



BOSS

MCB-903 GHẾ MÁT XA HƯỚNG DẪN SỬ DỤNG

LƯU HƯỚNG DẪN NÀY
TRONG QUÁ TRÌNH SỬ DỤNG

さい
こう
を
き
わ
め
る



Best of the best

Cảm ơn vì đã mua sản phẩm này. Vui lòng đọc kỹ hướng dẫn sử dụng để biết cách sử dụng sản phẩm này đúng cách trước khi vận hành. Vui lòng chú ý nhiều hơn đến một số cảnh báo an toàn quan trọng và cất giữ sách hướng dẫn này để tiếp tục sử dụng trong tương lai.

Lưu ý: Công ty chúng tôi có quyền thay đổi thiết kế và tính năng của sản phẩm này. Nếu có sự khác biệt nào đó giữa chức năng của sản phẩm đang lưu hành trên thị trường với mô tả trong sách hướng dẫn thì đó là bản cập nhật bình thường của sản phẩm mà không cần thông báo. Vui lòng tham khảo chức năng và màu sắc cụ thể theo thực tế.

MỤC LỤC

Trước khi sử dụng

Các biện pháp cảnh báo an toàn	02-04
Lắp đặt Ghế Mát xa	05-06
Địa điểm đặt ghế	07-08
Lưu ý trước khi sử dụng	09
Cấu trúc sản phẩm	10-16

Hướng dẫn sử dụng

Hướng dẫn vận hành	17-50
Kết thúc mát xa	50

Bảo dưỡng

Vệ sinh và bảo dưỡng	51
----------------------	----



Lưu ý quan trọng

Xử lý sự cố	52
Thông số kỹ thuật	53

Các biện pháp cảnh báo an toàn phải được tuân thủ

Vui lòng đọc kỹ tất cả các hướng dẫn liên quan trước khi sử dụng.

- Các lưu ý được đánh dấu ở đây sẽ giúp bạn sử dụng sản phẩm một cách an toàn và đúng cách.
- Để chỉ rõ mức độ tác hại và thiệt hại, các biện pháp an toàn được chia thành "**Cảnh báo**" và "**Thận trọng**" khi sử dụng không đúng cách. Cả hai đều quan trọng và phải được tuân theo.

 Cảnh báo	Cho biết có thể xảy ra thương tích nghiêm trọng hoặc tử vong nếu sử dụng không đúng cách
 Thận trọng	Cho biết có thể xảy ra thương tích nhẹ hoặc hư hỏng tài sản nếu sử dụng không đúng cách

- Hãy chú ý đến biểu tượng trước mỗi mục an toàn

 Cấm	Cấm tuyệt đối
--	---------------

Các đối tượng sau đây không nên sử dụng sản phẩm này

 Cấm	<ul style="list-style-type: none"> • Thiết bị này không dành cho những người (bao gồm cả trẻ em) bị khuyết tật về thể chất, suy giảm giác quan hoặc thần kinh hoặc những người thiếu kinh nghiệm và ý thức sử dụng chung, trừ khi họ được giám sát và hướng dẫn sử dụng thiết bị bởi những người chịu trách nhiệm về sự an toàn của họ. Trẻ em phải được giám sát để đảm bảo chúng không chơi xung quanh thiết bị hoặc tự ý dùng thiết bị. • Bệnh nhân loãng xương. • Bệnh nhân mắc bệnh tim hoặc đeo các thiết bị y tế điện tử như máy trợ tim • Người đang bị sốt • Phụ nữ mang thai hoặc đang trong thời kỳ kinh nguyệt. • Bệnh nhân bị thương hoặc mắc bệnh ngoài da. • Khi không có sự giám sát, bất kỳ trẻ em nào dưới 14 tuổi và những người có vấn đề về trí não đều không được phép sử dụng sản phẩm này. • Những người được bác sĩ yêu cầu nghỉ ngơi hoặc cảm thấy không khỏe • Những người đang bị ướt không được sử dụng sản phẩm này. • Sản phẩm này có chức năng sưởi. Những người nhạy cảm với nhiệt phải chú ý khi sử dụng sản phẩm • Nếu dây nguồn bị hỏng, để tránh nguy hiểm, phải được thay thế bởi chuyên gia của nhà sản xuất, bộ phận bảo hành của nhà sản xuất hoặc các bộ phận tương tự
---	---

Các biện pháp cảnh báo an toàn phải được tuân thủ

Cảnh báo an toàn quan trọng	
 Cảnh báo	<ul style="list-style-type: none"> • Không cho phép trẻ em chạm vào bất kỳ bộ phận di động nào của sản phẩm này. • Sử dụng bộ cấp nguồn được nối đất tốt phù hợp với sản phẩm này. • Rút phích cắm sau khi sử dụng hoặc trước khi vệ sinh để tránh gây thương tích cho người hoặc thiệt hại cho sản phẩm. • Vận hành sản phẩm này theo hướng dẫn sử dụng. • Không sử dụng bất kỳ bộ phận hoặc phụ kiện nào mà không được khuyến nghị. • Không sử dụng sản phẩm này ngoài trời. • Vui lòng đọc kỹ Hướng dẫn sử dụng trước khi vận hành. • Không bao giờ sử dụng sản phẩm này cho bất kỳ mục đích nào khác không được liệt kê ở đây. • Nên sử dụng mỗi lần 20 phút. • Không sử dụng sản phẩm này nếu vỏ hoặc da bị hồng hoặc bị hư hại. • Không thả bất cứ thứ gì vào sản phẩm này. • Không nên ngủ khi sử dụng sản phẩm này. • Không sử dụng sản phẩm này nếu bạn đang say rượu hoặc cảm thấy không khỏe. • Không sử dụng sản phẩm này trong vòng một giờ sau bữa ăn. • Không sử dụng sản phẩm này với lực quá mạnh để tránh bị thương

Các biện pháp phòng ngừa an toàn	
 Thận trọng	<ul style="list-style-type: none"> • Kiểm tra xem điện áp có phù hợp với thông số kỹ thuật của thiết bị này không. • Không được cắm hoặc rút phích cắm khi tay ướt. • Không để nước chảy vào sản phẩm này để tránh bị điện giật hoặc gây ra thiệt hại cho sản phẩm này. • Không kéo dây điện khi cắm hoặc rút phích cắm. Không được tháo nắp thô bọ. • Không làm hỏng dây hoặc tự ý sửa mạch của sản phẩm này. • Không làm sạch các bộ phận mang điện của sản phẩm này bằng vải ướt chẳng hạn như công tắc nguồn và phích cắm. • Tránh xa sản phẩm này trong trường hợp mất điện để tránh mọi chấn thương khi đột ngột có điện trở lại. • Ngừng sử dụng sản phẩm này ngay lập tức khi nó hoạt động bất thường, và tham khảo ý kiến nhà bán của bạn. • Ngừng sử dụng sản phẩm này nếu bạn cảm thấy không khỏe và tham khảo ý kiến bác sĩ về sức khỏe của bạn.

Điều kiện bảo quản	
 Thận trọng	<ul style="list-style-type: none"> • Nhiệt độ bảo quản phòng: 5 °C đến 40 °C. • Độ ẩm tương đối (RH) từ 20% đến 80%; không có khí ăn mòn, thông gió tốt.

Các biện pháp cảnh báo an toàn phải được tuân thủ

Dịch vụ bảo dưỡng sản phẩm	
 Thận trọng	<ul style="list-style-type: none">• Sản phẩm này chỉ nên được bảo trì bởi trung tâm dịch vụ do nhà sản xuất chỉ định. Không người dùng nào được tháo rời hoặc bảo dưỡng nó khi chưa được phép.• Đừng quên tắt công tắc nguồn chính sau khi sử dụng.• Không sử dụng sản phẩm này nếu ổ cắm điện bị lỏng.• Nếu sản phẩm này không được sử dụng trong một thời gian dài, hãy cắt dây nguồn và bảo quản sản phẩm này trong môi trường khô ráo và không có bụi.• Không bảo quản sản phẩm này ở nhiệt độ cao hoặc gần lửa. Tránh tiếp xúc lâu với ánh nắng trực tiếp.• Vui lòng làm sạch sản phẩm này bằng vải khô. Không bao giờ sử dụng hợp chất pha loãng, benzen hoặc rượu để vệ sinh.• Các bộ phận cơ học của sản phẩm này được thiết kế và sản xuất đặc biệt nên không cần bảo dưỡng đặc biệt.• Không dùng vật sắc nhọn đâm vào sản phẩm này.• Không lăn hoặc kéo sản phẩm này trên bất kỳ bề mặt không bằng phẳng nào. Thay vào đó, nó nên được nâng lên trước khi di chuyển.• Không nên sử dụng sản phẩm liên tục và để sản phẩm hoạt động liên tục trong một thời gian dài.

Môi trường hoạt động	
 Thận trọng	<ul style="list-style-type: none">• Không sử dụng sản phẩm này trong môi trường rất ẩm ướt như phòng tắm.■ Đừng sử dụng sản phẩm này ngay lập tức khi nhiệt độ môi trường thay đổi mạnh.■ Không sử dụng sản phẩm này trong bất kỳ môi trường nhiều bụi hoặc ăn mòn da nào.■ Không sử dụng sản phẩm này trong không gian nhỏ hoặc nơi không thông gió.

Xử lý sự cố thông thường	
 Thận trọng	<ul style="list-style-type: none">• Nếu động cơ phát ra âm thanh trong quá trình vận hành sản phẩm này, đây là âm thanh hoạt động bình thường.• Nếu bộ điều khiển không thể hoạt động bình thường, hãy kiểm tra xem phích cắm và ổ cắm điện được kết nối chắc chắn không và liệu đã bật công tắc chưa.• Nếu hết thời gian làm việc định mức, sản phẩm này sẽ tự động tắt; Nếu sản phẩm này tiếp tục hoạt động trong một thời gian dài, bộ bảo vệ nhiệt sẽ tự động dừng sản phẩm. Sản phẩm có thể được sử dụng lại sau nửa giờ.

Lắp đặt sản phẩm

Hướng dẫn lắp đặt tay vịn

1. Sau khi bật nguồn, sử dụng bảng điều khiển đặt tựa lưng ngả xuống.
2. Luồn dây điện vào các ống dẫn khí bên hông khung thép vào các vị trí tương ứng trên tay ghế (Hình 1).
3. Nhấc phần tay vịn đã luồn ống dẫn khí và dây điện lên rồi treo lên tất cả các móc ở hai bên khung thép (Hình 2)

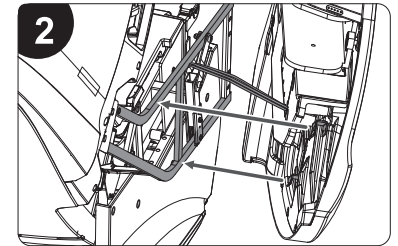
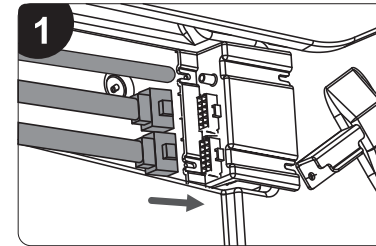

4. Nhấn con lăn ở phần cuối phía sau của tay vịn vào rãnh tương ứng (Hình 3) và hạ thấp tay vịn xuống. Sau đó đẩy tay vịn về phía sau và khóa lại bằng 2 vít M6*16 (Hình 4)

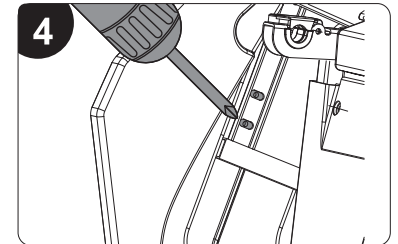
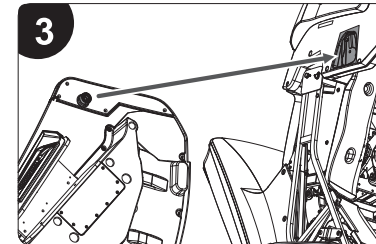

Lắp đặt sản phẩm

Hướng dẫn lắp đặt phần chân

1. Lần lượt luồn dây điện và ống dẫn khí của chỗ để chân vào hốc phía trước của cụm khung thép (Hình 1).
2. Sau khi kết nối dây hoàn tất, hãy mở các nắp cố định của chỗ để chân ở cả hai bên của cụm khung thép (Hình 2).
3. Nhắc thanh gác chân, đặt vào khe, sau đó lật nắp cố định xuống, cố định bằng hai vít M5*12 (Hình 3)

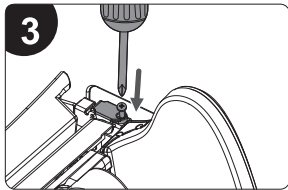
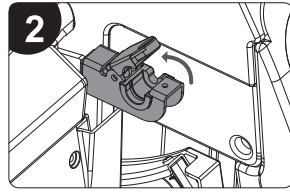
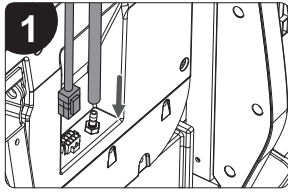

Hướng dẫn lắp đặt màn hình điều khiển cảm ứng

1. Căn chỉnh giá đỡ với lỗ phía trước của tay vịn (phải) và siết chặt bằng vít M5*16 (Hình 1).
2. Lắp nắp bảo vệ với giá đỡ và ấn vào khớp. (Hình 2).
3. Sau khi toàn bộ giá đỡ được lắp đặt, hãy lắc nhẹ giá đỡ để xác nhận xem nó đã được lắp đặt chắc chắn chưa; quá trình cài đặt giá đỡ hoàn tất (Hình 3).

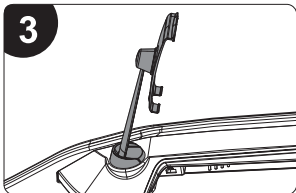
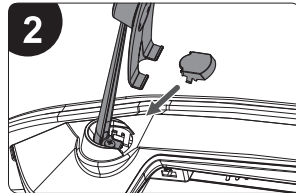
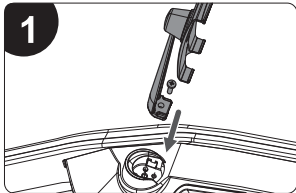

Địa điểm đặt ghế

Địa điểm lắp đặt ghế

Đảm bảo có đủ không gian để ghế mát xa có thể ngả ít nhất 10cm.

Không để ghế mát xa trực tiếp ở môi trường có nhiệt độ cao như ánh nắng mặt trời (chẳng hạn như: trước thiết bị sưởi), và nên đặt ghế ở nơi có thể tránh nhiệt độ cao và ánh sáng mặt trời trực tiếp. Nên trải thảm ở dưới chân ghế để sử dụng lâu dài ở vị trí đã định. Kích thước của thảm phải đủ để trải. Giữ khoảng cách nơi ghế chạm sàn với phạm vi chân bạn chạm sàn.

Thận trọng

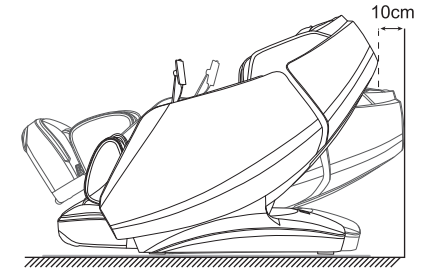

Hướng dẫn nâng đỡ sản phẩm

Yêu cầu làm việc theo nhóm để nâng và di chuyển ghế để tránh chấn thương.

1. Vui lòng nhắc ghế mát xa lên khi di chuyển nó trên mặt đất để đỡ hổng như sàn gỗ.
2. Khi di chuyển trên sàn gỗ tương tự, nên nâng hạ. Tránh làm hỏng bánh xe. Khi ghế được nâng lên và di chuyển đến vị trí đã định, chú ý không để tay ra ngoài tránh bị thương, tránh chân bị đập. Không buông thiết bị cho đến khi thiết bị hoàn toàn được đặt xuống bằng phẳng, sàn có thể bị hỏng, do đó, nên đặt thảm, v.v. trên sàn.

Thận trọng

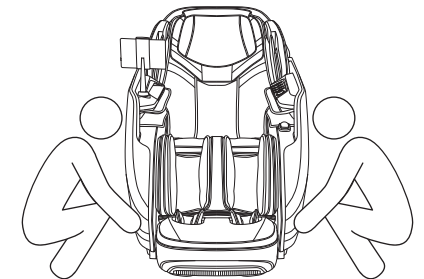

Địa điểm đặt ghế

Phương thức di chuyển

Sử dụng các bánh xe sau để di chuyển ghế mát-xa. Di chuyển ghế bằng cách nghiêng ghế xuống và lùi lại khoảng 45° như minh họa trong sơ đồ.

LƯU Ý: Lực nhấn xuống quá mạnh sẽ khiến ghế bị lật hoàn toàn và làm hỏng sản phẩm.

1. Trước khi di chuyển, vui lòng tắt máy đúng cách để thiết lập lại toàn bộ máy, sau đó ngắt điện.
2. Vui lòng giữ ghế trống khi di chuyển (Không để người, vật nuôi hoặc đồ đạc lộn xộn ở trên.)
3. Khi di chuyển, tránh đẩy qua bụi cao hơn 2 mm hoặc hố lớn hơn 5mm.
4. Khi sử dụng bánh xe, không dùng 1 bánh để di chuyển; nếu khoảng cách di chuyển vượt quá 50 mét, vui lòng di chuyển chậm và đều.



Cách tháo lắp và sử dụng gối tựa đầu và đệm lưng

Sử dụng gối tựa đầu có thể giảm cường độ xoa bóp và nhào ở cổ và vai, đồng thời bạn có thể quyết định sử dụng gối tựa đầu theo nhu cầu của mình (khuyến dùng gối). Đệm lưng và tựa lưng được nối với nhau bằng dây kéo khóa (1), gối tựa đầu và đệm lưng được nối với nhau bằng dây kéo khóa (2).

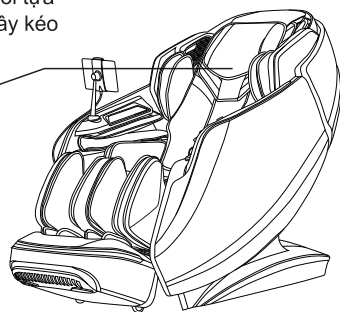

Thận trọng

Lưu ý trước khi sử dụng

Kiểm tra xung quanh

Thận trọng

Đảm bảo không có người, vật nuôi hoặc các vật dụng khác xung quanh ghế

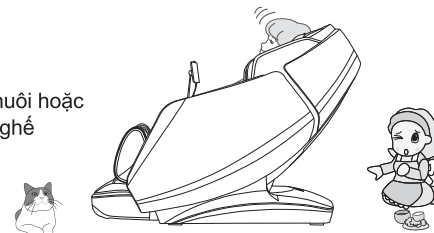

Đảm bảo không có vật thể lạ trong các khe hở của máy

Thận trọng

Trước khi mát-xa, đảm bảo rằng không có vật lạ nào mắc vào chân, bàn chân, v.v. Trong mọi trường hợp, không được để tay, chân và đầu vào khu vực giữa bắp chân và phần lưng, hoặc khe giữa tay vịn và thân ghế. Trong mọi trường hợp, tay, chân hoặc đầu không được đặt dưới lớp da ghế.

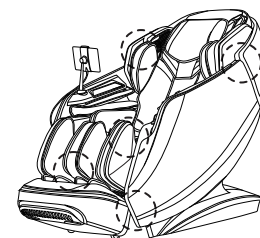

Bật nguồn

Thận trọng

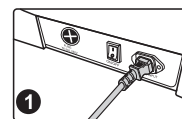

Cắm dây nguồn

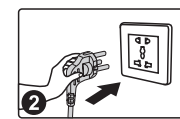

Sơ đồ cắm nguồn

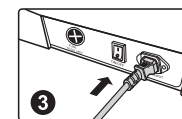

Bật công tắc nguồn (vị trí T)

Cảnh báo

- Vui lòng kiểm tra dây nguồn và phích cắm xem có bị hư hỏng không trước khi sử dụng.
- Hãy cấp nguồn cho sản phẩm này theo quy định tiêu chuẩn năng lượng làm việc hiệu chuẩn của sản phẩm này.
- Nghiêm cấm sử dụng nguồn điện không phải nguồn điện cung cấp năng lượng danh nghĩa của sản phẩm này.
- Nghiêm cấm kết nối các thiết bị chuyển đổi năng lượng khác mà không được phép cung cấp điện cho sản phẩm này.

Cấu trúc sản phẩm

Mô tả cấu tạo sản phẩm

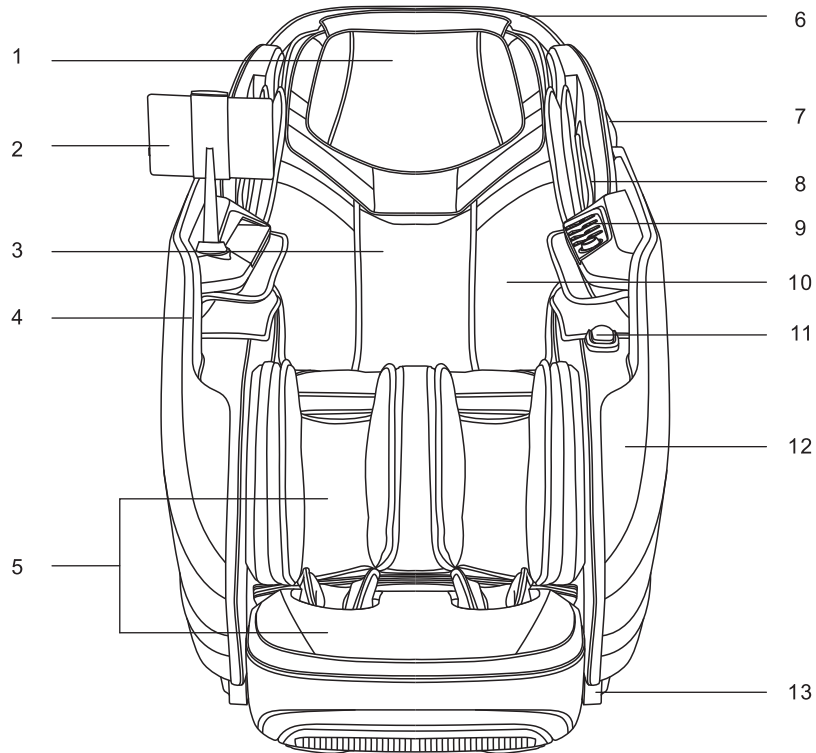

1. Gối tựa đầu
2. Màn hình điều khiển
3. Màn hình điều khiển
4. Túi khí cánh tay
5. Bộ phận mát xa chân
6. Đèn Led
7. Loa

8. Túi khí ở vai
9. Phím tắt tay vịn
10. Lót lưng
11. Cảm biến sức khỏe
12. Tay vịn
13. Panen bên

Cấu trúc sản phẩm

Sơ đồ phân phối chức năng

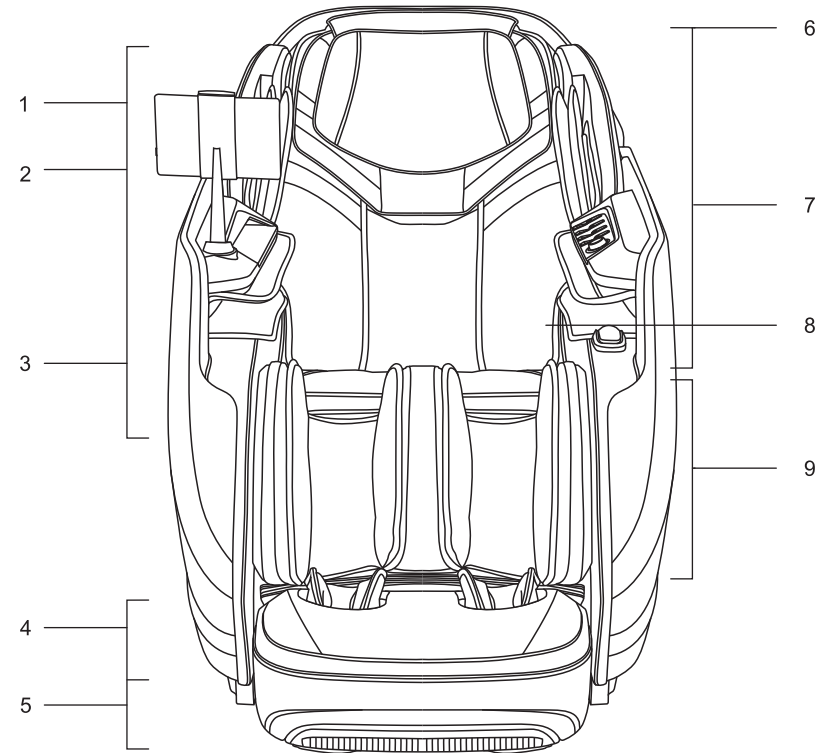

1. Vai
 - Mát xa túi khí
2. Cánh tay
 - Bảng điều khiển
 - Chỗ đặt điện thoại di động
 - Ổ cắm sạc USB
 - Sạc không dây
 - Micrô điều khiển bằng giọng nói tích hợp
3. Tay
 - Mát xa túi khí
4. Chân
 - Mát xa túi khí

5. Bộ phận chân ghế
 - Con lăn xoa bóp
 - Mát xa ngón chân
6. Hai bên đầu
 - Loa
7. Phần đầu & cổ đến chỗ ngồi
 - Bộ cơ xoa bóp
8. Eo và vai
 - Chức năng sưởi ấm
9. Chân
 - Mát xa túi khí
 - Kỹ thuật nhào
 - Con lăn mát xa bắp chân

Cấu trúc sản phẩm

Cách sử dụng khăn choàng nhiệt

- Được thiết kế hình dáng khăn choàng độc đáo, với chức năng sưởi ấm cài tiến ở vai, lưng, eo và bụng và làm nóng bằng lá graphene. Người dùng có thể đặt khăn choàng ở các vị trí mát xa khác nhau tùy theo yêu cầu mát xa.

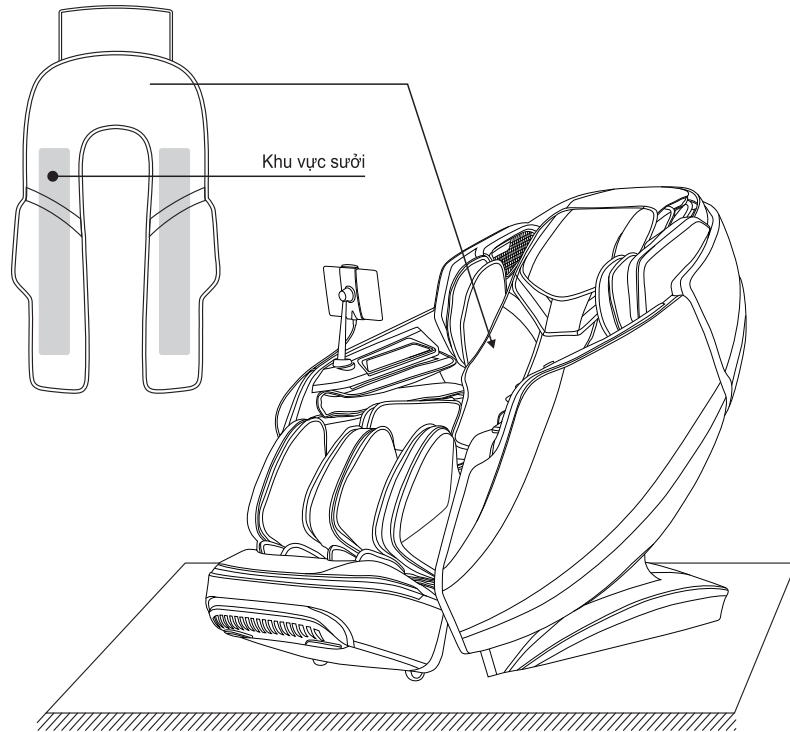

Cấu trúc sản phẩm

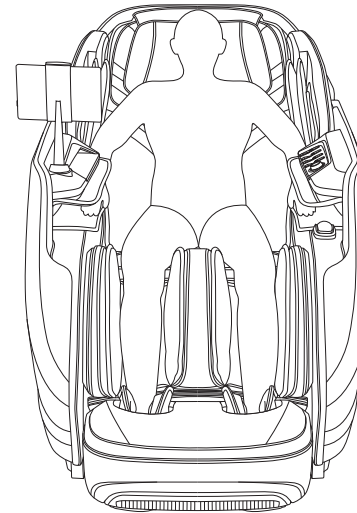

Sơ đồ sử dụng tấm nhiệt ở phần lưng eo

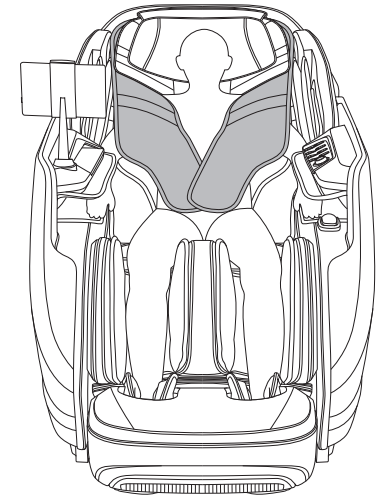

Sơ đồ sử dụng sử dụng tấm nhiệt ở phần vai và bụng

Cấu trúc sản phẩm

I. Hướng dẫn sử dụng màn hình điều khiển

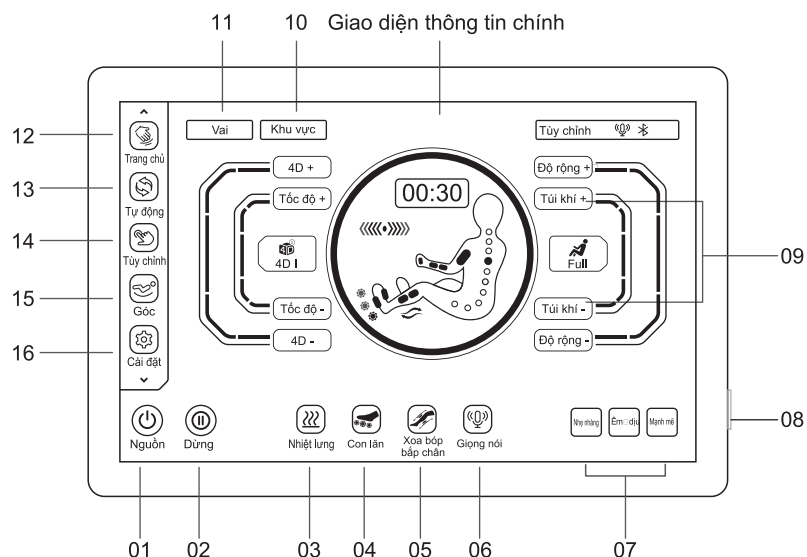

01. Phím cảm ứng bật/tắt: Bật hoặc tắt chức năng ghế mát xa.
02. Phím tạm dừng: Tạm dừng mát xa hoặc thoát khỏi chế độ tạm dừng mát xa.
03. Phím nhiệt lưng: Bật hoặc tắt chức năng sưởi ấm lưng.
04. Phím con lăn: Bật hoặc tắt chức năng con lăn bàn chân.
05. Phím xoa bóp bóp chân: Bật hoặc tắt chức năng xoa bóp bóp chân.
06. Phím giọng nói: Đánh thức chức năng điều khiển bằng giọng nói.
07. Phím chọn cường độ: Chọn một trong số các cường độ mát xa tự động khác nhau.
08. Phím on/off: Bật tắt ghế mát xa.
09. Phím cường độ áp suất túi khí: Chức năng điều chỉnh cường độ mát xa túi khí.
10. Phím khu vực mát xa: Chức năng chọn vị trí mát xa.
11. Phím điều chỉnh vị trí vai: Điều chỉnh vị trí vai và xác nhận tiêu chuẩn mát xa.
12. Phím Trang chủ: Nhấn để xem trạng thái hiện tại của ghế mát xa.
13. Phím tự động: Nhấn để chọn chương trình mát xa tự động.
14. Phím tùy chỉnh: Nhấn để cài đặt chức năng mát xa tùy chỉnh
15. Phím điều chỉnh tư thế ngồi: Vào giao diện điều chỉnh tư thế ngồi để chọn góc tư thế ngồi.
16. Phím cài đặt: Vào giao diện cài đặt.

Cấu trúc sản phẩm

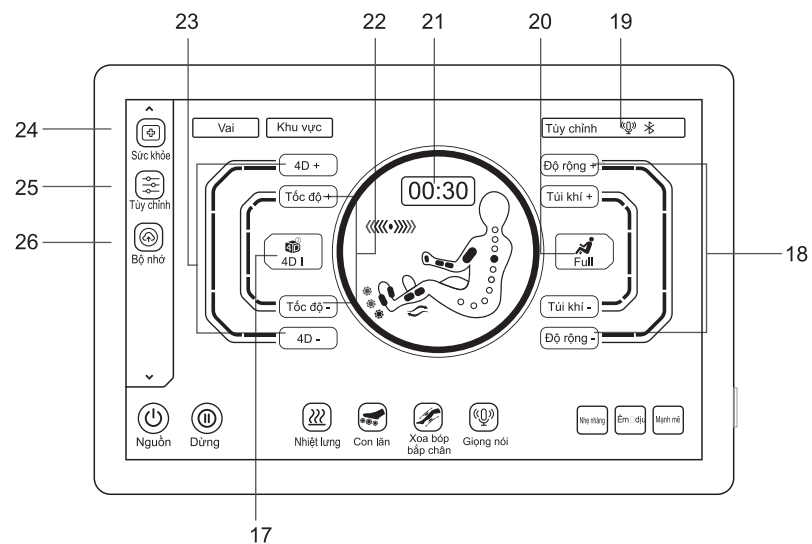

17. Phím chọn kỹ thuật xoa bóp: Chọn kỹ thuật xoa bóp.
18. Phím Độ rộng mát xa: Điều chỉnh độ rộng mát xa.
19. Phím thanh hiển thị trạng thái: Hiển thị thông tin trạng thái chương trình mát xa.
20. Phím chọn mát xa túi khí: Chọn vị trí mát xa túi khí
21. Phím menu điều chỉnh thời gian: Điều chỉnh thời gian mát xa.
22. Phím tốc độ mát xa: Điều chỉnh tốc độ mát xa.
23. Phím cường độ 4D: Điều chỉnh cường độ 4D.
24. Phím menu kiểm tra sức khỏe: Vào giao diện kiểm tra sức khỏe.
25. Phím menu tùy chỉnh: Vào giao diện tùy chỉnh.
26. Phím menu Lưu trữ: Vào giao diện lưu trữ

Hướng dẫn vận hành

II. Mô tả phím tắt trên tay vịn

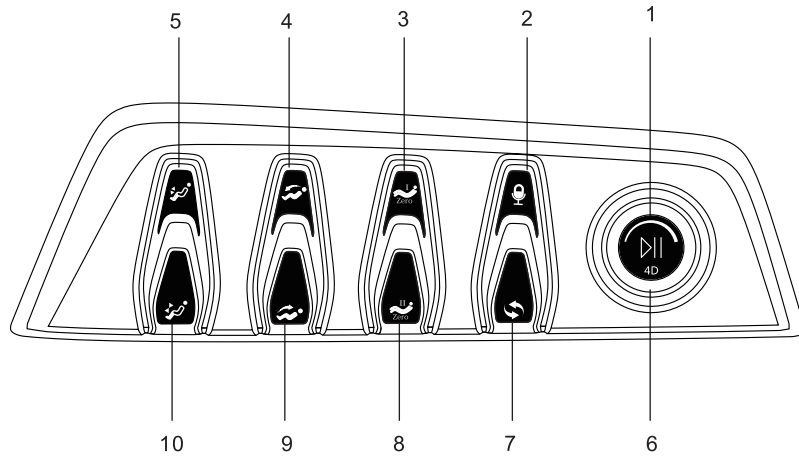

1. Phím tạm dừng/ BẬT & TẮT: Nhấn một lần trong thời gian ngắn để tạm dừng, nhấn giữ trong thời gian dài để BẬT/TẮT mát xa.
2. Phím giọng nói: Nhấn và giữ để bật hoặc tắt chức năng trợ lý giọng nói. Bấm nhanh để đánh thức chức năng trợ lý giọng nói.
3. Phím không trọng lực I: Để cài đặt góc không trọng lực, nhấn phím này để điều chỉnh Góc hạ ghế của ghế mát-xa về vị trí không trọng lực I.
4. Phím nâng ghế: Điều chỉnh góc ghế mát-xa hướng lên trên.
5. Phím kéo dài chân: Kéo dài bộ phận chân.
6. Phím núm cường độ 4D: Xoay núm theo chiều kim đồng hồ để tăng cường độ 4D. Xoay núm ngược chiều kim đồng hồ để làm giảm cường độ 4D.
7. Phím chế độ tự động: Chuyển đổi chương trình mát-xa tự động.
8. Phím không trọng lực II: Để cài đặt góc không trọng lực, nhấn phím này để điều chỉnh Góc ngả ghế của ghế mát-xa về vị trí không trọng lực II.
9. Phím hạ ghế: Điều chỉnh góc ghế mát-xa hướng xuống dưới.
10. Phím co ngắn chân: Rút ngắn bộ phận phần chân.

Hướng dẫn vận hành

III. Khởi động mát xa

1. Nhấn phím bật/tắt trên màn hình điều khiển hoặc nhấn và giữ phím bật/tắt trên tay vịn

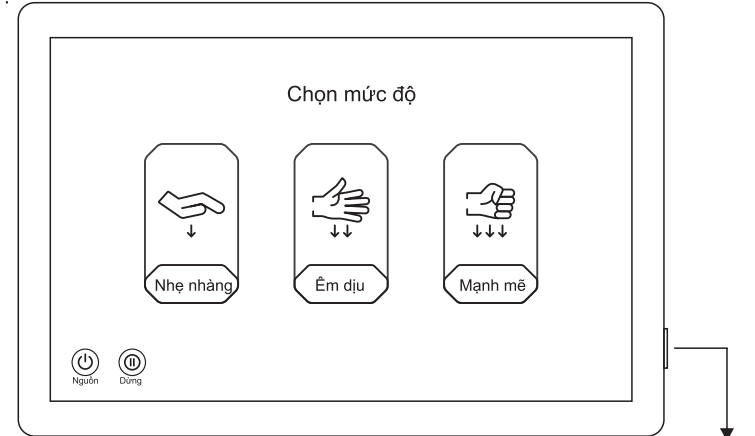

Phím bật/ tắt
Nhấn giữ phím để khởi động thiết bị

2. Sau khi thiết bị khởi động, chọn cường độ mát-xa bất kỳ bằng cách nhấn vào một trong những phím "Nhẹ Nhàng", "Êm dịu", "Mạnh mẽ" trên màn hình điều khiển để bắt đầu mát-xa và ngả ghế xuống. Nếu người dùng không chọn trong vòng 5 phút, ghế sẽ tự động tắt.

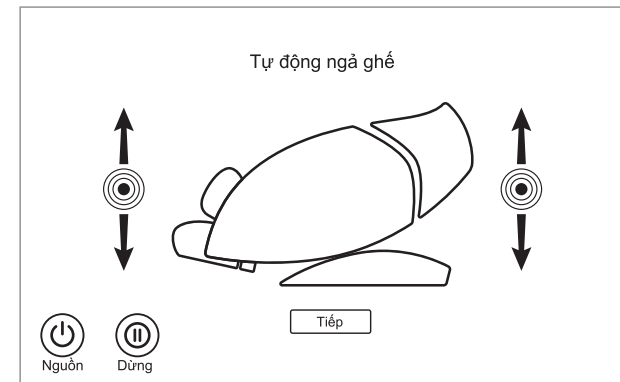

3. Đối với chức năng tự động ngả ghế, hãy chọn chương trình tự động, sau đó ghế mát-xa sẽ tự động điều chỉnh về góc không trọng lực và vui lòng đợi cho đến khi quá trình điều chỉnh hoàn tất. Để bỏ qua bước này, nhấn phím **Tiếp** để chuyển thẳng sang bước tiếp theo.

Hướng dẫn vận hành

4. Vui lòng đợi cho đến khi quá trình quét cơ thể được hoàn thành. Hoặc bạn có thể nhấn phím **Tiếp** để bỏ qua bước và bắt đầu mát xa.

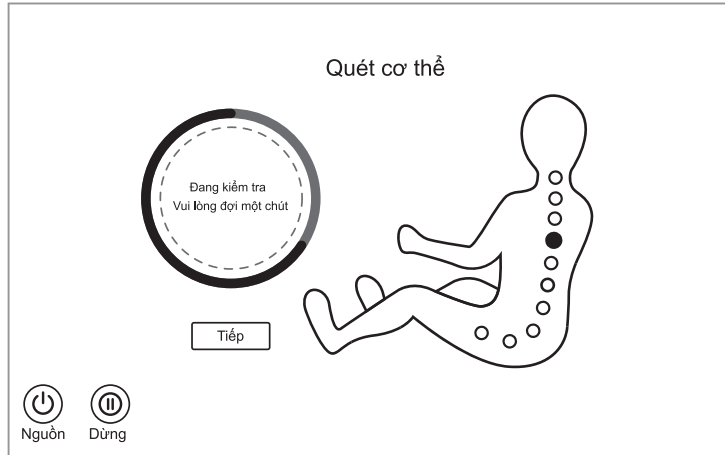

5. Để điều chỉnh vị trí của vai, sau khi quét hình dạng cơ thể, bảng điều khiển hoặc điều khiển bằng giọng nói sẽ nhắc người dùng điều chỉnh vị trí của vai. Nếu con lăn mát xa dừng ở vị trí vai, nhấn trực tiếp phím **OK** để bắt đầu mát xa. Nếu không, hãy sử dụng phím **Lên** ▲ và phím **Xuống** ▼ để điều chỉnh con lăn mát xa đến vị trí vai của mình, sau đó nhấn phím **OK** để bắt đầu mát xa. Nếu không có thao tác nào được thực hiện trong vòng 20 giây, trực tiếp mặc định vị trí con lăn mát xa hiện tại cho vị trí vai và bắt đầu mát xa.

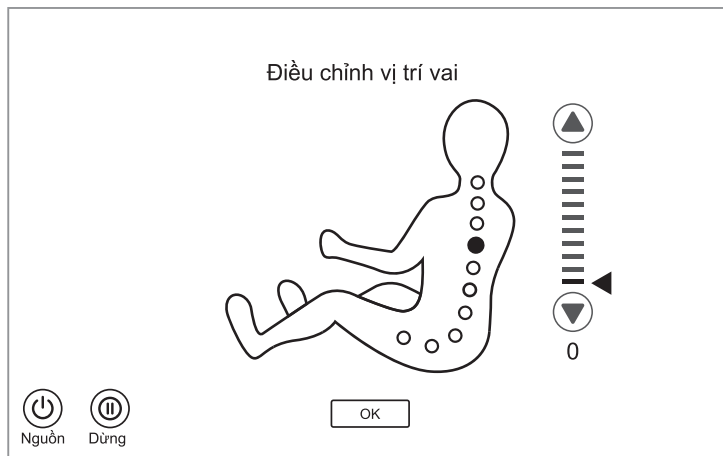

Hướng dẫn vận hành

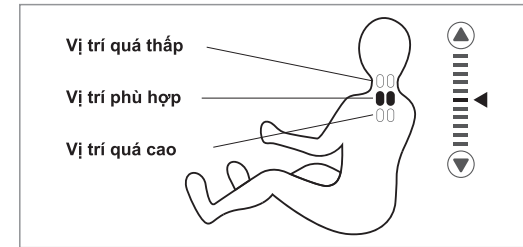

IV. Chức năng tạm dừng (Vui lòng sử dụng chức năng này sau khi bật thiết bị)

Sau khi bật ghế mát xa, nhấn phím tạm dừng **⏸** để vào trạng thái tạm dừng, sau đó tất cả các chức năng mát xa sẽ bị tạm dừng và nhấn lại phím tạm dừng **⏸** để tiếp tục trạng thái mát xa trước đó.

Lưu ý: Ở trạng thái tạm dừng, tất cả các chức năng không hoạt động ngoại trừ tắt máy.

V. Chương trình tự động (Vui lòng sử dụng chức năng này sau khi bật thiết bị)

Lựa chọn chương trình tự động

(1) Chọn phím Tự động **⏸** ở thanh menu bên trái để vào giao diện chọn tự động.

(2) Trong giao diện lựa chọn chương trình tự động, có 20 tùy chọn chương trình tự động: Thư giãn, Mát-xa Trung Hoa, Giảm căng cơ, Cân bằng cơ thể, Mát-xa kiểu Thái, Kéo giãn toàn thân, Cổ & vai, Hông & chân, Kéo giãn cột sống, Giảm đau chân, Thư thái, Chế độ chủ tịch, Giữ dáng, Chế độ văn phòng, Phục hồi sức khỏe, Tăng cường năng lượng, Nghi trưa, Spa lưng, Phục hồi thể thao, Ngủ ngon.

(3) Chọn chương trình mát xa tự động mong muốn để bắt đầu mát xa.



Giao diện màn hình chức năng chương trình tự động

Hướng dẫn vận hành

Nhóm chức năng mát xa (Công nghệ trí tuệ nhân tạo AI thông minh)	
Chức năng	Mô tả
Thư giãn	Với sự hỗ trợ của các thanh dẫn hướng linh hoạt, hãy đặt cơ thể gần như tư thế nằm; với kỹ thuật duỗi chống cong vẹo tác động lên lưng làm cho ghế đạt được vị trí không trọng lực, giảm đau cơ thắt lưng hiệu quả và loại bỏ mệt mỏi, do đó mang lại trải nghiệm mát-xa tốt hơn, giảm căng thẳng cho cơ thể và tâm trí.
Mát xa Trung Hoa	Bằng kỹ thuật xoa bóp y học cổ truyền Trung Quốc là chủ yếu, áp dụng xoa bóp 3D trên lưng và thắt lưng để thúc đẩy lưu thông máu ở lưng và eo, làm dịu và giảm tắc nghẽn kinh mạch ở lưng và thắt lưng thông qua xoa bóp. Nó thích hợp cho những người bị đau lưng và thắt lưng, căng cơ thắt lưng. Cường độ mát xa nhẹ nhàng.
Giảm căng cơ	Ấn sâu vào cổ, lưng và thắt lưng, mông và chân bằng các kỹ thuật nhào, vỗ, day nhấn chủ yếu để giảm mệt mỏi trên cơ thể, giúp cơ thể thư giãn tốt hơn
Cân bằng cơ thể	Áp dụng phương pháp mát xa túi khí toàn bộ cơ thể, sử dụng áp lực và sự xoa bóp của túi khí để thúc đẩy lưu thông máu, giảm đau ở các bộ phận cơ thể khác nhau và giảm mệt mỏi cơ bắp. (Ghi chú: túi khí ở toàn bộ cơ thể, và sử dụng chức năng mát xa túi khí thường xuyên.)
Mát xa kiểu Thái	Chủ yếu sử dụng cần đẩy điện ở bắp chân và tựa lưng để bóp chặt chân, tay và vai với sự hỗ trợ của mát-xa túi khí, sau đó áp dụng kỹ thuật mát-xa kéo dãn, trong khi đó lưng và thắt lưng được giữ nguyên và mát-xa 3D, như vậy cơ thể ở trạng thái kéo dãn kiểu Thái. Nó phù hợp cho những người bị căng thẳng cao để cải thiện tình trạng gù lưng, vai cúi thấp. Cường độ mát xa mạnh.

Hướng dẫn vận hành

Nhóm chức năng mát xa (Thư giãn và kích hoạt)	
Chức năng	Mô tả
Kéo dãn toàn thân	Sử dụng các kỹ thuật xoa bóp, vỗ, day ấn, xoa bóp bằng áp suất túi khí lên chân tay và vai, sau đó áp dụng kỹ thuật kéo giãn để làm dịu kinh mạch, thúc đẩy tuần hoàn máu, giải tỏa tắc nghẽn trong cơ thể.
Cổ và vai	Xoa bóp cổ và vai chủ yếu bằng kỹ thuật xoa bóp và kéo giãn, ngoài ra còn dùng kỹ thuật day ấn cho phần lưng trên, sau đó ấn huyết Kiến Kinh để giảm thoái hóa đốt sống cổ và đạt được hiệu quả thư giãn cơ cổ và vai. Cường độ mát xa nhẹ nhàng, thích hợp cho người làm việc văn phòng, bị mỏi cổ.
Hông và chân	Xoa bóp phần hông bằng cách nhào và day ấn là chủ yếu, sau đó thông qua kỹ thuật vỗ và nhào, xoa bóp sâu vào phần mông và đùi chày, để thư giãn cơ hông và nâng hông, thích hợp cho nữ và cả nam giới để duy trì sức khỏe tuyến tiền liệt.
Kéo dãn cột sống	Mát xa thắt lưng bằng phương pháp nhào, vỗ và day ấn, trong khi đó phần thắt lưng và lưng được mát xa 3D, để giảm đau cột sống thắt lưng; kết hợp với chức năng nhiệt quanh eo với cường độ mát xa nhẹ nhàng, vừa phải cùng nhiệt độ để chịu, mang đến trải nghiệm mát xa ấm áp.
Giảm đau chân	Mát xa vai và thắt lưng bằng phương pháp nhào, vỗ, nhào và vỗ đồng thời là chủ yếu, còn áp dụng phương pháp mát xa bằng túi khí ở chân và bàn chân, thích hợp cho những người ít vận động, ít căng thẳng ở chân và bàn chân, không chỉ làm dịu cơn đau cột sống cổ, cột sống thắt lưng của người ít vận động mà còn giúp giảm đau căng cơ ở đôi chân, bàn chân. Cường độ mát xa nhẹ nhàng

Hướng dẫn vận hành

Nhóm chức năng mát xa (Đặc biệt dành cho gia đình)	
Chức năng	Mô tả
Thư giãn	Áp dụng mát xa bằng túi khí trên toàn bộ cơ thể, với con lăn chân và xoa bóp bắp chân. Chức năng kéo dẫn bắp chân bị hủy bỏ để thích hợp cho người già và người bị mỏi lưng. Cường độ mát xa nhẹ nhàng.
Chế độ chủ tịch	Xoa bóp vai, cổ, lưng và thắt lưng bằng phương pháp nhào, vỗ, nhào và vỗ đồng thời, để giảm mệt mỏi, thúc đẩy lưu thông máu và giải phóng căng thẳng. Nó phù hợp cho nam giới, cường độ mát xa vừa phải.
Giữ dáng	Xoa bóp vai, cổ, eo và hông bằng các kỹ thuật xoa bóp và day nhấn trên toàn bộ cơ thể, để thư giãn cơ thể và tâm trí, tận hưởng phương pháp trị liệu cấp độ nữ hoàng. Nó phù hợp cho phụ nữ, và cường độ mát xa nhẹ nhàng.
Chế độ văn phòng	Xoa bóp vai, cổ và thắt lưng bằng các kỹ thuật nhào, vỗ, nhào và vỗ đồng thời, để giảm đau vai và cổ, cải thiện đau nhức cơ thắt lưng và duy trì cột sống thắt lưng. Nó phù hợp với dân văn phòng và người ít vận động, cường độ mát xa vừa phải.
Phục hồi sức khỏe	Xoa bóp sâu toàn thân bằng các kỹ thuật nhào, vỗ, day nhấn, giúp máu lưu thông khắp cơ thể, ngăn ngừa máu đông. Thích hợp cho những người ở nhà lâu không thích ra ngoài, cường độ mát xa nhẹ nhàng vừa phải.

Hướng dẫn vận hành

Nhóm chức năng mát xa (Thư giãn toàn bộ)	
Chức năng	Mô tả
Tăng cường năng lượng	Mát xa eo, vai, cổ bằng các kỹ thuật nhào, vỗ, nhào và vỗ đồng thời nhằm đánh thức sinh lực trong cơ thể, kích thích sinh lực thông qua các động tác xoa bóp sâu toàn thân với cường độ xoa bóp nặng phù hợp với người bị stress, căng thẳng, chẳng hạn như vận động viên, để kích thích tiềm năng trước một cuộc đua.
Nghỉ trưa	Xoa bóp lưng và thắt lưng bằng các kỹ thuật nhào, vỗ, ấn huyết Thận du, nâng cao chất lượng giờ nghỉ trưa, giúp người dùng có nhiều năng lượng hơn cho buổi chiều làm việc. Thích hợp cho dân văn phòng, cường độ mát xa nhẹ nhàng.
Spa lưng	Xoa bóp sâu toàn bộ cơ thể bằng cách ấn các huyết liên quan với kỹ thuật nhào, vỗ, day ấn và các kỹ thuật xoa bóp khác, để kích thích sâu đến lớp trong cùng của mô cơ, kết hợp với chức năng nhiệt và điều hòa khí huyết trong cơ thể mang lại cảm giác ấm áp và đào thải sự mệt mỏi. (Lưu ý: xoa bóp toàn thân kết hợp chườm nóng)
Phục hồi thể thao	Xoa bóp vai, cổ, lưng và eo bằng các kỹ thuật nhào, vỗ và day nhấn. Đồng thời, kéo dẫn bắp chân để làm giãn cơ khớp gối. Mát xa trước và sau buổi tập thể dục. Nó phù hợp với những người ít vận động, cường độ mát xa vừa phải.
Ngủ ngon	Xoa bóp vai, cổ, lưng và thắt lưng bằng các kỹ thuật xoa bóp y học đồng thời ấn các huyết Fengchi và Shenyu, để cải thiện chất lượng giấc ngủ và giúp ngủ ngon. Thích hợp cho người mất ngủ, cường độ mát xa nhẹ nhàng

Hướng dẫn vận hành

VI. Chế độ mát xa tùy chỉnh (Vui lòng sử dụng chức năng này sau khi thiết bị đã được bật)



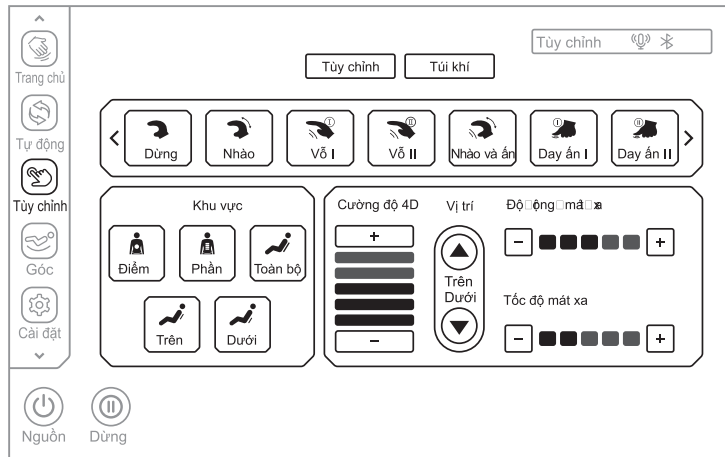

Chọn chế độ tùy chỉnh

Chọn phím tùy chỉnh  ở thanh menu bên trái màn hình để vào menu tùy chỉnh, chọn kỹ thuật mát xa, khu vực mát xa, cường độ 4D, điều chỉnh vị trí mát xa, độ rộng mát xa, tốc độ mát xa, mát xa túi khí, cường độ túi khí và các chức năng mát xa khác.









1. Trong menu kỹ thuật mát xa, có tổng cộng 11 tùy chọn, bao gồm nhào, vỗ I, vỗ II, nhào và vỗ, day nhấn I, day nhấn II, nắm vai, 4DI, 4DII, 4DIII và 4DIV. (Lưu ý: Nhấn vào nút "mũi tên trái <" và mũi tên phải >" trong menu điều chỉnh từ xa để cuộn sang trái và phải để hiển thị thêm các kỹ thuật xoa bóp).





Chế độ tùy chỉnh. Giao diện màn hình chọn chế độ tùy chỉnh

Chế độ	Điều chỉnh con lăn mát xa
4D I 	Tốc độ và cường độ - Điều chỉnh tốc độ với 5 mức điều chỉnh
4D II 	Tốc độ và cường độ - Điều chỉnh độ rộng với 5 mức điều chỉnh
4D III 	Tốc độ, độ rộng và cường độ - Điều chỉnh cường độ với 5 mức điều chỉnh
4D IV 	Tốc độ, độ rộng và cường độ - Điều chỉnh cường độ với 5 mức điều chỉnh

Hướng dẫn vận hành

Chế độ	Điều chỉnh con lăn mát xa
Dừng 	Nhấn phím này để dừng tất cả các kỹ thuật
Nhào 	Tốc độ và cường độ có thể điều chỉnh được
Vỗ I 	Tốc độ, độ rộng và cường độ có thể điều chỉnh được
Vỗ II 	Tốc độ, độ rộng và cường độ có thể điều chỉnh được
Nhào và ấn 	Tốc độ và cường độ có thể điều chỉnh
Day ấn I 	Tốc độ, độ rộng và cường độ có thể điều chỉnh được
Day ấn II 	Tốc độ, độ rộng và cường độ có thể điều chỉnh được
Nắm vai 	Tốc độ và cường độ có thể điều chỉnh

- Điều chỉnh tốc độ với 5 mức điều chỉnh
- Điều chỉnh độ rộng với 5 mức điều chỉnh
- Điều chỉnh cường độ với 5 mức điều chỉnh

Lưu ý: Bạn cũng có thể nhấn phím tạm dừng  trong giao diện "Trang chủ"  để chọn kỹ thuật xoa bóp tương ứng trong menu bật ra (chức năng này là phím tắt để chuyển sang trang kỹ thuật mát xa của chương trình tùy chỉnh- tùy chỉnh kỹ thuật).

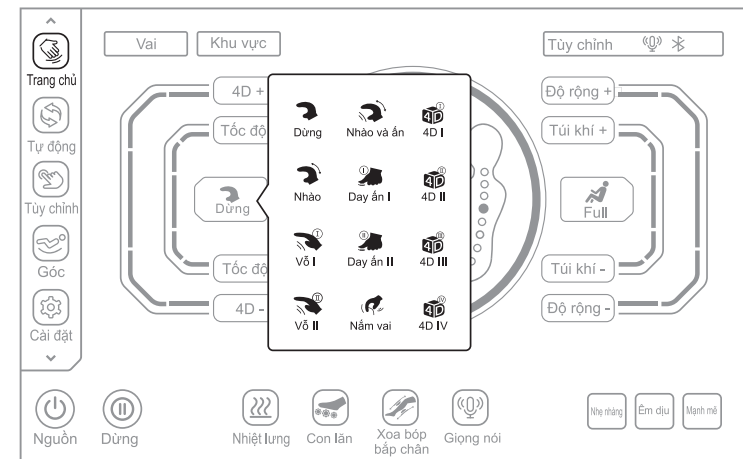

Trang chủ- Màn hình giao diện lựa chọn kỹ thuật mát xa

Hướng dẫn vận hành

2. Menu khu vực mát xa có 5 lựa chọn: Điểm, Từng phần, Toàn thân, Thân trên và Thân dưới. Vui lòng lựa chọn khu vực mát xa tương ứng.

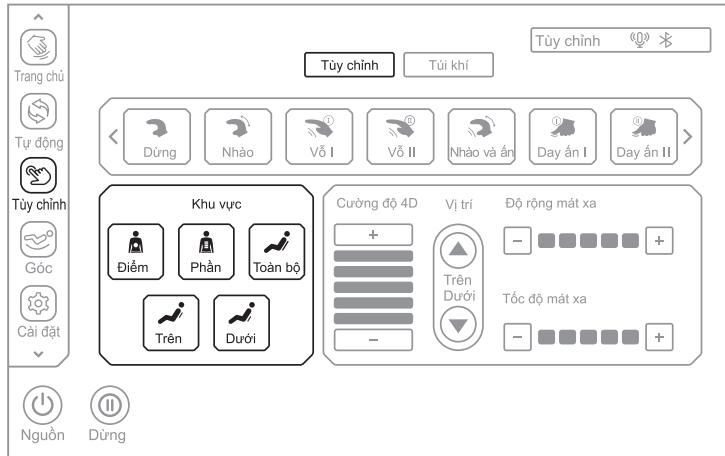

Chế độ tùy chỉnh. Giao diện màn hình lựa chọn khu vực mát xa

Phím	Mô tả
	Mát xa tại các điểm cố định ở các vị trí cố định
	Mát xa ở phạm vi nhỏ ở lưng từ trước ra sau
	Mát xa toàn bộ phần lưng từ trước ra sau
	Mát xa toàn bộ thân trên từ trước ra sau
	Mát xa toàn bộ thân dưới từ trước ra sau

Lưu ý: Bạn cũng có thể chọn phím khu vực mát xa **Khu vực** trong giao diện "Trang chủ" để chọn vùng mát-xa tương ứng trong menu bật lên (chức năng này là phím tắt để chuyển sang trang vùng mát-xa của chương trình tùy chỉnh - khu vực mát xa).

Hướng dẫn vận hành

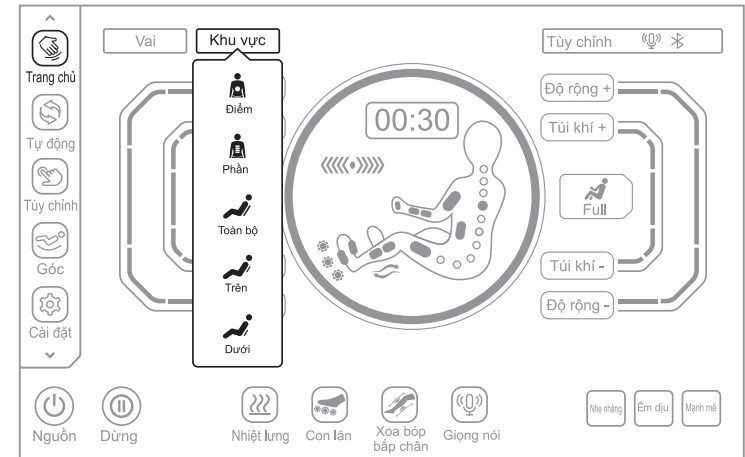

Trang chủ - Giao diện màn hình lựa chọn khu vực mát xa

Bạn có thể điều chỉnh cường độ mát xa 4D trong menu cường độ 4D. Có từ 1-5 cường độ tương ứng từ bé nhất đến mạnh nhất. Cường độ 4D càng mạnh thì lực đẩy con lăn mát xa càng cao và cường độ mát xa càng lớn. Chọn phím cộng **+** hoặc phím trừ **-** để giảm cường độ 4D.

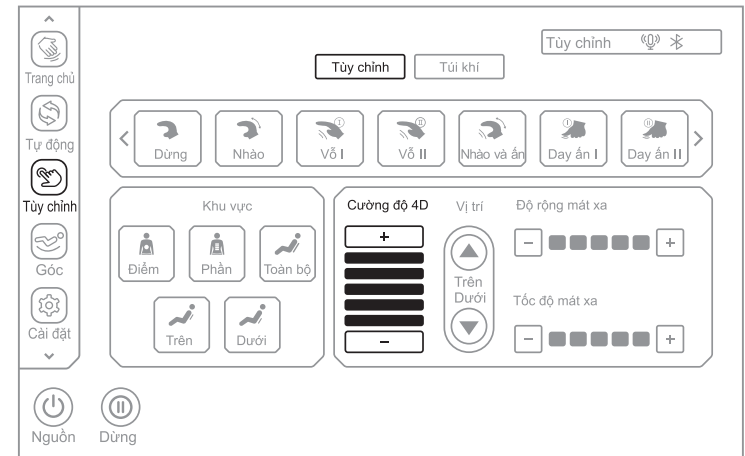

Chế độ tùy chỉnh- Giao diện màn hình tùy chỉnh cường độ 4D

Hướng dẫn vận hành

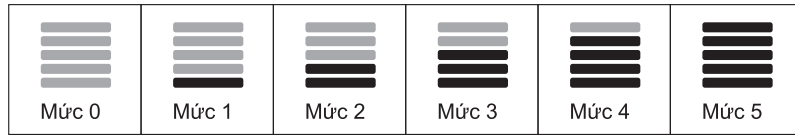

Phím	Mô tả
+	Nhấn phím này để tăng cường độ 4D từ 1 đến 5
-	Nhấn phím này để giảm cường độ 4D từ 1 đến 5

Lưu ý: Bạn cũng có thể chọn phím cường độ **4D +** hoặc cường độ **4D -** trong giao diện "Trang chủ" để điều chỉnh cường độ 4D. (Chức năng này là lỗi tắt đến cường độ 4D trong trạng thái hiện tại của chức năng tùy chỉnh cường độ 4D)

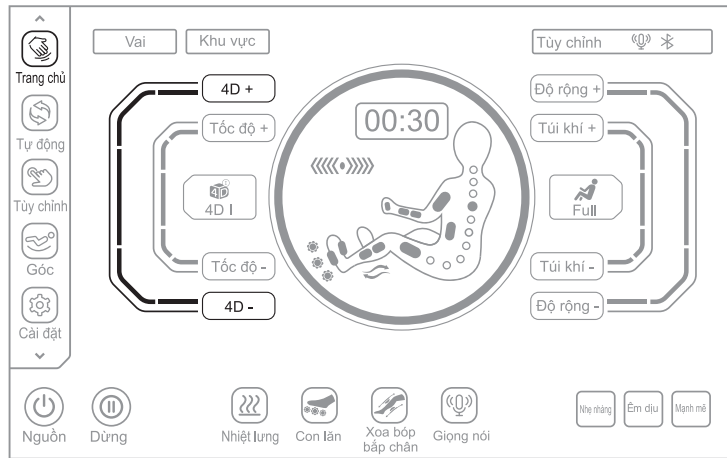

Trang chủ- Giao diện màn hình tùy chỉnh cường độ 4D

Phím	Mô tả
4D +	Nhấn phím này để tăng cường độ 4D từ 1 đến 5
4D -	Nhấn phím này để giảm cường độ 4D từ 1 đến 5

Hướng dẫn vận hành

4. Trong chế độ tùy chỉnh lựa chọn phím Lên và Xuống để di chuyển tới vị trí mát xa thích hợp.

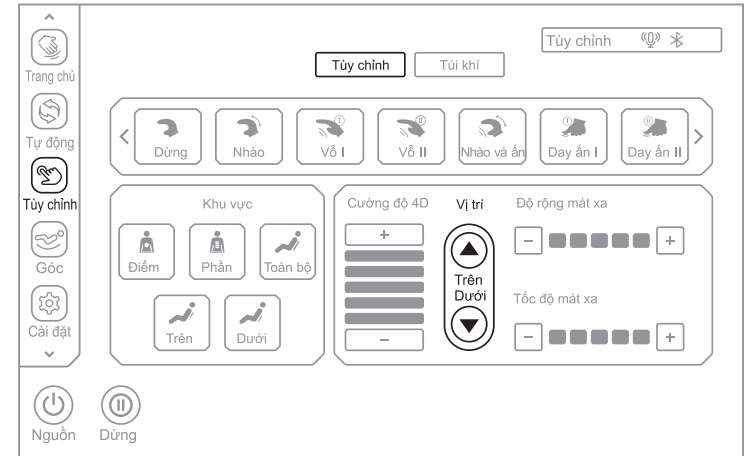

Chế độ tùy chỉnh - Giao diện màn hình chế độ tùy chỉnh vị trí bằng tay

5. Chế độ tùy chỉnh độ rộng như sơ đồ dưới đây, chọn độ rộng mát xa thích hợp.

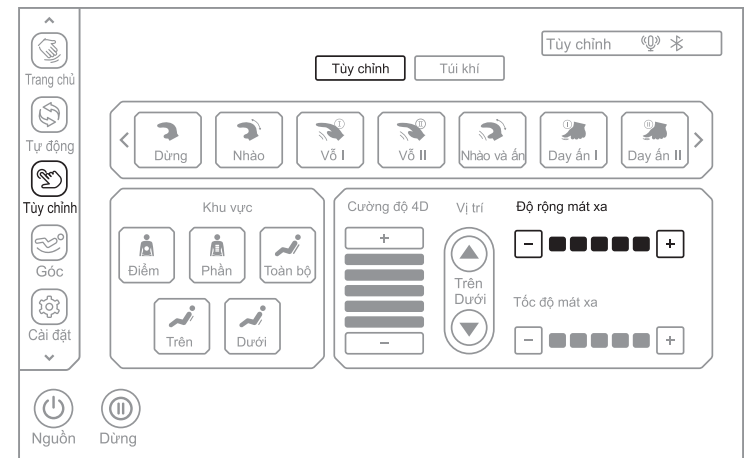

Chế độ tùy chỉnh- Giao diện màn hình chế độ tùy chỉnh độ rộng mát xa

Hướng dẫn vận hành

(1) Chỉ có thể điều chỉnh độ rộng khi người dùng vào chế độ tùy chỉnh để chọn kỹ thuật mát xa hoặc khu vực mát xa.

(2) Độ rộng mát xa có 5 mức độ tương ứng với 1 là hẹp nhất và 5 là rộng nhất. Vui lòng sử dụng các kỹ thuật mát xa sau: Vỗ I, Vỗ II, Day nhấn I, Day nhấn II, 4D III và 4D IV.

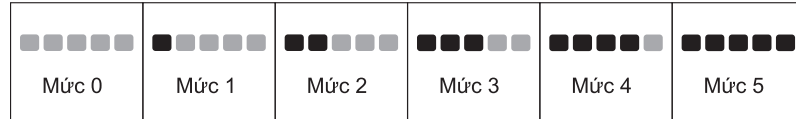

Phím	Mô tả
+	Nhấn phím này để tăng độ rộng mát xa từ 1 đến 5
-	Nhấn phím này để giảm độ rộng mát xa từ 1 đến 5

Lưu ý: Bạn có thể lựa chọn phím **Độ rộng -** hoặc **Độ rộng +** trong trang “trang chủ” để điều chỉnh độ rộng mát xa

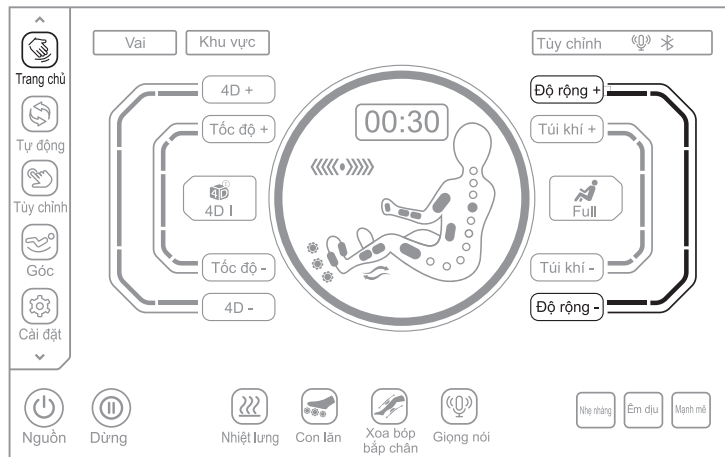

Trang chủ- Giao diện điều chỉnh độ rộng mát xa



Hướng dẫn vận hành

Phím	Mô tả
Độ rộng +	Nhấn phím này để tăng độ rộng mát xa từ 1 đến 5
Độ rộng -	Nhấn phím này để giảm độ rộng mát xa từ 1 đến 5

6. Chế độ tùy chỉnh tốc độ mát xa như hình bên dưới, vui lòng điều chỉnh tốc độ phù hợp với bản thân

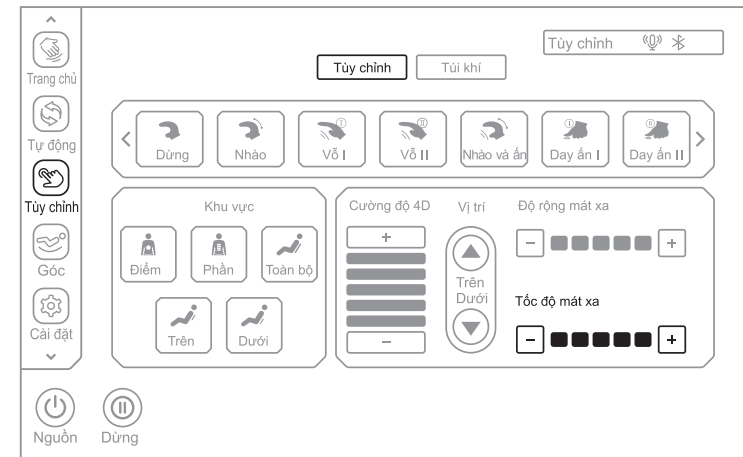

Chế độ tùy chỉnh- Giao diện màn hình điều chỉnh tốc độ mát xa

1) Tốc độ chỉ có thể được điều chỉnh khi người dùng vào chế độ tùy chỉnh để chọn kỹ thuật mát xa hoặc vị trí mát xa

(2) Tốc độ mát xa có 5 mức độ từ 1 đến 5, trong đó 1 là chậm nhất và 5 là nhanh nhất. Không thể điều chỉnh tốc độ khi đang dừng mát xa.

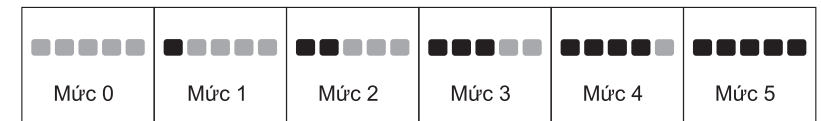

Phím	Mô tả
+	Nhấn phím này để tăng tốc độ mát xa từ 1 đến 5
-	Nhấn phím này để giảm tốc độ mát xa từ 1 đến 5

Hướng dẫn vận hành

Chú ý: Bạn có thể lựa chọn phím **Tốc độ +** hoặc **Tốc độ -** ở trang “trang chủ” để điều chỉnh tốc độ mát xa.

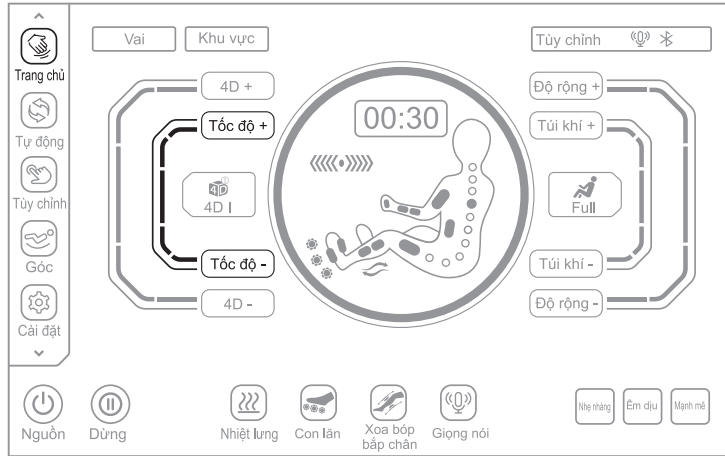

Trang chủ- Giao diện màn hình điều chỉnh tốc độ mát xa

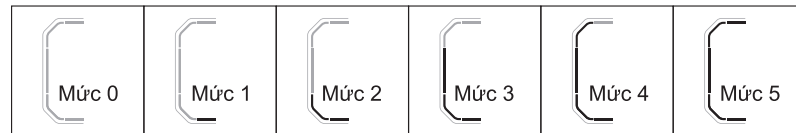

Phím	Mô tả
Tốc độ +	Nhấn phím này để tăng tốc độ mát xa từ 1 đến 5
Tốc độ -	Nhấn phím này để giảm tốc độ mát xa từ 1 đến 5

Hướng dẫn vận hành

7. Mát xa túi khí, như hình minh họa bên dưới, vui lòng chọn phím túi khí để vào chế độ mát xa túi khí. Chế độ mát xa túi khí bao gồm thân trên, thân dưới, và toàn thân. Chức năng này sẽ không hoạt động khi tắt cả các chế độ trên tất.

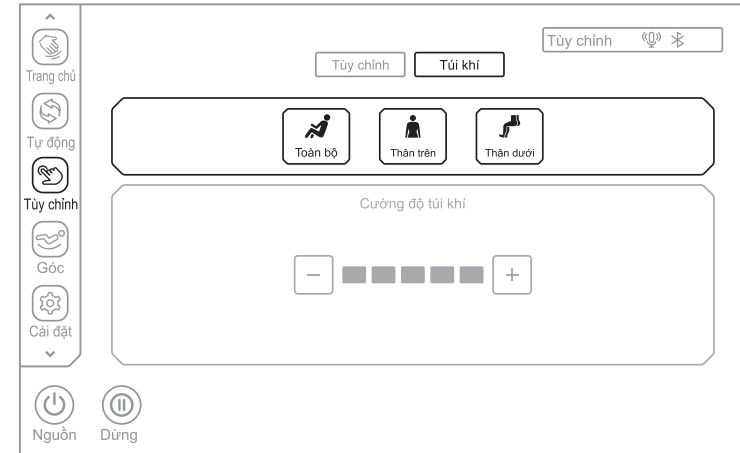

Chế độ tùy chỉnh- Giao diện màn hình mát xa túi khí

Phím	Mô tả
	Nhấn phím này để bật hoặc tắt chức năng mát-xa túi khí toàn thân.
	Nhấn phím này để bật hoặc tắt chức năng mát-xa túi khí thân trên.
	Nhấn phím này để bật hoặc tắt chức năng mát-xa túi khí thân dưới.

Hiện thị khu vực túi khí		
Túi khí thân trên	Túi khí thân dưới	Túi khí toàn thân

Hướng dẫn vận hành

Lưu ý: Bạn cũng có thể nhấn phím mát xa “Toàn bộ” trong giao diện “Trang chủ”, và chọn chế độ túi khí tương ứng trong menu bật lên. (Chức năng này là một phím tắt đến chế độ mát xa túi khí trong giao diện trạng thái hiện tại của chế độ mát xa tùy chỉnh—mát xa túi khí.)

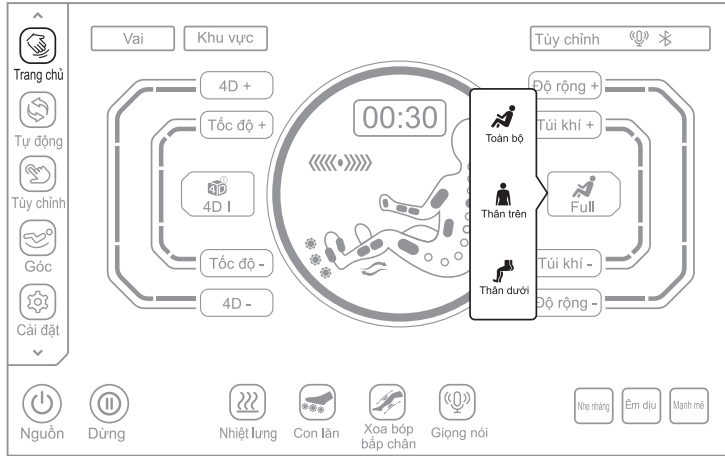

Trang chủ- Giao diện màn hình lựa chọn chế độ túi khí

8. Để điều chỉnh cường độ túi khí, phải bật chế độ mát xa túi khí để điều chỉnh cường độ, với tổng cộng năm mức điều chỉnh, tương ứng 1 là mức yếu nhất và 5 là mức mạnh nhất

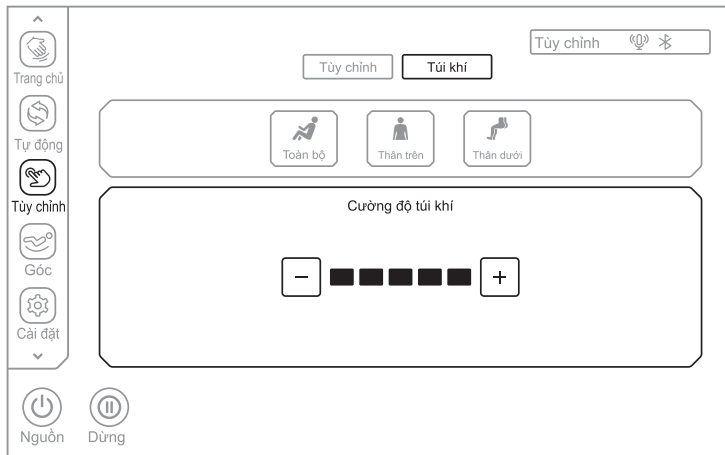

Hướng dẫn vận hành



Phím	Mô tả
+	Nhấn phím này để tăng cường độ mát xa từ 1 đến 5
-	Nhấn phím này để giảm cường độ mát xa từ 1 đến 5

Chú ý: Bạn cũng có thể lựa chọn phím **Túi khí +** hoặc **Túi khí -** ở trang “trang chủ” với 5 mức điều chỉnh.

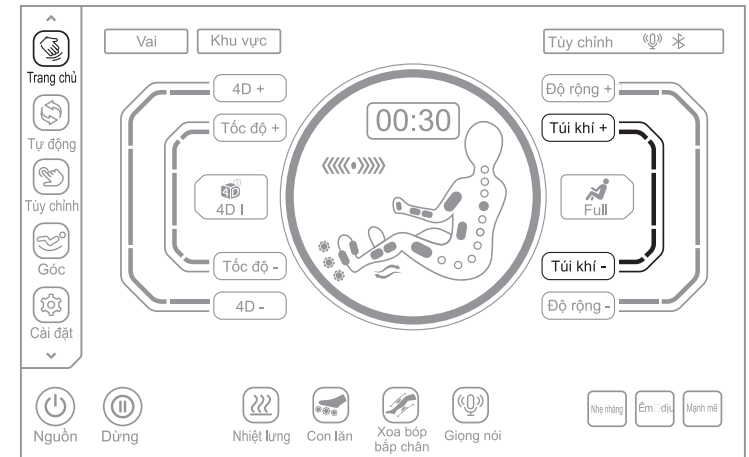

Trang chủ- Giao diện màn hình điều chỉnh cường độ túi khí

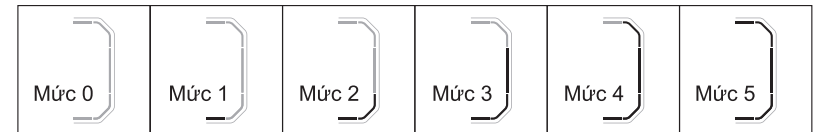

Phím	Mô tả
Túi khí +	Nhấn phím này để tăng cường độ mát xa túi khí từ 1 đến 5
Túi khí -	Nhấn phím này để giảm cường độ mát xa túi khí từ 1 đến 5

Hướng dẫn vận hành

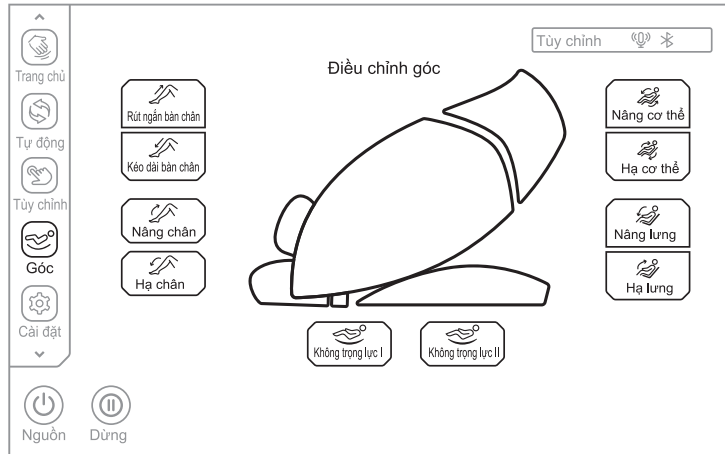

VII. Điều chỉnh góc

Nhấn vào nút "Điều chỉnh góc"  trong thanh menu ở phía bên trái của màn hình để vào giao diện Điều chỉnh góc, bao gồm Kéo dài/thu ngắn bộ phận bàn chân, Nâng/hạ chân, Nâng cơ thể Lên/Xuống, Nâng/ hạ lưng, Không trọng lực I và II.





Giao diện màn hình điều chỉnh góc ngồi



1. Không trọng lực

Phím	Mô tả
 Không trọng lực I	Phím không trọng lực I: Tự động điều chỉnh chân và lưng đến vị trí không trọng lực I
 Không trọng lực II	Phím không trọng lực II: Tự động điều chỉnh chân và lưng đến vị trí không trọng lực II



2. Điều chỉnh góc ngồi xuống

Key	Mô tả
 Nâng chân	Phím nâng chân: Nhấn giữ phím này để từ từ nâng chân lên và thả ra để dừng lại; sau khi hoàn thành quá trình nâng chân, ghế sẽ tự động kiểm tra chiều dài chân
 Hạ chân	Phím hạ chân: Nhấn giữ phím này để từ từ hạ chân xuống và thả ra để dừng lại; sau khi hoàn thành quá trình hạ chân, ghế sẽ tự động kiểm tra chiều dài chân



Hướng dẫn vận hành

Phím	Mô tả
 Nâng cơ thể	Phím nâng cơ thể: Nhấn giữ phím này để từ từ nâng tựa lưng lên đồng thời hạ bộ phận chân xuống, thả phím để dừng quá trình; sau khi quá trình hoàn tất, phần chân sẽ tự động phát hiện chiều dài chân
 Hạ cơ thể	Phím hạ cơ thể: Nhấn giữ phím này để từ từ hạ tựa lưng xuống đồng thời nâng bộ phận chân lên, thả phím để dừng quá trình; sau khi quá trình hoàn tất, phần chân sẽ tự động phát hiện chiều dài chân

3. Điều chỉnh vị trí ngồi phần tựa lưng

Phím	Mô tả
 Nâng lưng	Phím nâng lưng: Nhấn giữ phím này để từ từ nâng tựa lưng, thả phím để dừng quá trình
 Hạ lưng	Phím hạ lưng: Nhấn giữ phím này để từ từ hạ tựa lưng xuống, thả phím để dừng quá trình

4. Kéo dài/ Thu ngắn bàn chân

Phím	Mô tả
 Rút ngắn bàn chân	Phím rút ngắn bàn chân: Tự điều chỉnh việc thu ngắn phần bàn chân ghế bằng cách nhấn giữ phím này để từ từ di chuyển và thả phím để dừng quá trình
 Kéo dài bàn chân	Phím kéo dài bàn chân: Tự điều chỉnh việc kéo dài phần bàn chân ghế bằng cách nhấn giữ phím này để từ từ di chuyển và thả phím để dừng quá trình

Hướng dẫn vận hành

VIII. Cài đặt (chỉ sử dụng chức năng này khi thiết bị được bật)

Nhấn vào nút "Cài đặt"  trong thanh menu ở bên trái màn hình để vào giao diện cài đặt, nơi bạn có thể xem số hiệu sản phẩm, số phiên bản phần mềm, số sê-ri sản phẩm và số phiên bản phần trong. Trong giao diện, có sẵn các chức năng như Bluetooth, điều khiển giọng nói, lựa chọn ngôn ngữ, âm lượng và điều khiển ánh sáng đèn Led.

1. Số hiệu sản phẩm, phiên bản phần mềm, số sê-ri sản phẩm và phiên bản phần mềm hiển thị thông tin của thiết bị hiện tại.

2. Bluetooth

Nhấn phím Bluetooth để bật hoặc tắt chức năng Bluetooth. Sau khi ghép nối và kết nối thiết bị nguồn âm thanh có chức năng Bluetooth (chẳng hạn như điện thoại di động, máy tính bảng MID, v.v.) với mô-đun Bluetooth của ghế mát-xa, nhạc được truyền không dây đến hệ thống âm thanh của ghế mát-xa, ghế mát-xa thông qua Bluetooth để phát nhạc.

1). Vào menu chính của thiết bị. Mở "Cài đặt" và chọn tùy chọn "Bluetooth". Mở "Bluetooth" và Bluetooth sẽ tự động "Tìm kiếm thiết bị Bluetooth mới".

2). Thiết bị thông minh sẽ tìm kiếm kiểu Bluetooth tương thích (ví dụ: MCB 903-XXXX). Nhấn vào nút "Kết nối". Nếu bạn được hỏi có khớp với thiết bị hay không, bạn chỉ cần chọn "Kết nối" để hoàn thành.

3). Bật "Trình phát nhạc" trong thiết bị thông minh và chọn bài hát để phát.

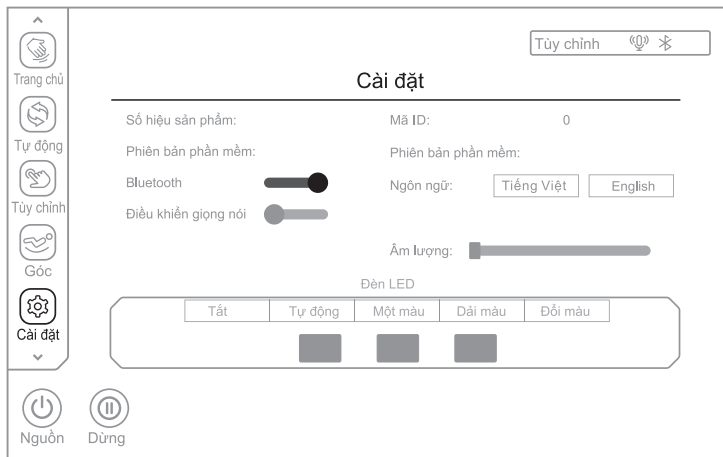

Giao diện màn hình chức năng cài đặt

Hướng dẫn vận hành

3. Lựa chọn ngôn ngữ

Ngôn ngữ mặc định là Tiếng Việt, Tiếng Anh là tùy chọn.

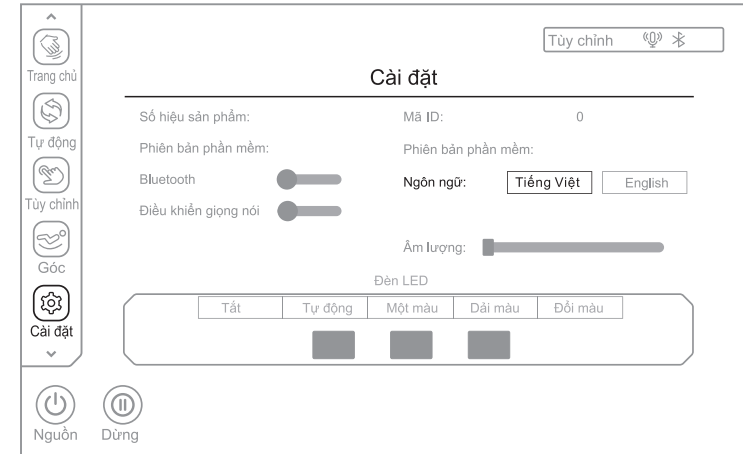

4. Điều khiển bằng giọng nói

Nhấn vào phím Điều khiển bằng giọng nói để bật hoặc tắt chức năng Điều khiển bằng giọng nói.

Sau khi kích hoạt chức năng giọng nói, bạn có thể điều khiển ghế mát-xa bằng giọng nói theo các câu lệnh của mục điều khiển bằng giọng nói.

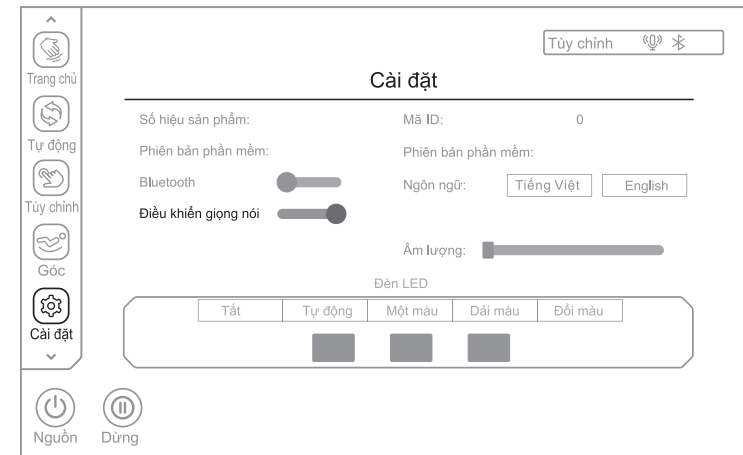

Hướng dẫn vận hành

1) Gọi "Em ơi" hoặc tiếng anh là "BOSS" gần loa để đánh thức trợ lý giọng nói hoặc nhấn phím thoại ở phím tắt trên tay vịn bên phải để đánh thức trợ lý giọng nói. Nếu trợ lý giọng nói trả lời bằng giọng nói Việt Nam "Dạ thưa chủ nhân", giọng nói tiếng Anh trả lời "I am here" thì có nghĩa là chức năng điều khiển bằng giọng nói được kích hoạt.

(2) Sau khi bật chức năng, vui lòng nói câu lệnh trong vòng 6 giây để thực hiện điều khiển chức năng của ghế mát xa. Bạn có thể tiếp tục nói một lệnh khác sau khi ghế phản hồi lệnh trước đó, nhưng khoảng thời gian giữa hai lệnh liên tiếp không được quá 6 giây hoặc bạn cần phải đánh thức lại trợ lý giọng nói. Danh sách chi tiết các câu lệnh như sau:

Các câu lệnh điều khiển bằng giọng nói		
Từ đánh thức "Em ơi"		
STT	Em ơi	Dạ thưa chủ nhân
1	Khởi động	Dạ Boss xin nghe
2	Tắt máy	Vâng ạ, tắt máy
3	Thư giãn	Vâng ạ, thư giãn
4	Tăng cường năng lượng	Vâng ạ, tăng cường năng lượng
5	Ngủ ngon	Vâng ạ, ngủ ngon
6	Cổ vai	Vâng ạ, cổ vai
7	Mát xa kiểu Thái	Vâng ạ, mát xa kiểu Thái
8	Nghỉ ngơi	Vâng ạ, nghỉ ngơi
9	Túi khí	Vâng ạ, túi khí
10	Tắt túi khí	Vâng ạ, tắt túi khí
11	Nâng ghế lên	Vâng ạ, nâng lên
12	Hạ ghế xuống	Vâng ạ, hạ xuống
13	Đổi vị trí	Vâng ạ
14	Xuống dưới	Vâng ạ, xuống dưới
15	Lên trên	Vâng ạ, lên trên
16	Mạnh lên em	Vâng ạ
17	Nhẹ thôi em	Vâng ạ

Hướng dẫn vận hành

5. Âm lượng

Chọn thanh trượt âm lượng và trượt nó sang trái hoặc phải để điều chỉnh mức âm lượng với 10 là mức tối đa.

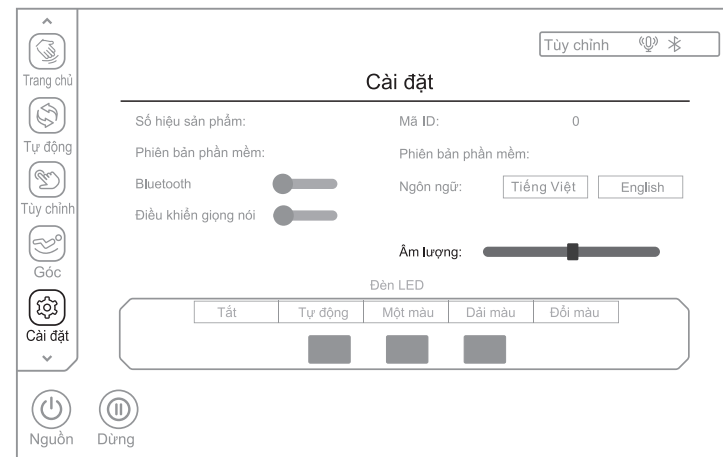

6. Điều khiển ánh sáng đèn LED

Cài đặt chế độ đèn LED. Các chức năng cài đặt bao gồm TẮT, chế độ tự động, chế độ một màu, chế độ dải màu, chế độ đổi màu. Vui lòng cài đặt chúng theo sở thích của riêng bạn.

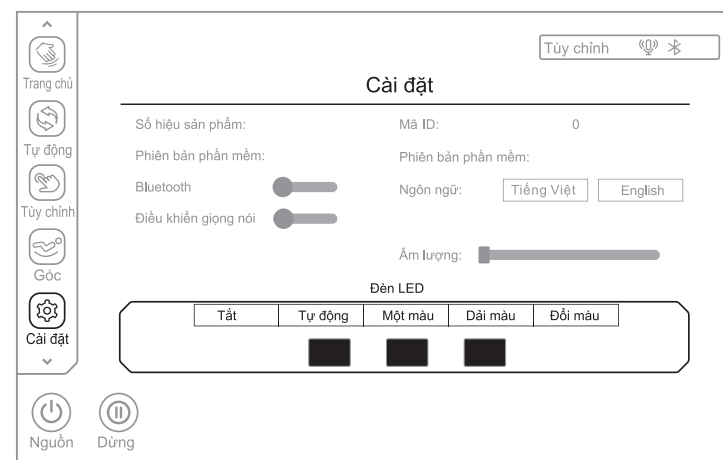

Hướng dẫn vận hành

IX. Kiểm tra sức khỏe AI (Vui lòng sử dụng chức năng này sau khi thiết bị đã được bật)

1. Chọn phím "sức khỏe"  trong thanh menu ở bên trái màn hình để vào giao diện kiểm tra sức khỏe; nhấn phím **Bắt đầu** để bắt đầu kiểm tra. Sau đó hãy nhẹ nhàng đặt ngón trỏ hoặc ngón giữa lên cảm biến và đợi quá trình kiểm tra kết thúc.

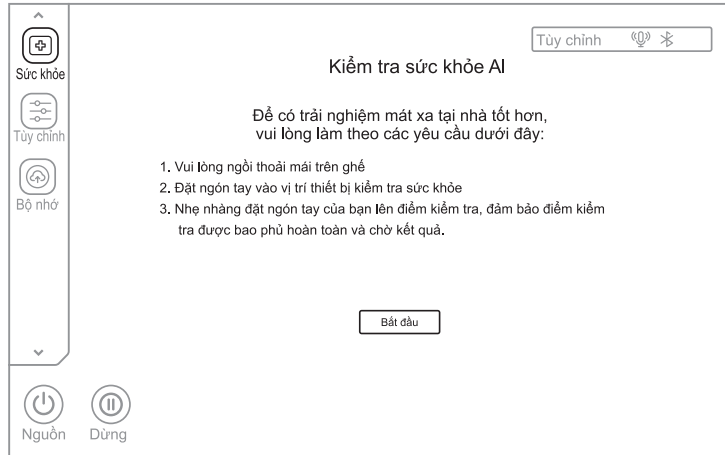

Chỉ báo tiến độ kiểm tra sức khỏe

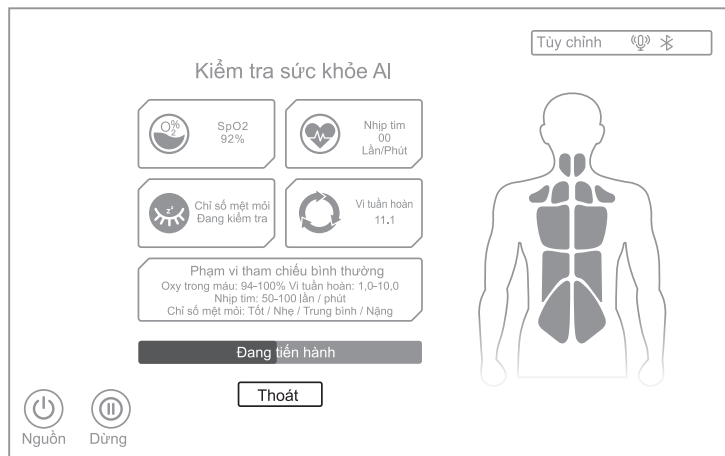

Hướng dẫn vận hành

2. Chương trình bài tập mát xa được đề xuất

Khi quá trình kiểm tra sức khỏe hoàn tất, màn hình sẽ hiển thị nhịp tim, lượng oxy trong máu và mức độ mệt mỏi tương ứng. Nồng độ oxy trong máu bình thường từ 95% đến 99%. Các mức độ mệt mỏi mỗi bao gồm Tốt, Nhẹ, Trung bình và Nặng. Dựa trên mức độ mệt mỏi của bạn, một chương trình tự động sẽ được đề xuất cho bạn. Chọn "Có" để bắt đầu sử dụng chương trình được đề xuất và "Không" để trở về trạng thái mát xa trước khi kiểm tra tình trạng sức khỏe.

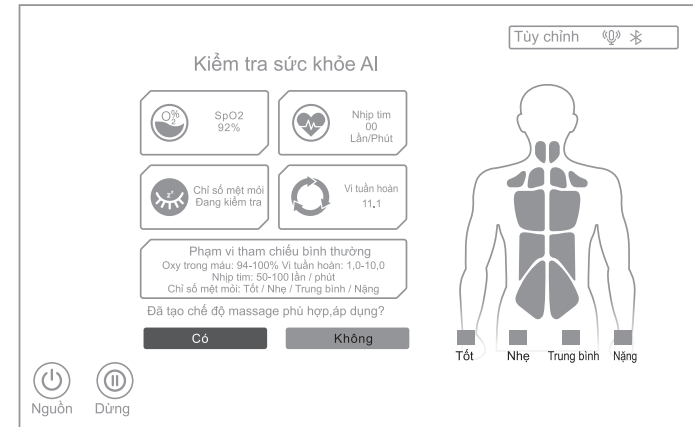

3. Không phát hiện thấy dữ liệu hợp lệ

Nếu không có dữ liệu hợp lệ nào được phát hiện, người dùng sẽ được hỏi có tiếp hành quá trình lại không.

Chọn "kiểm tra lại" để bắt đầu lại quá trình kiểm tra sức khỏe và "Thoát" để thoát khỏi quá trình kiểm tra và quay lại trạng thái mát xa trước đó.



Hướng dẫn vận hành

4. Thoát kiểm tra sức khỏe.

Trong quá trình kiểm tra sức khỏe, nhấn phím **Thoát** để thoát khỏi quá trình và trở về trạng thái mát xa trước đó.

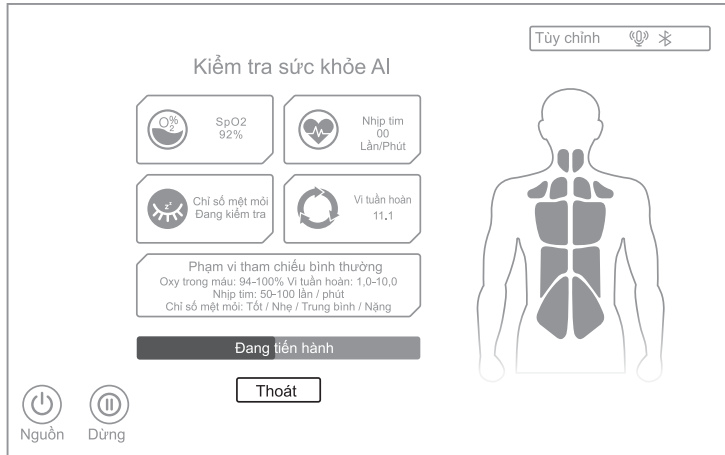

X. Tùy chỉnh (Vui lòng sử dụng chức năng này sau khi thiết bị được bật)

Nhấn vào phím "Tùy chỉnh" trong thanh menu ở bên trái màn hình để vào giao diện cài đặt tùy chỉnh và chọn Tùy chỉnh I hoặc Tùy chỉnh II (chỉ khi chương trình tùy chỉnh tương ứng đã được đặt và lưu trước đó) để mát xa.

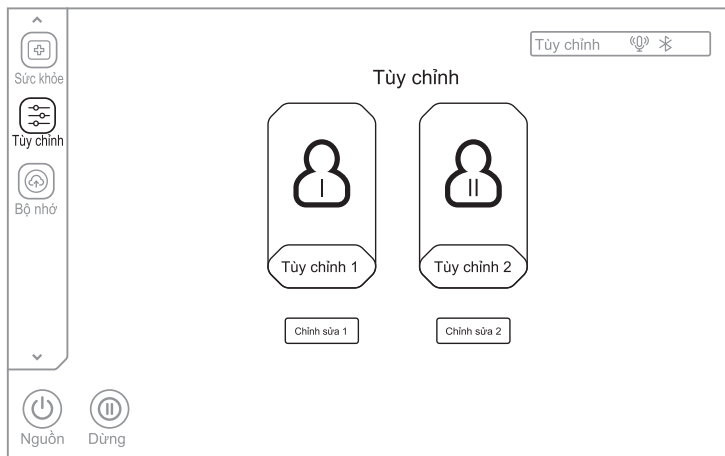

Hướng dẫn vận hành

Nhấn vào Cài đặt tùy chỉnh I hoặc Cài đặt tùy chỉnh II để vào giao diện Cài đặt tùy chỉnh, sau đó chọn kỹ thuật mát xa ưa thích, biểu tượng sẽ được sáng sau khi chọn. Tiếp đó, hãy cài đặt khoảng thời gian mát xa, cường độ 4D, mát xa bằng túi khí, độ rộng mát xa, tốc độ, cường độ túi khí, sưởi lưng, xoa bóp bắp chân và các chức năng khác, sau đó chọn Lưu để lưu các cài đặt hiện tại dưới dạng Tùy chỉnh I và Tùy chỉnh II. Sau khi lưu cài đặt thành công, chương trình tùy chỉnh sẽ khả dụng ngay lập tức và có thể được sử dụng cho lần mát xa tiếp theo bằng cách chọn chương trình tùy chỉnh đã lưu.

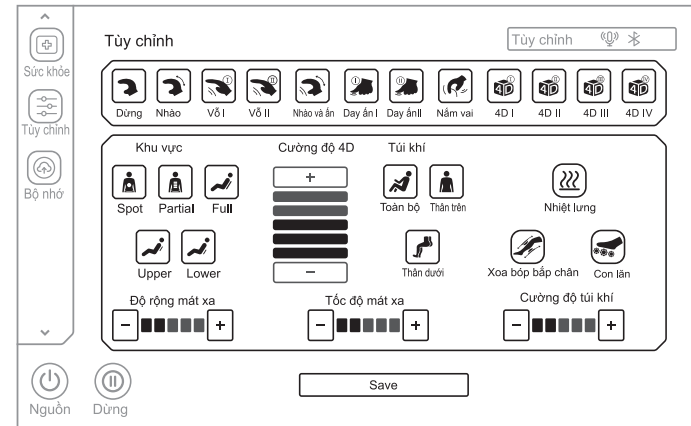

XI. Các chức năng khác (Vui lòng sử dụng chức năng này sau khi thiết bị đã được bật)

Ngoài cài đặt trong giao diện Tùy chỉnh, chức năng Nhiệt này cũng có thể được bật hoặc tắt bằng cách chọn trong giao diện "Trang chủ", chọn phím "Nhiệt lưng" để bật hoặc tắt chức năng tắm sưởi khăn choàng (đôi với sưởi nhiệt graphene).

Người dùng sẽ cảm thấy có hơi ấm sau khi bật chức năng nhiệt trong 3 phút

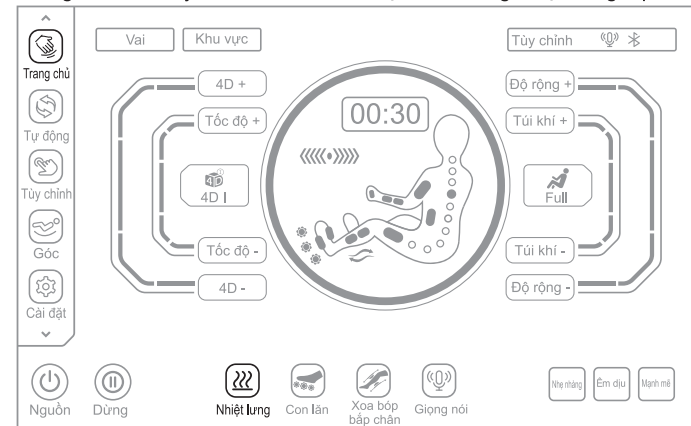

Hướng dẫn vận hành

Ngoài việc cài đặt trong giao diện Tùy chỉnh, chức năng Con lăn bàn chân cũng có thể được bật hoặc tắt bằng cách lựa chọn trong giao diện "Trang chủ",
Nhấn vào nút "Con lăn" để bật hoặc tắt chức năng mát xa của con lăn chân, với 3 tốc độ có thể điều chỉnh

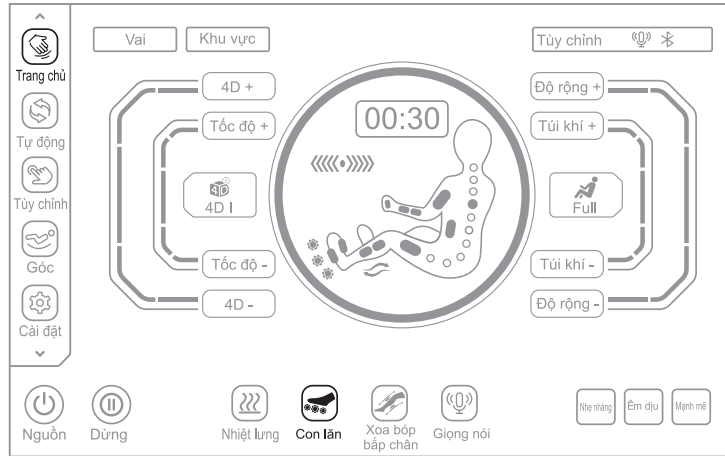

Phím	Mô tả
	<p>Nhấn phím này để bật hoặc tắt chức năng Con lăn. Nhấn lần đầu tiên để bắt đầu với tốc độ 1, nhấn 2 lần để bắt đầu cấp độ 2, ba lần để bắt đầu cấp độ 3 và nhấn lần thứ 4 để tắt chức năng.</p>

Hướng dẫn vận hành

Ngoài việc thiết lập trong giao diện Tùy chỉnh, chức năng xoa bóp bắp chân còn có thể được bật hoặc tắt bằng cách chọn trong giao diện "Trang chủ", chọn phím "xoa bóp bắp chân" để bật hoặc tắt chức năng; Bắp chân được xoa bóp bằng túi khí, có thể làm giảm căng cứng hoặc căng cơ bắp chân do đứng lâu.

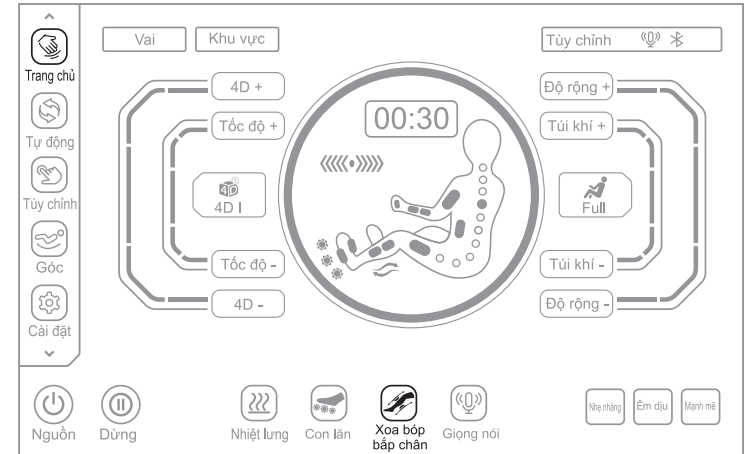

Ngoài việc cài đặt trong giao diện Tùy chỉnh, chức năng giọng nói này cũng có thể được bật hoặc tắt bằng cách lựa chọn trong giao diện "Trang chủ", chọn phím "Giọng nói" để đánh thức trợ lý giọng nói.

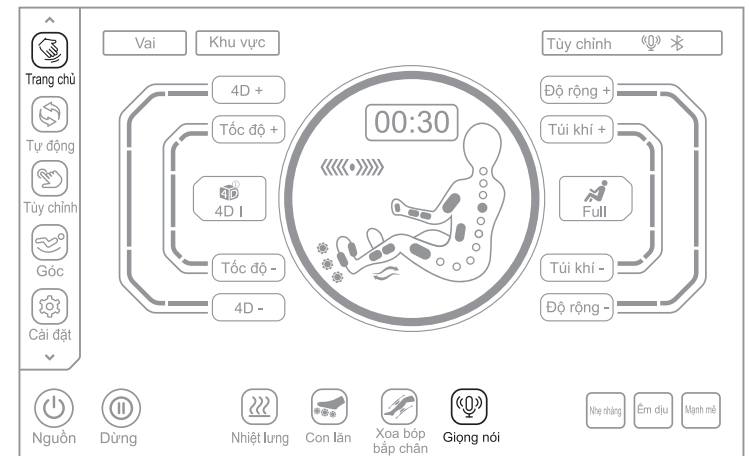

Hướng dẫn vận hành

Ngoài việc cài đặt trong giao diện Tùy chỉnh, chức năng điều chỉnh vị trí vai này cũng có thể được bật hoặc tắt bằng cách chọn trong giao diện "Trang chủ" và nhấn các nút mũi tên lên và xuống trong cửa sổ bật lên để điều chỉnh vị trí vai, với 11 mức điều chỉnh.

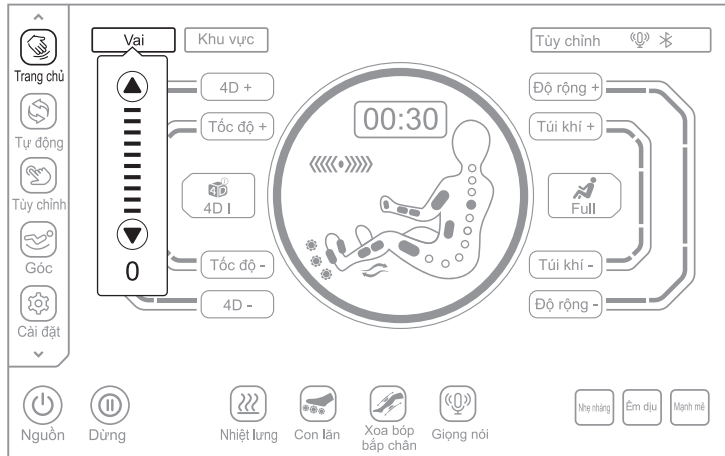

Ngoài việc cài đặt trong giao diện Tùy chỉnh, chức năng cài đặt thời gian cũng có thể được bật hoặc tắt bằng cách chọn phím 00:30 trong giao diện "trang chủ", nhấn phím mũi tên cộng và trừ trong cửa sổ bật lên để tăng hoặc giảm thời gian mát xa. Nhấn vào phím +, thời gian tăng thêm 5 phút, tối đa tăng lên 40 phút. Nhấn vào phím -, thời gian giảm 5 phút.

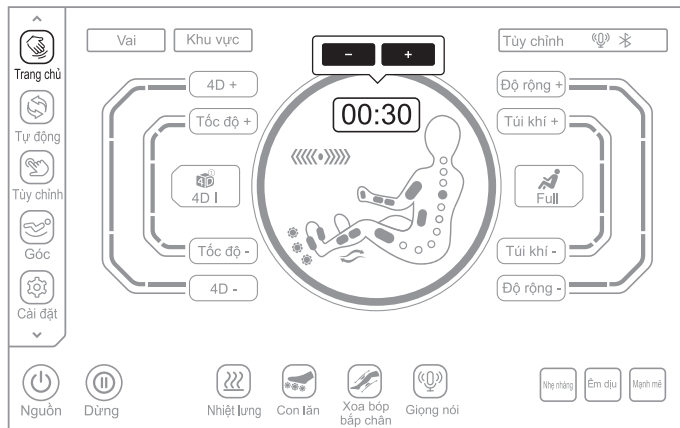

Hướng dẫn vận hành

Trong giao diện "Trang chủ" nhấn các phím "Nhẹ nhàng", "Êm dịu", "Mạnh mẽ" để lựa chọn cường độ mát xa phù hợp.

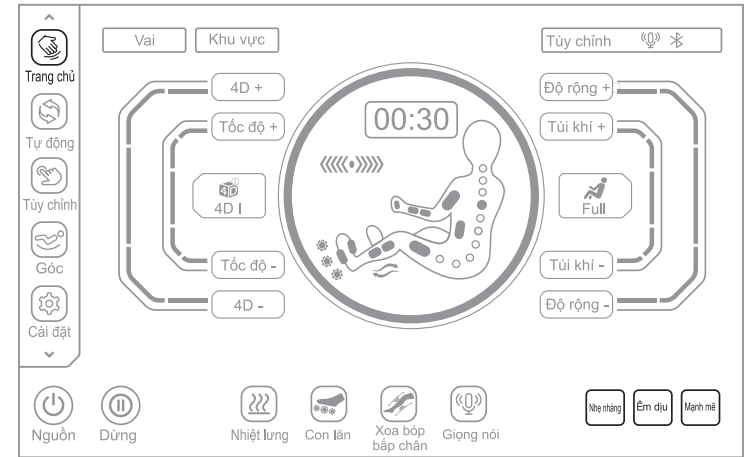



XII. Lưu trữ (Vui lòng sử dụng chức năng này sau khi thiết bị được bật)

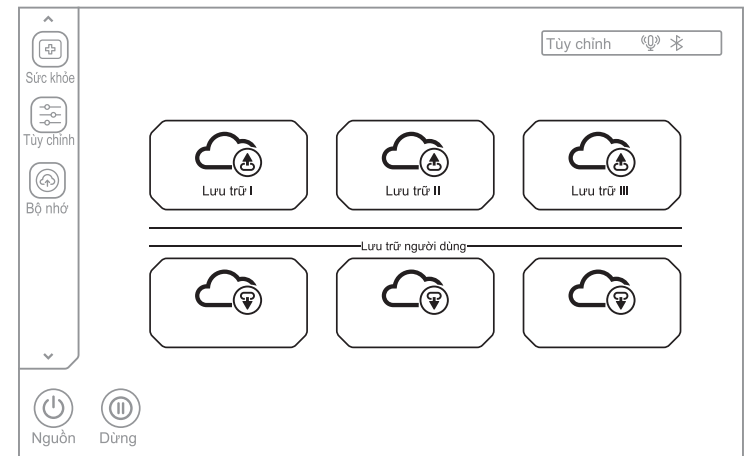

Chọn phím "Lưu trữ" ở thanh menu bên trái màn hình để vào giao diện lưu trữ chức năng mát xa, với 2 mục là lưu trữ mát xa và Người dùng. Kho lưu trữ mát xa bao gồm: Lưu trữ I, Lưu trữ II và Lưu trữ III. Người dùng bao gồm: Người dùng 1, Người dùng 2, Người dùng 3



Hướng dẫn vận hành

Phím	Mô tả
	Lưu trữ: Lưu chương trình mát-xa hiện đang chạy, bao gồm chương trình tự động, kỹ thuật mát-xa, chế độ và cường độ túi khí, vị trí và góc của bộ phận để chân và bộ phận tựa lưng, và các chức năng mát-xa khác.
	Người dùng: Đặt tên chương trình mát-xa đã lưu trước đó, bao gồm chương trình tự động, kỹ thuật mát-xa, chế độ và cường độ không khí, vị trí và góc của bộ phận để chân và bộ phận tựa lưng, và các chức năng mát-xa khác.

XIII. Tắt mát-xa

Trong quá trình mát-xa, nhấn phím nguồn  trên màn hình điều khiển hoặc nhấn công tắc  trên tay vịn bên phải để tắt thiết bị. Tắt ngay tất cả các chức năng mát-xa, cài đặt lại vị trí lưng và bộ phận chân, hoặc khi hết thời gian mát-xa, tất cả các chức năng mát-xa sẽ tự động tắt nhưng vị trí tựa lưng và chân giữ nguyên.

Tắt nguồn thiết bị như thể hiện trong hình dưới đây (Sơ đồ vị trí công tắc nguồn của toàn bộ máy).

Tắt công tắc nguồn

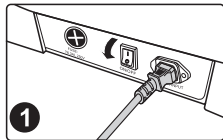

Rút phích cắm

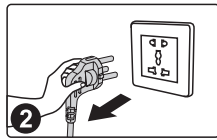

Rút dây kết nối

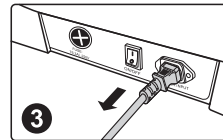

Vệ sinh và bảo dưỡng

Làm sạch da và các bộ phận bằng nhựa

- Không sử dụng các hóa chất như dung dịch vệ sinh pha loãng, xăng, cồn, v.v. để vệ sinh thiết bị.
- Khi sử dụng các sản phẩm vệ sinh da (giẻ lau) có bán trên thị trường, vui lòng làm theo hướng dẫn sử dụng.
- Nếu da quá bẩn, hãy lau theo cách sau.
 - ① Nhúng một miếng vải mềm vào nước hoặc nước nóng có chứa 3% đến 5% chất tẩy rửa trung tính, sau đó vắt kỹ.
 - ② Dùng khăn mềm ở trên để lau bề mặt da.
 - ③ Lau sạch dung dịch tẩy rửa bằng một miếng vải khác ngâm trong nước sạch và vắt kỹ.
 - ④ Lau bằng vải mềm vắt khô.
 - ⑤ Để khô tự nhiên.
- Khi vết bẩn khó tẩy, vui lòng ngâm bột melamine trong chất tẩy rửa trung tính, sau đó dùng lau máy.
- Không dùng máy sấy tóc để làm khô bề mặt.
- Hãy cẩn thận khi lau máy bằng vải denim và vải màu, vì màu của vải sẽ làm óng bề mặt da ghế.
- Không để da tiếp xúc lâu với loại nhựa khác vì sẽ làm đổi màu.
- Da có thể bị phai màu nên khi nhuộm tóc, vui lòng dùng khăn che phần da bị chạm vào.

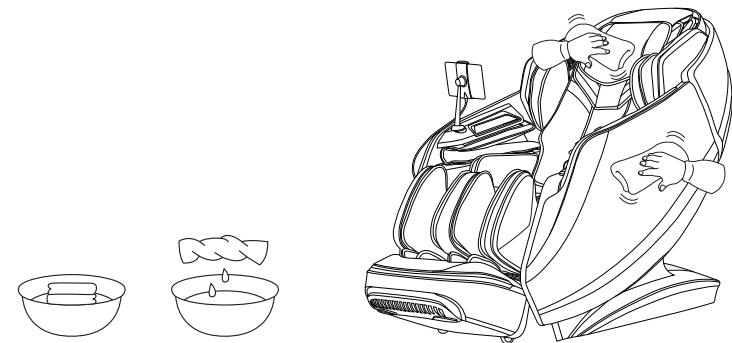

Xử lý sự cố

Lỗi	Khi phần chân hoặc tựa lưng đạt đến một vị trí nhất định, nhấn nút điều chỉnh vị trí, ghế không thay đổi vị trí và phát ra âm thanh "bíp, bíp" liên tục.
Xử lý	Do thiết kế cấu trúc sản phẩm và các yêu cầu về công thái học, sản phẩm này có thiết kế cảnh báo đối với giới hạn điều chỉnh trạng thái. Đồng thời, âm thanh nhắc nhở sẽ vang lên khi đạt đến giới hạn.
Lỗi	Chức năng không hoạt động hoặc một số chức năng không hoạt động sau khi bật máy.
Xử lý	Sau khi bật máy bằng cách nhấn phím công tắc nguồn, cần chọn thủ công chương trình mát xa tự động hoặc trạng thái mát xa khác. Nếu không, máy sẽ tự động tắt sau 20 phút. Nếu chế độ tùy chỉnh được chọn, thì chức năng không chọn sẽ không được bật và chế độ mát xa cần được cài đặt thủ công tại chế độ tùy chỉnh.
Lỗi	Máy phát ra âm thanh khi điều chỉnh tư thế
Xử lý	Sản phẩm này sử dụng da chống ăn mòn cao cấp đáp ứng các yêu cầu về bảo vệ môi trường. Do đặc tính vốn có của chất liệu da, sẽ có tiếng ồn nhỏ khi cọ xát, đây là hiện tượng bình thường. Lưu ý: Nếu bạn nghe thấy tiếng xé vải hoặc của da khi máy đang chạy, vui lòng ngừng sử dụng ngay lập tức và tìm thợ bảo hành chuyên nghiệp.
Lỗi	Con lăn mát-xa không chạm tới vai hoặc cổ
Xử lý	Nếu đầu không chạm vào gối tựa đầu hoặc lưng không chạm vào tựa lưng, vị trí của vai có thể thấp hơn vị trí thực tế trong quá trình phát hiện hình dạng cơ thể. Ngồi ở vị trí sâu nhất của ghế, tựa đầu vào gối và bắt đầu lại từ đầu.
Lỗi	Sản phẩm bị hư hỏng. Dây nguồn hoặc phích cắm nóng bất thường.
Lỗi	Để ngăn ngừa tai nạn, hãy nhớ liên hệ với trung tâm dịch vụ bảo hành được ủy quyền.

Vui lòng liên hệ với nhân viên dịch vụ được chỉ định nếu có bất kỳ câu hỏi hoặc thắc mắc nào về sản phẩm này.

Thông số kỹ thuật sản phẩm

Model: MCB-903
Tên: Ghế Mát xa
Điện áp định mức: 220-240V~ 50Hz/60Hz
Công suất định mức: 160W
Thời gian định mức: 20 phút
Cấu trúc an toàn: Loại I