

Hướng dẫn vận hành & lắp đặt

Máy giặt tự động hoàn toàn
(Dùng cho gia đình)

Số model. **NA-FJ120X1 NA-FJ105X1 NA-FJ95X1**
NA-FJ115X1 NA-FJ100X1 NA-FJ90X1
NA-FJ196AE NA-FJ176AE



Nội dung

Lưu ý về an toàn	2
Tên các bộ phận / Phụ kiện	6
Trước khi giặt	7
Bảng vận hành	8
Giặt	9
Các chế độ khác nhau	10
Chất giặt / Nước xả vải / Chất tẩy	12
Các tùy chọn giặt <ul style="list-style-type: none">• Hẹn Giờ• Giặt / Xả / Vắt• Giặt Nhẹ• Chăn Màn• StainMaster• Sấy Gió 90'• Gợi ý chương trình ban đầu	14
Các chức năng tiện dụng	18
Nội dung các chế độ giặt	19
Bảo dưỡng	20
Lắp đặt	24
U13 và các cảnh báo khác	28
Xử lý sự cố	30
Thông số kỹ thuật	32

Cảm ơn quý khách đã mua sản phẩm.

- Xin vui lòng đọc kỹ các hướng dẫn này trước khi sử dụng để đảm bảo sản phẩm hoạt động tối ưu và an toàn nhất.
- Vui lòng cất giữ sách hướng dẫn này để tham khảo về sau.



AWW9901CKSC0-0C0
A0526-0(V)
In tại Việt Nam
05-2026

Lưu ý về an toàn

⚠ CẢNH BÁO

Có thể gây chấn thương nặng hoặc tử vong.

Không để trẻ em tự ý sử dụng sản phẩm.

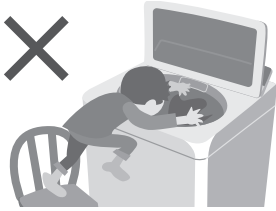

- Người dùng (bao gồm cả trẻ em) bị suy giảm về sức khỏe, thể chất hoặc thiếu kinh nghiệm và kiến thức không được sử dụng sản phẩm, trừ khi họ được giám sát hoặc được hướng dẫn sử dụng bởi người chịu trách nhiệm cho sự an toàn của họ.
- Giám sát trẻ em, để phòng trẻ đùa nghịch với sản phẩm.

Không chạm vào lồng giặt cho đến khi lồng giặt dừng quay.

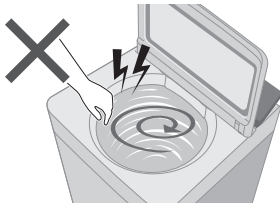

- Nếu lồng giặt không dừng quay trong vòng 15 giây:

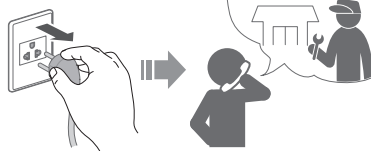

Có thể gây hỏa hoạn hoặc điện giật.

Không chạm khi tay ướt.

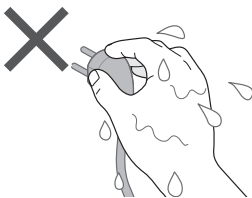

Không cầm hoặc kéo dây nguồn.

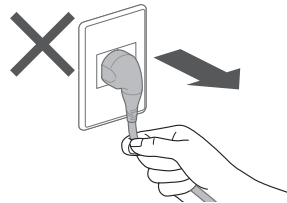

Không sử dụng.

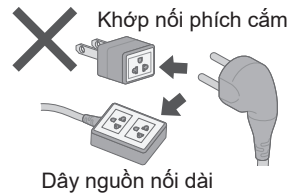

Cắm chặt.

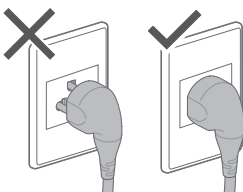

Không sử dụng.

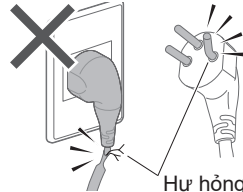

- Để tránh nguy hiểm, dây nguồn hồng phải do nhà sản xuất, trung tâm dịch vụ hoặc người có chuyên môn thay thế.

Trong trường hợp hỏng hóc hoặc trục trặc, ngừng sử dụng và liên hệ kỹ thuật viên điện.

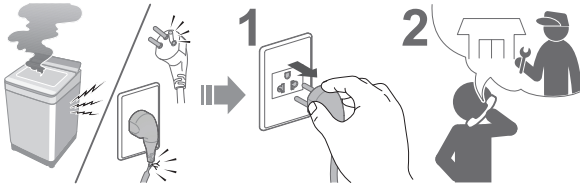

Bụi bẩn tích tụ có thể gây hỏa hoạn.

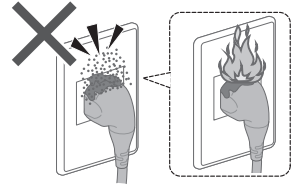

Cắm chân nối đất thật chắc chắn. Yêu cầu kỹ thuật viên điện cung cấp một ổ cắm mới.

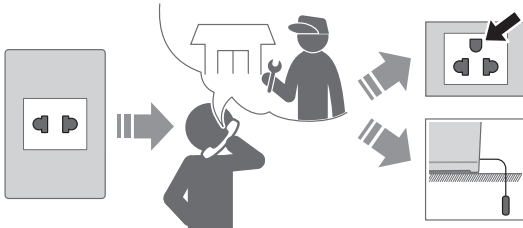

Vệ sinh phích cắm định kỳ.



Sử dụng ổ cắm thích hợp cho thiết bị này.

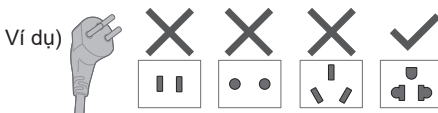

- Hình dáng phích cắm thay đổi theo từng khu vực.

Đề các vật liệu dễ cháy cách xa máy giặt.



Có thể gây hỏng hóc.

Không tự ý tháo dỡ, sửa chữa hoặc chỉnh sửa máy giặt.



Lưu ý về an toàn (tiếp)

⚠ CẨN THẬN

Có thể gây thương tích.

Cẩn thận, tránh để ngón tay bị kẹp khi mở hoặc đóng nắp đậy.

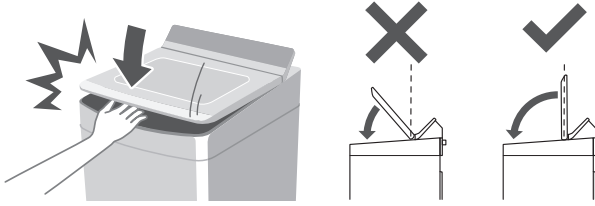

Không treo hoặc đặt các vật nặng lên trên máy giặt.

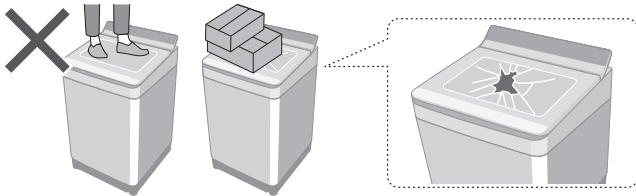

- Nếu nắp bị hỏng, ngừng sử dụng máy giặt ngay lập tức.

Không luồn tay hoặc chân xuống dưới gầm máy.

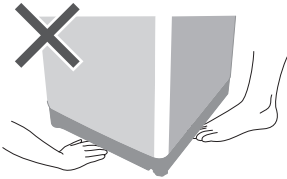

Có thể gây rò rỉ nước.

Khóa vòi nước sau khi giặt xong. Sử dụng bộ ống nước mới.

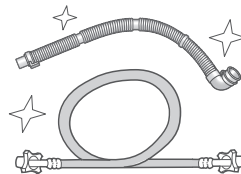
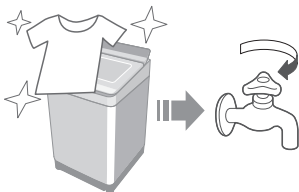

- Phải sử dụng bộ ống nước mới kèm theo sản phẩm, không sử dụng lại bộ ống nước cũ.

■ Để biết khối lượng quần áo khô tối đa và áp suất nước máy, xem Trang 32.

Có thể gây hỏng hóc.

Đặt xa nơi có ánh nắng mặt trời trực tiếp hoặc nguồn nhiệt.

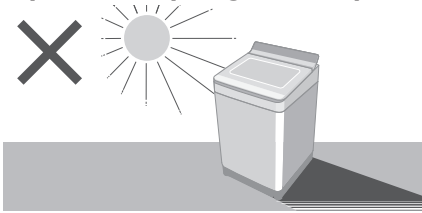

Không giặt các đồ vật có tính chống thấm nước.



Không gây cản trở hoạt động của máy giặt.

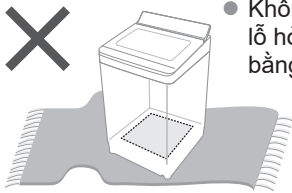

- Không bịt các lỗ hở dưới đáy bằng thảm, v.v.

Không kết nối với nguồn nước nóng.

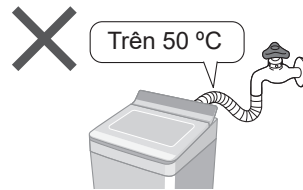

Chỉ sử dụng máy giặt cho các đồ vật có thể giặt máy.



- Thiết bị này được chủ định để sử dụng trong gia đình. Thiết bị này không được chủ định để sử dụng trong các trường hợp như:
 - khu vực bếp nhân viên trong các cửa hàng, văn phòng và môi trường làm việc khác;
 - nhà ở trang trại;
 - bởi khách hàng trong khách sạn, nhà nghỉ và các loại hình cư trú khác;
 - môi trường kiểu phục vụ phòng ngủ đêm và bữa sáng;
 - khu vực dùng chung trong các khối căn hộ hoặc trong phòng giặt ủi.

Tên các bộ phận / Phụ kiện

Tên các bộ phận

Bảng điều khiển (Trang 8)

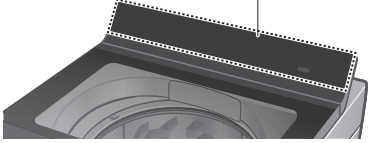

Van cấp nước (Trang 26)

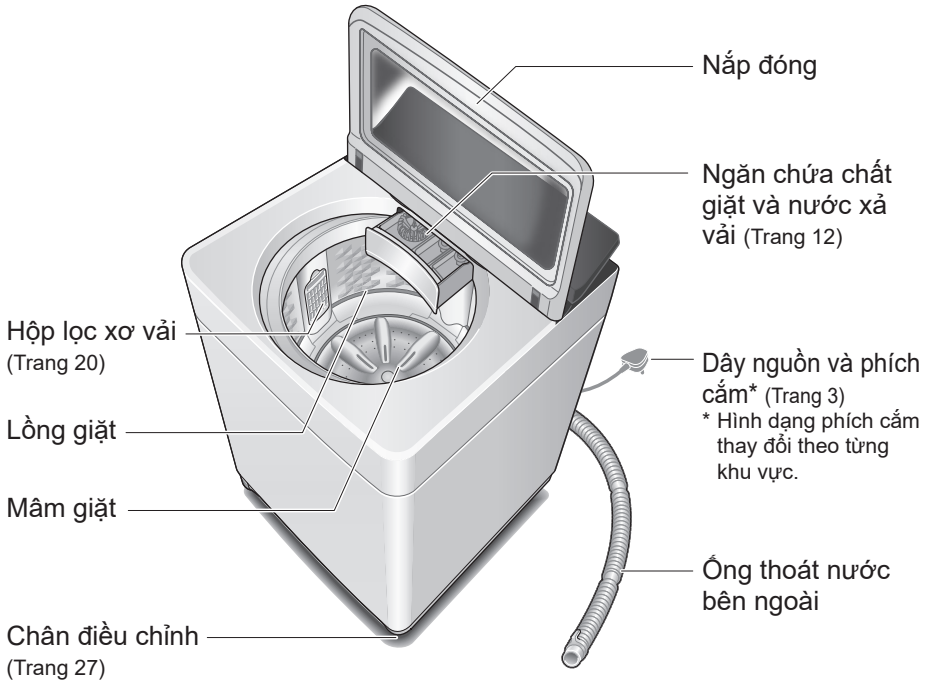
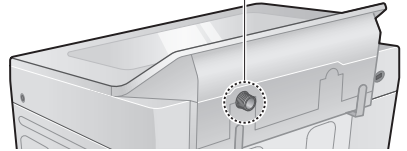

Phụ kiện

Ống cấp nước (1)
(Trang 26)

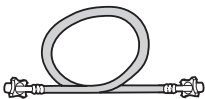

Chiều dài: 1,0 m

Ống thoát nước bên ngoài (1) (Trang 25)



Tấm bọc đáy (1) / Vít (1)
(Trang 25)

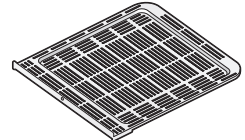

Trước khi giặt

Chuẩn bị đồ giặt và kiểm tra

Kiểm tra trước khi giặt

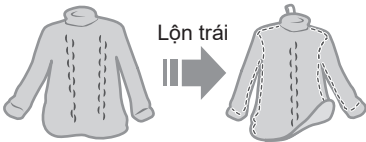
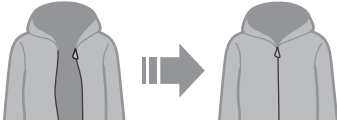
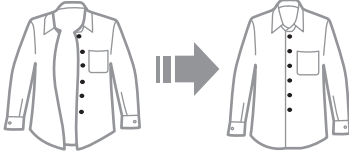
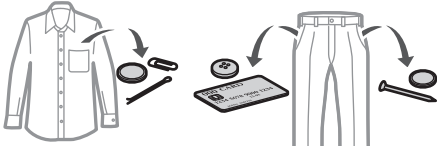

Lộn trái

Quần áo dễ bị xước

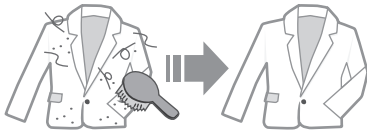

Tã giấy

Sử dụng túi giặt cho đồ mỏng

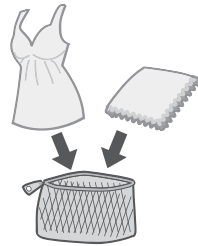

Quá nhiều



Sấy Gió 90'

Đối với chế độ "StainMaster" (Trang 16)

- Tiền xử lý với các vết bẩn cứng đầu



- Tuân theo các nhãn chăm sóc quần áo.

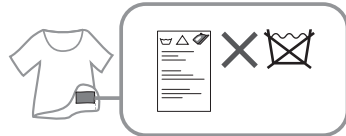

Giặt riêng

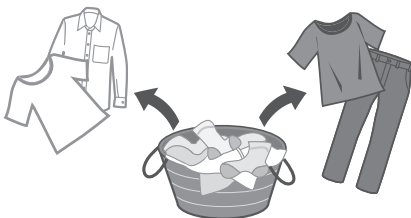

Bảng vận hành

Thay đổi cài đặt quá trình giặt (Trang 14)



Nhấp nhảy (đang trong quá trình)

Mức nước



75 L

▼ Khoảng 5 giây

Thời gian còn lại



60 min

Lượng chất giặt tẩy

Mức nước (L)			Lượng chất giặt tẩy *2
75 *1	59	55	
51	47	43	
38	33	27	
14			

*1 NA-FJ120X1: 75 L
 NA-FJ115X1: 74 L
 NA-FJ105X1: 73 L
 NA-FJ100X1 · NA-FJ196AE: 72 L
 NA-FJ95X1: 71 L
 NA-FJ90X1 · NA-FJ176AE: 69 L

*2 : 1 muỗng chất giặt

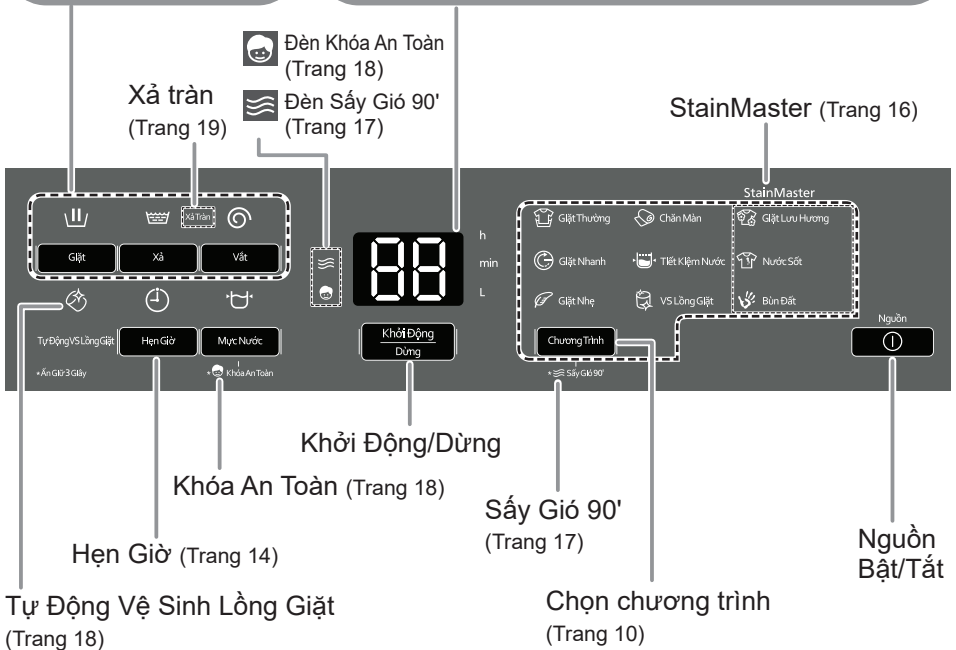

LƯU Ý

- Trong trường hợp mất điện.
 - ⇒ Máy sẽ khởi phục hoạt động từ điểm dừng trước đó khi có điện trở lại.
- Nếu bạn không ấn trong vòng 10 phút sau khi bật nguồn.
 - ⇒ Tự động ngắt điện.
- Không thể thay đổi cài đặt quá trình giặt của chế độ “StainMaster”.

Giặt

1

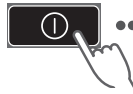
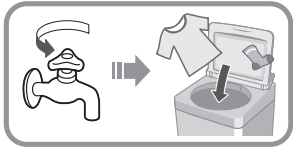

LƯU Ý

Chương trình hiển thị có thể thay đổi tùy thuộc vào lịch sử giặt của bạn. (Trang 17)

2

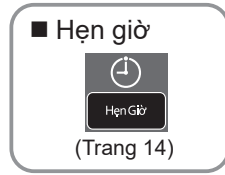
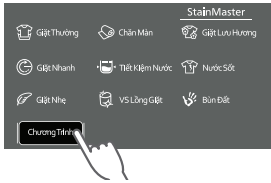

(Trang 14)

3



Đo lường lượng đồ giặt.



10 giây



5 giây



20 giây



4



(Trang 8)

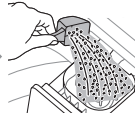

(Trang 12)

5

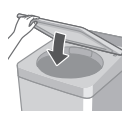

LƯU Ý

Khi mở nắp để thêm chất giặt tẩy, máy sẽ hiển thị U12 để cảnh báo nắp đang mở.



■ Sau khi ấn “KHỞI ĐỘNG”









- Để thay đổi từng quá trình (trong khi giặt).









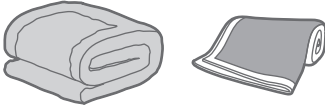



- Để kiểm tra hoặc thay đổi mực nước (trong khi giặt).
- Bạn không thể thay đổi chương trình giặt.



Các chế độ khác nhau

	Chế độ	Mục đích	Khối lượng giặt tối đa (kg)
Giặt	 Giặt Thường (Trang 9)	<ul style="list-style-type: none"> ● Quần áo thường ngày 	(NA-FJ120X1) 12,0 (NA-FJ115X1) 11,5 (NA-FJ105X1) 10,5
	 Giặt Nhanh (Trang 9)	<ul style="list-style-type: none"> ● Với quần áo ít bẩn 	(NA-FJ100X1) 10,0 (NA-FJ196AE) 9,8
	 Tiết Kiệm Nước (Trang 9)	<ul style="list-style-type: none"> ● Tiết kiệm nước 	(NA-FJ95X1) 9,5 (NA-FJ90X1) 9,0 (NA-FJ176AE) 8,8
	 Giặt Nhẹ (Trang 15)	<ul style="list-style-type: none"> ● Giặt nhẹ nhàng 	4,2
	 Chăn Màn (Trang 15)	<ul style="list-style-type: none"> ● Chăn màn  Được gắn nhãn có thể giặt máy	4,2

	Chế độ	Mục đích	Khối lượng giặt tối đa (kg)
Giặt	<u>StainMaster</u> (Trang 16)	<ul style="list-style-type: none"> Với các vết bẩn dưới đây 	6,0
	 Giặt Lưu Hương	<ul style="list-style-type: none"> Sử dụng thêm nước xả để giữ mùi hương lâu hơn 	
	 Nước Sốt		4,0
	 Bùn Đát		
Sấy	 Sấy Gió 90' (Trang 17, 23)	<ul style="list-style-type: none"> Sấy khô quần áo làm bằng sợi tổng hợp 	2,0
Bảo dưỡng		<ul style="list-style-type: none"> Sấy khô lồng giặt 	—
	 Vệ Sinh Lồng Giặt (Trang 23)	<ul style="list-style-type: none"> Vệ sinh lồng giặt Loại bỏ mốc đen và mùi khó chịu 	—

LƯU Ý

- Gỡ Rối Tự Động: Bước gỡ rối sau quá trình vắt
- Tích hợp sẵn với các chương trình: “Giặt Thường”, “Giặt Nhanh” và “StainMaster”.
- Chỉ áp dụng cho khối lượng giặt 7 kg trở xuống.
- Chế độ “Giặt Thường” và chế độ “Tiết Kiệm Nước” được khuyến nghị cho đồ giặt bẩn thông thường ở khối lượng giặt định mức của máy.

Chất giặt / Nước xả vải / Chất tẩy

- Sử dụng theo liều lượng và hướng dẫn của nhà sản xuất ghi trên bao bì.
- Để vệ sinh ngăn chứa (Trang 21)
- Đóng ngăn chứa cẩn thận trước khi sử dụng.

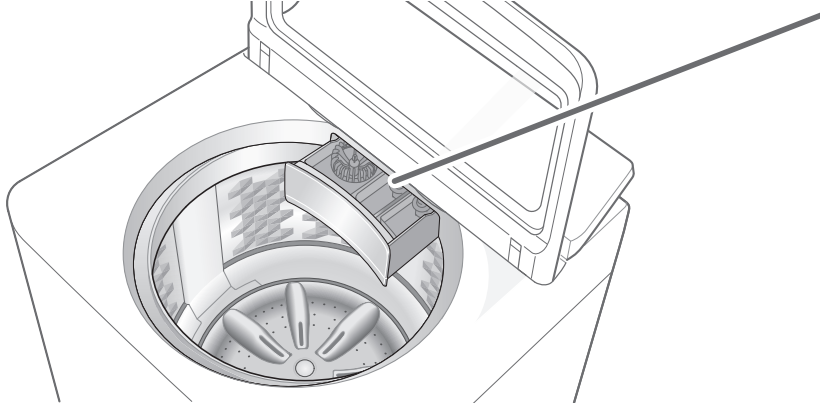

Chất giặt

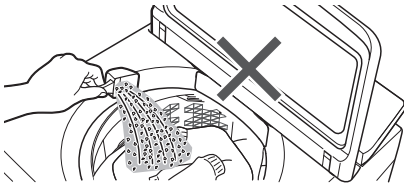

- Không đổ chất giặt trực tiếp vào lồng giặt.
- Mức độ tạo bọt tùy thuộc vào khối lượng đồ giặt, mức độ bẩn, loại chất giặt, và độ cứng của nước.

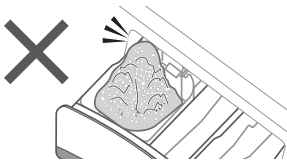

Chất tẩy

Chất tẩy trắng
(chất tẩy Clo)



- Để sử dụng chất tẩy, cho chất tẩy vào ngăn chứa bột giặt (nếu chất tẩy dạng bột) hoặc ngăn chứa nước giặt (nếu chất tẩy dạng lỏng).

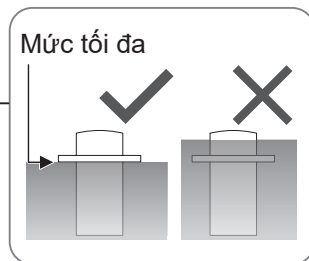
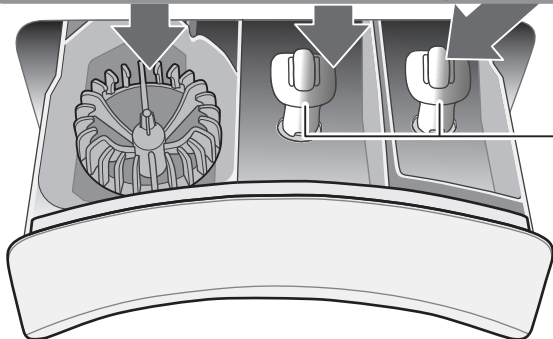

Nước xả vải

- Để cho nước xả vải vào khi máy đang hoạt động:



Không sử dụng nước xả vải đã tách lớp hoặc vón cục.

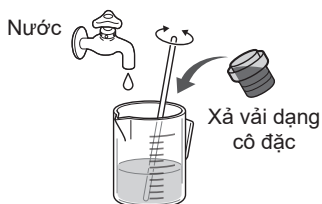



- Không thể sử dụng nước xả vải với chương trình "Tiết Kiệm Nước".





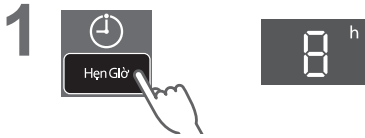

Các tùy chọn giặt

Hẹn Giờ

Cài đặt thời gian để kết thúc quá trình giặt.



Tắt cả các đèn
chỉ báo sẽ tắt
ngoại trừ 

 Giặt Thường	2 - 24
 Giặt Nhanh	1 - 24
 Giặt Nhẹ	-
 Chăn Màn	-
 Tiết Kiệm Nước	2 - 24
StainMaster	2 - 24
 Sấy Gió 90'	-
 VS Lồng Giặt	-

■ Để xác nhận sau khi cài đặt hẹn giờ



■ Để hủy hoặc thay đổi



Giặt / Xả / Vắt

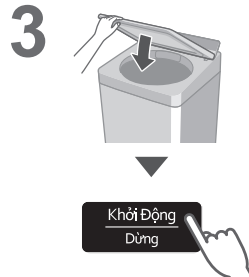

Giặt Nhẹ

55 L	4,2 kg
47 L	3,0 kg

LƯU Ý



■ Sau khi máy giặt xong



Chăn Màn

Mức nước cao nhất *	4,2 kg <ul style="list-style-type: none">• 100 % sợi tổng hợp• 100 % cotton
---------------------	--

* NA-FJ120X1: 75 L / NA-FJ115X1: 74 L /
NA-FJ105X1: 73 L /
NA-FJ100X1 • NA-FJ196AE: 72 L /
NA-FJ95X1: 71 L /
NA-FJ90X1 • NA-FJ176AE: 69 L

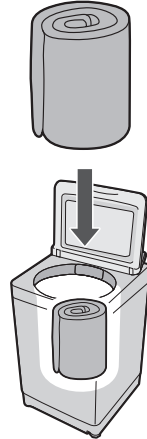

LƯU Ý



LƯU Ý

- Chỉ báo lượng nước hiển thị lượng nước tối đa và không thể thay đổi.

Các tùy chọn giặt (tiếp)

StainMaster

Chuẩn bị: (Trang 7)

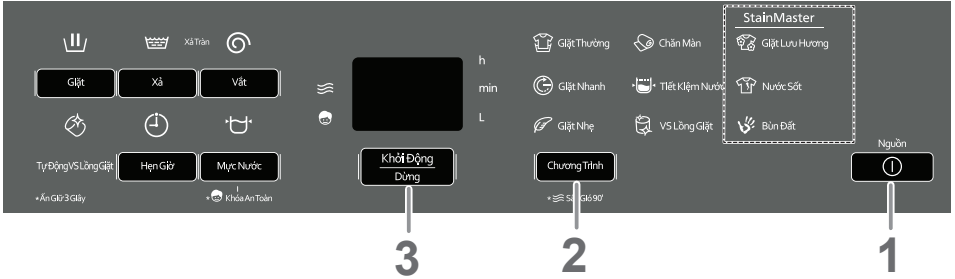

1



2



■ Hẹn Giờ (theo tiếng) (Trang 14)

3



4

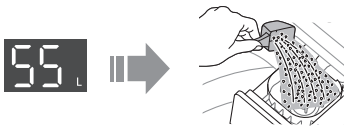

5

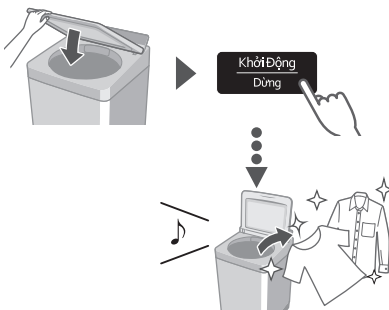

LƯU Ý

- Khối lượng giặt tối đa (Trang 11)

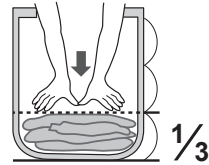

- Mức nước tối đa:

- Giặt Lưu Hương:

NA-FJ120X1: 75 L

NA-FJ115X1: 74 L

NA-FJ105X1: 73 L

NA-FJ100X1 • NA-FJ196AE: 72 L

NA-FJ95X1: 71 L

NA-FJ90X1 • NA-FJ176AE: 69 L

- Khác: 55L

- Không thể thay đổi cài đặt quá trình giặt của các chương trình này.

Sấy Gió 90'

Luồng không khí tạo ra do xoay lồng giặt sẽ loại bỏ nước khỏi quần áo.

- Quần áo có thể sấy: Sợi tổng hợp (Khối lượng tối đa: 2,0 kg)



LƯU Ý

- Quần áo có thể không được đủ khô (tùy thuộc vào lượng đồ giặt, loại quần áo và nhiệt độ).
- Vì chức năng này không sử dụng bộ tăng nhiệt nên người dùng có thể thấy đồ giặt bị lạnh và không khô hẳn.

Gợi ý chương trình ban đầu (My Smart Memory)

Tự động gợi ý chương trình và cài đặt (giặt, xả, vắt) được sử dụng thường xuyên nhất dựa trên 10 chu trình giặt gần nhất (ngoại trừ “Vệ Sinh Lồng Giặt”). Khi bật nguồn, đèn của chương trình và cài đặt được gợi ý sẽ sáng.

■ Để Bật / Tắt

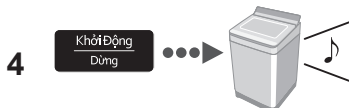
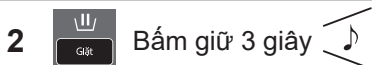

Các chức năng tiện dụng

Tự Động Vệ Sinh Lồng Giặt

Để tránh mốc đen, khả dụng với tất cả các chương trình giặt ngoại trừ “Tiết Kiệm Nước” và “Sấy Gió 90”.

■ Chỉ báo bằng đèn



Đang hoạt động

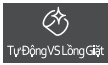

Chức năng khả dụng



Chức năng không khả dụng

■ Để Bật / Tắt

- 1
- 2 **Chương Trình**
Giữ 3 giây
- 3 **Mức Nước**
Giữ 3 giây
- 4 **Mức Nước** để chọn
Tắt
Bật
- 5 **Khởi Động Dừng**

Tắt âm báo giặt xong

- 1 **Khởi Động Dừng** &
Giữ 3 giây

■ Để cài đặt lại:
hãy làm tương tự

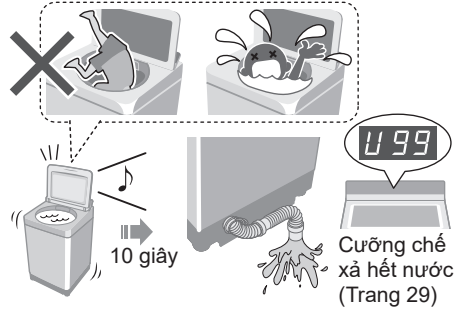

Cài đặt chức năng Khóa An Toàn dành cho trẻ nhỏ



* Chức năng này không khóa nắp và các nút bấm vận hành.

- 1
 - 2 **Mức Nước**
Giữ 3 giây
- Để hủy: hãy làm tương tự

Nội dung các chế độ giặt

Chế độ	Tổng thời gian* ¹ (phút)	Giặt (phút)	Xả (lần)	Vắt (phút)	
 Giặt Thường	70	12	2	7	
 Giặt Nhanh	45	3	2	5	
 Giặt Nhẹ	50	9	2	1	
 Chăn Màn	75	12	2	5	
 Tiết Kiệm Nước	60	12	2	7	
StainMaster	 Giặt Lưu Hương	85	13	2	7
	 Nước Sốt	110 * ²	58 (Ngâm 29 phút)	2	7
	 Bùn Đất	85	32	2	7
 Vệ Sinh Lồng Giặt	270 * ²	186 * ²	2	30	

*1 Tổng thời gian chỉ là tương đối (Khi tốc độ cấp nước tiêu chuẩn là 15 L / phút và nhiệt độ nước là 28 °C).

*2 Thời gian còn lại từ 99 phút trở xuống sẽ được hiển thị theo phút. Thời gian còn lại trên 99 phút sẽ được hiển thị theo giờ.

- “Xả tràn” nghĩa là cấp nước vào lồng giặt tới mực nước thiết lập, sau đó đồng thời vừa thực hiện quá trình xả vải vừa cấp nước vào lồng giặt.

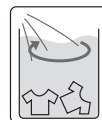

Bảo dưỡng

Hộp lọc xơ vải

Sau mỗi lần hoạt động

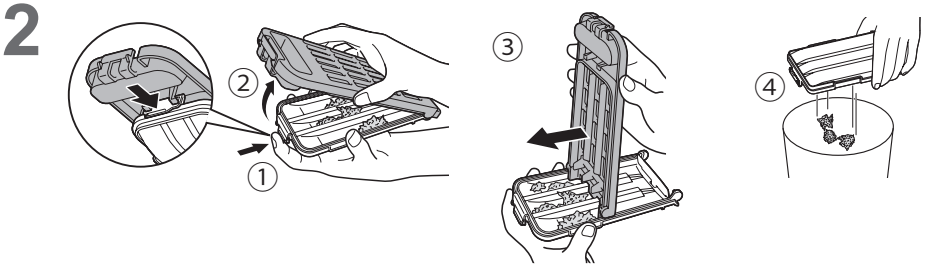
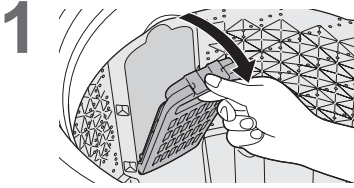

- Nếu khó loại bỏ, hãy ngâm trong nước và rửa sạch.

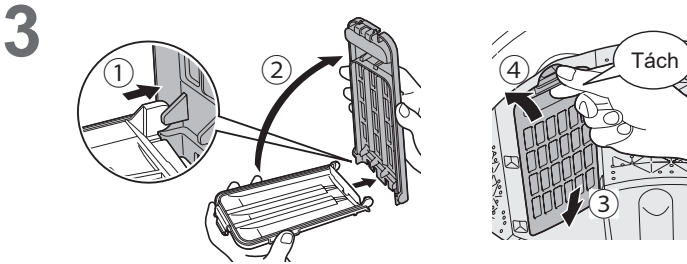
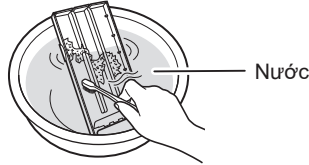

LƯU Ý



Nếu khó tháo hộp lọc, hãy xoay lồng giặt bằng tay

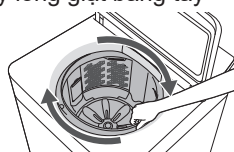

Nếu hộp lọc bị vỡ

Trung tâm dịch vụ

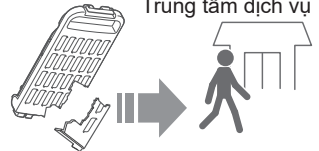

Ngăn chứa chất giặt và nước xả vải

Nếu bị ố màu do chất giặt hoặc nước xả vải bám vào

1

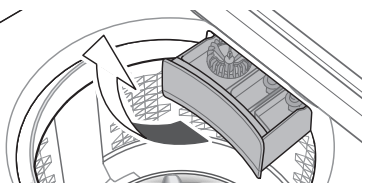

Tháo ngăn

4

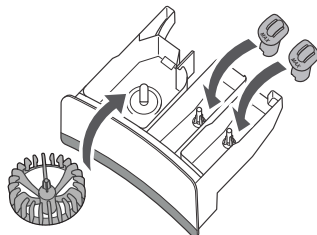

2

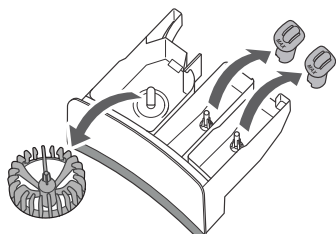

5

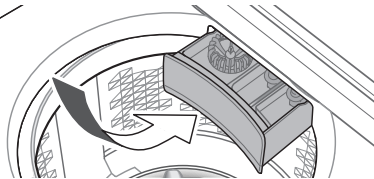

Gắn lại

3

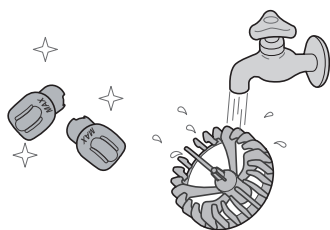

Thân máy, nắp

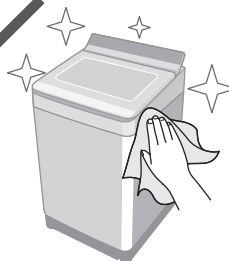

Với vết bẩn nhiều

Chất tẩy rửa nhà
bếp trung tính

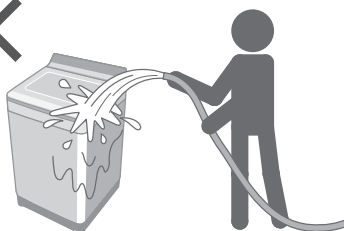
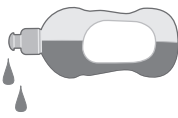

Bảo dưỡng (tiếp)

Lưới lọc cấp nước

Nếu nước không chảy đều

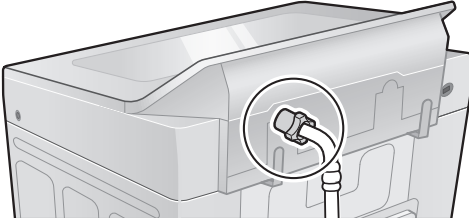

1



5

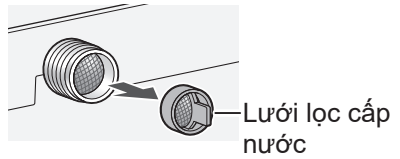

2

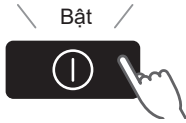

6



3

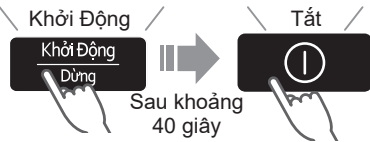

7

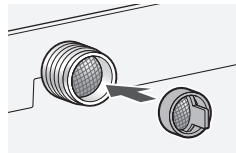

4

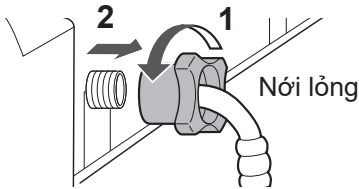

8

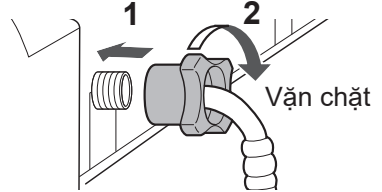

Lò giặt

Sử dụng chương trình <Sấy Gió 90'> mỗi tuần một lần



Không tải



(Trang 17)

Sử dụng chương trình <Vệ Sinh Lò Giặt>

1



2



Không tải

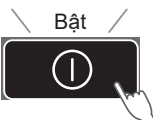

3



VS Lò Giặt

- Tần suất vệ sinh lồng giặt có thể thay đổi tùy theo thời gian giặt được chọn:



để chọn

1 giờ		1 tháng một lần
3 giờ (Mặc định)		3 tháng một lần
7 giờ		6 tháng một lần

4



Khởi Động

Dừng

5



Đầy nước



Dừng

Khởi Động

Dừng

6

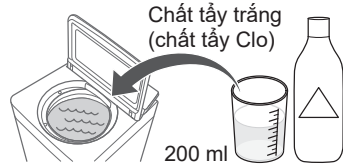

Chất tẩy trắng
(chất tẩy Clo)

200 ml

- Sử dụng 200 ml chất tẩy trắng (chất tẩy clo) hoặc dung dịch vệ sinh lồng giặt theo hướng dẫn trên bao bì.
- Khuyến nghị sử dụng sản phẩm vệ sinh lồng giặt Panasonic để đạt hiệu quả tốt hơn.**

7

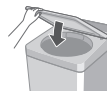

Khởi Động

Dừng

Sau khoảng 4,5 giờ



LƯU Ý

- Mức độ bẩn của lồng giặt và hiệu quả chương trình “Vệ Sinh Lò Giặt” có thể thay đổi tùy theo điều kiện sử dụng. Vì vậy, tần suất vệ sinh có thể khác với khuyến nghị của nhà sản xuất. Nên vệ sinh lồng giặt thường xuyên để giữ lồng giặt và quần áo sạch sẽ, hạn chế cặn bẩn và nấm mốc.
- Đèn chỉ báo sẽ nhấp nháy sau khoảng mỗi 3 tháng để nhắc nhở vệ sinh lồng giặt và sẽ tự động tắt sau 3 chu trình giặt tiếp theo nếu chương trình “Vệ Sinh Lò Giặt” không được thực hiện.

Lắp đặt

Kiểm tra vị trí.

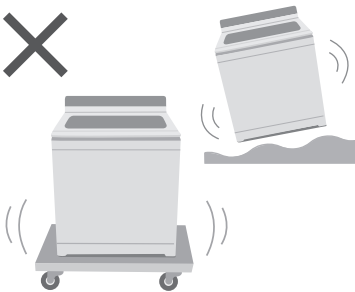
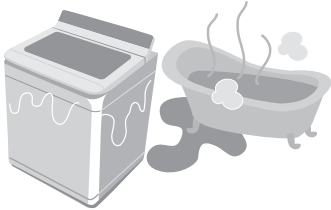

**Đảm bảo yêu cầu nhân viên
bảo trì cho việc lắp đặt.**



- Không tự mình lắp đặt thiết bị này.
- Làm theo phương pháp lắp đặt này. Nếu không, Panasonic sẽ không chịu trách nhiệm đối với bất kỳ tai nạn hoặc thiệt hại nào.

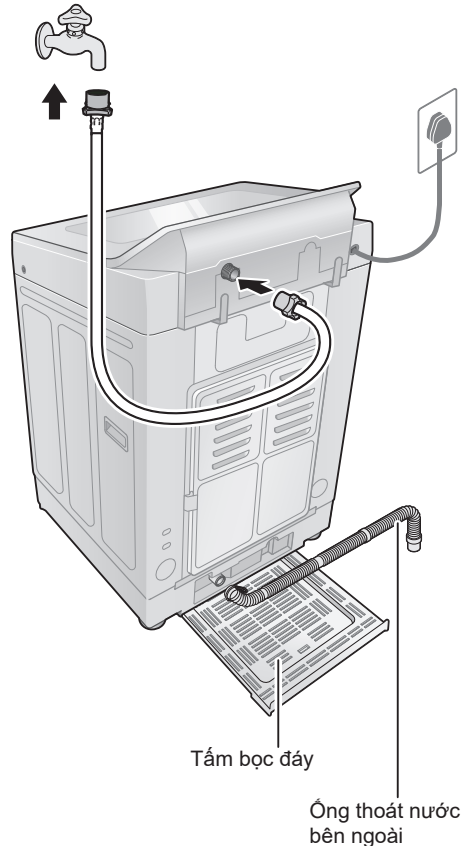

Lắp tấm bọc đáy

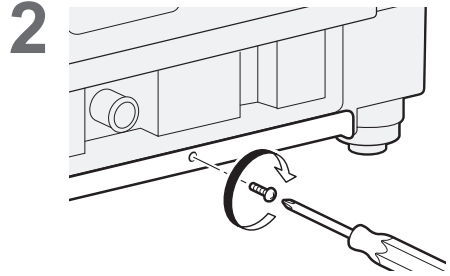
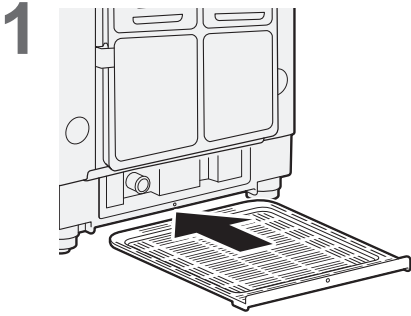

Gắn ống thoát nước bên ngoài

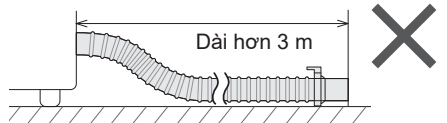
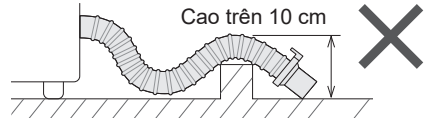
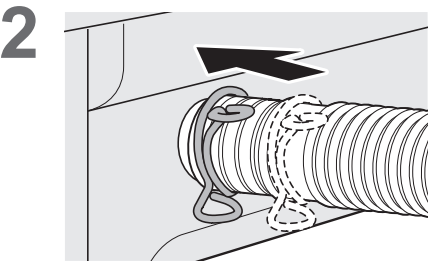
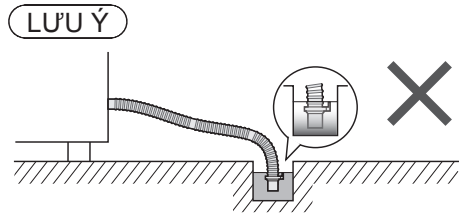
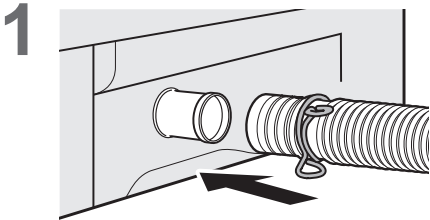

Lắp đặt (tiếp)

Nồi ống cấp nước

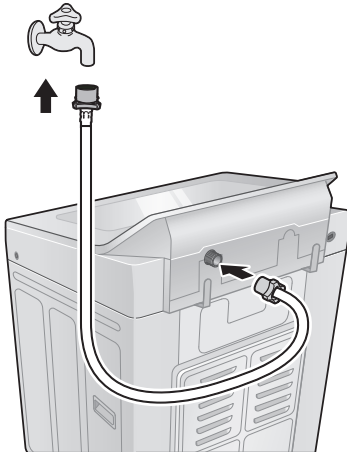

CẢN THẬN

- Vặn chặt đai ốc.
- Không được uốn cong, ép, sửa đổi hoặc cắt ống.

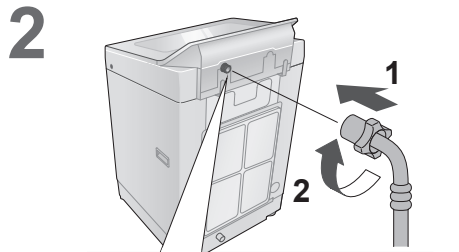
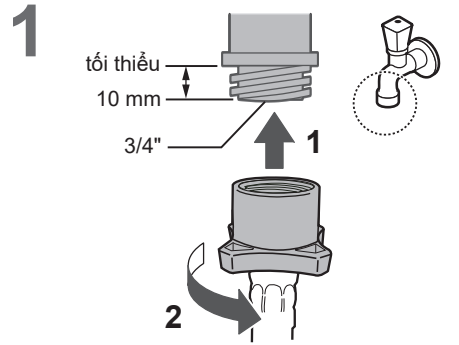

- 3**
- Kiểm tra xem ống khuỷu có bị lỏng không.

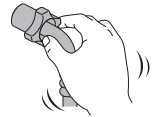

Nối phích cắm và nối đất

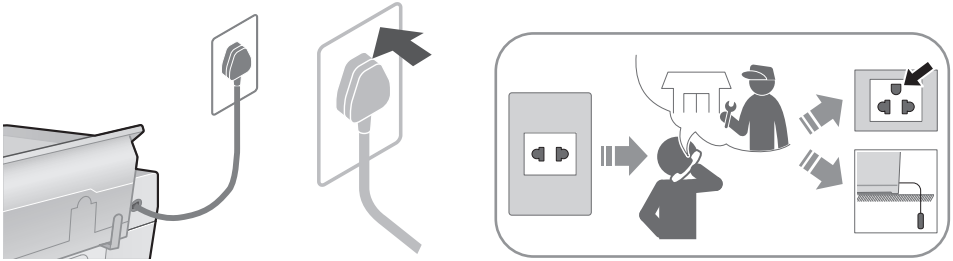

Kiểm tra tình trạng cân bằng của máy giặt

■ Nếu máy không cân bằng

Nới lỏng

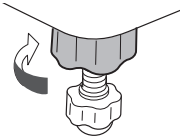

Điều chỉnh

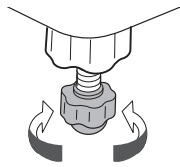

Vặn chặt

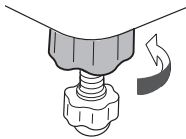

Vận hành thử

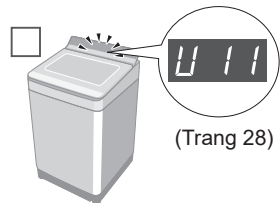
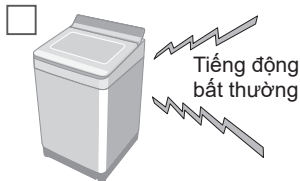

U13 và các cảnh báo khác

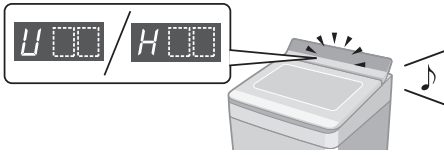

■ Chuẩn bị
 Hủy bỏ chức năng Khóa An Toàn dành cho trẻ nhỏ (Trang 18) nếu đã cài đặt.

Cảnh báo	Các điểm cần kiểm tra
----------	-----------------------

<p>Không thể xả nước.</p>	<p>1 Kiểm tra</p>	<p>2</p>	<p>3</p> <p>Khởi Động / Khôi Động / Dừng</p>

<p>Nắp đang mở.</p>	<p>1</p>	<p>2</p> <p>Khởi Động / Khôi Động / Dừng</p>
----------------------------	-----------------	---

<p>Quá trình vắt hoặc chế độ "Sấy Gió 90°" không thể sử dụng được.</p>	<p>Mất cân bằng</p>	<p>1 Sắp xếp lại cân bằng</p>	<p>2</p>	<p>3</p> <p>Khởi Động / Khôi Động / Dừng</p>
---	---------------------	--------------------------------------	-----------------	---

<p>Vị trí đặt máy bị dốc hoặc không vững chắc</p>	<p>1 Vị trí vững chắc</p>	<p>2</p>	<p>3</p> <p>Khởi Động / Khôi Động / Dừng</p>
---	----------------------------------	-----------------	---

Cảnh báo

Các điểm cần kiểm tra

U 14

Nước không thể cấp.

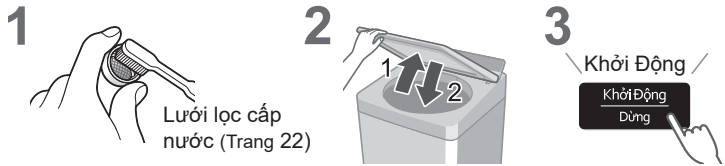

U 99

Máy buộc phải xả hết nước ra.

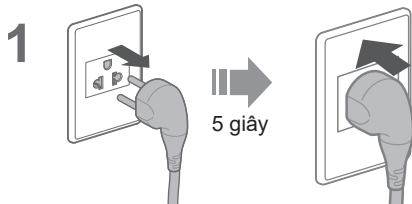





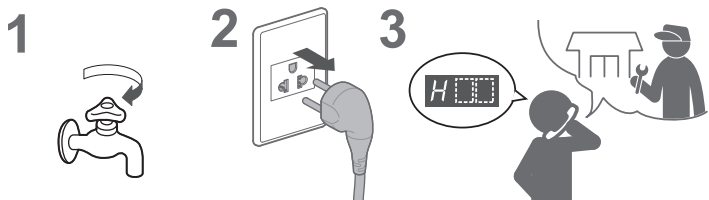









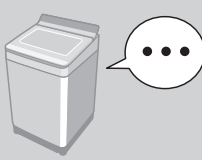























H 00

Yêu cầu kiểm tra.









Xử lý sự cố

	Hiện tượng	Các điểm cần kiểm tra
Thời gian	<p>Thời gian hiển thị tăng lên hoặc không đổi.</p> 	<p>Thời gian hiển thị chỉ mang giá trị tương đối. Thời gian còn lại sẽ được máy tự động điều chỉnh tùy thuộc vào tình trạng vận hành thực tế.</p> 
	<p>Thời gian vận hành dài hơn thời gian hiển thị.</p> 	<div style="display: flex; justify-content: space-around;"> <div style="border: 1px solid black; padding: 5px; width: 30%;"> <p>Khi quần áo bị mất cân bằng.</p>  </div> <div style="border: 1px solid black; padding: 5px; width: 30%;"> <p>Khi xả nước không tốt.</p>  </div> <div style="border: 1px solid black; padding: 5px; width: 30%;"> <p>Khi cấp nước không tốt.</p>  </div> </div>
	<p>Vận hành dài hơn thời gian hẹn giờ.</p> 	<p style="text-align: center;">⇒ Thời gian vận hành có thể dài hơn.</p>
Thân máy	<p>Không hoạt động</p> 	<p><input type="checkbox"/> Kiểm tra</p> <ul style="list-style-type: none"> ● Mất điện  ● Cài đặt hẹn giờ  <p><input type="checkbox"/> Hãy thử</p> <ul style="list-style-type: none"> ● Đóng nắp.  ● Mở nước.  ● Cắm chặt dây nguồn.  ● Ấn "Khởi Động".  ● Đóng át tô mát. 
	<p>Không thể thay đổi cài đặt các quá trình (sau khi khởi động).</p> 	<p><input type="checkbox"/> Hãy thử</p> <ul style="list-style-type: none"> ● Trong quá trình giặt <ol style="list-style-type: none"> 1 Dừng  2  3 Khởi Động  ● Sau quá trình giặt <ol style="list-style-type: none"> 1 Tắt  2 Bật 

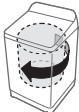
	Hiện tượng	Các điểm cần kiểm tra
Giặt	Nước được cấp thêm trong khi giặt. 	Khi mực nước xuống thấp.  Khi lượng đồ giặt lớn.  ⇒ Nước được tự động cấp thêm.
	Mức nước quá cao so với lượng đồ giặt 	Khi đồ giặt bị ướt.  Có nước trong lồng giặt trước khi vận hành.  ⇒ Mực nước có thể cao hơn.
	quá thấp so với lượng đồ giặt 	Đối với quần áo nhẹ (sợi tổng hợp, v.v.).  ⇒ Mực nước có thể thấp hơn.
Xả	Máy đã bắt đầu quá trình xả, nhưng nước không được cấp. 	Khi không có nước trong lồng giặt.  ⇒ Nước sẽ được cấp sau quá trình vắt. Khi có nước trong lồng giặt.  ⇒ Nước sẽ được cấp sau khi xả và vắt.
	Máy đột ngột chuyển sang quá trình xả khi đang vắt.	Nếu quần áo bị mất cân bằng, máy giặt tự động chuyển sang quá trình xả để sắp xếp lại quần áo cho cân bằng.
Vắt	Bắt đầu quá trình xả thay vì vắt.  ... 	 ⇒ 
	Xoay không đều khi vắt.  ... 	Tốc độ xoay của lồng giặt được điều chỉnh để giảm rung động.  ⇒ 

Xử lý sự cố (tiếp)

	Hiện tượng	Các điểm cần kiểm tra
Các sự cố khác	Mất điện / Nhảy át tô mát.  Ngắt	Máy giặt sẽ tiếp tục hoạt động từ điểm dừng lúc trước khi có điện trở lại.  Đóng  
	StainMaster không hiệu quả. 	<input type="checkbox"/> Kiểm tra <ul style="list-style-type: none"> • Khối lượng giặt tối đa (Trang 11)  <input type="checkbox"/> Hãy thử <ul style="list-style-type: none"> • Tiền xử lý (Trang 7) • Lựa chọn theo loại vết bẩn. (Trang 11)  

Thông số kỹ thuật

Số model	FJ120X1	FJ115X1	FJ105X1	FJ100X1	FJ196AE	FJ95X1	FJ90X1	FJ176AE
Điện áp định mức	220 - 240 V							
Tần số định mức	50 Hz							
Công suất tiêu thụ định mức	410 W							
Lượng nước tiêu chuẩn	75 L	74 L	73 L	72 L	72 L	71 L	69 L	69 L
Khối lượng giặt tối đa (Vải khô)	12,0 kg	11,5 kg	10,5 kg	10,0 kg	9,8 kg	9,5 kg	9,0 kg	8,8 kg
Kích thước sản phẩm	595 mm (Rộng) x 649 mm (Dài) x 1062 mm (Cao)				595 mm (Rộng) x 649 mm (Dài) x 1042 mm (Cao)			
Trọng lượng sản phẩm	33 kg							
Áp suất nước máy	0,01 - 1 MPa							

* Hoạt động của máy giặt vẫn được đảm bảo trong điều kiện điện áp dao động từ 195 V tới 245 V, nhưng không đảm bảo về kết quả giặt.

Panasonic Corporation

<https://www.panasonic.com>

© Panasonic Appliances (Vietnam) Co., Ltd. 2026