

PHILIPS

HD5210

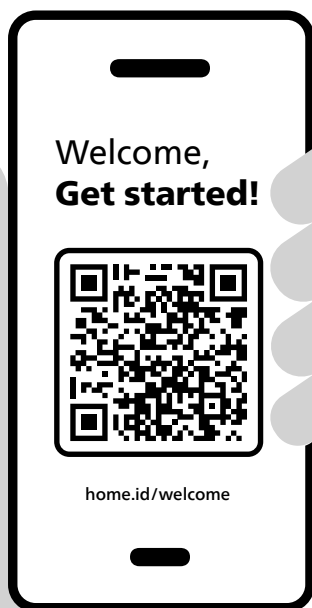

Registration and Benefits



Download app



Quick start



Digital manual

EN Welcome, Get started! **VI** Chào mừng, Bắt đầu!



EN Registration and Benefits **VI** Đăng ký và lợi ích



EN Download app **VI** Tải xuống ứng dụng



EN Quick start **VI** Hướng dẫn sử dụng nhanh



EN Digital manual **VI** Hướng dẫn kỹ thuật số

Contents

1 Important	4	5 Recycling	19
Electromagnetic fields (EMF)	5		
2 Your Rice cooker	6	6 Warranty and support	19
What's in the box	6		
Product overview	7	7 Specifications	20
Controls overview	8		
Supplementary guides: Tips for film	9	8 Troubleshooting	21
3 Using your rice cooker	10		
Before first use	10	9 Protection code explanation	22
Cooking program	10		
Preparations before cooking	11		
Cooking rice	13		
Congee, Multigrain congee, Soup	14		
Reheat	14		
Steaming food	15		
Adjust the cooking time	16		
Adjust the preset time	16		
4 Cleaning and Maintenance	17		
Inner lid	17		
Steam box	18		
Interior	19		
Exterior	19		
Accessories and inner pot	19		

1 Important

Read this safety leaflet carefully before you use the appliance and save it for future reference.

Danger

- The appliance must not be immersed.

Warning

- This appliance is not intended for use by persons (including children) with reduced physical sensory or mental capabilities, or lack of experience and knowledge, unless they have been given supervision or instruction concerning use of the appliance by a person responsible for their safety.
- Children should be supervised to ensure that they do not play with the appliance.
- This appliance should be positioned in a stable situation with the handles (if any) positioned to avoid spillage of the hot liquids.
- Before using the appliance, please ensure that the surface is free of water and sufficiently dry.
- This appliance is intended to be used in household and similar applications such as:
 - staff kitchen areas in shops, offices and other working environments;
 - farm houses;
 - by clients in hotels, motels and other residential type environments;
 - bed and breakfast type environments.
- If the power cord set is damaged, it must be replaced by a cord set available from the manufacturer.
- The appliance is not intended to be operated by means of an external timer or a separate remote-control system.
- Check if the voltage indicated on the appliance corresponds to the local power voltage before you connect it.
- Only connect the appliance to a grounded power outlet. Always make sure that the plug is inserted firmly into the power outlet.
- Do not use the appliance if the plug, the power cord, the inner pot, the sealing ring, or the main body is damaged.
- Do not let the power cord hang over the edge of the table or worktop on which the appliance stands.

- Make sure the heating element, the temperature sensor, and the outside of the inner pot are clean and dry before you put the plug in the power outlet.
- Do not plug in the appliance or press any of the buttons on the control panel with wet hands.
- During and immediately after use, the steam valve, the liquid inside the valve, and the steam may be at high temperatures. Do not disassemble the steam valve during this period to avoid the risk of scald from the high temperature.

Caution

- Do not use any accessories or parts produced by other manufacturers or those not specifically recommended by Philips. Using such accessories or parts will void your warranty.
- Do not expose the appliance to high temperatures, and do not place the rice cooker on a working or still hot stove or hot appliance.
- Do not expose the appliance directly to sunlight.
- Place the appliance on a stable, level, and flat surface.
- Make sure to place the inner pot inside the appliance before plugging the power cord into the socket and turning it on.
- The inner lid of the top lid is not intended to contact with acidic foods pH<5.0 such as sauerkraut, pickles, jam, jellies, tomatoes, vinegar, lime or lemon, sour plum and coke.
- Do not place the inner pot directly over an open fire to cook rice.
- Do not use the inner pot if it is deformed.
- The accessible surfaces may become hot when the appliance is operating. Please be especially careful when handling the appliance.
- Do not cover the steam vent with a cloth while the appliance is in operation.
- Beware of hot steam coming out of the steam vent during cooking or out of the appliance when you open the lid. Keep hands and face away from the appliance to avoid the steam.
- Do not lift and move the appliance while it is operating.

- Do not exceed the maximum water level indicated in the inner pot to prevent overflow which might cause potential hazard.
- Do not place the cooking utensils inside the pot while cooking, keeping warm or reheating rice.
- Only use the cooking utensils provided. Avoid using sharp utensils.
- To avoid scratches, it is not recommended to cook ingredients with crustaceans and shellfish. Remove the hard shells before cooking.
- Do not insert metallic objects or alien substances into the steam vent.
- Do not place a magnetic substance on the lid. Do not use the appliance near a magnetic substance.
- Always let the appliance cool down before you clean or move it.
- The appliance should be cleaned after each use. For detailed cleaning instructions, please refer to "Cleaning and Maintenance." Do not wash the appliance in a dishwasher.
- When cleaning the inner pot, do not use abrasive cleaning tools such as scouring pads or steel wool to avoid damaging the pot's coating.
- If the appliance is not going to be used for an extended period, make sure to unplug it.
- When moving the appliance, make sure to hold it securely to prevent it from falling and causing injury.
- After opening the lid, do not touch the inner pot directly with your hands. Be careful to avoid burns from the high temperature.
- Do not open the lid while cooking to avoid scald from the high temperature.
- The operating altitude range of the appliance is 0 – 2000 meters.
- Improper use of the product or failure to follow the instructions in this user manual will void the warranty. Philips will not be responsible for any damage under such circumstances.
Visit <https://www.philips.com> to download the user manual.

Electromagnetic fields (EMF)

This appliance complies with the applicable standards and regulations regarding exposure to electromagnetic fields.

2 Your Rice cooker

Congratulations on your purchase, and welcome to Philips!

To fully benefit from the support that Philips offers, register your product at www.philips.com/welcome.

What's in the box

Main unit

Rice ladle

Measuring cup

Steaming basket

Inner Pot

Soup ladle

Power cord

Quick start guide

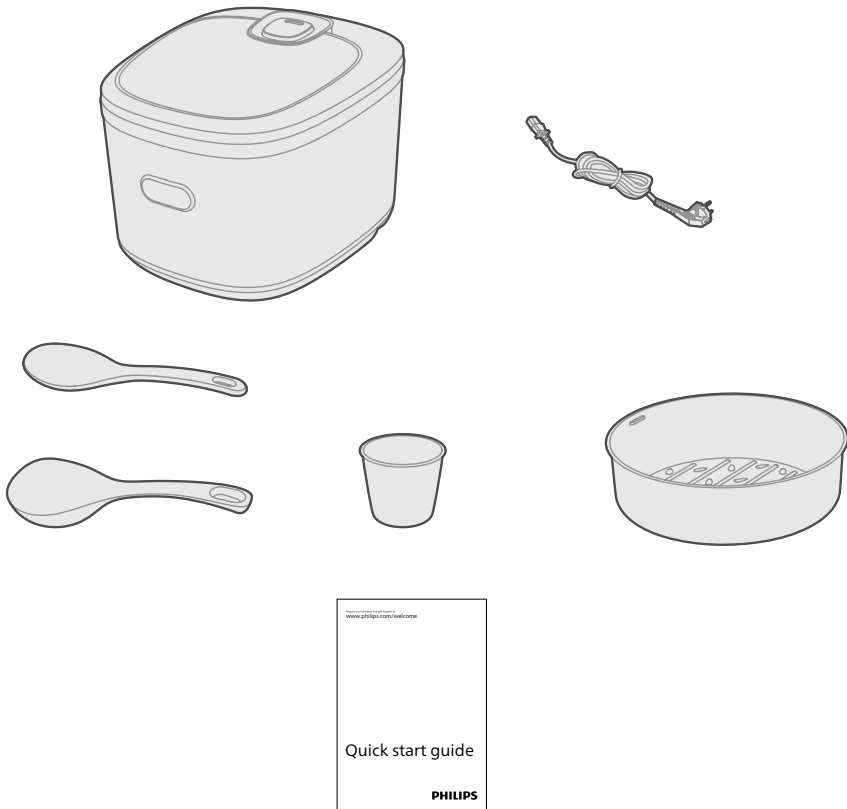

Product overview

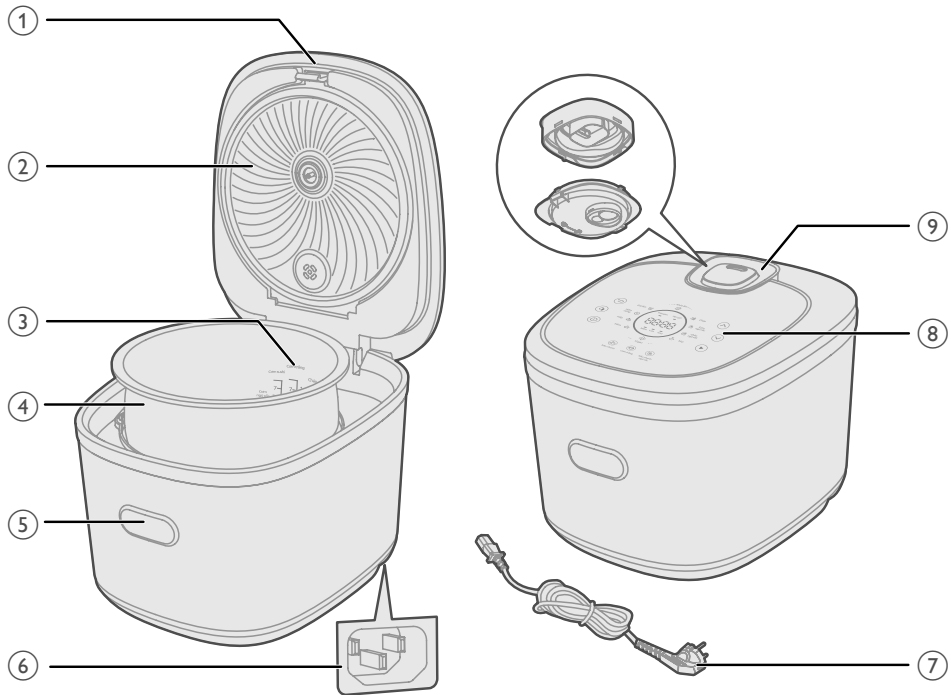

①	Top lid	⑥	Power socket
②	Detachable inner lid	⑦	Power plug
③	Water level indication	⑧	Control panel
④	Inner pot	⑨	Steam box
⑤	Lid open button		

Controls overview

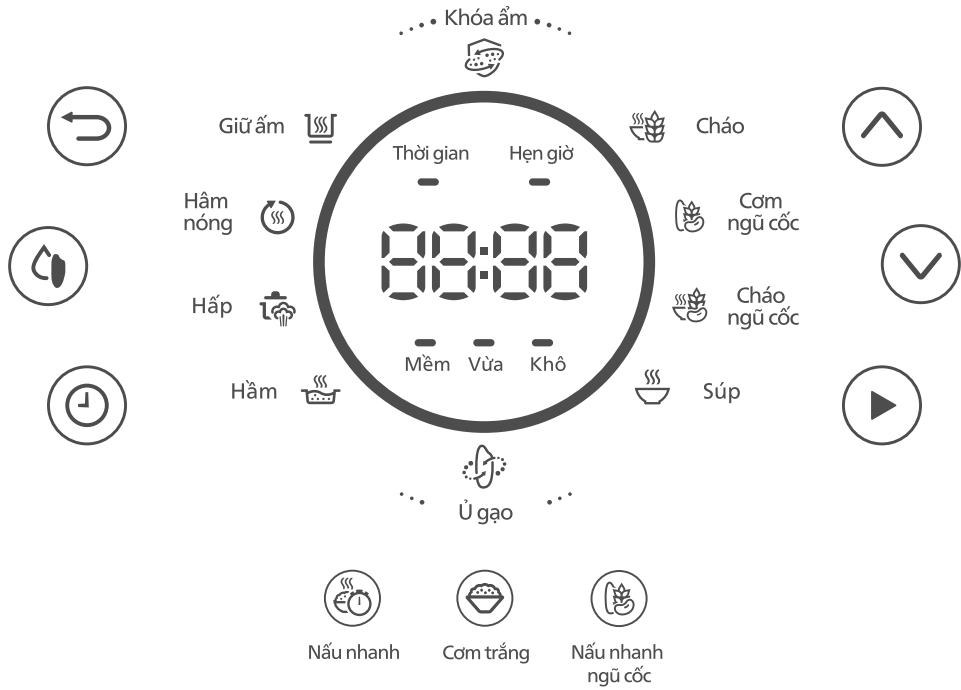

	Cancel button		Quick cook multigrain button
	Rice hardness selection button	Mềm Vừa Khô	Rice hardness indicator
	Timer/preset timer button		Confirmation button
	Quick cook rice button		Menu selection button
	Tasty white rice button		Menu selection button

Supplementary guides: Tips for film

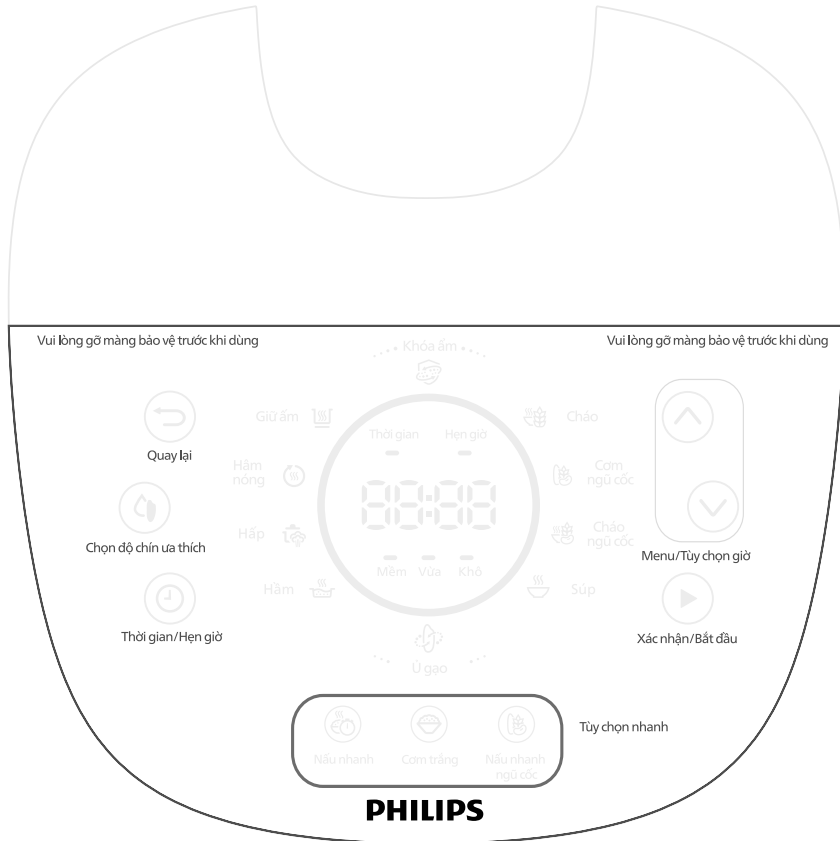

Note: Please remove the guide film before use.

3 Using your rice cooker

Before first use

- 1 Remove all packaging materials from the appliance.
- 2 Take out all the accessories from the inner pot.
- 3 Clean the parts of the rice cooker thoroughly before using it for the first time (see chapter "Cleaning and Maintenance").



Note

- Make sure all parts are completely dry before you start using the rice cooker.
- Make sure the inner pot is in proper contact with the heating element.
- Make sure the outside of the inner pot is dry and clean, and that there is no foreign residue on the inside of the appliance.

Cooking program

Cooking function	Default cooking time	Adjustable cooking time	Preset time	Rice hardness
Quick cook rice	25 minutes	NA	1-24 hours	NA
	50 minutes	NA	1-24 hours	Soft
Tasty white rice	45 minutes	NA	1-24 hours	Normal
	40 minutes	NA	1-24 hours	Hard
Quick cook multigrain	40 minutes	NA	1.5-24 hours	NA
Congee	60 minutes	1-2 hours	Preset cooking time-24 hours	NA
	65 minutes	NA	1.5-24 hours	Soft
Multigrain rice	60 minutes	NA	1.5-24 hours	Normal
	55 minutes	NA	1.5-24 hours	Hard
Multigrain congee	70 minutes	70 minutes-4 hours	Preset cooking time-24 hours	NA
Soup	2 hours	1.5-4 hours	Preset cooking time-24 hours	NA
Reheat	25 minutes	NA	NA	NA
Steam	30 minutes	1-60 minutes	1.5-24 hours	NA
Stew	2 hours	1-4 hours	NA	NA
Keep warm	2 hours	1 minute-12 hours	NA	NA

Note

- Default display time: this is the cooking time that appears on the screen when a specific mode is selected.
- Actual cooking times may vary based on factors such as the environment, type of rice, and water volume.
- The cooking time for the **Quick cook rice** may differ due to environmental conditions, rice type, and water volume. The actual completion time will be determined by when the machine finishes cooking.
- For cooking menus that allow time adjustments, the cooking time is saved once cooking begins. Similarly, for menus with a preset time feature, the cooking time is retained after cooking starts. Additionally, for menus that let you adjust rice hardness, the selected hardness level is remembered once cooking begins.
- Once cooking starts, the cooking menu has a memory function. If the appliance is powered off and then back on, it will revert to the last selected default menu.

Preparations before cooking

Warning

- Make sure that the detachable inner lid is properly installed.
- Make sure all parts are completely dry before use.

Note

- When you open the lid during cooking (especially if adding a large amount of water), close it slowly or wait 1-2 minutes to allow the internal steam to dissipate and the air pressure to decrease before securing the lid. This helps prevent liquid from the inner pot from splattering out of the steam vent.
- This appliance is designed for use at altitudes below 2000 meters.
- When cooking rice, please refer to the water level indications inside the inner pot. You can adjust the water level based on the type of rice and your personal preference, but do not exceed the maximum amount indicated.
- Once cooking begins, you can press the ⊖ button once within 30 seconds to stop the current process and return to the menu selection. If cooking has been underway for more than 30 seconds, press the ⊖ button twice within 3 seconds to terminate the process and return to the menu.
- After the rice cooker is powered on, it will enter standby mode if there is no activity for 5 minutes. You can press any button to wake it up and return to the menu selection.
- In the menu selection display, the selected menus are fully illuminated, while the unselected menus are dimly lit.

Before using the rice cooker to cook food, follow below preparation steps:

- 1 Measure the rice using the measuring cup provided.

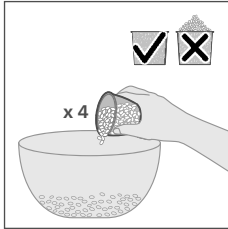

- 2 Wash the rice thoroughly.

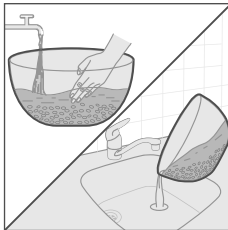

- 3 Put the pre-washed rice in the inner pot.
- 4 Add water to the level indicated on the scale inside the inner pot that corresponds to the number of cups of rice used. Then smooth the rice surface. For example, if you are cooking 4 cups of raw rice, add water up to the mark of "4".

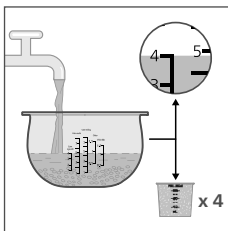

- 5 Press the lid release button to open the lid.

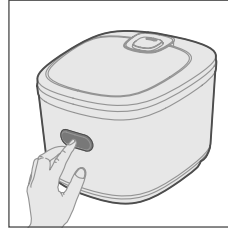

- 6 Wipe the outside of the inner pot dry, then put the inner pot in the rice cooker. Check if the inner pot is in proper contact with the heating element.



- 7 Close the lid of the rice cooker, put the plug in the power socket.

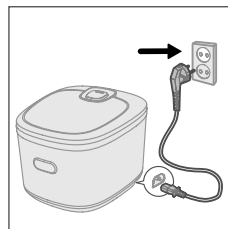
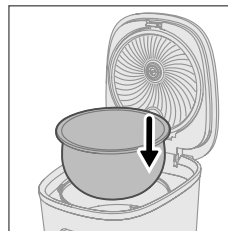

Note

- Make sure the outside of the inner pot is dry and clean, and that there is no foreign residue on the heating element.
- Make sure the inner pot is in proper contact with the heating element.

Cooking rice

You can use the below menus for cooking rice: Quick cook rice (☺), Taste white rice (☺), Quick cook multigrain (☺), and Multigrain rice (☺).

- 1 Follow the steps in "Preparations before cooking".
- 2 Press the Quick menu (**Quick cook rice, Tasty white rice, or Quick cook multigrain**) buttons or press ☺/☺ button to choose a cooking function.

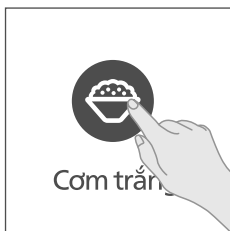

- 3 For **Tasty white rice** or **Multigrain rice** function, you can press ☺ button to choose the hardness of the rice, there are three hardness available: **Soft, Normal** and **Hard**.

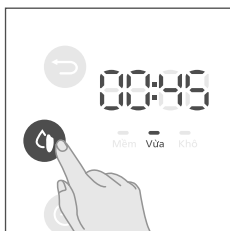

- 4 Press the ☺ button to confirm, the rice cooker starts working in the selected mode.
 - ↳ The remaining cooking time is displayed on the screen in a countdown format.
 - ↳ The screen displays a dynamic circle.

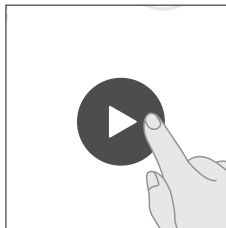

- 5 When the cooking is finished, the rice cooker beeps and switches to the keep warm mode automatically.
 - ↳ **Moisture lock** indicator (☺) lights up dynamically.
 - ↳ The circle display on the panel lights up.



Note

- Do not exceed the volume indicated nor exceed the maximum water level indicated in the inner pot, as this may cause the rice cooker to overflow.
- Do not open the lid right after the rice cooker enters the keep-warm mode and ensure that rice is in keep-warm mode for 15 minutes if you cook much rice.
- After cooking, please unplug the rice cooker from the electrical outlet.
- The keep warm time can last for up to 12 hours.

Congee, Multigrain congee, Soup

You can use the below menus for cooking congee: Congee (粥), Multigrain congee (杂粮粥), and use Soup (汤) menu for cooking soup. For detailed time regulation range, please refer to the "Cooking program" section.

- 1 Follow the steps in "Preparations before cooking".
- 2 Press \downarrow/\uparrow button to choose the desired function.



- 3 Press the \triangleright button to confirm, the Rice cooker starts working in the selected mode.
 - ↳ The remaining cooking time is displayed on the screen in a countdown format.
- 4 The screen displays a dynamic circle.

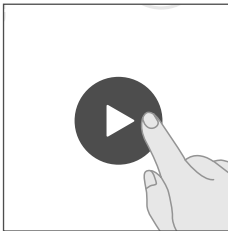

- 5 When the cooking is finished, the rice cooker beeps and switches to the keep warm mode automatically.
 - ↳ **Moisture lock** indicator () lights up dynamically.
 - ↳ The circle display on the panel lights up.





Note

- Select the appropriate function for cooking porridge, soup, or stew to prevent overflow, which could pose a safety hazard.
- Do not exceed the recommended amount or maximum water level, as this may lead to spills.
- After cooking, please unplug the rice cooker from the electrical outlet.

Reheat

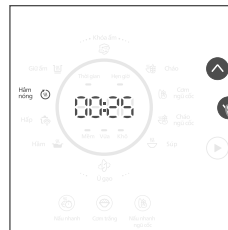
- 1 Use the **Reheat** function to reheat rice.
- 2 Loosen the cooled food and evenly distribute it in the inner pot.
- 3 Pour some water onto the food to prevent it from becoming too dry. The quantity of the water depends on the amount of food.
- 4 Press \downarrow/\uparrow button to choose **Reheat** ().



- 5 Press the  button to confirm, the Rice cooker starts working in the selected mode.

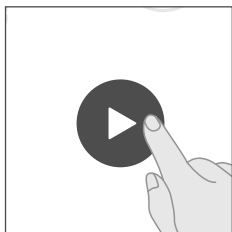

- 6 When the cooking is finished, the rice cooker beeps and switches to the keep warm mode automatically.
- ↳ **Moisture lock** indicator () lights up dynamically.
 - ↳ The circle display on the panel lights up.





Steaming food

- 1 Use the Steam function to steam foods. For time regulation range, please refer to the "Cooking program" section.

Note

- The default cooking time is 30 minutes.
- To avoid dry boiling, please add two scales of water to the inner pot.

- 2 Pour the water into the inner pot.
 3 Put the steam basket into the inner pot.
 4 Put the food into the steam basket.
 5 Follow the steps in "Preparations before cooking".

- 6 Press / button to choose **Steam** ().



- 7 Press the  button to confirm, the Rice cooker starts working in the selected mode.
- ↳ The remaining cooking time is displayed on the screen in a countdown format.
 - ↳ The screen displays a dynamic circle.



- 8 When the cooking is finished, the rice cooker beeps and switches to the keep warm mode automatically.
- ↳ Moisture lock indicator () lights up dynamically.
 - ↳ The circle display on the panel lights up.



Adjust the cooking time

You can set the cooking time for some menus including **Congee** (粥), **Multigrain congee** (杂粮粥), **Soup** (汤), **Stew** (炖) and **keep warm** (保温) only. For time regulation range, please refer to the “Cooking program” section.

- 1 After you choose a desired function, press the  button repeatedly until the time indicator displays on the screen.
 - ↳ The cooking time blinks.

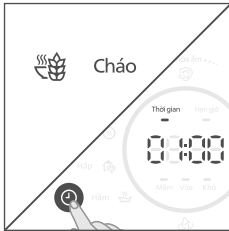

- 2 Press  button to set the time.



- 3 Press the  button to confirm, the Rice cooker starts working in the selected mode.

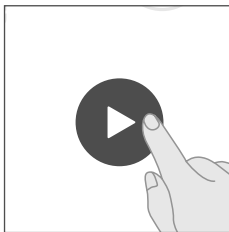



- 4 When the cooking is finished, the rice cooker beeps and switches to the keep warm mode automatically.
 - ↳ **Moisture lock** indicator () lights up dynamically.
 - ↳ The circle display on the panel lights up.

Adjust the preset time

Note

- The preset time refers to when the cooking will be completed. For example, if you set the cooker to finish at 6:00 PM, the preset time is 6 hours if you start at 12:00 noon.
- The preset time must be equal to or longer than the cooking time. If they are equal, cooking process will begin immediately.
- The **Stew** (炖), **Reheat** (热), and **keep warm** (保温) functions cannot be reserved.
- You can set cooking preset time for certain menus, with a maximum time of up to 24 hours.

- 1 Follow the steps in “Preparations before cooking”.
- 2 Press  button to choose a desired function, press the  button repeatedly until the **Preset time** indicator displays on the screen.
 - ↳ The cooking time blinks.

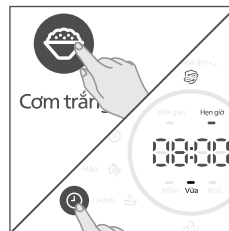

- 3 Press button to set the delayed cooking time.

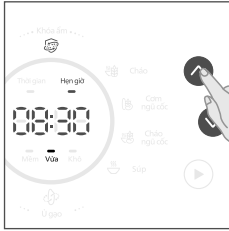

- 4 Press the button to confirm. The rice cooker will begin the countdown, and once it's finished, the cooking process will start immediately.

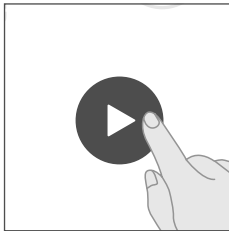

- 5 When the cooking is finished, the rice cooker beeps and switches to the keep warm mode automatically.
- ↳ **Moisture lock** indicator () lights up dynamically.
 - ↳ The circle display on the panel lights up.

4 Cleaning and Maintenance

Note

- Unplug the rice cooker before starting to clean it.
- Wait until the rice cooker has cooled down sufficiently before cleaning it.
- When cleaning, do not merge the entire appliance in water, and avoid using harsh detergents or abrasive brushes.

Inner lid

- Pull the inner lid out outwards to remove it from the top lid for cleaning.

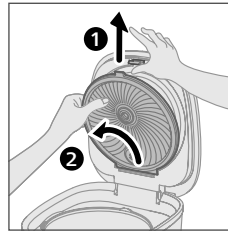

- Soak in hot water and clean with sponge.
- Make sure to remove all the food residues stuck to the Rice cooker.
- Re-install the inner lid back to the top lid.
- Soak in hot water and clean with a soft sponge brush.
- Ensure that any food residue stuck to the rice cooker is thoroughly removed.
- After cleaning, wipe off any water droplets from the outer surface of the inner lid. Align the detachable inner lid with the center opening and reassemble it.

- Avoid pulling on the inner lid ring pad. At the end of each cooking session, or after using seasonings (such as for stew or steaming), wash and rinse the inner cover promptly to prevent odors and rust.

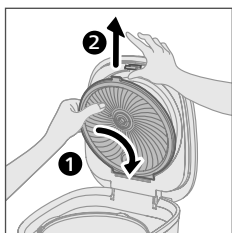

Steam box

- Disassemble the steam box from the top lid.

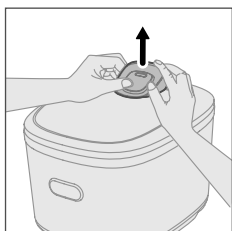

- Follow the below illustration to disassemble the steam box for cleaning.

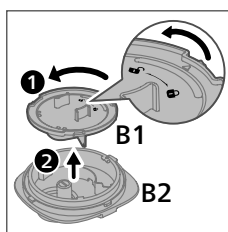
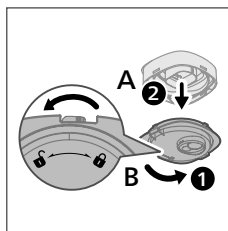

- Soak all parts in water and clean with sponge. Make sure no food residue is left.

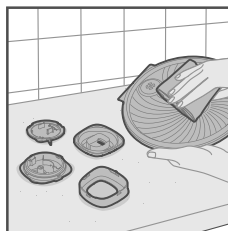
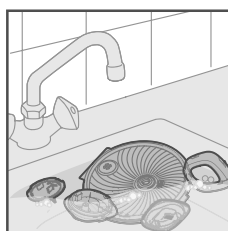

- Reassemble all the put the steam box to the inner lid after cleaning is completed.

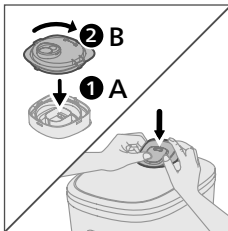
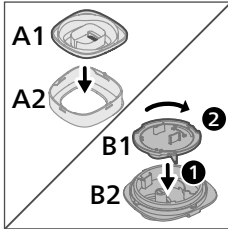

Interior

Inside of the outer lid and the main body and the heating element:

- Wipe with damp cloth.
- Make sure to remove all the food residues stuck to the rice cooker.

Exterior

Surface of the outer lid and outside of the main body:

- Wipe with a cloth dampened with soap water.
- Only use soft and dry cloth to wipe the control panel.

Accessories and inner pot

Rice&soup ladle, steam basket and inner pot.

- Soak in hot water and clean with sponge.

5 Recycling

Do not throw away the product with the normal household waste at the end of its life, but hand it in at an official collection point for recycling. By doing this, you help to preserve the environment.

Follow your country's rules for the separate collection of electrical and electronic products. Correct disposal helps prevent negative consequences for the environment and human health.

6 Warranty and support

Versuni offers a two-year warranty after purchase on this product. This warranty is not valid if a defect is due to incorrect use or poor maintenance. Our warranty does not affect your rights under law as a consumer. For more information or for invoking the warranty, please visit our website

www.philips.com/support.

7 Specifications

Model Number	HD5210
Rated capacity	4.0L
Rice capacity	1.8L



Note

- Unplug the rice cooker if not used for a long time.

8 Troubleshooting

If you encounter problems when using this appliance, check the following points before requesting service. If you cannot solve the problem, contact the Philips Consumer Care Center in your country.

Problem	Solution
The lights on the buttons does not go on.	<ul style="list-style-type: none"> • There is a connection problem. Check if the power cord is connected to the cooker properly and if the plug is inserted firmly into the power outlet. • The light is defective. Take the appliance to your Philips dealer or a service center authorized by Philips.
The rice is too soft, too hard, or undercooked.	<ul style="list-style-type: none"> • If the appliance is placed on an unstable or slanted surface, the cooked rice may be too hard or too soft, as the water level may be uneven. • The texture of the rice may vary depending on the brand, origin, and storage time of the rice (new or old rice). • The texture of the rice may vary depending on the room temperature and water temperature. • Check if the inner pot has become deformed. • When adding water according to the water level markings in the inner pot, adjust the amount of water based on the type and quality of the rice. The water level markings are for reference only. • Make sure that there are no foreign objects attached to the inside of the product or the outside of the inner pot before starting the product.
The rice is scorched.	<ul style="list-style-type: none"> • Check if there is any food residue inside the product or on the outside of the inner pot. Remove any remaining food. • The rice has not been rinsed properly. Please rinse the rice until the water runs clear. • Check if the inner pot is deformed.
Water spills out of the rice cooker during cooking.	<ul style="list-style-type: none"> • Make sure that you add water to the level indicated on the scale inside the inner pot that corresponds to the number of cups of rice used. • Make sure the water does not exceed the maximum level on the scale, as this may cause the appliance to overflow during cooking.
The display screen is not functioning.	<ul style="list-style-type: none"> • The rice cooker is not connected to the power source.
Rice smells bad after cooking.	<ul style="list-style-type: none"> • Clean the inner pot with some washing detergent and warm water. • After cooking, make sure the steam vent cap, inner lid and inner pot is cleaned thoroughly.
An error message (such as E1, E2, etc.) is displayed.	<ul style="list-style-type: none"> • The product's sensor has malfunctioned. Please take the product to a Philips dealer or an authorized Philips service center.

9 Protection code explanation

If the following protection codes appear during normal use of a Philips product, customers can refer to the explanations below for troubleshooting. You may also call Philips customer service, and the after-sales team will provide professional service and assistance.

Kind reminder: These protection mechanisms are designed to prevent damage to the product from abnormal usage conditions, and are not indicative of a quality issue with the product.

Protection code	Protection details	Response methods
C2	Incorrect placement of the inner pot protection, recoverable.	First, disconnect the power, then check if the inner pot is properly placed. Reconnect the power. If the protection code C2 does not appear, you can continue using the product as usual. If the protection code C2 still appears, please call Philips customer service, and the after-sales team will provide professional service and assistance.
C1	Overheating protection of the electronic control mainboard (IGBT), recoverable.	Check if the air inlet and exhaust vents are blocked, ensure the airflow is unobstructed, and verify that the fan is rotating smoothly. Then, unplug and plug the product back in. If the protection code C1 does not appear, you can continue using the product as usual. If the protection code C1 still appears, please call Philips customer service, and the after-sales team will provide professional service and assistance.
EH	Overvoltage protection for input power supply, recoverable.	Please ensure that the power supply voltage is stable. Use the product only after the voltage is stable. If the issue persists despite the power supply voltage being stable, please call Philips customer service, and the after-sales team will provide professional service and assistance.
EL	Low input power supply voltage protection, recoverable.	Please ensure that the power supply voltage is stable. Use the product only after the voltage is stable. If the issue persists despite the power supply voltage being stable, please call Philips customer service, and the after-sales team will provide professional service and assistance.

Nội dung

1 Lưu ý quan trọng	24
Điện từ trường (EMF)	25

2 Nội cơm điện của bạn	26
Trong thùng gồm có	26
Tổng quan về sản phẩm	27
Tổng quan về bảng điều khiển	28
Hướng dẫn bổ sung: Mẹo sử dụng màng bảo vệ	29

3 Cách sử dụng nồi cơm điện	30
Trước khi sử dụng lần đầu	30
Chương trình nấu ăn	30
Chuẩn bị trước khi nấu	31
Nấu cơm	33
Cháo, Cháo ngũ cốc, Súp	34
Hâm nóng	34
Cách hấp thức ăn	35
Điều chỉnh thời gian nấu	36
Điều chỉnh thời gian cài đặt trước	36

4 Vệ sinh và bảo dưỡng	37
Nắp trong	37
Hộp hứng hơi nước	38
Bên trong	39
Bên ngoài	39
Phụ kiện và lòng nồi	39

5 Tái chế	39
------------------	-----------

6 Bảo hành và hỗ trợ	39
-----------------------------	-----------

7 Thông số kỹ thuật	39
----------------------------	-----------

8 Khắc phục sự cố	40
--------------------------	-----------

9 Diễn giải về mã bảo vệ	41
---------------------------------	-----------

1 Lưu ý quan trọng

Đọc kỹ tài liệu móng thông tin an toàn này trước khi sử dụng thiết bị và cất giữ để tiện tham khảo sau này.

Nguy hiểm

- Không được ngâm nhúng thiết bị.

Cảnh báo

- Thiết bị này không dành cho người dùng (bao gồm cả trẻ em) bị suy giảm năng lực về thể chất, giác quan hoặc tâm thần, hay người thiếu kinh nghiệm và kiến thức, trừ khi họ được giám sát hoặc hướng dẫn sử dụng thiết bị bởi người có trách nhiệm đảm bảo an toàn cho họ.
- Trẻ em phải được giám sát để đảm bảo rằng chúng không chơi đùa với thiết bị này.
- Đặt thiết bị này trên một mặt phẳng vững chắc, gắn tay cầm (nếu có) để tránh làm tràn nước nóng.
- Trước khi sử dụng thiết bị, vui lòng đảm bảo bề mặt thiết bị không còn nước và đủ khô.
- Thiết bị này được thiết kế để sử dụng trong nhà và những nơi tương tự như:
 - khu vực nhà bếp dành cho nhân viên trong các cửa hàng, văn phòng và các môi trường làm việc khác;
 - nhà ở trang trại;
 - sử dụng bởi khách lưu trú tại khách sạn, nhà nghỉ và các môi trường cư trú khác;
 - loại hình nhà trọ qua đêm có phục vụ ăn sáng.
- Nếu bộ dây nguồn bị hỏng, bạn phải thay bằng bộ dây nguồn do nhà sản xuất cung cấp.
- Thiết bị này không được thiết kế để hoạt động như bộ hẹn giờ cắm ngoài hoặc hệ thống điều khiển từ xa riêng.
- Kiểm tra xem điện áp ghi trên thiết bị có tương ứng với điện áp nguồn nơi sử dụng trước khi nối thiết bị với nguồn điện.
- Chỉ nối thiết bị với ổ điện đã được nối đất. Luôn đảm bảo phích cắm được cắm chặt vào ổ điện.
- Không sử dụng thiết bị nếu phích cắm, dây điện, lồng nồi, vòng đệm, hoặc thân nồi bị hư hỏng.

- Không để dây điện treo trên cạnh bàn hoặc nơi chuẩn bị đồ ăn, nơi đặt thiết bị.
- Bảo đảm để nhiệt, bộ cảm biến nhiệt độ và mặt ngoài của lồng nồi luôn sạch sẽ và khô ráo trước khi cắm phích cắm vào ổ điện.
- Không cắm phích cắm của thiết bị vào ổ điện hoặc nhấn bất kỳ nút nào trên bảng điều khiển bằng tay ướt.
- Trong và ngay sau khi sử dụng, van hơi nước, chất lỏng bên trong van và hơi nước có thể ở nhiệt độ cao. Không tháo rời van hơi nước trong thời gian này để tránh nguy cơ bị bỏng do nhiệt độ cao.

Lưu ý

- Không sử dụng bất kỳ phụ kiện hoặc bộ phận nào do các nhà sản xuất khác sản xuất hoặc không được Philips khuyến nghị cụ thể. Việc sử dụng các phụ kiện hoặc bộ phận đó sẽ làm mất hiệu lực bảo hành của bạn.
- Không để thiết bị tiếp xúc với nhiệt độ cao và không đặt nồi cơm điện lên bếp đang hoạt động hoặc vẫn còn nóng hoặc thiết bị nóng.
- Không để thiết bị tiếp xúc trực tiếp với ánh nắng mặt trời.
- Đặt thiết bị trên bề mặt bằng phẳng, nằm ngang và vững chắc.
- Đảm bảo đặt lồng nồi vào bên trong thiết bị trước khi cắm dây nguồn vào ổ cắm và bật thiết bị.
- Nắp trong của nắp trên không được tiếp xúc với thực phẩm có tính axit có độ pH <5.0 như dưa cải bắp, dưa chua, mứt, thạch, cà chua, giấm, chanh, mận chua và coca.
- Không đặt lồng nồi trực tiếp lên ngọn lửa để nấu cơm.
- Không sử dụng lồng nồi nếu lồng nồi bị biến dạng.
- Các bề mặt tiếp xúc có thể bị nóng khi thiết bị hoạt động. Đặc biệt cẩn thận khi sử dụng thiết bị.
- Không dùng khăn che lỗ thoát hơi nước khi thiết bị đang hoạt động.
- Cẩn thận hơi nước nóng thoát ra từ lỗ thoát hơi nước trong khi nấu hoặc khi mở nắp thiết bị. Giữ tay và mặt tránh xa thiết bị để tránh hơi nước.
- Không nhắc và di chuyển thiết bị khi thiết bị đang hoạt động.

- Không cho nước vượt quá mức nước tối đa được đánh dấu bên trong lòng nồi để tránh nguy cơ bị trào có thể gây ra nguy hiểm cho người dùng.
- Không đặt dụng cụ nấu ăn bên trong nồi khi đang nấu, giữ ấm hoặc hâm nóng cơm.
- Chỉ sử dụng dụng cụ nấu đi kèm. Tránh sử dụng dụng cụ sắc nhọn.
- Để tránh bị xước, khuyến cáo không nấu các nguyên liệu thuộc loài giáp xác và sò ốc. Loại bỏ các vỏ sò ốc cứng trước khi nấu.
- Không cho vật kim loại hoặc vật lạ vào lỗ thoát hơi nước.
- Không đặt vật có từ tính lên nắp nồi. Không sử dụng thiết bị gần vật có từ tính.
- Luôn để thiết bị nguội trước khi vệ sinh hoặc di chuyển.
- Nên vệ sinh thiết bị sau mỗi lần sử dụng. Để biết hướng dẫn vệ sinh chi tiết, vui lòng tham khảo “Vệ sinh và Bảo dưỡng”. Không rửa thiết bị trong máy rửa chén.
- Khi vệ sinh lòng nồi, không sử dụng các dụng cụ vệ sinh có tính mài mòn như miếng cọ rửa hoặc len thép để tránh làm hỏng lớp phủ của nồi.
- Nếu không sử dụng thiết bị trong thời gian dài, hãy đảm bảo rút phích cắm.
- Khi di chuyển thiết bị, hãy đảm bảo giữ chặt thiết bị để tránh bị rơi và gây thương tích.
- Sau khi mở nắp, không chạm trực tiếp vào lòng nồi bằng tay. Cẩn thận để tránh bị bỏng do nhiệt độ cao.
- Không mở nắp khi đang nấu để tránh bị bỏng do nhiệt độ cao.
- Phạm vi độ cao hoạt động của thiết bị là 0 – 2000 mét.
- Việc sử dụng sản phẩm không đúng cách hoặc không tuân theo hướng dẫn trong sách hướng dẫn sử dụng này sẽ làm mất hiệu lực bảo hành. Philips sẽ không chịu trách nhiệm cho bất kỳ hư hỏng nào trong những trường hợp như vậy.
Truy cập <https://www.philips.com> để tải hướng dẫn sử dụng.

Điện từ trường (EMF)

Thiết bị này tuân thủ các tiêu chuẩn và quy định hiện hành liên quan đến mức phơi nhiễm điện từ trường.

2 Nồi cơm điện của bạn

Chúc mừng bạn đã mua hàng và chào mừng bạn đến với Philips!

Để có được lợi ích đầy đủ từ sự hỗ trợ do Philips cung cấp, hãy đăng ký sản phẩm tại www.philips.com/welcome.

Trong thùng gồm có

Bộ phận chính
Muỗng xới cơm
Chén lượng gạo
Xung hấp

Lòng nồi
Muỗng múc xúp
Dây nguồn
Hướng dẫn nhanh

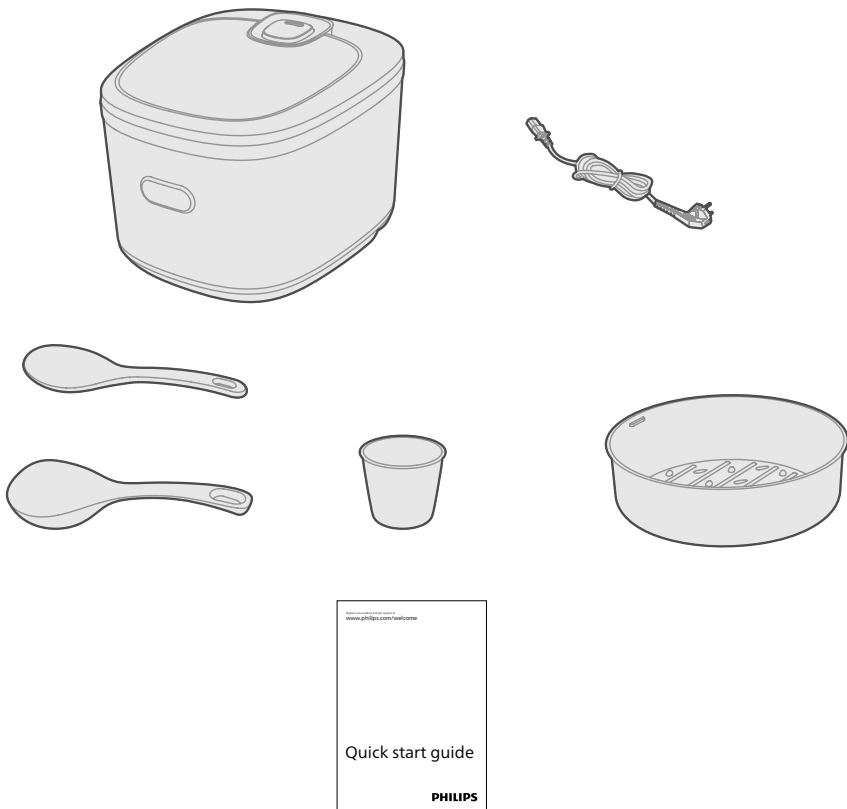

Tổng quan về sản phẩm

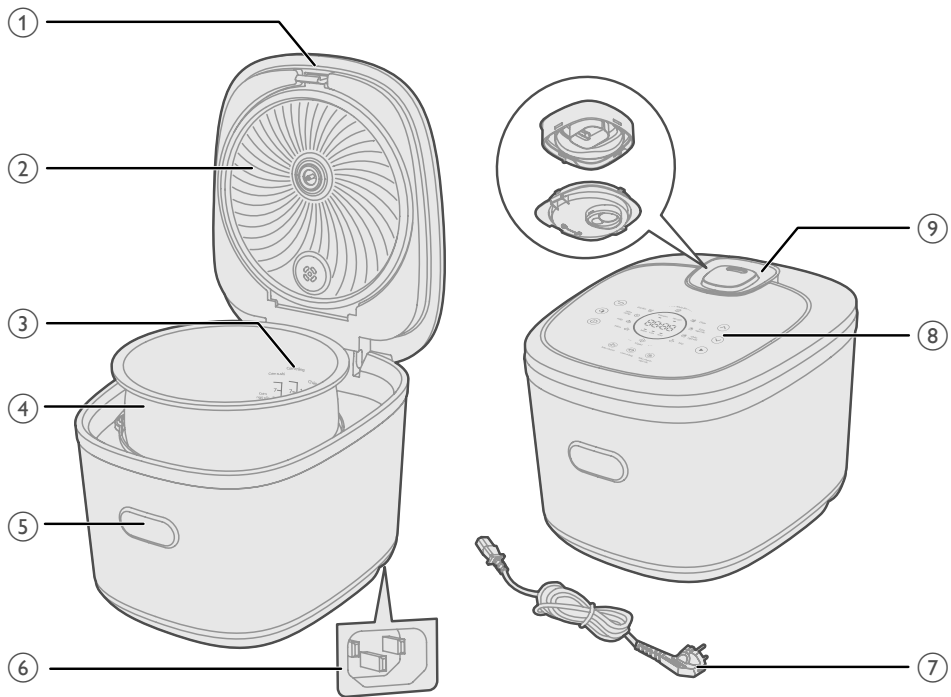

①	Nắp trên	⑥	Ổ cắm điện
②	Nắp trong có thể tháo rời	⑦	Phích cắm điện
③	Chỉ báo mực nước	⑧	Bảng điều khiển
④	Lòng nồi	⑨	Hộp hơi nước
⑤	Nút mở nắp		

Tổng quan về bảng điều khiển

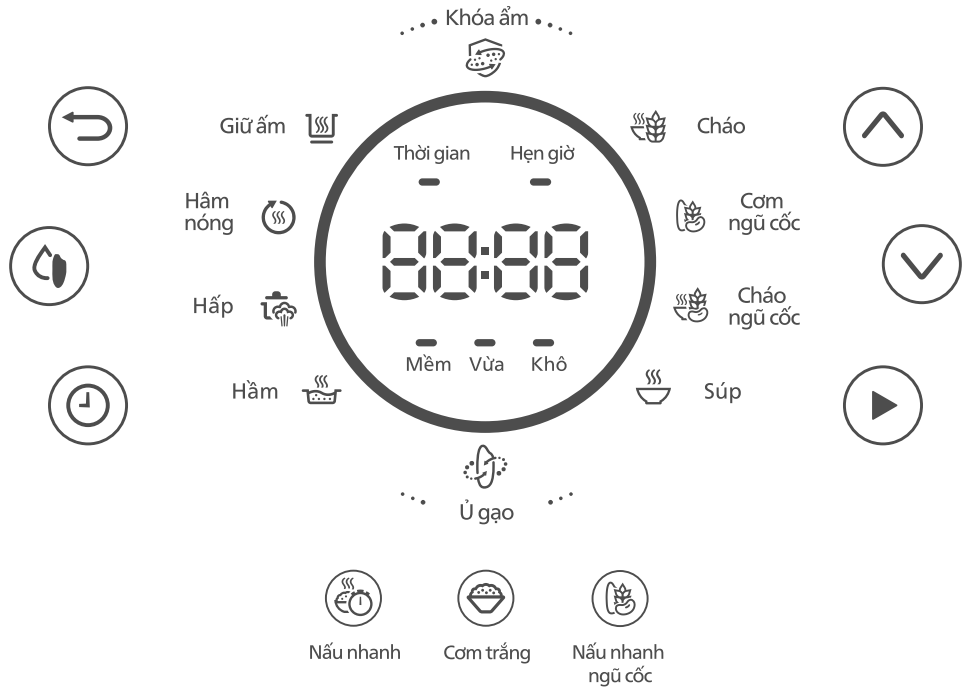

	Nút Hủy		Nút Nấu nhanh ngũ cốc
	Nút Chọn độ cứng của cơm	Mềm Vừa Khô	Chỉ báo độ cứng của cơm
	Nút Hẹn giờ/hẹn giờ cài đặt sẵn		Nút Xác nhận
	Nút Nấu nhanh		Nút Chọn menu
	Nút Cơm trắng		Nút Chọn menu

Hướng dẫn bổ sung: Mẹo sử dụng màng bảo vệ

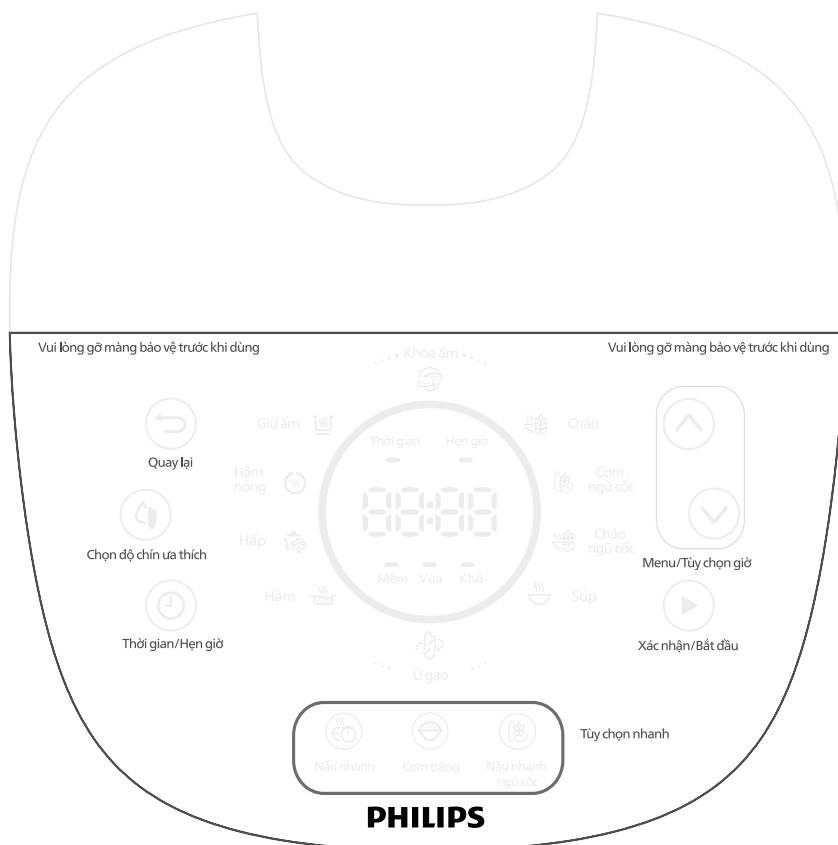

Lưu ý: Vui lòng gỡ màng bảo vệ trước khi sử dụng.

3 Cách sử dụng nồi cơm điện

Trước khi sử dụng lần đầu

- 1 Loại bỏ toàn bộ vật liệu đóng gói ra khỏi thiết bị.
- 2 Lấy toàn bộ phụ kiện bên trong lòng nồi ra.
- 3 Vệ sinh kỹ các bộ phận của nồi cơm điện trước khi sử dụng lần đầu (xem chương “Vệ sinh và bảo dưỡng”).



Lưu ý

- Đảm bảo tất cả các bộ phận khô hoàn toàn trước khi bắt đầu sử dụng nồi cơm điện.
- Đảm bảo lòng nồi tiếp xúc tốt với đế nhiệt.
- Đảm bảo rằng mặt ngoài của lòng nồi sạch và khô, đồng thời bên trong thiết bị không có chặn bẩn hay vật thể lạ.

Chương trình nấu ăn

Chức năng nấu	Thời gian nấu mặc định	Thời gian nấu có thể điều chỉnh	Thời gian cài đặt sẵn	Độ cứng của cơm
Nấu nhanh cơm	25 phút	Không áp dụng	1-24 giờ	Không áp dụng
	50 phút	Không áp dụng	1-24 giờ	Mềm
Cơm trắng	45 phút	Không áp dụng	1-24 giờ	Thường
	40 phút	Không áp dụng	1-24 giờ	Cứng
Nấu nhanh ngũ cốc	40 phút	Không áp dụng	1,5–24 giờ	Không áp dụng
Cháo	60 phút	1-2 giờ	Thời gian nấu cài sẵn: 24 giờ	Không áp dụng
	65 phút	Không áp dụng	1,5–24 giờ	Mềm
Gạo ngũ cốc	60 phút	Không áp dụng	1,5–24 giờ	Thường
	55 phút	Không áp dụng	1,5–24 giờ	Cứng
Cháo ngũ cốc	70 phút	70 phút-4 giờ	Thời gian nấu cài sẵn: 24 giờ	Không áp dụng
Xúp	2 giờ	1,5-4 giờ	Thời gian nấu cài sẵn: 24 giờ	Không áp dụng
Hâm nóng	25 phút	Không áp dụng	Không áp dụng	Không áp dụng
Hấp	30 phút	1-60 phút	1,5–24 giờ	Không áp dụng
Hầm	2 giờ	1-4 giờ	Không áp dụng	Không áp dụng
Giữ ấm	2 giờ	1 phút – 12 giờ	Không áp dụng	Không áp dụng

Lưu ý



- Thời gian hiển thị mặc định: Đây là thời gian nấu xuất hiện trên màn hình khi một chế độ cụ thể được chọn.
- Thời gian nấu thực tế có thể thay đổi tùy thuộc vào các yếu tố như môi trường, loại gạo và lượng nước.
- Thời gian nấu cho **Nấu nhanh** có thể khác nhau do điều kiện môi trường, loại gạo và lượng nước. Thời gian hoàn thành thực tế sẽ được xác định dựa vào thời điểm máy kết thúc quá trình nấu.
- Đối với các menu nấu cho phép điều chỉnh thời gian, thời gian nấu sẽ được lưu lại ngay khi quá trình nấu bắt đầu. Tương tự, với các menu có tính năng thời gian cài đặt sẵn, thời gian nấu cũng được giữ lại sau khi bắt đầu nấu. Ngoài ra, với các menu cho phép điều chỉnh độ cứng của cơm, mức độ cứng đã chọn sẽ được ghi nhớ khi quá trình nấu bắt đầu.
- Khi bắt đầu nấu, menu nấu có chức năng ghi nhớ. Nếu thiết bị tắt nguồn rồi bật lại, thiết bị sẽ trở về menu mặc định đã chọn lần trước.

Chuẩn bị trước khi nấu

Cảnh báo

- Đảm bảo nắp trong có thể tháo rời được lắp đúng cách.
- Đảm bảo tất cả các bộ phận đều khô trước khi sử dụng.

Lưu ý

- Khi mở nắp trong quá trình nấu (đặc biệt khi thêm một lượng nước lớn), hãy đóng nắp chậm hoặc chờ 1–2 phút để hơi nước bên trong thoát ra và áp suất giảm trước khi cố định nắp. Điều này giúp ngăn chặn lỏng trong lòng nồi bắn ra khỏi lỗ thoát hơi nước.
- Thiết bị này được thiết kế để sử dụng ở độ cao dưới 2000 mét.
- Khi nấu cơm, vui lòng tham khảo các vạch mực nước bên trong lòng nồi. Bạn có thể điều chỉnh mực nước tùy theo loại gạo và sở thích cá nhân, nhưng không vượt quá mức tối đa được đánh dấu.
- Khi quá trình nấu bắt đầu, bạn có thể nhấn nút  một lần trong vòng 30 giây để dừng quá trình hiện tại và trở về màn hình chọn menu. Nếu quá trình nấu đã diễn ra hơn 30 giây, nhấn nút  hai lần trong vòng 3 giây để kết thúc quá trình và trở về màn hình menu.
- Sau khi nồi cơm được bật nguồn, thiết bị sẽ chuyển sang chế độ chờ nếu không có thao tác nào trong 5 phút. Bạn có thể nhấn bất kỳ nút nào để kích hoạt lại và trở về màn hình chọn menu.
- Trên màn hình chọn menu, các menu đã chọn sẽ sáng hoàn toàn, trong khi các menu chưa chọn sẽ mờ đi.

Trước khi sử dụng nồi cơm điện để nấu ăn, bạn cần thực hiện các bước chuẩn bị sau đây:

- 1 Đong gạo bằng chén lường gạo đi kèm.

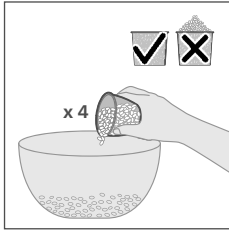

- 2 Vo gạo thật sạch.

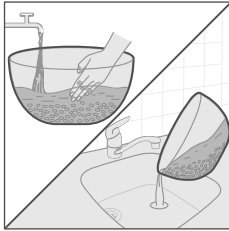

- 3 Cho gạo đã vo sạch vào lòng nồi.
- 4 Cho nước vào đến mức nước hướng dẫn trên thang phân chia các mức nước ở lòng nồi, chọn mức nước tương ứng với số lượng chén gạo sẽ nấu. Sau đó làm cho bề mặt gạo trong nồi bằng đều. Ví dụ: nếu bạn nấu 4 chén gạo, hãy thêm nước đến vạch "4".

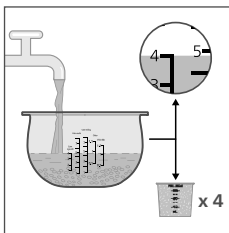

- 5 Nhấn nút mở để mở nắp.

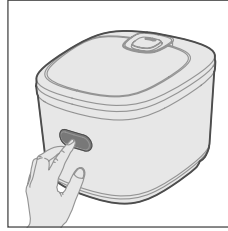

- 6 Lau mặt bên ngoài của lòng nồi cho khô, sau đó đặt lòng nồi vào nồi cơm điện. Kiểm tra xem lòng nồi có tiếp xúc tốt với đế nhiệt không.

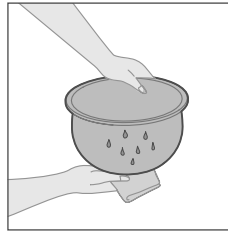

- 7 Đậy nắp nồi cơm lại, cắm phích cắm vào ổ điện.

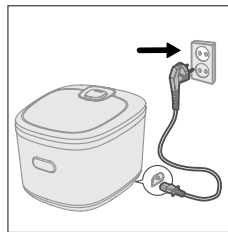
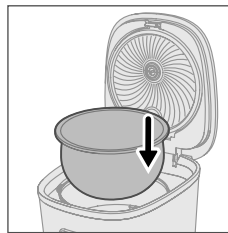

Lưu ý

- Đảm bảo bên ngoài lòng nồi sạch và khô, đồng thời không có cạn bản trên đế nhiệt.
- Đảm bảo lòng nồi tiếp xúc tốt với đế nhiệt.

Nấu cơm

Bạn có thể sử dụng các menu sau đây để nấu cơm: Nấu nhanh (🍲), Cơm trắng (🍚), Nấu nhanh ngũ cốc (🌾) và Cơm ngũ cốc (🌾).

- 1 Thực hiện các bước trong mục “Chuẩn bị trước khi nấu”.
- 2 Nhấn các nút Menu nhanh (**Nấu nhanh, Cơm trắng hoặc Nấu nhanh ngũ cốc**) hoặc nhấn nút ☺/☹ để chọn chức năng nấu.



- 3 Với chức năng **Cơm trắng** hoặc **Cơm ngũ cốc**, bạn có thể nhấn nút Ⓢ để chọn độ cứng của cơm, có ba mức độ: **Mềm**, **Bình thường** và **Cứng**.

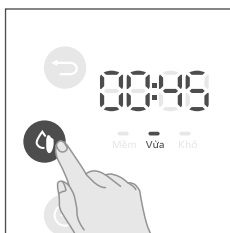

- 4 Nhấn nút ▶ để xác nhận, nồi cơm sẽ bắt đầu hoạt động ở chế độ đã chọn.
 - ↳ Thời gian nấu còn lại sẽ hiển thị trên màn hình theo dạng đếm ngược.
 - ↳ Màn hình sẽ hiển thị vòng tròn sáng nhấp nháy.

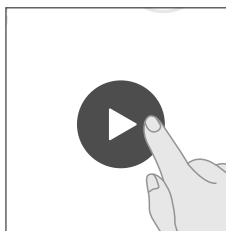

- 5 Khi nấu xong, nồi cơm sẽ phát tiếng bíp và tự động chuyển sang chế độ giữ ấm.
 - ↳ Đèn chỉ báo **Khóa ấm** (🔒) sáng nhấp nháy.
 - ↳ Vòng tròn trên bảng điều khiển sáng lên.





Lưu ý

- Không cho quá lượng gạo được chỉ báo hoặc cho quá mức nước tối đa được đánh dấu trong lòng nồi, vì như vậy có thể làm cho nồi cơm điện bị tràn.
- Không mở nắp ngay sau khi nồi cơm điện chuyển sang chế độ giữ ấm và đảm bảo rằng cơm phải ở chế độ giữ ấm trong 15 phút nếu bạn nấu nhiều cơm.
- Sau khi nấu xong, hãy rút phích cắm nồi cơm ra khỏi ổ điện.
- Thời gian giữ ấm có thể kéo dài tối đa 12 giờ.

Cháo, Cháo ngũ cốc, Súp

Bạn có thể sử dụng các menu sau đây để nấu cháo: Cháo (粥), Cháo ngũ cốc (雜糧), và sử dụng menu Súp (羹) để nấu súp. Để biết chi tiết về khoảng thời gian nấu, vui lòng tham khảo mục “Chương trình nấu”.

- 1 Thực hiện các bước trong mục “Chuẩn bị trước khi nấu”.
- 2 Nhấn nút / để chọn chức năng mong muốn.



- 3 Nhấn nút  để xác nhận, nồi cơm sẽ bắt đầu hoạt động ở chế độ đã chọn.
↳ Thời gian nấu còn lại sẽ hiển thị trên màn hình theo dạng đếm ngược.
- 4 Màn hình sẽ hiển thị vòng tròn sáng nhấp nháy.

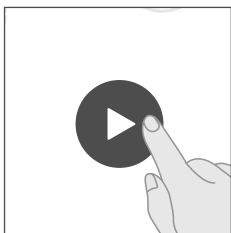



- 5 Khi nấu xong, nồi cơm sẽ phát tiếng bíp và tự động chuyển sang chế độ giữ ấm.
↳ Đèn chỉ báo **Khóa ấm** () sáng nhấp nháy.
↳ Vòng tròn trên bảng điều khiển sáng lên.





Lưu ý

- Chọn chức năng phù hợp để nấu cháo, súp hoặc hầm nhằm tránh tràn, điều này có thể gây nguy hiểm.
- Không vượt quá lượng gạo/nước khuyến nghị hoặc mực nước tối đa, vì điều này có thể dẫn đến tràn.
- Sau khi nấu xong, hãy rút phích cắm nồi cơm ra khỏi ổ điện.

Hầm nóng

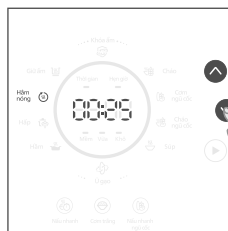
- 1 Sử dụng chức năng **Hầm nóng** để hầm nóng cơm.
- 2 Đánh tơi thức ăn đã nguội và trải đều trong lòng nồi.
- 3 Đổ một ít nước lên thức ăn để thức ăn không bị quá khô. Lượng nước tùy thuộc vào lượng cơm.
- 4 Nhấn nút / để chọn **Hầm nóng** ()



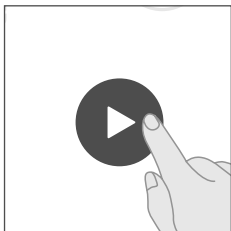

- 5 Nhấn nút  để xác nhận, nồi cơm sẽ bắt đầu hoạt động ở chế độ đã chọn.



- 6 Khi nấu xong, nồi cơm sẽ phát tiếng bíp và tự động chuyển sang chế độ giữ ấm.
- ↳ Đèn chỉ báo **Khóa ấm** () sáng nhấp nháy.
 - ↳ Vòng tròn trên bảng điều khiển sáng lên.



- 5 Thực hiện các bước trong mục "Chuẩn bị trước khi nấu".
- 6 Nhấn nút / để chọn **Hấp** () .



- 7 Nhấn nút  để xác nhận, nồi cơm sẽ bắt đầu hoạt động ở chế độ đã chọn.
- ↳ Thời gian nấu còn lại sẽ hiển thị trên màn hình theo dạng đếm ngược.
 - ↳ Màn hình sẽ hiển thị vòng tròn sáng nhấp nháy.

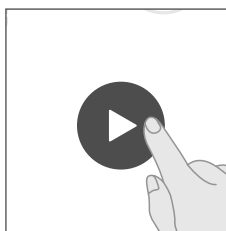

- 8 Khi nấu xong, nồi cơm sẽ phát tiếng bíp và tự động chuyển sang chế độ giữ ấm.
- ↳ Đèn chỉ báo **Khóa ấm** () sáng nhấp nháy.
 - ↳ Vòng tròn trên bảng điều khiển sáng lên.



Cách hấp thức ăn

- 1 Sử dụng chức năng Hấp để hấp thực phẩm. Để biết chi tiết về khoảng thời gian nấu, vui lòng tham khảo mục "Chương trình nấu".

Lưu ý

- Thời gian nấu mặc định là 30 phút.
- Để tránh hiện tượng sôi khô, vui lòng thêm hai vạch nước vào lòng nồi.

- 2 Đổ nước vào lòng nồi.
- 3 Đặt xồng hấp vào lòng nồi.
- 4 Đặt thức ăn vào xồng hấp.

Điều chỉnh thời gian nấu

Bạn chỉ có thể cài đặt thời gian nấu cho một số menu, bao gồm **Cháo** (粥), **Cháo ngũ cốc** (粥), **Súp** (羹), **Hầm** (燉) và **Giữ ấm** (煲). Để biết chi tiết về khoảng thời gian nấu, vui lòng tham khảo mục “Chương trình nấu”.

- 1 Sau khi chọn chức năng mong muốn, nhấn nút  nhiều lần cho đến khi chỉ báo thời gian hiển thị trên màn hình.
↳ Thời gian nấu sẽ nhấp nháy.

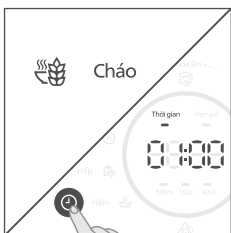

- 2 Nhấn nút / để cài đặt thời gian.



- 3 Nhấn nút  để xác nhận, nồi cơm sẽ bắt đầu hoạt động ở chế độ đã chọn.

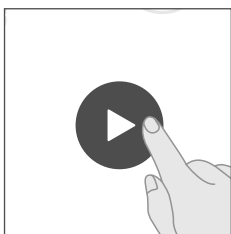



- 4 Khi nấu xong, nồi cơm sẽ phát tiếng bíp và tự động chuyển sang chế độ giữ ấm.
↳ Đèn chỉ báo **Khóa ấm** () sáng nhấp nháy.
↳ Vòng tròn trên bảng điều khiển sáng lên.



Điều chỉnh thời gian cài đặt trước

Lưu ý

- Thời gian cài đặt sẵn là thời điểm mà quá trình nấu sẽ kết thúc. Ví dụ: nếu bạn đặt nồi cơm kết thúc lúc 18:00 và bắt đầu nấu lúc 12:00, thì thời gian cài đặt sẵn là 6 giờ.
- Thời gian cài đặt sẵn phải bằng hoặc dài hơn thời gian nấu. Nếu hai thời gian bằng nhau, quá trình nấu sẽ bắt đầu ngay lập tức.
- Các chức năng **Hầm** (燉), **Hầm nóng** (煲) và **Giữ ấm** (煲) không thể cài đặt trước.
- Bạn có thể cài đặt thời gian nấu cài sẵn cho một số menu, với thời gian tối đa lên đến 24 giờ.

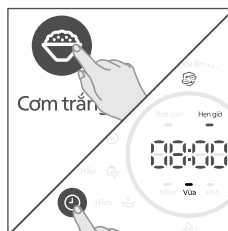
- 1 Thực hiện các bước trong mục “Chuẩn bị trước khi nấu”.
- 2 Nhấn nút / để chọn chức năng mong muốn, sau đó nhấn nút  nhiều lần cho đến khi chỉ báo **Thời gian cài đặt sẵn** hiển thị trên màn hình.
↳ Thời gian nấu sẽ nhấp nháy.



- 3 Nhấn nút / để cài đặt thời gian nấu chậm.

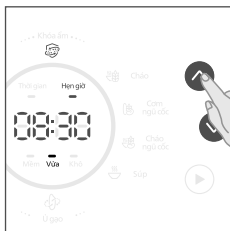

- 4 Nhấn nút  để xác nhận. Nồi cơm sẽ bắt đầu đếm ngược, và khi kết thúc, quá trình nấu sẽ bắt đầu ngay lập tức.

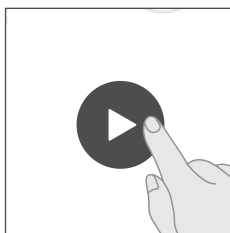

- 5 Khi nấu xong, nồi cơm sẽ phát tiếng bíp và tự động chuyển sang chế độ giữ ấm.
- ↳ Đèn chỉ báo **Khóa ấm** () sáng nhấp nháy.
 - ↳ Vòng tròn trên bảng điều khiển sáng lên.

4 Vệ sinh và bảo dưỡng

Lưu ý

- Rút phích cắm nồi cơm điện trước khi bắt đầu vệ sinh.
- Chờ cho đến khi nồi cơm điện nguội hẳn trước khi vệ sinh.
- Khi vệ sinh, không nhúng toàn bộ thiết bị vào nước và tránh sử dụng chất tẩy rửa mạnh hoặc bàn chải cứng.

Nắp trong

- Kéo nắp trong ra ngoài để tháo khỏi nắp trên để vệ sinh.

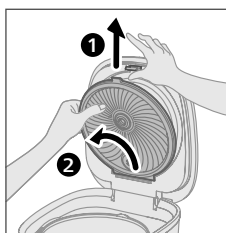

- Ngâm vào nước nóng và lau sạch bằng miếng rửa chén.
- Đảm bảo lấy ra hết thức ăn dính trong nồi cơm điện.
- Lắp lại nắp trong vào lại nắp trên.
- Ngâm trong nước ấm và làm sạch bằng miếng rửa chén mềm.
- Đảm bảo loại bỏ hoàn toàn mọi cặn thức ăn bám trong nồi.
- Sau khi vệ sinh, lau khô các giọt nước trên bề mặt bên ngoài của nắp trong. Căn chỉnh nắp trong có thể tháo rời với lỗ ở giữa, sau đó lắp lại.

- Tránh kéo vòng đệm của nắp trong. Sau mỗi lần nấu, hoặc sau khi sử dụng gia vị (như khi hầm hoặc hấp), hãy rửa sạch nắp trong ngay để tránh mùi và gỉ sét.

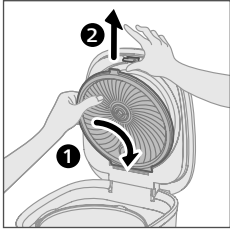

Hộp hứng hơi nước

- Tháo hộp hứng hơi nước ra khỏi nắp trên.



- Làm theo hình minh họa bên dưới để tháo rời hộp hứng hơi nước để vệ sinh.

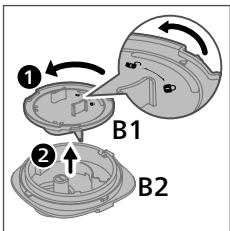
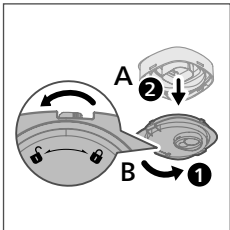

- Ngâm tất cả các bộ phận trong nước và vệ sinh bằng miếng xốp. Đảm bảo không còn sót lại cặn thức ăn.

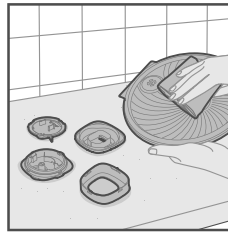
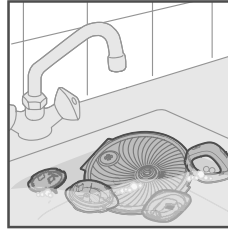

- Lắp lại tất cả các bộ phận và đặt hộp hứng hơi nước vào nắp trong sau khi vệ sinh xong.

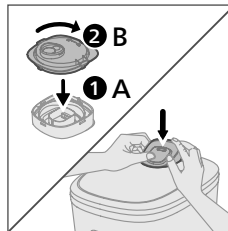
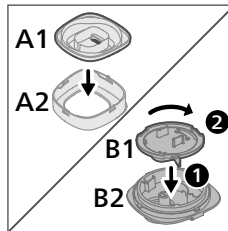

Bên trong

Bên trong của nắp ngoài và thân chính và để nhiệt:

- Lau bằng miếng vải ẩm.
- Đảm bảo lấy ra hết thức ăn dính trong nồi cơm điện.

Bên ngoài

Bề mặt nắp ngoài và bên ngoài thân máy:

- Lau sạch bằng vải ẩm nhúng nước xà phòng.
- Chỉ sử dụng vải khô và mềm để lau sạch bằng điều khiển.

Phụ kiện và lòng nồi

Muỗng xới cơm và mức súp, xúng hấp và lòng nồi.

- Ngâm vào nước nóng và lau sạch bằng miếng xốp.

5 Tái chế

Không vứt bỏ sản phẩm cùng với rác thải sinh hoạt thông thường khi hết hạn sử dụng, mà hãy đem sản phẩm đến điểm thu gom chính thức để tái chế. Làm như vậy, bạn sẽ giúp bảo vệ môi trường.

Làm theo các quy định tại quốc gia của bạn đối với việc thu gom riêng các sản phẩm điện và điện tử. Việc xử lý đúng cách giúp ngăn ngừa những tác động tiêu cực đến môi trường và sức khỏe con người.

6 Bảo hành và hỗ trợ

Versuni cung cấp bảo hành hai năm sau khi mua sản phẩm này. Bảo hành này không có giá trị nếu lỗi do sử dụng không đúng cách hoặc do bảo trì kém. Bảo hành của chúng tôi không ảnh hưởng đến quyền của bạn theo luật với tư cách là người tiêu dùng. Để biết thêm thông tin hoặc để yêu cầu bảo hành, vui lòng truy cập trang web của chúng tôi

www.philips.com/support.

7 Thông số kỹ thuật

Số model	HD5210
Công suất định mức	4,0 L
Dung tích gạo	1,8 L

Lưu ý

- Rút phích cắm nồi cơm điện nếu không sử dụng trong thời gian dài.

8 Khắc phục sự cố

Nếu bạn gặp sự cố khi sử dụng thiết bị này, hãy kiểm tra các vấn đề sau đây trước khi yêu cầu dịch vụ. Nếu bạn không thể giải quyết vấn đề, hãy liên hệ với Trung tâm Chăm sóc Khách hàng của Philips tại quốc gia của bạn.

Sự cố	Giải pháp
Đèn báo trên nút không bật sáng.	<ul style="list-style-type: none">Có sự cố về dây nối hay phích cắm điện. Kiểm tra xem dây nguồn đã được kết nối đúng với nồi cơm chưa và phích cắm đã được cắm chắc chắn vào ổ điện hay chưa.Đèn bị hỏng. Mang thiết bị đến đại lý Philips của bạn hoặc trung tâm dịch vụ do Philips ủy quyền.
Cơm quá mềm, quá cứng hoặc chưa chín.	<ul style="list-style-type: none">Nếu đặt thiết bị trên bề mặt không ổn định hoặc nghiêng, cơm chín có thể quá cứng hoặc quá mềm, do mực nước không đều.Kết cấu của cơm có thể khác nhau tùy thuộc vào nhãn hiệu, nguồn gốc và thời gian bảo quản gạo (gạo mới hay gạo cũ).Kết cấu của cơm có thể khác nhau tùy thuộc vào nhiệt độ phòng và nhiệt độ nước.Kiểm tra xem lòng nồi có bị biến dạng không.Khi thêm nước theo vạch mực nước trên lòng nồi, hãy điều chỉnh lượng nước dựa trên loại và chất lượng gạo. Vạch báo mực nước chỉ mang tính chất tham khảo.Đảm bảo không có vật lạ bám vào bên trong sản phẩm hoặc bên ngoài lòng nồi trước khi sử dụng.
Cơm bị cháy.	<ul style="list-style-type: none">Kiểm tra xem có cặn thức ăn nào còn sót lại bên trong sản phẩm hoặc bên ngoài lòng nồi không. Loại bỏ thức ăn thừa.Gạo chưa được vo sạch. Rửa sạch gạo đến khi nước vo gạo trong hoàn toàn.Kiểm tra xem lòng nồi có bị biến dạng không.
Nước tràn ra khỏi nồi cơm điện khi đang nấu.	<ul style="list-style-type: none">Nhớ cho nước vào đến mức nước hướng dẫn trên thang phân chia các mức nước ở lòng nồi, chọn mức nước tương ứng với số lượng chén gạo sử dụng.Đảm bảo nước không vượt quá mức tối đa trên thang, vì làm như vậy có thể làm cho nước trong nồi bị tràn ra ngoài trong khi nấu.
Màn hình hiển thị không hoạt động.	<ul style="list-style-type: none">Nồi cơm điện chưa được kết nối với nguồn điện.
Cơm có mùi khó chịu sau khi nấu.	<ul style="list-style-type: none">Rửa lòng nồi bằng chất tẩy rửa làm sạch và nước ấm.Sau khi nấu, đảm bảo rằng nắp thông hơi, nắp trong và lòng nồi được rửa thật sạch.
Màn hình hiển thị thông báo lỗi (như E1, E2, v.v.).	<ul style="list-style-type: none">Cảm biến của sản phẩm đã bị trục trặc. Vui lòng mang sản phẩm đến đại lý Philips hoặc trung tâm bảo hành ủy quyền của Philips.

9 Diễn giải về mã bảo vệ

Nếu các mã bảo vệ sau đây xuất hiện trong quá trình sử dụng sản phẩm Philips thông thường, khách hàng có thể tham khảo phần diễn giải bên dưới để khắc phục sự cố. Bạn cũng có thể gọi đến bộ phận chăm sóc khách hàng của Philips, đội ngũ hậu mãi sẽ cung cấp dịch vụ và hỗ trợ chuyên nghiệp.

Lưu ý: Các cơ chế bảo vệ này được thiết kế để ngăn ngừa hư hỏng sản phẩm do điều kiện sử dụng bất thường và không phải là dấu hiệu của vấn đề chất lượng.

Mã bảo vệ	Chi tiết bảo vệ	Phương pháp phản hồi
C2	Vị trí lắp đặt van bảo vệ lòng nồi không đúng, có thể phục hồi.	Trước tiên, hãy ngắt nguồn điện, sau đó kiểm tra xem lòng nồi đã được lắp đúng chưa. Cắm lại nguồn điện. Nếu mã bảo vệ C2 không xuất hiện, bạn có thể tiếp tục sử dụng sản phẩm như bình thường. Nếu mã bảo vệ C2 vẫn xuất hiện, vui lòng gọi đến bộ phận chăm sóc khách hàng của Philips, đội ngũ hậu mãi sẽ cung cấp dịch vụ và hỗ trợ chuyên nghiệp.
C1	Bảo vệ quá nhiệt của bo mạch điều khiển điện tử (IGBT), có thể phục hồi.	Kiểm tra xem cửa hút khí và cửa xả khí có bị chặn không, đảm bảo luồng khí không bị cản trở và quạt quay trơn tru. Sau đó, rút phích cắm và cắm lại sản phẩm. Nếu mã bảo vệ C1 không xuất hiện, bạn có thể tiếp tục sử dụng sản phẩm như bình thường. Nếu mã bảo vệ C1 vẫn xuất hiện, vui lòng gọi đến bộ phận chăm sóc khách hàng của Philips, đội ngũ hậu mãi sẽ cung cấp dịch vụ và hỗ trợ chuyên nghiệp.
EH	Bảo vệ quá áp cho nguồn điện đầu vào, có thể phục hồi.	Vui lòng đảm bảo điện áp nguồn ổn định. Chỉ sử dụng sản phẩm sau khi điện áp ổn định. Nếu sự cố vẫn tiếp diễn mặc dù điện áp nguồn ổn định, vui lòng gọi đến bộ phận chăm sóc khách hàng của Philips, đội ngũ hậu mãi sẽ cung cấp dịch vụ và hỗ trợ chuyên nghiệp.
EL	Bảo vệ điện áp nguồn đầu vào thấp, có thể phục hồi.	Vui lòng đảm bảo điện áp nguồn ổn định. Chỉ sử dụng sản phẩm sau khi điện áp ổn định. Nếu sự cố vẫn tiếp diễn mặc dù điện áp nguồn ổn định, vui lòng gọi đến bộ phận chăm sóc khách hàng của Philips, đội ngũ hậu mãi sẽ cung cấp dịch vụ và hỗ trợ chuyên nghiệp.





