



MCB-904 MASSAGE CHAIR HƯỚNG DẪN SỬ DỤNG

**XIN VUI LÒNG GIỮ LẠI HƯỚNG DẪN
NÀY ĐỂ SỬ DỤNG SAU NÀY**

さい
こう
を
き
わ
め
る



————— Hướng dẫn vận hành —————



Best of the best

Cảm ơn quý khách đã mua sản phẩm này. Vui lòng đọc kỹ hướng dẫn sử dụng để biết cách vận hành đúng sản phẩm. Hãy chú ý đến những cảnh báo an toàn quan trọng và lưu giữ tài liệu này để tham khảo sau. Lưu ý: Công ty chúng tôi có quyền thay đổi và giải thích thiết kế sản phẩm. Nếu có sự khác biệt giữa chức năng sản phẩm thực tế và mô tả trong hướng dẫn, đây là sự cập nhật bình thường của sản phẩm, và chúng tôi sẽ không thông báo riêng. Màu sắc và chức năng cụ thể sẽ dựa trên sản phẩm thực tế.

Mục lục

Trước khi sử dụng

Cảnh báo an toàn	02-05
Các bộ phận lắp đặt	06-07
Vị trí đặt ghế massage.....	08-09
Hướng dẫn sử dụng	10-11
Cấu trúc sản phẩm	12-18

Phương pháp sử dụng

Hướng dẫn vận hành	19-67
Kết thúc massage	67

Bảo trì



Vệ sinh và bảo dưỡng	67
----------------------------	----

Quan trọng

Xử lý sự cố	69
Thông số kỹ thuật sản phẩm	70

Safety Precautions (Must be observed)

- Vui lòng đọc kỹ tất cả các hướng dẫn liên quan trước khi sử dụng.
- Các ghi chú được đánh dấu sẽ giúp bạn sử dụng sản phẩm một cách an toàn và đúng cách
- Để làm rõ mức độ nguy hiểm và thiệt hại có thể xảy ra do sử dụng sai cách, các cảnh báo được chia thành "Cảnh báo" và "Chú ý". Cả hai đều quan trọng đối với an toàn và phải được tuân theo.

 Cảnh báo	Chỉ ra rằng có thể gây thương tích nghiêm trọng hoặc tử vong nếu sử dụng sai cách.
 Chú ý	Chỉ ra rằng việc sử dụng sai có thể gây thương tích nhẹ hoặc thiệt hại tài sản.

- Xin hãy chú ý đến biểu tượng trước mỗi mục an toàn.

 Cấm	Nghiêm cấm tuyệt đối
--	----------------------

Những đối tượng sau không nên sử dụng sản phẩm này

 Cấm sử dụng	<ul style="list-style-type: none">■ Thiết bị không lành cho người (bao gồm cả trẻ em) bị khuyết tật về thể chất, giác quan hoặc thần kinh, hoặc thiếu kinh nghiệm và nhận thức thông thường, trừ khi có người chịu trách nhiệm về sự an toàn của họ giám sát và hướng dẫn sử dụng thiết bị. Trẻ em phải được giám sát để không sử dụng thiết bị như đồ chơi.■ Bệnh nhân bị loãng xương.■ Bệnh nhân có bệnh tim nghiêm trọng và đang sử dụng thiết bị y tế cấy ghép như máy tạo nhịp tim, máy khử rung tim – những thiết bị dễ bị ảnh hưởng bởi sóng điện từ..■ Người bị sốt (trên 38 độ C)..■ Phụ nữ mang thai, sau sinh hoặc đang trong kỳ kinh nguyệt.■ Người được bác sĩ khuyên không nên massage do mắc các bệnh như huyết khối, phình động mạch, giãn tĩnh mạch nghiêm trọng hoặc các bệnh về tuần hoàn khác. Trong vòng hai tuần sau khi xuất hiện cục máu đông, tuyệt đối không được massage bất kỳ bộ phận nào có máu đông.■ Bệnh nhân bị chấn thương hoặc mắc bệnh ngoài da.■ Trẻ em dưới 14 tuổi và người bất tỉnh không được phép sử dụng sản phẩm nếu không có người giám sát..■ Người đang nghỉ ngơi hoặc cảm thấy không khỏe theo chỉ định của bác sĩ.■ Người có vấn đề về cột sống hoặc bị vẹo cột sống không được sử dụng sản phẩm này theo chỉ định y tế.■ Người đang bị ướt không được sử dụng sản phẩm.■ Sản phẩm có bề mặt nóng. Người không nhạy cảm với nhiệt cần đặc biệt chú ý khi sử dụng sản phẩm
--	--

Safety Precautions (Must be observed)

Cảnh báo an toàn quan trọng	
 Cảnh báo	<ul style="list-style-type: none">■ Tránh xa trẻ em khỏi các bộ phận chuyển động của sản phẩm.■ Sử dụng nguồn điện phù hợp, có nối đất tốt cho sản phẩm này.■ Rút phích cắm sau khi sử dụng hoặc trước khi vệ sinh để tránh gây thương tích hoặc hư hại sản phẩm■ Vận hành sản phẩm theo đúng hướng dẫn sử dụng.■ Không sử dụng phụ kiện hoặc bộ phận không được khuyến nghị.■ Không sử dụng sản phẩm ngoài trời.■ Không sử dụng gần lửa trần như bếp, và không hút thuốc khi đang sử dụng..■ Không sử dụng thiết bị tạo nhiệt như chăn điện trên sản phẩm này■ Không ngồi lên lưng ghế, bộ phận massage chân, vai, tay vịn, hoặc đứng lên ghế..■ Vui lòng đọc kỹ Hướng dẫn vận hành trước khi sử dụng■ Không được sử dụng sản phẩm này cho bất kỳ mục đích nào ngoài những mục đích đã được liệt kê trong hướng dẫn .■ Khuyến nghị sử dụng tối đa 20 phút mỗi lần.■ Không sử dụng nếu vỏ bọc hoặc da ghế bị rách hoặc hỏng.■ Không để vật gì rơi vào trong sản phẩm.■ Không được ngủ trong khi sử dụng sản phẩm■ Không sử dụng nếu bạn đang say rượu hoặc cảm thấy không khỏe■ Không sử dụng trong vòng một giờ sau khi ăn■ Không sử dụng sản phẩm với lực quá mạnh để tránh bị thương■ Không sử dụng sản phẩm cho mục đích khác ngoài massage..■ Nếu dây nguồn bị hỏng, để tránh nguy hiểm, cần được thay thế bởi kỹ thuật viên từ nhà sản xuất, bộ phận bảo trì hoặc bộ phận tương đương

Môi trường vận hành	
 Chú ý	<ul style="list-style-type: none">■ Không sử dụng sản phẩm trong môi trường quá ẩm ướt như phòng tắm.■ Ngừng sử dụng ngay nếu nhiệt độ môi trường thay đổi đột ngột.■ Không sử dụng sản phẩm trong môi trường nhiều bụi hoặc có chất ăn mòn.■ Không sử dụng trong không gian nhỏ hoặc nơi không được thông gió tốt.

Safety Precautions (Must be observed)

Điều kiện bảo quản	
 Chú ý	<ul style="list-style-type: none">■ Nhiệt độ phòng bảo quản: từ 5°C đến 40°C■ Độ ẩm tương đối (RH) từ 20% đến 80%; tránh khí ăn mòn, và đặt trong phòng thông thoáng.

Bảo dưỡng và dịch vụ sản phẩm	
 Chú ý	<ul style="list-style-type: none">■ Sản phẩm này chỉ được bảo trì bởi trung tâm bảo hành được chỉ định bởi nhà sản xuất. Người dùng không được tự ý tháo rời hoặc sửa chữa sản phẩm.■ Đừng quên tắt công tắc nguồn chính sau khi sử dụng.■ Không sử dụng sản phẩm nếu ổ cắm điện bị lỏng■ Nếu sản phẩm không sử dụng trong thời gian dài, cần cuộn gọn dây nguồn và bảo quản sản phẩm ở nơi khô ráo, sạch bụi■ Không bảo quản sản phẩm ở nơi có nhiệt độ cao hoặc gần nguồn lửa. Tránh tiếp xúc trực tiếp với ánh nắng trong thời gian dài..■ Vui lòng lau sản phẩm bằng khăn khô. Không sử dụng dung môi như xăng thơm, benzen hoặc cồn.■ Các linh kiện cơ khí của sản phẩm được thiết kế và sản xuất đặc biệt nên không cần bảo trì đặc biệt.■ Không dùng vật nhọn chọc vào sản phẩm.■ Không kéo hoặc đẩy sản phẩm trên mặt đất gỗ ghe. Thay vào đó, hãy nhắc lên khi di chuyển.■ Vui lòng sử dụng sản phẩm một cách gián đoạn. Không để sản phẩm hoạt động liên tục trong thời gian dài..

Giải pháp cho sự cố thông thường	
 Chú ý	<ul style="list-style-type: none">■ Nếu có tiếng động cơ khi sản phẩm đang vận hành, đó là âm thanh hoạt động bình thường.■ Nếu bộ điều khiển không hoạt động bình thường, hãy kiểm tra xem phích cắm và ổ điện đã được kết nối chắc chắn chưa, và công tắc nguồn đã được bật chưa.■ Nếu đã hết thời gian làm việc theo quy định, sản phẩm sẽ tự động kích hoạt chế độ tắt nguồn. Nếu sản phẩm tiếp tục hoạt động trong thời gian dài, bộ bảo vệ nhiệt độ sẽ tự động ngắt sản phẩm. Sản phẩm có thể sử dụng lại sau 30 phút..

Safety Precautions (Must be observed)

Biên pháp an toàn	
 Chú ý	<ul style="list-style-type: none">■ Kiểm tra xem điện áp có phù hợp với thông số kỹ thuật của sản phẩm không.■ Không bao giờ cầm hoặc rút phích cắm bằng tay ướt.■ Không để nước chảy vào trong sản phẩm để tránh bị điện giật hoặc gây hư hỏng.■ Không kéo dây nguồn khi cắm hoặc rút phích cắm. Không được xử lý thô bạo■ Không làm hỏng dây điện hoặc thay đổi mạch điện của sản phẩm..■ Không lau các bộ phận có điện như công tắc hoặc phích cắm bằng khăn ướt.■ Rời xa sản phẩm trong trường hợp mất điện để tránh bị thương nếu điện được phục hồi đột ngột■ Ngừng sử dụng sản phẩm ngay nếu thấy hoạt động bất thường và liên hệ nhà cung cấp tại địa phương.■ Ngừng sử dụng sản phẩm nếu bạn cảm thấy không khỏe, và tham khảo ý kiến của bác sĩ.

Installation parts

Hướng dẫn lắp đặt tay vịn

1. Sau khi cấp nguồn, dùng điều khiển từ xa để hạ khung tựa lưng xuống.
2. Cắm giắc nối dây và ống dẫn khí ở bên khung thép vào vị trí tương ứng trên tay vịn (Hình 1)
3. Nâng tay vịn đã gắn sẵn ống khí và dây điện, móc tất cả các móc vào hai bên khung thép của tay vịn (Hình 2).

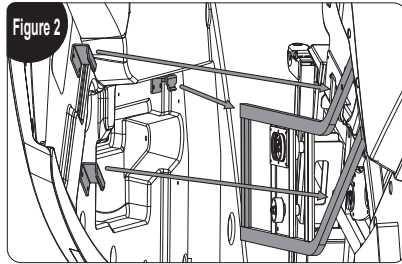
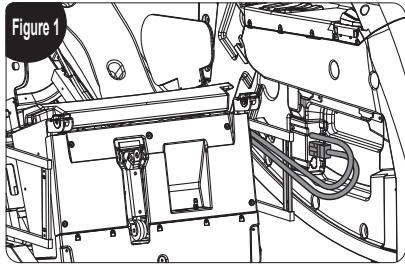

4. Đặt con lăn ở đầu sau của tay vịn áp vào bề mặt của giá cố định tay vịn (Hình 3) và hạ tay vịn xuống phía sau và xuống dưới.
5. Sau đó, đẩy tay vịn về phía sau và cuối cùng cố định nó bằng hai vít M5 (Hình 4).

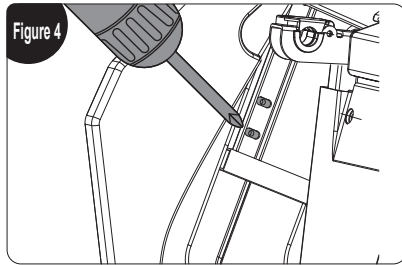
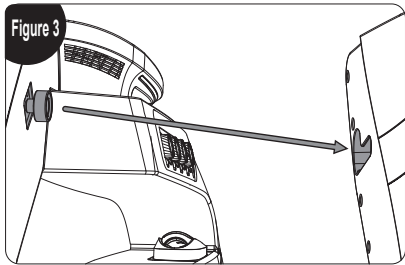

Hướng dẫn lắp đặt tay vịn

1. Cắm dây điện và ống khí của cơ cấu massage bắp chân lần lượt vào các ổ cắm ở phía trước cụm khung thép (Hình 1).
2. Khi kết nối xong, mở các nắp cố định cơ cấu massage bắp chân ở hai bên của cụm khung thép (Hình 2)

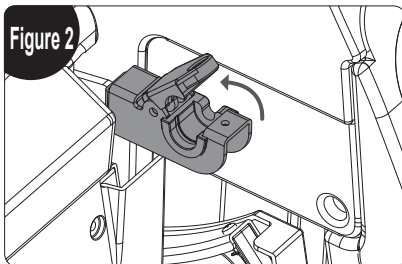
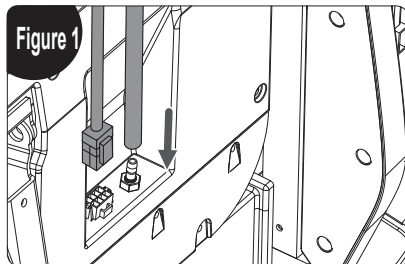

Installation parts

3. Nâng cơ cấu massage bắp chân lên và đưa vào khe lắp, sau đó đẩy nắp cố định và cuối cùng cố định lại bằng 2 vít M4 (Hình 3)

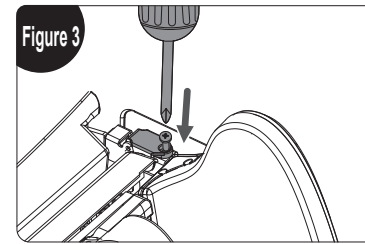

Hướng dẫn lắp đặt giá đỡ điều khiển từ xa cảm ứng

1. Căn chỉnh giá đỡ với lỗ phía trước của tay vịn (bên phải) và cố định bằng vít M5 (Hình 1)
2. Căn chỉnh nắp trang trí giá đỡ với thân giá đỡ rồi ấn xuống dọc theo thanh giá đỡ cho đến khi chạm đáy (Hình 2).

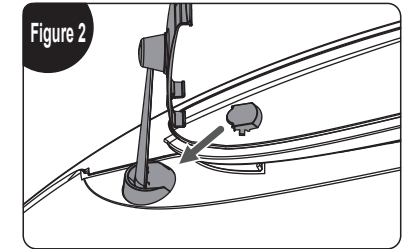
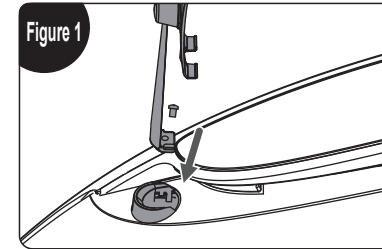

3. Sau khi lắp xong toàn bộ giá đỡ, lắc nhẹ để kiểm tra độ chắc chắn; việc lắp đặt hoàn tất (Hình 3).

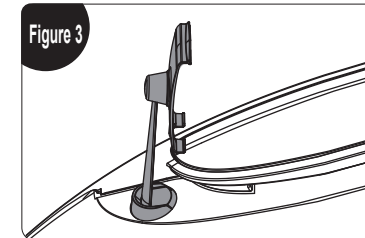

Hướng dẫn lắp đặt đầu cảm hang không cho bộ điều khiển thủ công

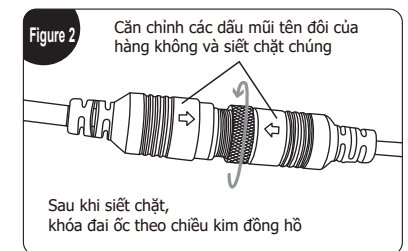
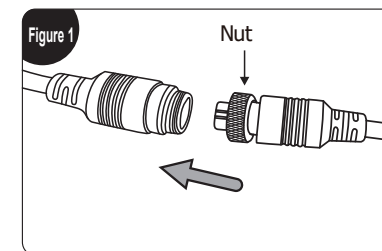

Place massage chair

Vị trí lắp đặt

Đảm bảo có đủ không gian để ghế massage có thể ngả ít nhất 10 cm.



Chú ý

Không đặt ghế massage trực tiếp trong môi trường có nhiệt độ cao do ánh nắng mặt trời (ví dụ: trước thiết bị sưởi), mà hãy đặt ở nơi tránh được nhiệt độ cao và ánh nắng trực tiếp. Khuyến nghị trải một tấm đệm mềm để sử dụng lâu dài tại vị trí cố định. Khi trải đệm, kích thước đệm phải đủ lớn để phủ kín khu vực tiếp xúc giữa ghế và sàn, cũng như khu vực chân người dùng chạm xuống sàn.

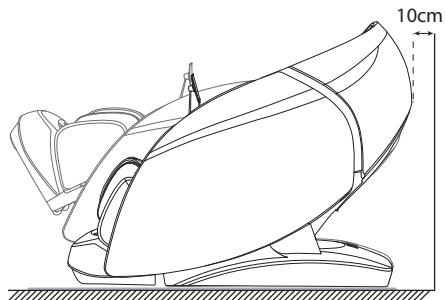

Hướng dẫn nâng sản phẩm

Yêu cầu làm việc nhóm để nâng và di chuyển ghế nhằm tránh bị thương.



Chú ý

1. Vui lòng nhắc ghế massage khi di chuyển trên nền để bị tổn thương như sàn gỗ.
2. Khi di chuyển trên sàn gỗ tương tự, nên nhắc ghế lên. Tránh làm hỏng bánh xe. Khi ghế được nhắc lên và di chuyển đến vị trí đã định, hãy cẩn thận giữ tay tránh xa để tránh bị kẹp chân. Không được thả tay khỏi thiết bị cho đến khi thiết bị hoàn toàn đặt trên mặt phẳng, sàn nhà có thể bị hỏng, do đó, nên đặt thảm, v.v. lên sàn

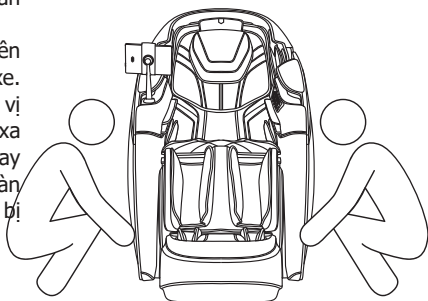

Phương pháp di chuyển

Sử dụng các bánh xe phía sau để di chuyển ghế massage. Di chuyển ghế bằng cách nghiêng nó xuống và ra sau khoảng 45° như hình minh họa
LƯU Ý: Lực quá mạnh để nghiêng có thể khiến ghế bị lật hoàn toàn và gây hư hỏng sản phẩm



Chú ý

1. Trước khi di chuyển, vui lòng tắt máy đúng cách để đặt lại toàn bộ máy, sau đó ngắt nguồn điện..
2. Vui lòng giữ cho ghế trống khi di chuyển. (Người, thú cưng hoặc đồ đạc sẽ không được ở trên ghế khi di chuyển.
3. Khi di chuyển, không được vượt qua vật cản cao hơn 2mm hoặc khe hở lớn hơn 5mm
4. Khi sử dụng bánh xe để di chuyển sản phẩm này, không hỗ trợ chuyển động liên tục một lần; nếu khoảng cách vượt quá 50 mét, vui lòng di chuyển sàn

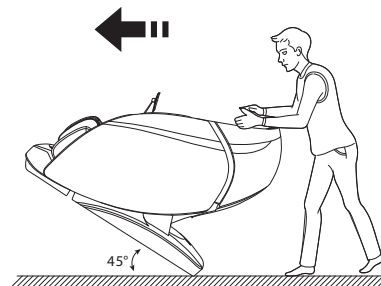

Cách tháo rời và sử dụng đệm đầu và đệm lưng

Sử dụng đệm đầu có thể làm giảm cường độ xoa bóp ở cổ và vai, và bạn có thể quyết định có sử dụng đệm đầu theo nhu cầu của mình hay không (khuyến nghị sử dụng đệm đầu). Đệm lưng và đệm đầu được kết nối bằng khóa kéo (1), và đệm đầu và đệm tựa lưng được kết nối bằng khóa kéo (2).



Chú ý

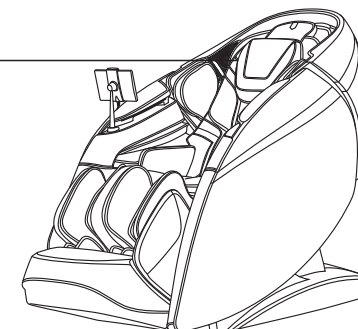
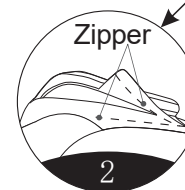
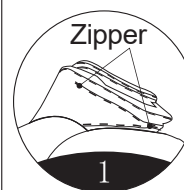

Before use

Kiểm tra xung quanh

Đảm bảo rằng không có bất kỳ người, vật nuôi hay đồ vật khác xung quanh ghế.



Chú ý

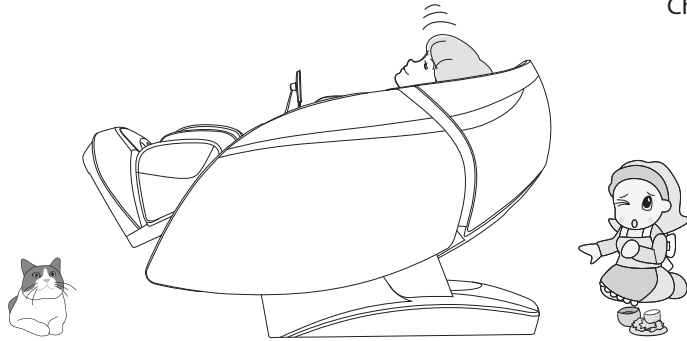

Đảm bảo không có vật lạ nào trong các khe hở của máy

Trước khi massage, hãy đảm bảo rằng không có vật lạ nào bị kẹt vào chân, tay, v.v.

Tuyệt đối không được để tay, chân và đầu lọt vào khu vực giữa cơ cấu chân dưới và thân chính, hoặc khu vực giữa tay vịn và khoang ghế. Tuyệt đối không được thò tay, chân hoặc đầu xuống lớp vải hoặc da bọc của khu vực massage.



Chú ý

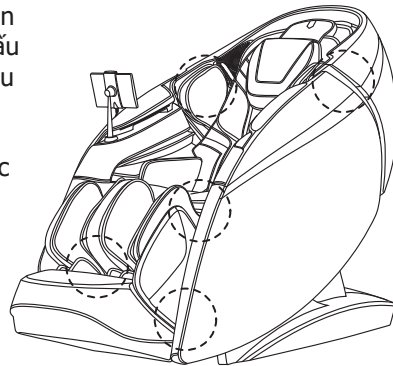

Before use

Kiểm tra xung quanh



Chú ý

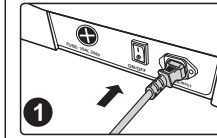

1 Cắm dây nguồn

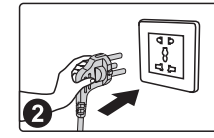

2 Sơ đồ bật nguồn

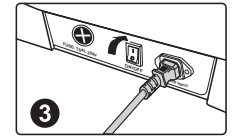

3 Bật công tắc nguồn Sang vị trí I



Chú ý

- Vui lòng kiểm tra dây nguồn và phích cắm xem có bị hư hỏng không trước khi sử dụng.
- Vui lòng cấp nguồn cho sản phẩm này theo đúng yêu cầu về nguồn điện hoạt động đã được hiệu chuẩn của sản phẩm.
- Nghiêm cấm sử dụng nguồn điện khác với nguồn điện định mức của sản phẩm này.
- Nghiêm cấm tự ý kết nối các thiết bị chuyển đổi nguồn khác nhau để cấp nguồn cho sản phẩm này..

Product structure

Mô tả các thành phần

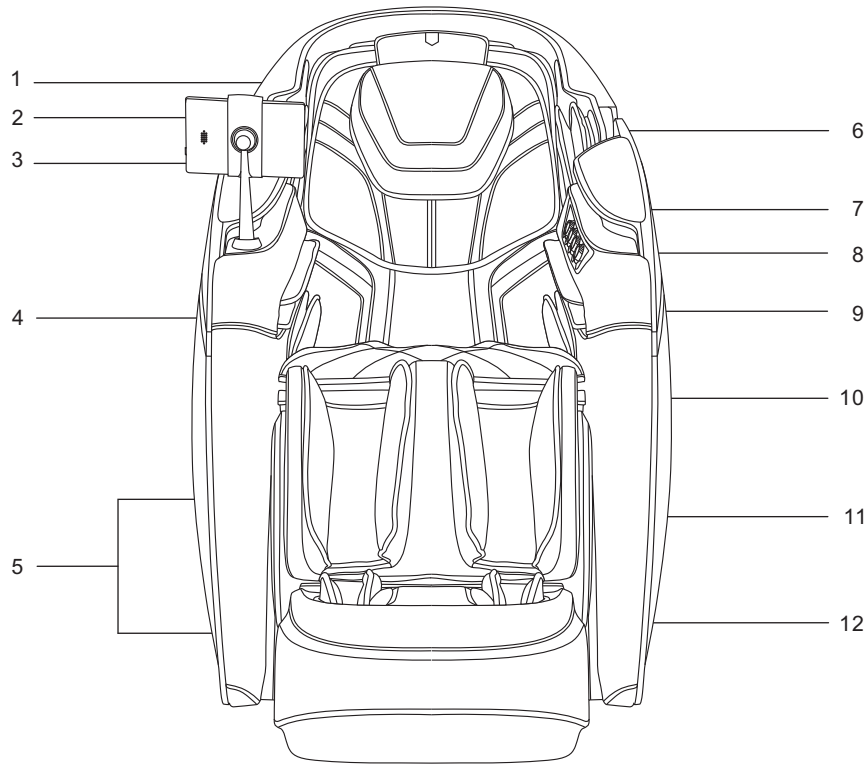

- | | |
|----------------------|--------------------------------|
| 1. Đệm đầu lớn | 7. Đèn trang trí trên tay vịn |
| 2. Đệm đầu nhỏ | 8. Phím tắt trên tay vịn |
| 3. Điều khiển từ xa | 9. Cảm biến sức khỏe |
| 4. Túi khí tay | 10. Đệm lưng cơ cấu vai |
| 5. Bộ phận mass chân | 11. Tấm panel |
| 6. Túi khí vai | 12. Đèn trang trí dưới tay vịn |

★ Other configuration functions

·Bluetooth APP functions ·Intelligent device Bluetooth APP operating system

Product structure

Sơ đồ phân phối chức năng

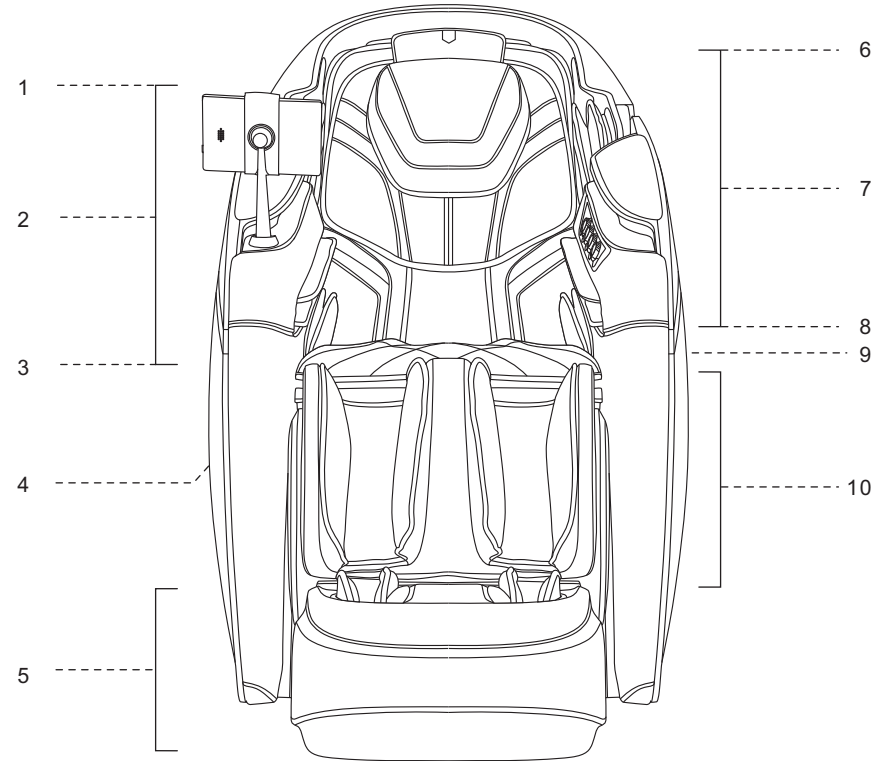

- | | | | |
|-----------------------------------|---|--------------------------------|-------------------------------|
| 1. Vai | ·Massage túi khí | 6. Cả hai bên | ·máy phát nhạc kỹ thuật số 3D |
| 2.Tay | ·Giữ điều khiển từ xa | ·Máy nghe nhạc | 7.Cánh tay |
| ·Chức năng điều khiển giọng nói | ·MassageShiatsu cánh tay | ·Sạc không dây | ·Cổng sạc USB |
| 3. Bàn tay | ·Microphone tích hợp kích hoạt bằng giọng nói | ·Ion oxy âm | 8. Đầu cổ đến hông |
| · Massage túi khí | ·massage lõi kép | ·Cơ chế sưởi ấm | 9. Vai, lưng, eo, bụng |
| 4. Hông và đùi | · Massage túi khí | ·Chức năng sưởi ấm khăn choàng | 10. chân |
| 5. Bàn chân | · massage con lăn | ·massage bằng túi khí | ·chức năng nhào |
| ·Lựa chọn kích thước bàn chân | ·Sưởi ấm đầu ngón chân | ·Con lăn di chuyển bập chân | ·Điều chỉnh lên và xuống chân |
| ·Điều chỉnh độ dài chân bằng điện | ·Tự động phát hiện chiều dài bập chân | | |

Product structure

Cách sử dụng khăn choàng

Nó có một thành phần khăn choàng độc đáo, với các chức năng sưởi ấm sáng tạo ở vai, lưng, eo và bụng. Người dùng có thể đặt khăn choàng ở các vị trí massage khác nhau theo yêu cầu massage.

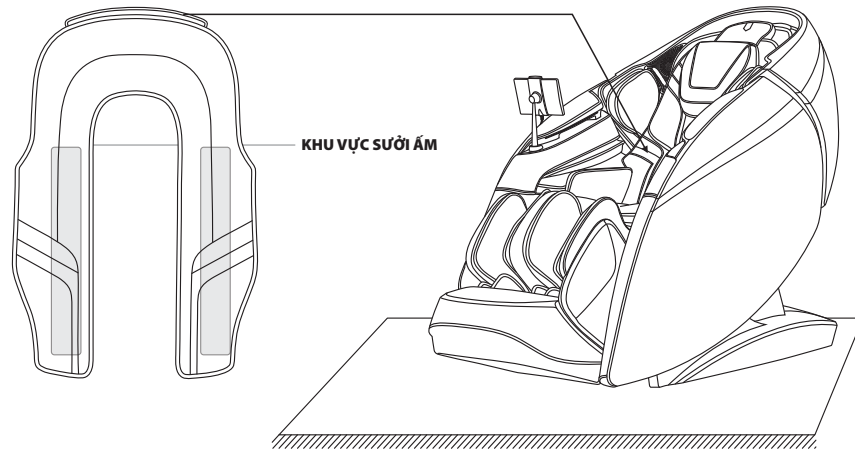

Sơ đồ sử dụng ở lưng và eo

Khi thành phần khăn choàng được đặt ở vị trí lưng và eo, khăn choàng tích hợp chức năng sưởi ấm, nạo vét kinh mạch lưng, thúc đẩy lưu thông máu và làm ấm thận, giảm đau lưng dưới, cứng lưng lạnh, đau nhức và các tình trạng khác

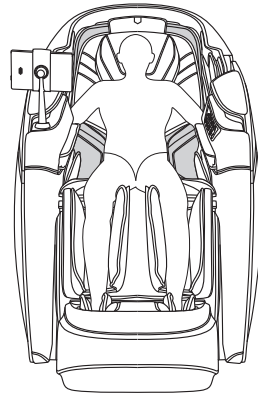

Product structure

Sơ đồ sử dụng trên vai và bụng

Khi thành phần khăn choàng được đặt ở vị trí vai (trước/sau), nó sẽ làm nóng các huyết đạo như Băng Phong, Thiên Tông, Vân Môn và Kỳ Hồ xung quanh vai và xương đòn thông qua chức năng sưởi ấm tích hợp của khăn choàng; nó cũng có thể được đặt trên bụng để làm nóng bụng thông qua chức năng sưởi ấm tích hợp của khăn choàng

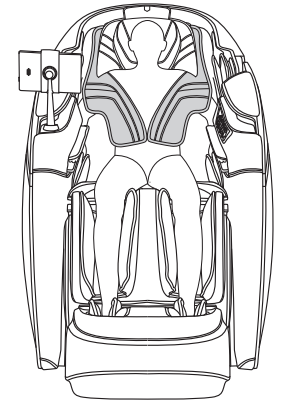

Hướng dẫn sử dụng khăn choàng ở lưng



Chú ý

- Đặt đúng cách để sử dụng: Khi sử dụng khăn choàng ở lưng (hoặc khi ghế massage chưa được bật), vui lòng đặt khăn choàng ở cả hai bên tựa lưng và đặt phần nam châm dưới vào vị trí hỗ trợ thắt lưng của đệm tựa lưng; nếu bạn không cần sử dụng chức năng khăn choàng, hãy hạ khăn choàng xuống và nâng tựa lưng lên phía sau ghế massage
- Đặt sai cách để sử dụng: Khi sử dụng khăn choàng ở lưng (hoặc khi ghế massage chưa được bật), không đặt khăn choàng vào khu vực massage của cơ cấu giữa, điều này có thể dẫn đến lỗi chức năng, hỏng sản phẩm và các lỗi nghiêm trọng khác. Đồng thời, không gấp, xoắn, vắt chéo khăn choàng, và hãy đặt và sử dụng khăn choàng ở lưng của bạn.

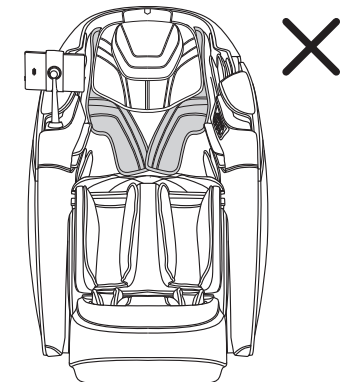
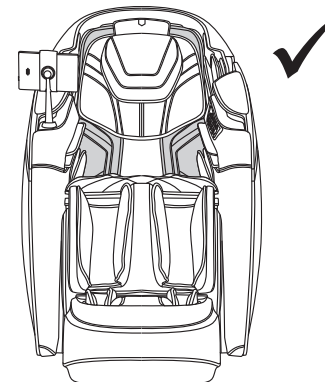

Product structure

Remote controller keys instruction

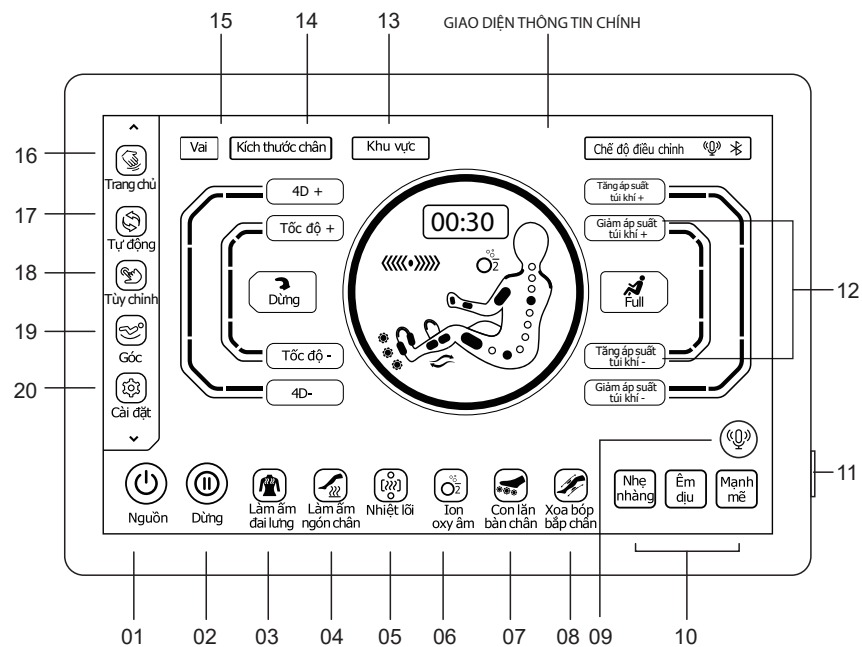

01. Phím cảm ứng Bật/Tắt: Bật hoặc tắt chức năng ghế massage
02. Phím Tạm dừng: Tạm dừng massage hoặc thoát khỏi chế độ massage tạm dừng
03. Phím sưởi vùng vai: Bật hoặc tắt chức năng sưởi cơ vai..
04. Phím sưởi bàn chân: Bật hoặc tắt chức năng sưởi bàn chân.
05. Phím sưởi lõi: Bật hoặc tắt chức năng sưởi lõi cơ học
06. Phím O2-ion: Bật hoặc tắt chức năng ion O2
07. Phím massage con lăn: Bật hoặc tắt chức năng con lăn để chân
08. Phím massage bắp chân: Bật hoặc tắt chức năng mát-xa bắp chân.
09. Phím chọn cường độ: Chọn một trong các mức cường độ tự động khác nhau.
10. Phím điều khiển bằng giọng nói: Bật hoặc tắt chức năng điều khiển bằng giọng nói.
11. Phím bật/tắt thiết bị: Bật hoặc tắt ghế massage..
12. Phím điều chỉnh áp suất khí phần thân dưới: Điều chỉnh áp suất khí phần thân dưới.
13. Phím chọn phạm vi massage: Chọn vùng massage tương ứng
14. Phím chọn kích thích bàn chân: Chọn kích thích bàn chân phù hợp.
15. Phím điều chỉnh vị trí vai: Điều chỉnh vị trí vai và xác nhận tiêu chuẩn vị trí vai
16. Phím trạng thái hiện tại: Nhấn để xem trạng thái hiện tại của ghế massage

Product structure

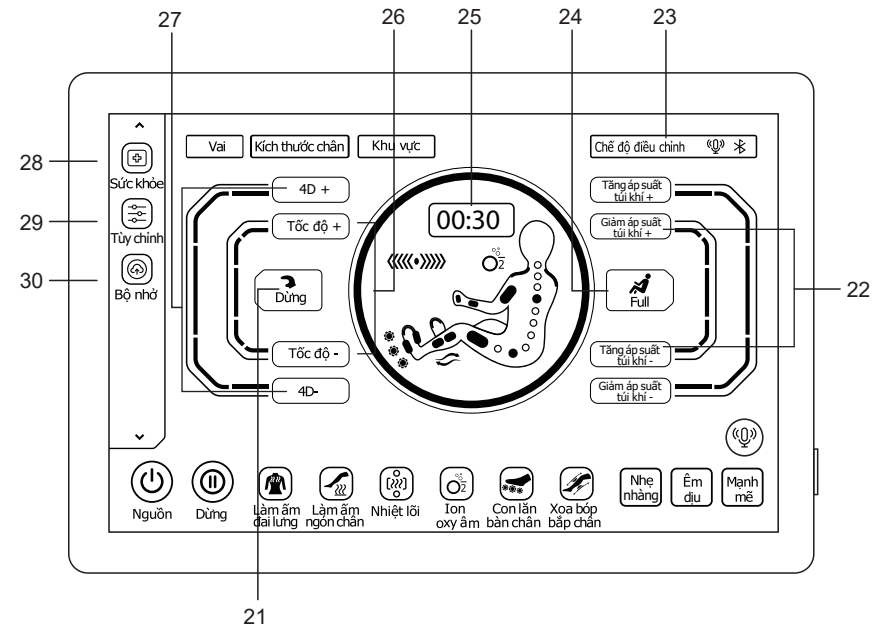

17. Phím chọn chức năng tự động: Nhấn để chọn chương trình massage tự động.
18. Phím menu chức năng điều khiển từ xa: Nhấn để thiết lập chức năng massage từ xa
19. Phím điều chỉnh tư thế ngồi: Nhấn để vào giao diện điều chỉnh tư thế ngồi và chọn góc tư thế ngồi..
20. Phím cài đặt: Nhấn để vào giao diện menu cài đặt
21. Phím chọn kỹ thuật massage: Chọn kỹ thuật massage.
22. Phím điều chỉnh áp suất khí phần thân trên: Điều chỉnh cường độ áp suất khí phần thân trên.
23. Phím hiển thị trạng thái: Hiển thị thông tin trạng thái chương trình massage.
24. Phím chọn vị trí massage bằng không khí: Chọn vị trí massage bằng khí.
25. Phím điều chỉnh thời gian massage: Điều chỉnh thời gian massage
26. Phím điều chỉnh tốc độ massage: Điều chỉnh tốc độ massage..
27. Phím điều chỉnh cường độ 4D: Điều chỉnh cường độ massage 4D
28. Phím phát hiện sức khỏe: Vào giao diện kiểm tra sức khỏe.
29. Phím tùy chỉnh: Vào giao diện tùy chỉnh
30. Phím lưu trữ: Vào giao diện lưu trữ..

Product structure

Mô tả phím tắt của tay vịn

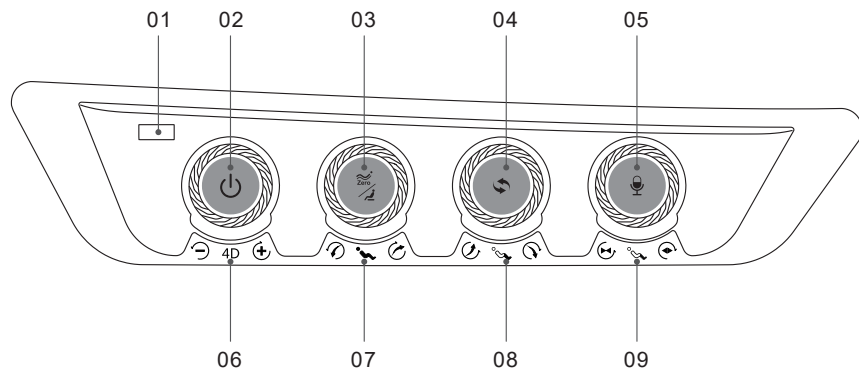

01. cổng sạc USB

- Sạc điện thoại di động hoặc các thiết bị điện tử khác

02. Phím bật/tắt

- Nhấn và giữ phím này trong 3 giây để bật hoặc tắt ghế massage. Sau khi ghế được bật, nhấn nhanh phím để tạm dừng massage.

03. Phím zero-gravity

- Nhấn phím này để tự động vào chế độ không trọng lực (zero-gravity). Có thể điều chỉnh hai mức độ không trọng lực..

Nhấn phím số 2 để về vị trí góc thấp nhất

Nhấn lại phím để đưa lưng ghế về góc cao nhất

04. Phím chuyển đổi chương trình tự động

Chuyển đổi giữa các chương trình massage tự động

05. Phím trợ lý giọng nói

- Nhấn và giữ 3 giây để bật/tắt chức năng trợ lý giọng nói. Nhấn nhanh để đánh thức trợ lý giọng nói.

06. Phím điều chỉnh cường độ 4D

- Xoay núm theo chiều kim đồng hồ để tăng cường độ massage 4D, Xoay ngược chiều kim đồng hồ để giảm cường độ massage 4D.

07. Núm điều chỉnh lên/xuống liên kết

- Xoay núm theo chiều kim đồng hồ để phần lưng ghế từ từ nâng lên và phần bắp chân hạ xuống. Nếu quay đủ vòng, phần lưng và chân sẽ dừng cùng lúc. Khi quá trình hoàn tất, chiều dài phần chân sẽ được phát hiện tự động.
- Xoay núm ngược chiều kim đồng hồ để phần lưng từ từ hạ xuống và phần bắp chân nâng lên. Khi quay đủ vòng, lưng và chân sẽ dừng cùng lúc. Sau khi hoàn tất, chiều dài chân sẽ được phát hiện tự động.

08. Núm điều chỉnh nâng/hạ bắp chân

- Xoay núm theo chiều kim đồng hồ để hạ phần bắp chân từ từ (phần ghế sẽ không di chuyển). Sau khi hạ xong, chiều dài chân sẽ được phát hiện tự động
- Xoay núm ngược chiều kim đồng hồ để nâng phần bắp chân từ từ. Khi xoay đủ vòng, phần chân sẽ dừng. Sau khi nâng xong, chiều dài chân sẽ được phát hiện tự động..

09. Núm điều chỉnh phần chân kéo duỗi

- Xoay núm theo chiều kim đồng hồ để kéo dài bộ phận chân và dừng quay. Bộ phận chân sẽ dừng lại.
- Xoay ngược chiều kim đồng hồ để thu ngắn bộ phận chân lại và dừng quay. Bộ phận chân sẽ dừng lại

Operation Instructions

I. Bắt đầu massage

1. Press Nhấn phím "on/off" bên cạnh bộ điều khiển từ xa hoặc nhấn và giữ phím "on/off" trên tay vịn để khởi động thiết bị và vào màn hình khởi động.

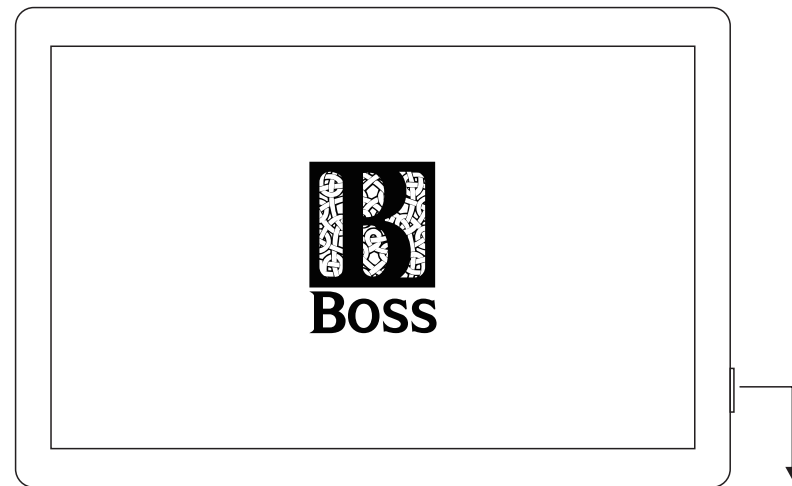

Phím Bật/Tắt: Nhấn phím này để bật thiết bị

2. Sau khi hệ thống khởi động, chọn cường độ massage bằng cách nhấp vào bất kỳ phím nào trong số các phím "Nhẹ nhàng, Làm dịu, Mạnh" trên bộ điều khiển từ xa để bật ghế massage và vào trạng thái nằm. Nếu không chọn trong vòng 5 phút, ghế massage sẽ tự động tắt



Operation Instructions

3. Để điều chỉnh góc tự động, hãy chọn chương trình tự động, sau đó ghế massage sẽ tự động điều chỉnh góc không trọng lực và đợi cho đến khi điều chỉnh hoàn tất. Để bỏ qua một bước, hãy nhấn phím "bỏ qua" để chuyển trực tiếp đến bước tiếp theo.

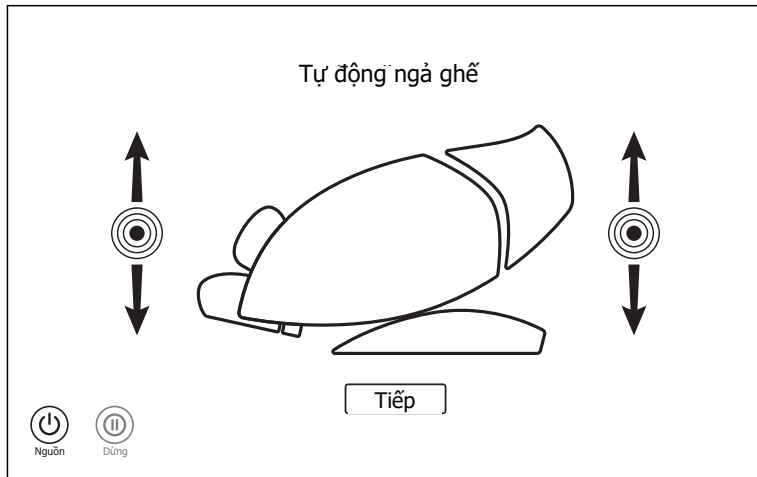

4. Chờ cho đến khi quá trình phát hiện hình dạng cơ thể hoàn tất hoặc bạn có thể nhấn phím "bỏ qua" để bỏ qua quá trình phát hiện và bắt đầu massage trực tiếp

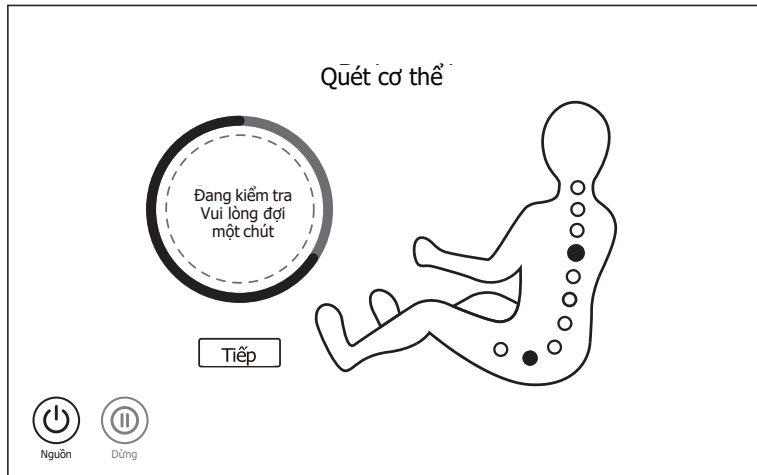

Operation Instructions

5. Để điều chỉnh chính xác vị trí vai, sau khi phát hiện hình dạng cơ thể, bộ điều khiển từ xa hoặc lời nhắc bằng giọng nói sẽ nhắc nhở người dùng điều chỉnh chính xác vị trí vai. Nếu con lăn massage dừng ở vị trí vai, hãy nhấn trực tiếp phím "OK" để bắt đầu massage. Nếu không, hãy sử dụng phím Lên "▲" và phím Xuống "▼" để điều chỉnh con lăn massage đến vị trí vai, sau đó nhấn phím "OK" để bắt đầu massage. Nếu không có thao tác nào được thực hiện trong vòng 20 giây, hãy trực tiếp mặc định vị trí con lăn massage hiện tại cho vị trí vai và bắt đầu massage.

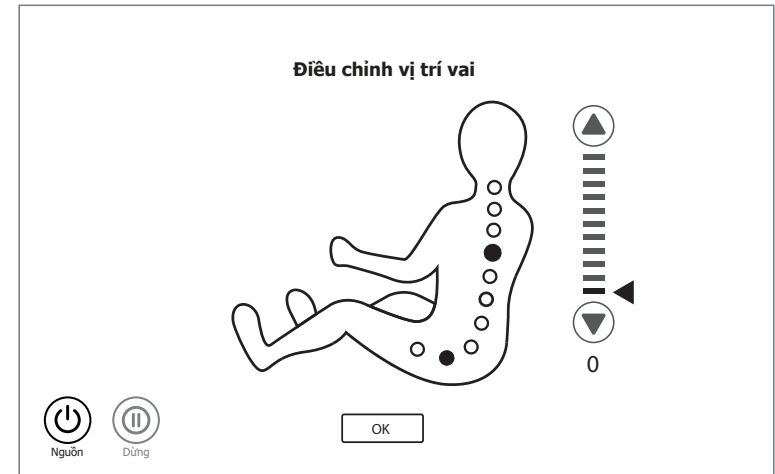

II. Chức năng tạm dừng (vui lòng sử dụng chức năng này sau khi thiết bị được bật)

Sau khi bật ghế massage, nhấn phím "pause" để vào trạng thái tạm dừng, sau đó tất cả các chức năng massage sẽ bị tạm dừng và nhấn lại phím "pause" để tiếp tục trạng thái massage trước đó. Lưu ý: Trong trạng thái tạm dừng, tất cả các chức năng không hoạt động ngoại trừ tắt máy

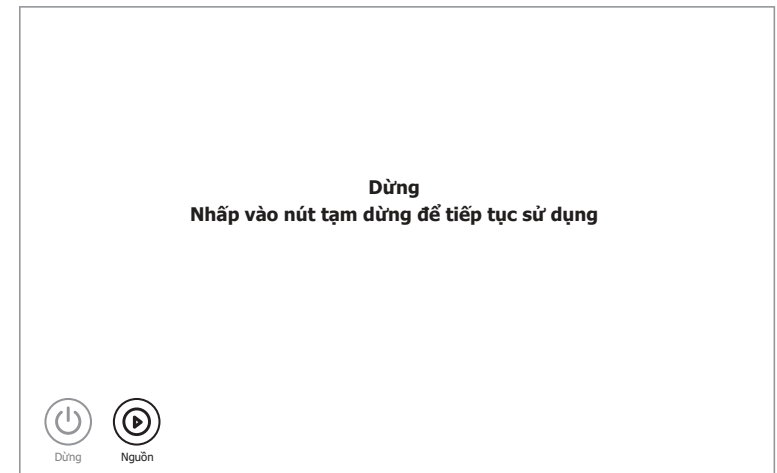

Operation Instructions

III. Chương trình tự động (vui lòng sử dụng chức năng này sau khi ghế đã được bật)

Click Nhấn phím "Auto" ở thanh menu bên trái (như hình minh họa bên dưới) để vào giao diện chức năng tự động. Sau đó, chọn chức năng massage tự động phù hợp với nhu cầu ở từng tình huống khác nhau

Có 20 chương trình massage tự động, được phân loại thành 4 nhóm chính:.

1. Có 20 chương trình massage tự động, được phân loại thành 4 nhóm chính:.

- 1.1. AI thông minh: Thư giãn toàn diện, Giải tỏa căng thẳng, túi khí toàn thân
- 1.2. Thư giãn và kích hoạt: Trị liệu kinh lạc, Chăm sóc cổ và vai, Chăm sóc eo, Định hình eo và mông, Giảm đau chân và bàn chân.
- 1.3. Dành riêng cho gia đình: Tổng thống, Giữ dáng, Tận hưởng cao cấp, Tăng cường sức khỏe văn phòng, Nạp lại năng lượng sức khỏe
- 1.4. Thư giãn toàn diện: Tăng cường năng lượng, Nghỉ trưa, Giấc mơ ngọt ngào, Làm mới não, Trẻ hóa

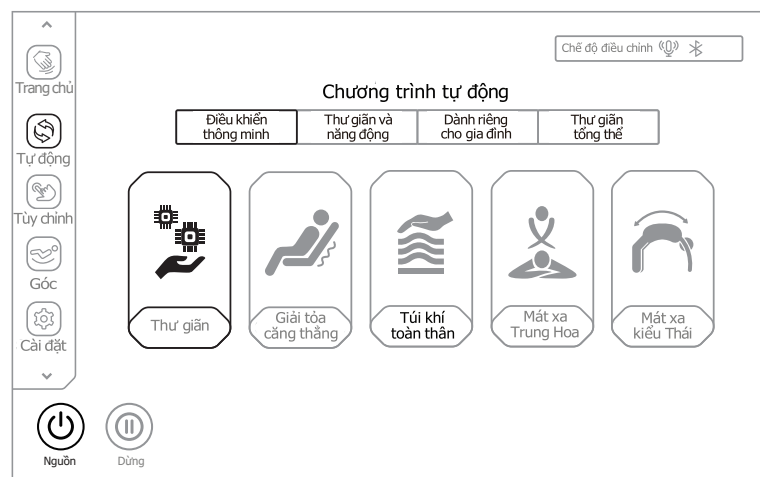

Schematic diagram of automatic massage program selection

Massage scenes(AI Intelligent)	
Chức năng	Mô tả
Thư giãn toàn diện	Cơ chế massage phía trên được sử dụng để massage vùng cổ, vai và huyết Fengchi bằng kỹ thuật nhào, sau đó kết hợp với đấm và kỹ thuật Shiatsu để massage toàn thân. Cơ chế massage phía dưới được dùng để massage eo và hông bằng cách nhào và đấm. Hai cơ chế này phối hợp với nhau để giúp thư giãn các cơ toàn thân và giảm mệt mỏi

Operation Instructions

Giai tỏa căng thẳng	Massage vùng cổ, vai và các huyết Dazhui , chủ yếu bằng kỹ thuật nhào để giảm áp lực toàn thân
Túi khí toàn thân	Massage toàn thân bằng hệ thống túi khí kết hợp con lăn, massage bắp chân và chức năng duỗi chân. Hệ thống day bấm huyết ở tay hoạt động đồng bộ với túi khí ở tay.
Massage Trung Hoa	Dựa trên kỹ thuật massage y học cổ truyền Trung Hoa, chủ yếu là massage 4D vùng lưng và eo để thúc đẩy tuần hoàn máu, làm dịu kinh mạch và giảm tắc nghẽn tại lưng và eo
Massage Thai	Kết hợp túi khí kẹp chân, tay, hông, bắp chân, cùng với thanh đẩy điện ở lưng để đạt hiệu quả kéo giãn cơ thể theo kỹ thuật Thái. Khi massage 4D giữ chặt cơ thể, người dùng sẽ ở trạng thái kéo giãn. Lưu ý: Biên độ kéo giãn có thể điều chỉnh theo ba mức: nhẹ (thấp nhất), vừa (trung bình) và mạnh (cao nhất).

Massage scenes (Relaxing and Activating)	
Chức năng	Mô tả
Điều chỉnh kinh mạch	Massage vùng vai, cổ, lưng và eo bằng các kỹ thuật nhào, đấm và Shiatsu để đạt được hiệu quả lưu thông kinh mạch..
Chăm sóc cổ & vai	Massage cổ và vai chủ yếu bằng kỹ thuật nhào và kéo giãn, kết hợp massage y học cho phần lưng trên. Sau đó ấn huyết Jianjing để giảm chứng thoái hóa đốt sống cổ và giúp thư giãn các cơ vùng cổ và vai..
Chăm sóc eo	Massage vùng eo bằng kỹ thuật nhào, ấn huyết, đấm và thực hiện massage 4D cho vùng eo.

Operation Instructions

Định hình eo & mông	Massage mông bằng kỹ thuật nhào và massage y học, sau đó đấm và nhào sâu để thư giãn cơ mông và nâng mông, phù hợp với phụ nữ. Ngoài ra còn hỗ trợ duy trì sức khỏe tuyến tiền liệt.
Thư giãn chân & bàn chân	Massage vai và eo bằng cách nhào, đấm, day và đấm đồng thời; áp dụng massage khí ở bắp chân và bàn chân, kết hợp massage ép bóp nhẹ nhàng để làm dịu và thư giãn bắp chân, bàn chân.

Massage scenes(Exclusive for Family)	
Function	Description
Tổng thống	Massage vùng vai, cổ, lưng và eo bằng cách nhào, đấm, day và đấm nhịp nhàng nhằm giảm mệt mỏi, thúc đẩy tuần hoàn máu, giải phóng căng thẳng bằng kỹ thuật massage sâu. Phù hợp cho nam giới, cường độ massage ở mức vừa phải
Giu dáng	Massage vai, cổ, eo và hông bằng cách nhào và kỹ thuật Shiatsu, kết hợp massage toàn thân để thư giãn cơ thể và tâm trí, trải nghiệm thư giãn kiểu hoàng gia. Phù hợp cho phụ nữ. Cường độ massage nhẹ nhàng
Tận hưởng cao cấp	Massage nhẹ nhàng toàn thân, sử dụng con lăn bàn chân và kỹ thuật nhào bắp chân. Chức năng kéo giãn bắp chân bị hủy để phù hợp với người cao tuổi hoặc người bị đau lưng
Tăng cường sức khỏe dân văn phòng	Massage vai, cổ, lưng và eo bằng kỹ thuật nhào, đấm, day và đấm, chủ yếu tập trung làm giảm đau cổ – vai, cải thiện đau mỏi cơ lưng dưới và duy trì cột sống lưng khỏe mạnh. Phù hợp cho dân văn phòng, người ngồi lâu.
Phục hồi sức khỏe	Massage toàn thân sâu bằng các kỹ thuật nhào, vỗ và Shiatsu, thúc đẩy lưu thông máu khắp cơ thể và ngăn ngừa cục máu đông. Thích hợp cho những người sống ở nhà trong thời gian dài và không thích ra ngoài, cường độ massage nhẹ nhàng vừa phải

Operation Instructions

CẢNH MASSAGE (THƯ GIÃN TOÀN DIỆN)	
Function	Description
Tăng cường năng lượng	Massage sâu toàn thân bằng kỹ thuật nhào, đấm và Shiatsu, giúp kích thích năng lượng và làm cơ thể tỉnh táo
Nghỉ trưa	Massage vùng lưng và eo bằng kỹ thuật nhào và đấm, sau đó ấn huyết Shenshu để cải thiện chất lượng nghỉ trưa, giúp người dùng tỉnh táo hơn vào buổi chiều.
Giac mơ ngọt ngào	Massage vai, cổ, lưng và eo bằng kỹ thuật nhào và massage y học, ấn các huyết Fengchi và Shenshu để cải thiện chất lượng giấc ngủ, giúp người dùng dễ ngủ hơn. Phù hợp cho người bị khó ngủ
Làm mới trí óc	Massage vai, cổ, lưng và eo bằng kỹ thuật 4D và Shiatsu, đạt được mức thư giãn sâu và điều hòa tâm trí. Phù hợp cho người làm việc trí óc bị mệt mỏi. Cường độ massage nhẹ nhàng.
Trẻ hóa	Massage vùng lưng và eo bằng kỹ thuật đấm và vỗ , giúp thúc đẩy tuần hoàn máu, loại bỏ mọi cơ cục bộ, tăng cường đào thải axit lactic và phục hồi sức sống

Operation Instructions

IV. Chương trình điều khiển từ xa (vui lòng sử dụng chức năng này sau khi thiết bị đã được bật)

Nhấp vào phím "Manual" (Thủ công) trên thanh menu bên trái (như hình dưới) để vào menu thủ công. Bạn có thể chọn từ ba loại chức năng massage thủ công chính tùy theo nhu cầu massage của mình;

Phần trên cơ thể (Upper Core): (Kỹ thuật, Vùng massage, Cường độ 4D, Điều chỉnh tay massage lên xuống, Độ rộng massage, Tốc độ massage)

Phần dưới cơ thể (Lower Core): (Kỹ thuật, Vùng massage, Điều chỉnh tay massage lên xuống, Độ rộng massage, Tốc độ massage)

Massage bằng áp suất không khí (Air Pressure Massage): (Toàn thân, Phần trên cơ thể, Phần dưới cơ thể và Điều chỉnh cường độ áp suất không khí).

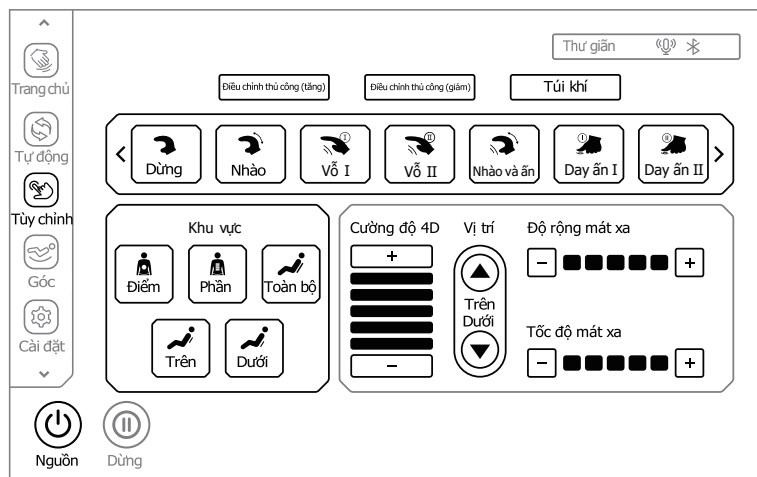

Chế độ thủ công - Sơ đồ lựa chọn thủ công

"Phím" Manual(up)" (Thủ công - phần trên) để chọn chức năng massage phần trên cơ thể theo nhu cầu của bạn, bao gồm các kỹ thuật, vùng massage, cường độ 4D, điều chỉnh tay massage lên xuống, độ rộng massage, tốc độ massage, v.v..

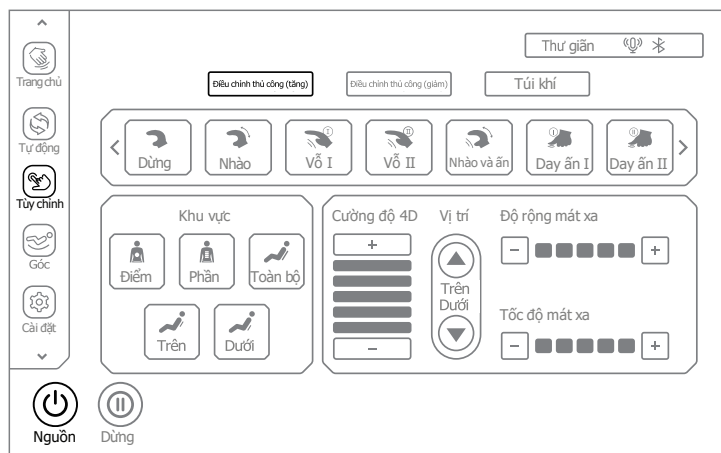

1. Lỗi trên: Sau khi vào giao diện thủ công, như hình dưới đây, hãy nhấp vào

Operation Instructions

1.1.Kỹ thuật: Sau khi vào menu chức năng massage Thủ công (phần trên), như hình dưới đây, hãy nhấp vào phím "Technique" (Kỹ thuật) để thực hiện massage kỹ thuật, bao gồm không kỹ thuật, nhào (tổng cộng 7 chế độ chuyển đổi tuần hoàn), vỗ I, vỗ II, nhào và vỗ, shiatsu I, shiatsu II, nắm vai, 4D I, 4D II, 4D III, 4D IV, v.v., với tổng cộng 18 kỹ thuật có sẵn. (Lưu ý: Nhấp vào các phím "Mũi tên trái" và "Mũi tên phải" trong menu điều chỉnh kỹ thuật để cuộn sang trái và phải để hiển thị thêm các kỹ thuật massage).

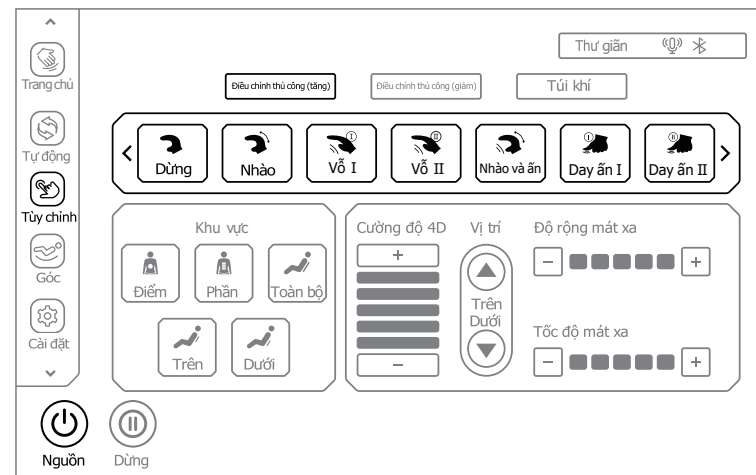

Chế độ Thủ công - Sơ đồ lựa chọn Manual(up)

Chức năng	Điều chỉnh con lăn massage	
Dừng	Có thể điều chỉnh độ rộng, cường độ	5 Mức tốc độ điều chỉnh được
Nhào(7 kỹ thuật)	Có thể điều chỉnh tốc độ và cường độ.	
Gõ I	Có thể điều chỉnh tốc độ, độ rộng, cường độ.	
Gõ II	Có thể điều chỉnh tốc độ, độ rộng, cường độ	
Nhào & Gõ	Có thể điều chỉnh tốc độ, cường độ.	5 mức độ rộng điều chỉnh được
Shiatsu I	Có thể điều chỉnh tốc độ, độ rộng, cường độ.	
Shiatsu II	Có thể điều chỉnh tốc độ, độ rộng, cường độ.	
Bóp	Có thể điều chỉnh tốc độ, cường độ.	5 mức cường độ điều chỉnh được
4D I	Có thể điều chỉnh tốc độ, cường độ	
4D II	Có thể điều chỉnh tốc độ, cường độ	
4D III	Có thể điều chỉnh tốc độ, cường độ.	
4D IV	Có thể điều chỉnh tốc độ, cường độ	

Operation Instructions

Lưu ý: Trong quá trình chương trình massage đang hoạt động, như hình minh họa bên dưới, hãy nhấn phím "Home" (Trang chủ) ở bên trái màn hình, sau đó vào giao diện và nhấn vào phím "Technique" (Kỹ thuật), rồi chọn biểu tượng kỹ thuật tương ứng (chẳng hạn như nhào, gõ, shiatsu, v.v.) trong cửa sổ bật lên để chuyển đổi kỹ thuật massage.

1.1.1. Phương pháp massage nhanh: Tính năng này cho phép chuyển đổi nhanh giữa các kỹ thuật massage trong chế độ thủ công ngay trong giao diện trạng thái hiện tại; vui lòng tham khảo hình minh họa đi kèm.

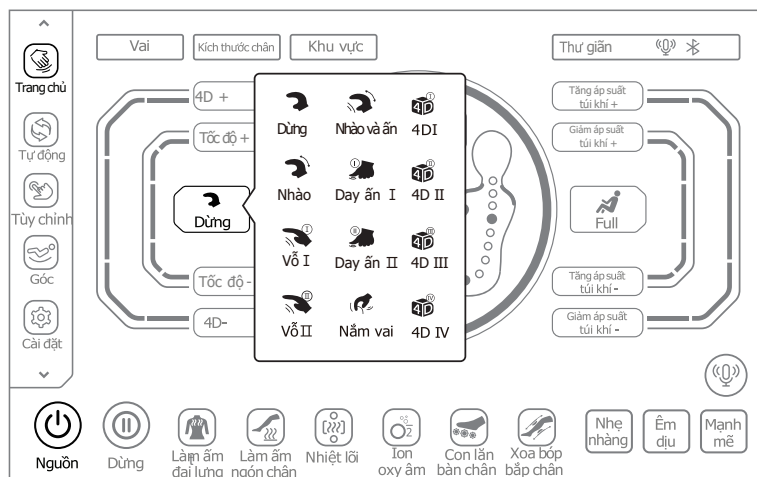

Giao diện trang chủ - Sơ đồ của lựa chọn thủ công

1.2. Khu vực massage Sau khi vào menu chức năng massage Manual(up) (thủ công nâng cao), như hình minh họa bên dưới, hãy chọn phím "Massage Area" (Khu vực massage) để thực hiện

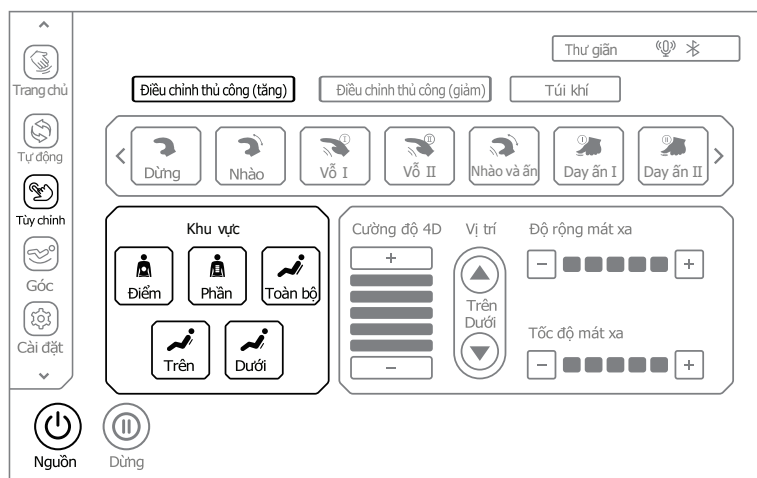

Chế độ thủ công - Sơ đồ lựa chọn vùng massage thủ công

Operation Instructions

Key	Mô tả
	Massage điểm cố định tại vị trí điểm cố định.
	Massage cục bộ qua lại ở phạm vi nhỏ
	Massage toàn bộ lưng tới lui.
	Massage lưng trên qua lại.
	Massage phần lưng dưới tới lui.

Lưu ý: Trong quá trình chương trình massage đang hoạt động, như hình minh họa bên dưới, hãy nhấn phím "Home" (Trang chủ) ở bên trái màn hình để vào giao diện, sau đó nhấn phím "Area" (Khu vực), rồi chọn biểu tượng khu vực massage tương ứng (chẳng hạn như điểm cố định, một phần, toàn bộ lưng, v.v.) trong cửa sổ bật lên để chuyển đổi khu vực massage.

1.2.1 Phím tắt khu vực massage: Chức năng này là một phím tắt giúp chuyển đổi nhanh giữa các khu vực massage trong giao diện trạng thái hiện tại ở chế độ thủ công

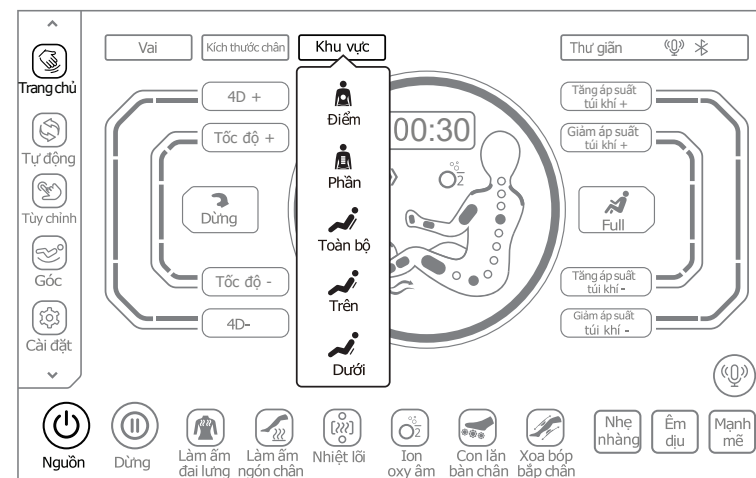

Giao diện trang chủ - Sơ đồ lựa chọn vùng massage

Operation Instructions

1.3. Cường độ 4D: Sau khi vào menu chức năng massage Manual(up), như hình minh họa bên dưới, chọn phím "+" hoặc "-" cường độ 4D để điều chỉnh cường độ 4D; cường độ có thể điều chỉnh từ 1 đến 5 mức (mặc định là mức 3), với mức 1 là yếu nhất và mức 5 là mạnh nhất. Cường độ 4D càng mạnh, bánh xe massage nhô ra càng cao và lực massage càng lớn

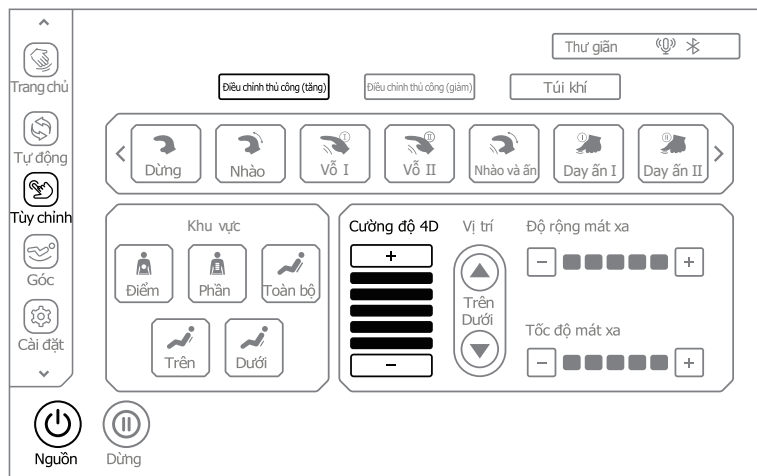

Chế độ thủ công - Sơ đồ cường độ 4D thủ công

Chế độ thủ công - Sơ đồ điều chỉnh cường độ 4D thủ công				
Level 1	Level 2	Level 3	Level 4	Level 5

Phím	Mô tả
	Nhấn phím này để tăng cường độ 4D có thể điều chỉnh từ 1 đến 5
	Nhấn phím này để giảm cường độ 4D có thể điều chỉnh từ 1 đến 5.

Operation Instructions

Lưu ý: Trong quá trình vận hành chương trình massage, như hình minh họa bên dưới, nhấn vào phím "Trang chủ" ở phía bên trái màn hình, vào giao diện, sau đó nhấn vào phím "4D Intensity+" hoặc "4D Intensity-" để điều chỉnh cường độ 4D. Cường độ có thể điều chỉnh từ 1 đến 5 mức (mặc định là mức 3), trong đó mức 1 là yếu nhất và mức 5 là mạnh nhất. Cường độ 4D càng mạnh, bánh xe massage nhô ra càng cao và lực massage càng lớn.

1.3.1. Phím tắt cường độ 4D: Chức năng này đóng vai trò là phím tắt để chuyển đổi cường độ 4D trong giao diện trạng thái hiện tại ở chế độ thủ công

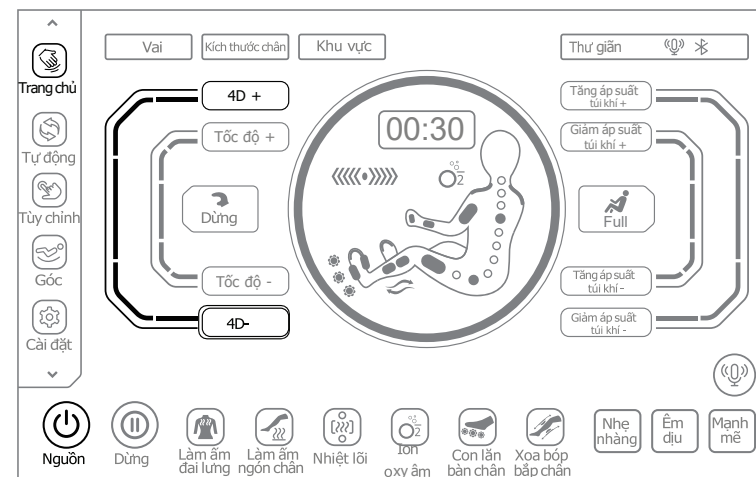

Giao diện trang chủ - Sơ đồ cường độ 4D

Giao diện trang chủ - Sơ đồ điều chỉnh cường độ 4D				
Level 1	Level 2	Level 3	Level 4	Level 5

Phím	Mô tả
	Nhấn phím này để tăng cường độ 4D có thể điều chỉnh từ 1 đến 5.
	Nhấn phím này để giảm cường độ 4D có thể điều chỉnh từ 1 đến 5

Operation Instructions

1.4. Điều chỉnh tay massage: Sau khi vào menu chức năng massage Thủ công (Manual (up)), như hiển thị trong hình bên dưới, chọn tay massage bằng phím "▲" hoặc "▼" để điều chỉnh vị trí lên hoặc xuống của tay massage. Việc điều chỉnh tay massage cần được thực hiện ở chế độ điểm cố định và vùng massage một phần trong chế độ massage thủ công.

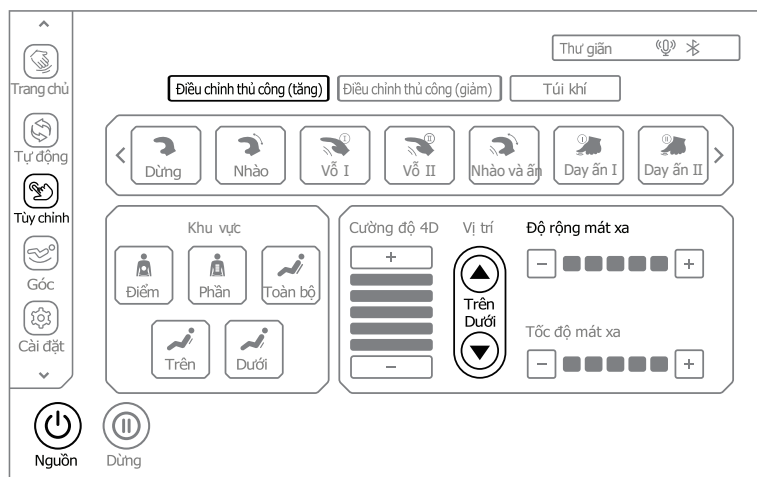

Manual mode - Schematic diagram of Manual(up) position adjustment

Chế độ thủ công-Sơ đồ điều chỉnh vị trí tay massage

Phím	Mô tả
▲	Giữ phím lên, tay massage sẽ di chuyển lên, thả ra thì tay massage sẽ dừng di chuyển lên.
▼	Giữ phím xuống, tay massage sẽ di chuyển xuống, thả ra thì tay massage sẽ dừng di chuyển xuống

Operation Instructions

1.5. Độ rộng massage: Sau khi vào menu chức năng massage Thủ công (Manual (up)), như hình dưới đây, chọn độ rộng massage bằng phím "◀" hoặc "▶" để điều chỉnh độ rộng massage. Độ rộng có thể được chọn từ mức 1 đến mức 5 (mức mặc định là mức 3), với mức 1 là hẹp nhất và mức 5 là rộng nhất. Việc điều chỉnh độ rộng có thể được sử dụng trong các kỹ thuật massage sau: không kỹ thuật, vỗ I, vỗ II, shiatsu I, shiatsu II, 4D III, 4D IV. Người dùng phải chọn kỹ thuật massage hoặc vùng massage để vào chế độ thủ công trước khi điều chỉnh độ rộng.

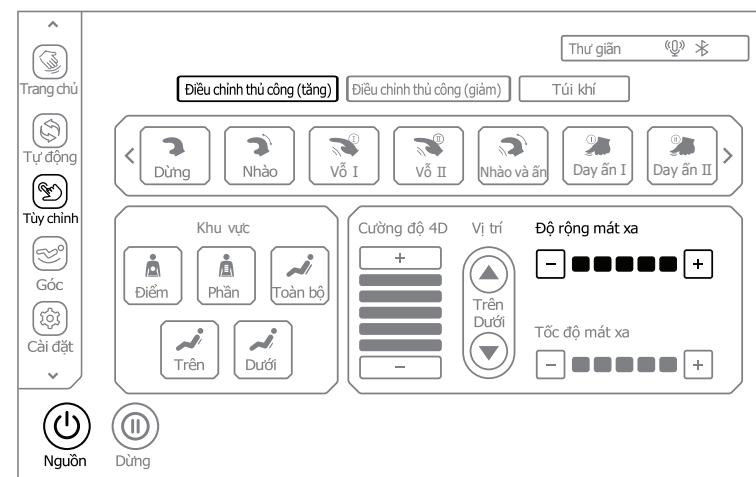

Manual mode - Schematic diagram of Manual(up) massage width

Chế độ Thủ công – Sơ đồ điều chỉnh độ rộng massage trong chế độ Manual(up)

■ ■ ■ ■ ■	■ ■ ■ ■ ■	■ ■ ■ ■ ■	■ ■ ■ ■ ■	■ ■ ■ ■ ■
Level 1	Level 2	Level 3	Level 4	Level 5

Phím	Mô tả
+	Nhấn phím này để tăng độ rộng massage (có thể điều chỉnh từ mức 1 đến 5).
-	Nhấn phím này để giảm độ rộng massage (có thể điều chỉnh từ mức 1 đến 5).

Operation Instructions

1.6. Tốc độ massage: Sau khi vào giao diện chức năng massage thủ công, như thể hiện trong hình bên dưới, chọn tốc độ massage "-" hoặc "+" để điều chỉnh tốc độ massage. Tốc độ có thể được chọn từ 1 đến 5 cấp độ (mặc định là cấp độ 3), với cấp độ 1 là chậm nhất và cấp độ 5 là nhanh nhất, tốc độ không thể điều chỉnh khi kỹ thuật massage bị dừng. Người dùng phải chọn một kỹ thuật massage hoặc khu vực massage để vào chế độ thủ công trước khi có thể điều chỉnh tốc độ.

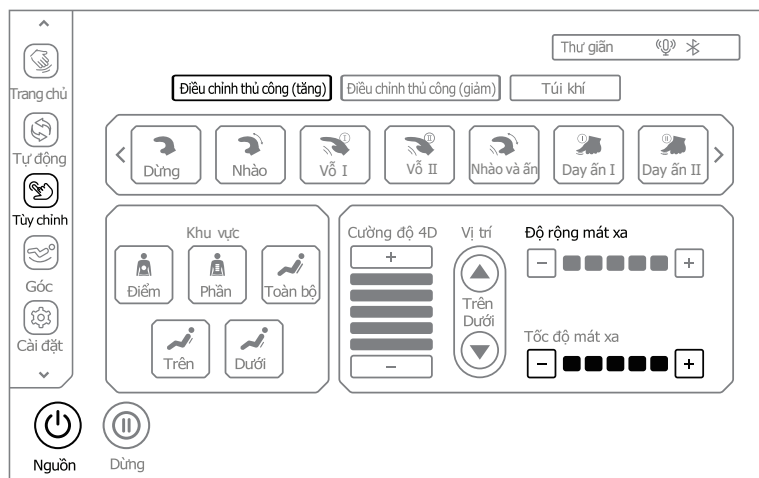

Chế độ thủ công - Sơ đồ chức năng (tăng) tốc độ massage

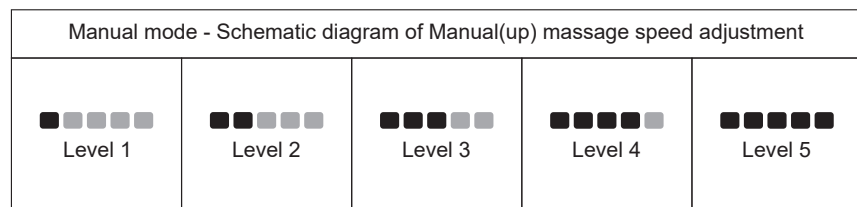

Phím	Mô tả
+	Nhấn phím này để tăng tốc độ massage, có thể điều chỉnh từ 1 đến 5.
-	Nhấn phím này để giảm tốc độ massage, có thể điều chỉnh từ 1 đến 5.

Operation Instructions

Lưu ý: Trong quá trình vận hành chương trình, như thể hiện trong hình bên dưới, nhấn vào phím "Home" ở bên trái màn hình, sau đó vào giao diện, và sau đó nhấn vào "Tốc độ massage" hoặc "Tốc độ massage" (phím để điều chỉnh tốc độ massage), tốc độ có thể được chọn từ 1 đến 5 cấp độ (mặc định là cấp độ 3), với cấp độ 1 là chậm nhất và cấp độ 5 là nhanh nhất.

1.5.1 Phím tắt cường độ massage: Chức năng này phục vụ như một phím tắt để chuyển đổi cường độ massage trong giao diện trạng thái hiện tại dưới chế độ thủ công.

Giao diện chính - Sơ đồ chức năng (tăng) tốc độ massage

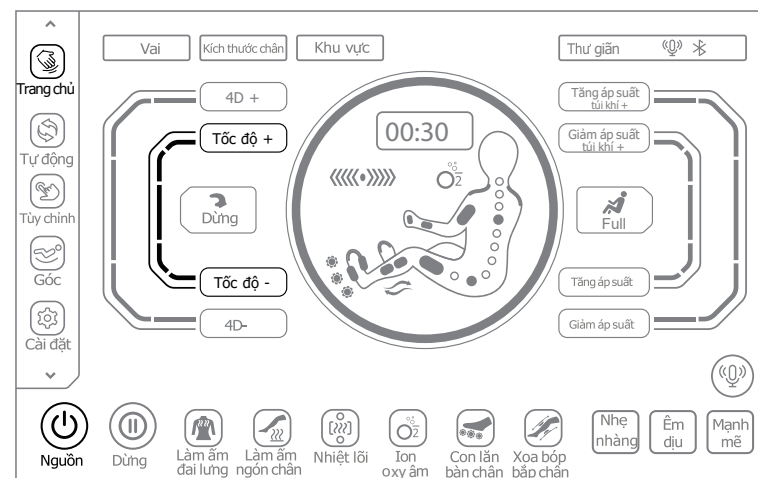

Giao diện chính - Sơ đồ chức năng (tăng) tốc độ massage

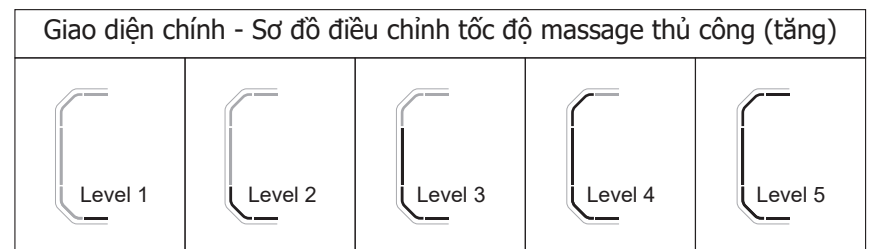

Phím	Mô tả
Speed+	Nhấn phím này để tăng tốc độ massage, có thể điều chỉnh từ 1 đến 5.
Speed-	Nhấn phím này để giảm tốc độ massage, có thể điều chỉnh từ 1 đến 5.

Operation Instructions

2. Xoa bóp lưng dưới: Sau khi vào giao diện thủ công (tăng/giảm), như trong hình bên dưới, chọn phím "Tăng/Giảm" để chọn chức năng xoa bóp vùng lưng trên theo nhu cầu xoa bóp, bao gồm kỹ thuật, vùng xoa bóp, tay xoa bóp, tốc độ xoa bóp, độ rộng xoa bóp, v.v..

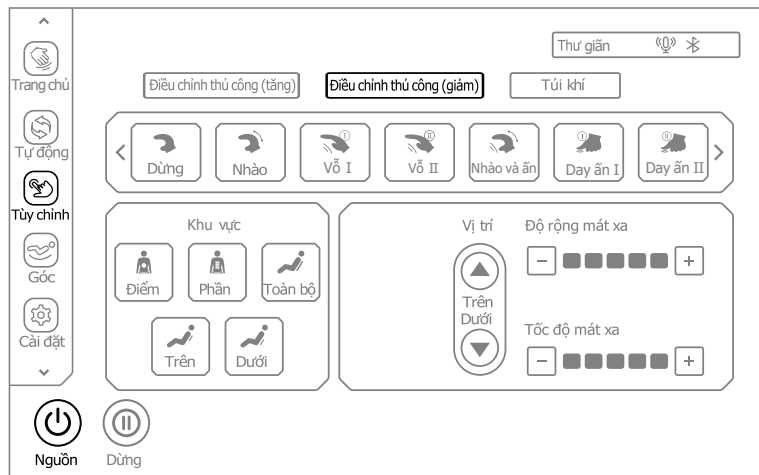

Chế độ thủ công – Sơ đồ lựa chọn thủ công (giảm)

2.1.Tech Kỹ thuật: Sau khi vào menu chức năng massage thủ công (tăng/giảm), như trong hình bên dưới, chọn biểu tượng "Kỹ thuật" để thực hiện các kỹ thuật massage, bao gồm cả kỹ thuật nhào, nhào (7 kỹ thuật để xoa bóp theo chu kỳ), vỗ I, vỗ II và vỗ, Shiatsu I, Shiatsu II, v.v., tổng cộng có 12 kỹ thuật có sẵn..

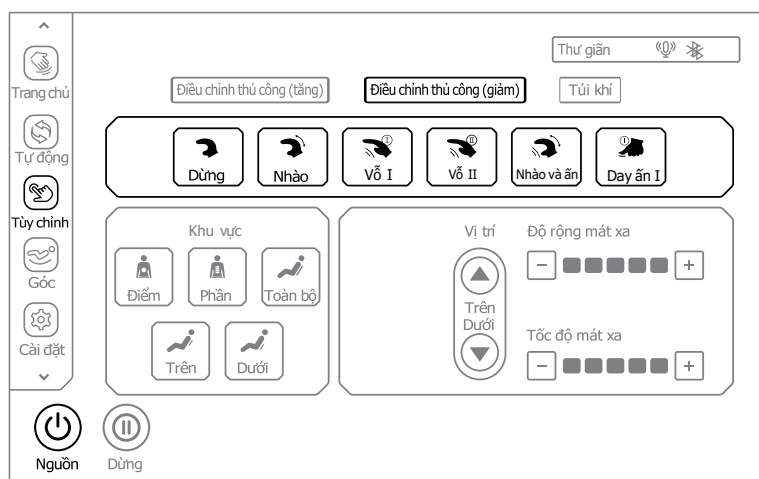

Manual mode - Schematic diagram of Manual(down) technique selection

Operation Instructions

Chức năng	Điều chỉnh con lăn Massage	
Dừng	Chiều rộng có thể được điều chỉnh.	Có thể điều chỉnh 5 mức tốc độ
Nhào(7 kỹ thuật)	Tốc độ có thể được điều chỉnh.	
Vỗ I	Tốc độ, chiều rộng và có thể được điều chỉnh.	Có thể điều chỉnh 5 mức độ rộng
Vỗ II	Tốc độ, chiều rộng và có thể được điều chỉnh.	
Nhào&Vỗ	Tốc độ có thể được điều chỉnh.	
Shiatsu I	Tốc độ, chiều rộng và được điều chỉnh.	

2.2.Vùng massage: Sau khi vào menu chức năng massage thủ công (tăng/giảm), như trong hình bên dưới, chọn biểu tượng "Vùng massage" để vào khu vực massage. Có 5 vùng massage cố định: điểm, toàn bộ, lưng trên, lưng dưới và lưng. Chọn vùng massage tương ứng trong menu vùng massage để xoa bóp.

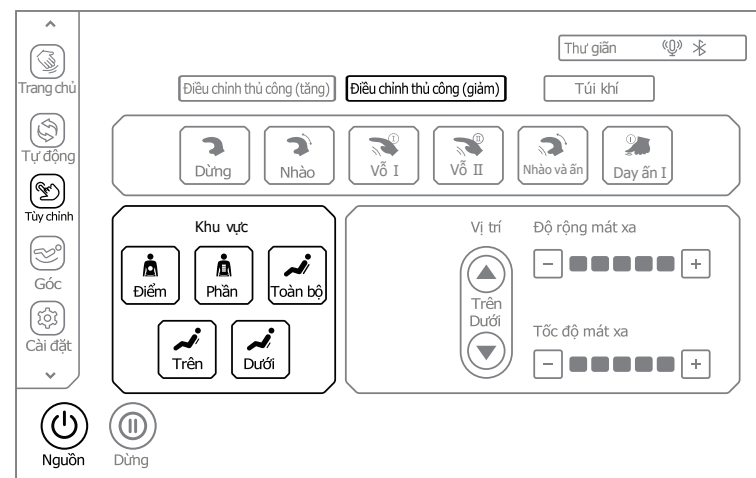

Chế độ thủ công – Sơ đồ lựa chọn vùng massage thủ công (giảm)

Operation Instructions

Phím	Mô tả
	Di chuyển massage tại vị trí cố định.
	Massage lưng cục bộ phạm vi nhỏ, di chuyển lên xuống.
	Massage toàn bộ lưng, di chuyển lên xuống.
	Massage lưng trên, di chuyển lên xuống.
	Massage lưng dưới, di chuyển lên xuống.

2.3. **Điều chỉnh tay massage:** Sau khi vào menu chức năng massage thủ công (tăng/giảm), như thể hiện trong hình bên dưới, chọn "tay massage" "▲" hoặc "▼" để điều chỉnh tay massage. Việc điều chỉnh tay massage cần được thực hiện dưới chế độ thủ công ở vị trí cố định và vùng massage cục bộ.

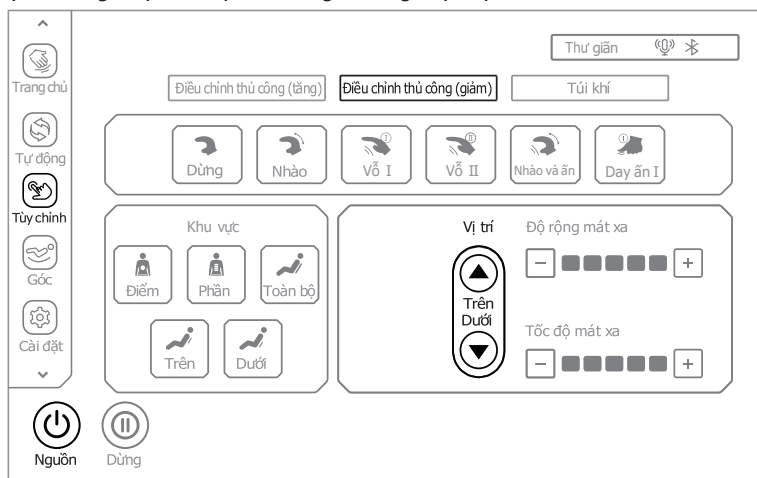

2.4. Chế độ thủ công - Sơ đồ điều chỉnh vị trí thủ công (giảm)

Phím	Mô tả
	Hold the up key, the massage hand will move up, release it, the massage hand will be stop to moving up.
	Hold the down key, the massage hand will move down, release it, the massage hand will be stop to moving down

Operation Instructions

Độ rộng massage: Sau khi vào menu chức năng massage thủ công (tăng/giảm), như thể hiện trong hình bên dưới, chọn độ rộng massage "+" hoặc "-" để điều chỉnh độ rộng massage. Độ rộng có thể được chọn từ 1 đến 5 cấp độ (mặc định là cấp độ 3), với cấp độ 1 là hẹp nhất và cấp độ 5 là rộng nhất, độ rộng không thể điều chỉnh trong các kỹ thuật massage sau: vỗ I, vỗ II, và Shiatsu. Người dùng phải chọn một kỹ thuật massage hoặc khu vực massage để vào chế độ thủ công trước khi có thể điều chỉnh độ rộng.

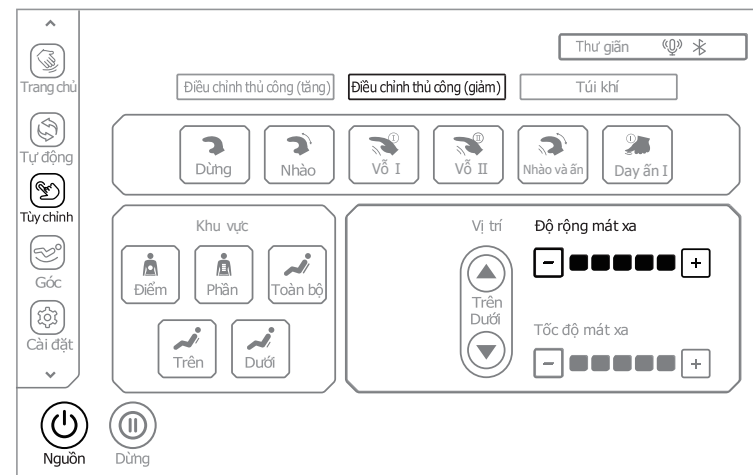

Chế độ thủ công - Sơ đồ độ rộng massage thủ công (giảm)

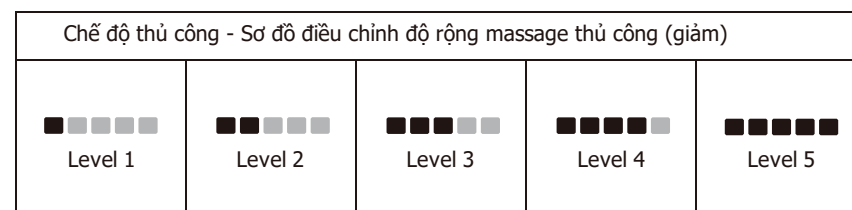

Phím	Mô tả
	Nhấn phím này để tăng độ rộng massage, có thể điều chỉnh từ 1 đến 5
	Nhấn phím này để giảm độ rộng massage, có thể điều chỉnh từ 1 đến 5.

Operation Instructions

2.5. **Tốc độ massage:** Sau khi vào chức năng massage thủ công (giảm), chọn tốc độ massage "-" hoặc "+" như trong hình bên dưới để điều chỉnh tốc độ massage. Tốc độ có thể điều chỉnh từ 1 đến 5 cấp độ (mặc định là cấp độ 3), cấp độ 1 đại diện cho tốc độ chậm nhất, cấp độ 5 đại diện cho tốc độ nhanh nhất, tốc độ không thể điều chỉnh trong các kỹ thuật massage sau: nhào (7 kỹ thuật tổng cộng), vỗ I, vỗ II, nhào và vỗ, Shiatsu I. Người dùng chỉ có thể điều chỉnh tốc độ sau khi chọn một kỹ thuật massage hoặc vùng massage để vào chế độ thủ công..

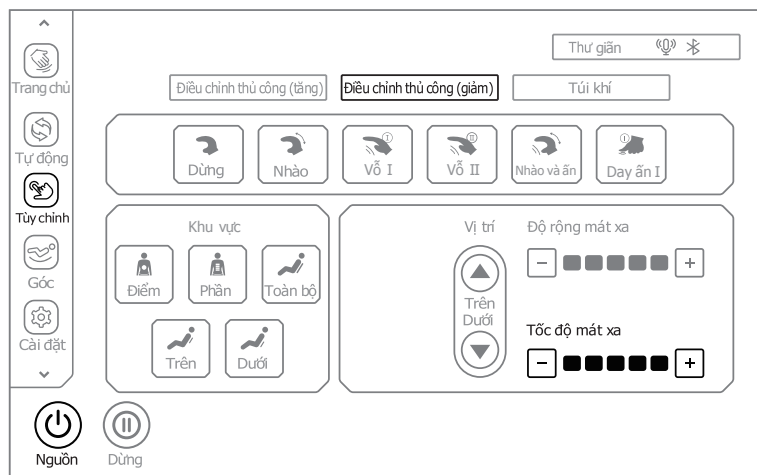

Chế độ thủ công - Sơ đồ tốc độ massage thủ công (giảm)

Manual mode - Schematic diagram of Manual(down) massage speed adjustment

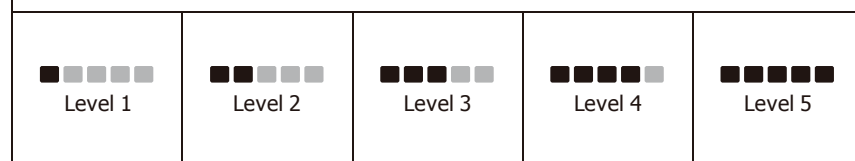

Phím	Mô tả
	Nhấn phím này để tăng tốc độ massage, có thể điều chỉnh từ 1 đến 5.
	Nhấn phím này để giảm tốc độ massage, có thể điều chỉnh từ 1 đến 5.

Operation Instructions

3. **Massage áp lực khí:** Sau khi vào giao diện thủ công, chọn "Áp lực khí" như trong hình bên dưới. Massage áp lực khí bao gồm toàn thân, lưng trên, lưng dưới, cường độ áp lực khí và các chức năng massage khác.

3.1. **Các khu vực áp lực khí:** Sau khi vào menu khí, bạn có thể chọn các nút "Toàn thân", "Lưng trên", "Lưng dưới" để bật hoặc tắt chức năng massage áp lực khí của khu vực tương ứng. Nếu bạn tắt tất cả, tất cả các chức năng massage áp lực khí sẽ bị tắt.

3.1.1. **Con lăn tay (chức năng tùy chọn):** Khi chế độ áp lực khí "Toàn thân" hoặc "Lưng trên" được bật, con lăn trên bàn tay hoặc con lăn bên trong cánh tay sẽ tự động và đồng thời xoa bóp các cơ cánh tay để giảm căng cứng hoặc căng cơ của cánh tay.

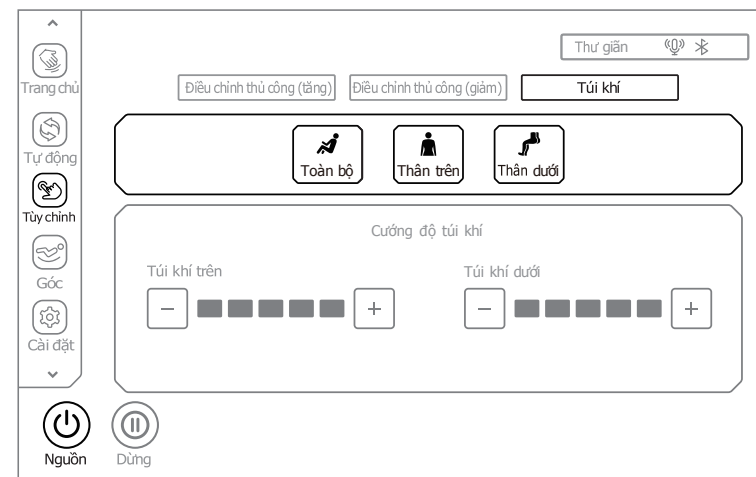

Chương trình thủ công - Sơ đồ áp lực khí

Phím	Mô tả
	Nhấn phím này để bật hoặc tắt chức năng massage áp lực khí toàn thân .
	Nhấn phím này để bật hoặc tắt chức năng massage áp lực khí lưng trên .
	Nhấn phím này để bật hoặc tắt chức năng massage áp lực khí lưng dưới .

Operation Instructions



Lưu ý: Khi chương trình massage đang chạy, nhấn vào phím "**Home**" ở bên trái màn hình như trong hình bên dưới, sau đó nhấn vào "**Toàn bộ**" sau khi vào giao diện, và sau đó chọn vùng massage áp lực khí tương ứng (chẳng hạn như Toàn bộ, Trên, Dưới) trong cửa sổ bật lên vùng massage.

1. **Phím tắt massage áp lực khí:** Nút ở đây là một phím tắt để chuyển sang massage áp lực khí trong giao diện **Home** ở chế độ thủ công.

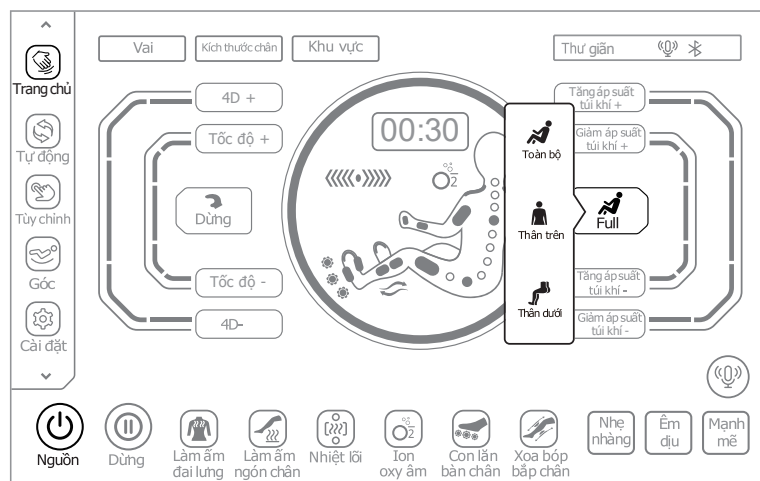

Giao diện chính - Sơ đồ massage áp lực khí

Operation Instructions

3.2. **Cường độ áp lực khí:** Sau khi vào chức năng massage áp lực khí, bật "áp lực khí" và chọn khu vực tương ứng trong hình bên dưới. Cường độ massage áp lực khí bao gồm toàn thân, phần thân trên, phần thân dưới, cường độ áp lực khí và các chức năng massage khác. Cường độ có thể được chọn từ 1 đến 5 cấp độ (mặc định là cấp độ 3), cấp độ 1 đại diện cho cường độ yếu nhất và cấp độ 5 đại diện cho cường độ mạnh nhất.

3.3. Điều chỉnh cường độ áp lực khí một cách độc lập:

3.3.1. **Phần thân trên:** Như trong hình bên dưới, chọn "Phần thân trên" hoặc "+" để điều chỉnh cường độ áp lực khí bằng cách tăng hoặc giảm từng bước.

3.3.2. **Phần thân dưới:** Như trong hình bên dưới, chọn "Phần thân dưới" hoặc "+" để điều chỉnh cường độ áp lực khí bằng cách tăng hoặc giảm từng bước.

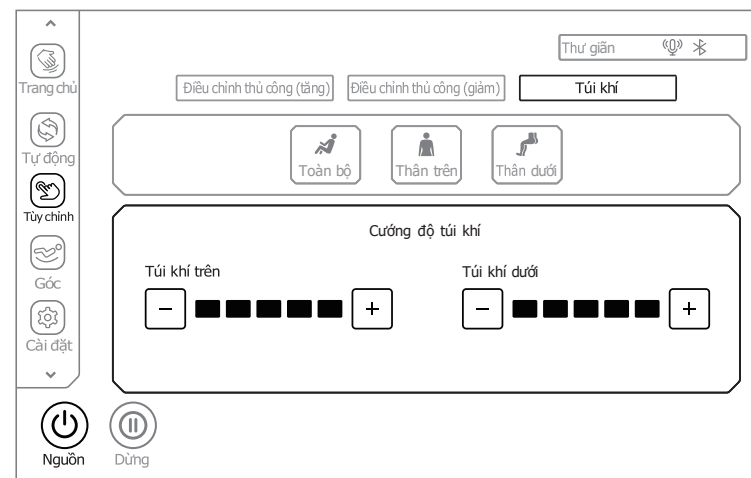

Chế độ thủ công - Sơ đồ massage áp lực khí

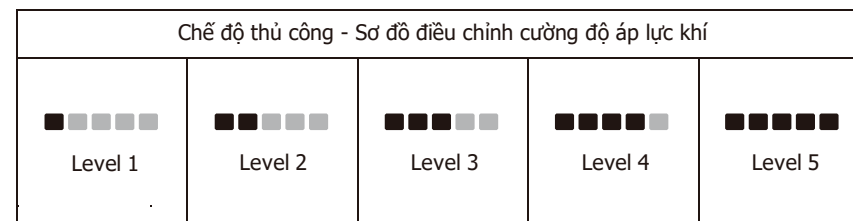

Key	Description
+	Nhấn phím này để tăng cường độ áp lực khí, có thể điều chỉnh từ 1 đến 5
-	Nhấn phím này để giảm cường độ áp lực khí, có thể điều chỉnh từ 1 đến 5.

Operation Instructions

Lưu ý: Khi chương trình massage đang chạy, nhấn vào nút "Home" ở bên trái màn hình như trong hình bên dưới, sau đó nhấn vào "Áp suất khí trên" hoặc "Áp suất khí dưới" để điều chỉnh cường độ. Cường độ có thể điều chỉnh từ 1 đến 5 cấp độ (mặc định là cấp độ 3), cấp độ 1 đại diện cho cường độ yếu nhất và cấp độ 5 đại diện cho cường độ mạnh nhất.

Điều chỉnh cường độ áp suất khí một cách độc lập:

- Điều chỉnh áp suất khí trên:** Nhấn vào nút "Áp suất khí trên +" hoặc "Áp suất khí trên -" để tăng hoặc giảm cường độ áp suất khí theo từng bước.
- Điều chỉnh áp suất khí dưới:** Nhấn vào nút "Áp suất khí dưới +" hoặc "Áp suất khí dưới -" để tăng hoặc giảm cường độ áp suất khí theo từng bước.
- Phím tắt áp suất khí:** Bạn phải bật chức năng massage áp suất khí cho vùng tương ứng (chẳng hạn như toàn thân, phần trên cơ thể, phần dưới cơ thể) trước khi có thể sử dụng phương pháp điều chỉnh phím tắt ở trên.

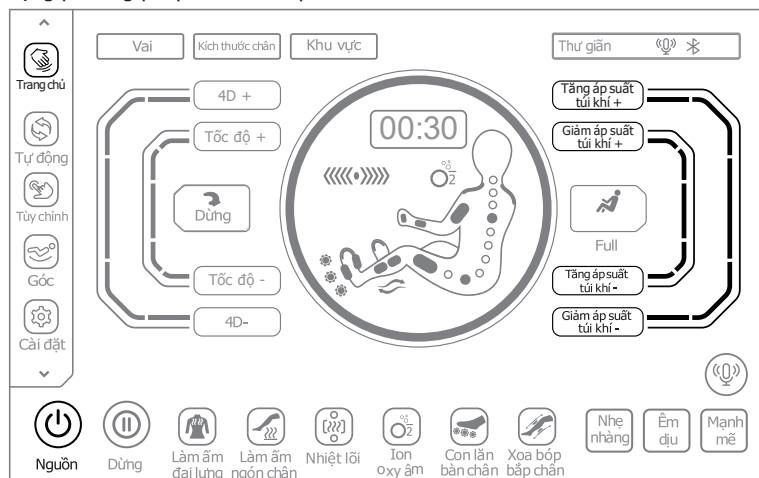

Giao diện chính - Sơ đồ điều chỉnh cường độ áp suất khí

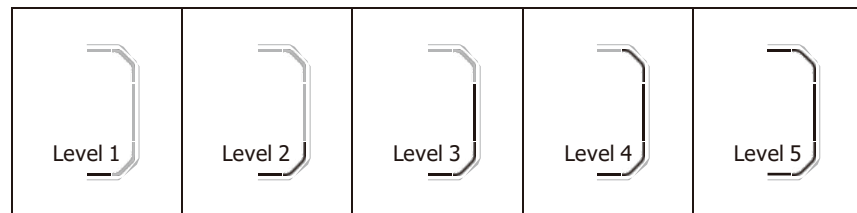

Phím	Mô tả
Upper Air + Lower Air +	Nhấn phím này để tăng cường độ không khí có thể điều chỉnh từ 1 đến -5.
Lower Air - Upper Air -	Nhấn phím này để giảm cường độ không khí có thể điều chỉnh từ 1 đến -5.

Operation Instructions

V. Điều chỉnh ghế ngồi

Chọn và nhấn phím "Cài đặt" trong thanh menu bên trái của bộ điều khiển, như trong hình dưới đây, để vào giao diện điều chỉnh tư thế ngồi. Theo nhu cầu massage, chọn điều chỉnh góc ngồi, bao gồm Kéo dài chân, Thu gọn chân, Nâng chân lên, Hạ chân xuống, Nâng toàn thân lên, Hạ toàn thân xuống, Lùi lại, Nâng lên. Kéo dài chân: Xuống 1, Zero 1, Zero 2.

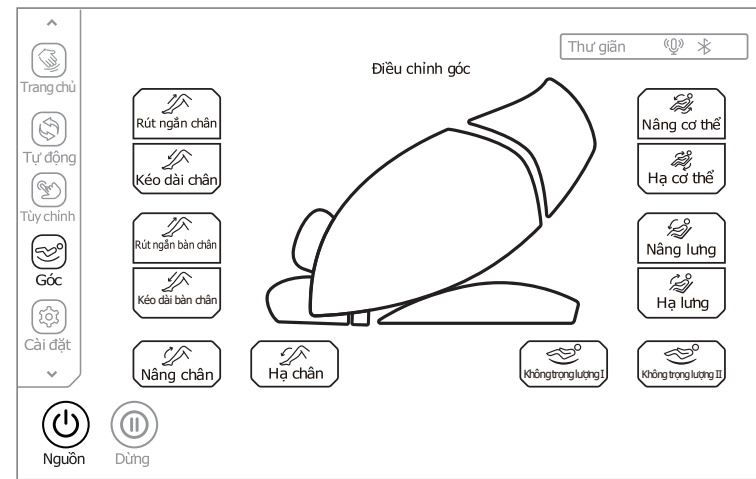

Sơ đồ điều chỉnh tư thế ngồi

1. Điều chỉnh không trọng lực



Phím	Mô tả
Zero 1	Tự động điều chỉnh vị trí chân và tựa lưng về vị trí không trọng lực 1. Sau khi hoàn tất điều chỉnh vị trí không trọng lực 1, bộ phận chân sẽ tự động phát hiện chiều dài chân.
Zero 2	Tự động điều chỉnh vị trí chân và tựa lưng về vị trí không trọng lực 2. Sau khi hoàn tất điều chỉnh vị trí không trọng lực 2, bộ phận chân sẽ tự động phát hiện chiều dài chân.

2. Điều chỉnh chân kéo dài



Phím	Mô tả
Rút ngắn chân	Nút rút ngắn chỗ để chân: Điều chỉnh thủ công chỗ để chân để rút ngắn; nhấn và giữ nút này để di chuyển chỗ để chân từ từ lên trên và nhả ra để dừng lại. Việc điều chỉnh sẽ dừng lại và sẽ nghe thấy tiếng "nhỏ giọt" khi điều chỉnh đạt đến vị trí giới hạn.
Kéo dài chân	Phím mở rộng chỗ để chân: Điều chỉnh thủ công độ mở rộng của chỗ để chân; nhấn và giữ nút này để di chuyển chỗ để chân xuống từ từ và nhả ra để dừng lại. Việc điều chỉnh sẽ dừng lại và sẽ nghe thấy tiếng "nhỏ giọt" khi điều chỉnh đạt đến vị trí giới hạn.

Operation Instructions



Điều chỉnh độ dài đơn vị chân (rút ngắn / kéo dài)

Phím	Mô tả
 Rút ngắn chân	Rút ngắn chân: Điều chỉnh từ xa để rút ngắn bộ phận chân. Nhấn và giữ phím này để từ từ di chuyển đơn vị chân vào trong, nhà phím để dừng. Khi kết thúc quá trình điều chỉnh, thiết bị sẽ dừng và phát ra âm thanh "tít". Âm thanh này báo hiệu đã đến vị trí giới hạn.
 Kéo dài chân	Kéo dài chân: Điều chỉnh từ xa để kéo dài bộ phận chân. Nhấn và giữ phím này để đơn vị chân từ từ di chuyển ra ngoài, nhà phím để dừng. Khi đến vị trí giới hạn, thiết bị sẽ dừng và phát ra âm thanh "tít".

3. Điều chỉnh độ dài đơn vị chân (tùy chỉnh theo chiều cao)



Phím	Mô tả
 Leg up	Nhấn và giữ để nâng từ từ phần chân lên, nhà phím để dừng nâng. Sau khi hoàn tất, thiết bị sẽ phát ra âm thanh "tít" khi đạt giới hạn. Hệ thống sẽ tự động dò chiều dài chân.
 Leg down	Nhấn và giữ để hạ từ từ phần chân xuống, nhà phím để dừng hạ. Sau khi hoàn tất, thiết bị sẽ phát ra âm thanh "tít" khi đạt giới hạn. Hệ thống sẽ tự động dò chiều dài chân.

4. Điều chỉnh góc nghiêng của lưng ghế

Phím	Mô tả
 Back up	Nhấn và giữ để nâng từ từ phần lưng ghế lên, nhà để dừng. Khi đạt vị trí giới hạn, thiết bị sẽ phát ra âm thanh "tít"..
 Back down	Phím hạ thấp của bộ phận tựa lưng: nhấn và giữ phím này để từ từ hạ thấp bộ phận tựa lưng và nhà ra để dừng hạ thấp. Việc điều chỉnh sẽ dừng lại và sẽ nghe thấy tiếng "nhỏ giọt" khi điều chỉnh đạt đến vị trí giới hạn.

Operation Instructions

Điều chỉnh góc nâng liên kết (lưng và chân đồng thời)

Phím	Mô tả
 Whole up	Nhấn và giữ để nâng từ từ phần lưng lên trong khi hạ chân xuống; nhà để dừng. Sau khi quá trình nâng hoàn tất, thiết bị sẽ phát ra âm thanh "tít" khi đạt giới hạn. Hệ thống sẽ tự động dò chiều cao cơ thể.
 Whole down	Nhấn và giữ để hạ từ từ phần lưng xuống trong khi nâng chân lên; nhà để dừng. Sau khi quá trình hạ hoàn tất, thiết bị sẽ phát ra âm thanh "tít" khi đạt giới hạn. Hệ thống sẽ tự động dò chiều cao cơ thể.

VI. Cài đặt (sử dụng khi thiết bị đã bật nguồn)

Chọn và nhấn phím "Cài đặt" trên thanh menu ở phía bên trái màn hình bộ điều khiển, như minh họa trong hình sau, để vào giao diện cài đặt. Bạn có thể xem Sổ sản phẩm, Mã ID, Phiên bản phần mềm, Phiên bản phần cứng. Cài đặt hệ thống cũng có thể được thực hiện trong giao diện, bao gồm Bluetooth, Điều khiển bằng giọng nói, Âm nhạc, Nguồn điện thấp, Âm lượng, Đặt lại, Ngôn ngữ.



Operation Instructions

1. Thông tin thiết bị: Sau khi vào giao diện cài đặt như hình ảnh minh họa, bạn có thể xem Số sản phẩm, Mã ID, Phiên bản phần mềm, Phiên bản phần cứng và các thông tin chi tiết khác.

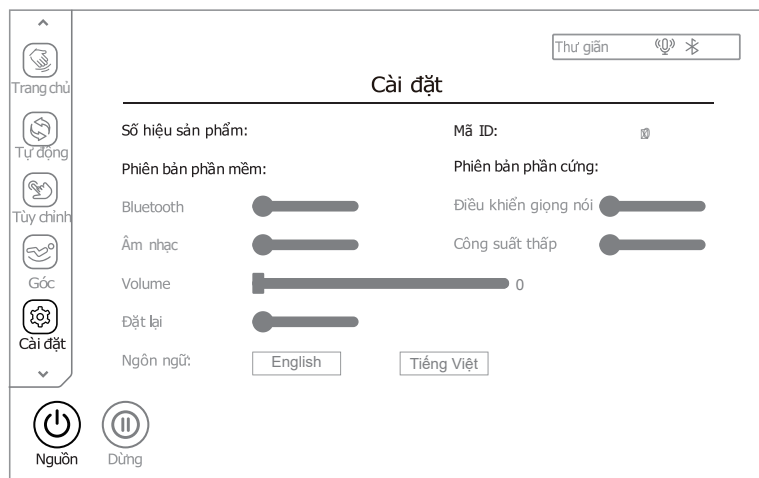

2. Bluetooth: Sau khi vào giao diện cài đặt, như hình bên dưới, Nhấp vào nút chuyển đổi "Bluetooth" để bật hoặc tắt tính năng Bluetooth. Sau khi bật chức năng Bluetooth, bạn có thể kết nối thiết bị âm thanh có Bluetooth với ghế massage. (như điện thoại di động, máy tính bảng MID, v.v.) với mô-đun Bluetooth của ghế massage, nhạc do thiết bị nguồn âm thanh phát ra có thể được truyền không dây đến hệ thống âm thanh của ghế massage thông qua Bluetooth để phát nhạc.

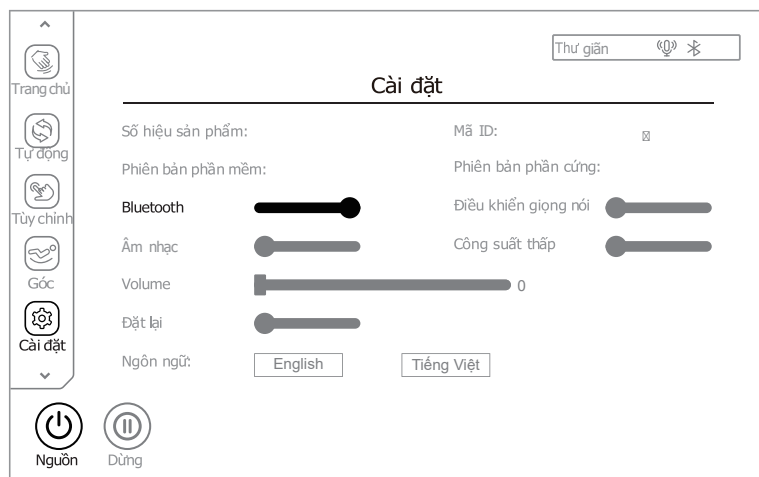

Operation Instructions

- 2.1. Vào menu chính trên thiết bị thông minh, chọn "**Cài đặt**", chọn mục **Bluetooth**. Mở Bluetooth, thiết bị sẽ tự động "Tìm kiếm thiết bị Bluetooth mới".
- 2.2. Thiết bị thông minh sẽ tìm kiếm model Bluetooth tương ứng (ví dụ: MCB-904- XXXX). Nhấp vào nút "Match". Nếu bạn được hỏi có muốn kết hợp với thiết bị hay không, bạn chỉ cần chọn "Match" để hoàn tất việc kết hợp.
- 2.3. Mở ứng dụng phát nhạc trên thiết bị thông minh và chọn bài hát để phát.

3. Điều khiển bằng giọng nói: Sau khi vào giao diện cài đặt, như hình bên dưới, nhấp vào nút chuyển đổi "Điều khiển bằng giọng nói" để bật hoặc tắt chức năng Điều khiển bằng giọng nói. Sau khi bật chức năng bằng giọng nói, bạn có thể điều khiển ghế massage bằng giọng nói theo nội dung nhập bằng giọng nói.



- 3.1. Trong trạng thái ghế massage mở, và cần xác nhận chức năng điều khiển bằng giọng nói đã mở chưa (nếu chưa, vui lòng vào giao diện cài đặt để mở trước); Với chức năng điều khiển bằng giọng nói đang hoạt động, bạn có thể nhấn phím "Điều khiển bằng giọng nói" trên bộ điều khiển từ xa hoặc bạn có thể gần vị trí tay vịn bên phải để nói "Em ơi" (tiếng Việt) hoặc "BOSS" (tiếng Anh) gần đó để đánh thức trợ lý giọng nói. Khi trợ lý giọng nói trả lời "Dạ thưa chủ nhân" (tiếng Việt) hoặc "I am here" (tiếng Anh), điều đó cho biết trợ lý giọng nói đã được kích hoạt thành công. Tại thời điểm này, bạn có thể sử dụng trợ lý điều khiển bằng giọng nói để quản lý các chức năng của ghế massage.
- 3.2. Bạn cũng có thể nhấn nhanh nút "Giọng nói" trong phím tắt ở tay vịn để đánh thức trợ lý giọng nói và nhấn và giữ phím này trong 3 giây để bật hoặc tắt.

Sau khi trợ lý giọng nói thức dậy, vui lòng nói lệnh trong vòng 6 giây để thực hiện chức năng điều khiển ghế Massage. Sau khi trợ lý giọng nói phân hồi lệnh, bạn có thể tiếp tục nói lệnh. Khoảng cách giữa hai lệnh liên kế không được vượt quá 6 giây, nếu không, bạn cần phải đánh thức trợ lý giọng nói một lần nữa. Bảng lệnh giọng nói chi tiết như sau:
Lưu ý: Khi đánh thức chức năng điều khiển bằng giọng nói, tốc độ nói không được quá nhanh và lệnh bằng giọng nói phải được đưa ra theo Voice Control Entry.

Operation Instructions

Điều khiển bằng giọng nói		
Entry: "BOSS". Answer: I am here.		
Số.	Nhập lệnh bằng giọng nói	Nhập câu trả lời
1	Em ơi	Trả lời: Dạ thưa chủ nhân
2	Tắt máy	Trả lời: Vâng ạ, tắt máy
3	Thư giãn	Trả lời: Vâng ạ, thư giãn
4	Tăng cường năng lượng	Trả lời: Vâng ạ, tăng cường năng lượng
5	Ngủ ngon	Trả lời: Vâng ạ, ngủ ngon
6	Cổ vai	Trả lời: Vâng ạ, cổ vai
7	Mát xa kiểu Thái	Trả lời: Vâng ạ, mát xa kiểu Thái
8	Nghỉ ngơi	Trả lời: Vâng ạ, nghỉ ngơi
9	Túi khí	Trả lời: Vâng ạ, túi khí
10	Tắt túi khí	Trả lời: Vâng ạ, tắt túi khí
11	Nâng ghế lên	Trả lời: Vâng ạ, nâng lên
12	Hạ ghế xuống	Trả lời: Vâng ạ, hạ xuống
13	Đổi vị trí	Trả lời: Vâng ạ
14	Xuống dưới	Trả lời: Vâng ạ, xuống dưới
15	Lên trên	Trả lời: Vâng ạ, lên trên
16	Mạnh lên em	Trả lời: Vâng ạ
17	Nhẹ thôi em	Trả lời: Vâng ạ

Operation Instructions

4. Nhạc nền: Sau khi vào giao diện cài đặt, như hình bên dưới, nhấn vào nút chuyển đổi "Nhạc" để bật hoặc tắt chức năng nhạc nền. Khi chức năng nhạc nền được bật, nhạc nền sẽ phát khi chọn bốn chương trình tự động: "Total Relax, Stress Release, Full Airbag, Sweet Dream"

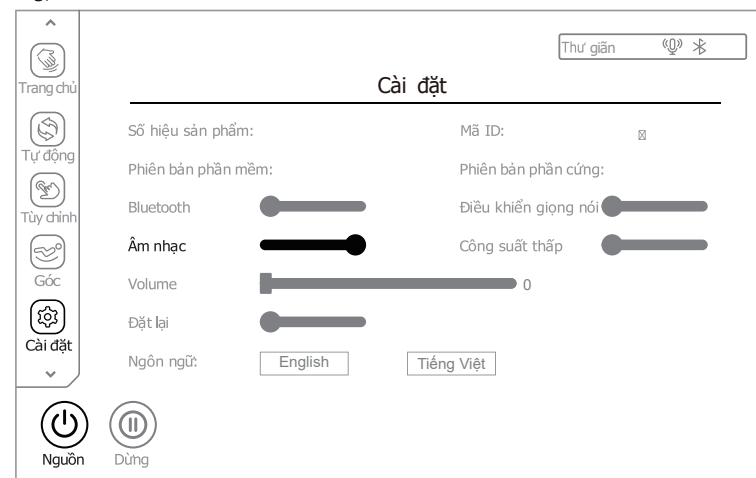

5. Tiêu thụ điện năng thấp: Sau khi vào giao diện cài đặt, như hình minh họa bên dưới, Nhấp vào nút chuyển đổi "Công suất thấp" để bật hoặc tắt tính năng Tiêu thụ điện năng thấp. Sau khi bật tiêu thụ điện năng thấp, toàn bộ máy sẽ ở trạng thái tiêu thụ điện năng thấp sau khi tắt. Không thể sử dụng các phím tắt tay vịn và chức năng điều khiển bằng giọng nói và chỉ có thể sử dụng khi bật; Sau khi tắt tiêu thụ điện năng thấp, các phím tắt tay vịn và chức năng điều khiển bằng giọng nói cũng có thể sử dụng ở chế độ chờ.

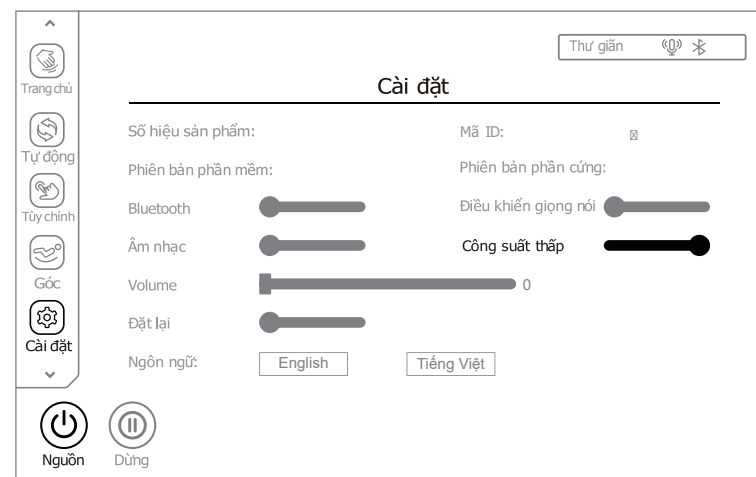

Operation Instructions

6. Điều chỉnh âm lượng: Sau khi vào giao diện cài đặt, như hình bên dưới, nhấp vào nút trượt "Âm lượng" theo, giữ thanh trượt và trượt sang trái và phải để điều chỉnh âm lượng. Tổng cộng có 0-15 mức âm lượng có thể được cài đặt.

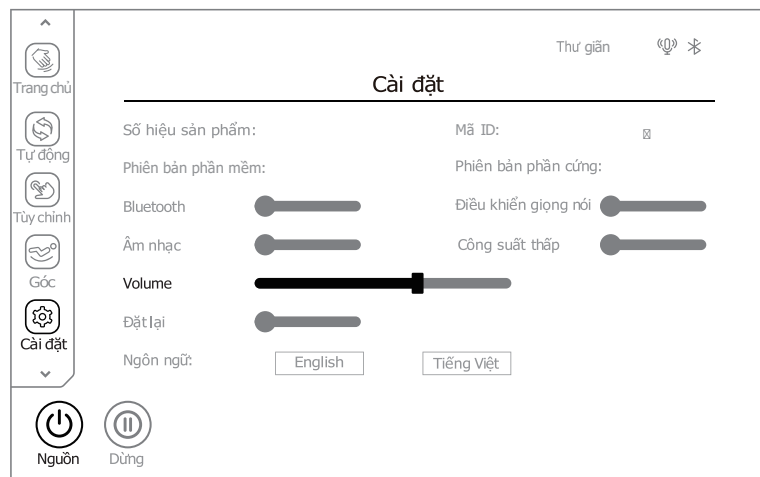

7. Đặt lại ghế massage: Sau khi vào giao diện cài đặt, như hình bên dưới, nhấp vào nút chuyển đổi "Đặt lại" để bật hoặc tắt tính năng Đặt lại ghế massage. Sau khi bật chức năng đặt lại ghế massage, thời gian chạy của ghế massage kết thúc và góc ghế massage được đặt lại. Chức năng đặt lại của ghế massage bị tắt và góc ghế massage không được đặt lại sau khi thời gian chạy của ghế massage kết thúc.

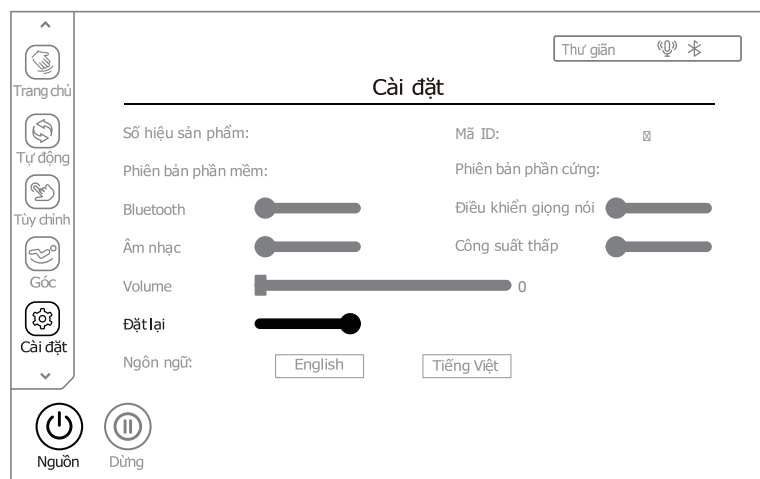

Operation Instructions

8. Lựa chọn ngôn ngữ: Sau khi vào giao diện cài đặt như hình bên dưới, hãy lựa chọn các ngôn ngữ khác nhau theo nhu cầu của người dùng. Ngôn ngữ mặc định là tiếng Việt, có thể lựa chọn tiếng Anh.

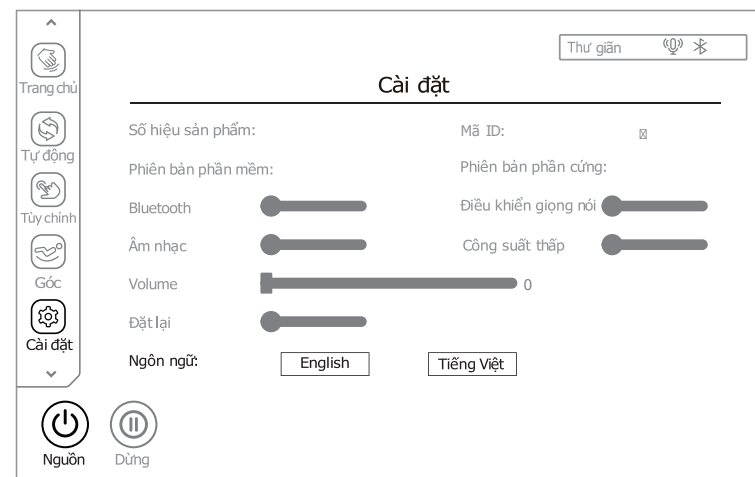

VII. Phát hiện lth (vui lòng sử dụng chức năng này sau khi thiết bị được bật)

1. Health detect starts: After entering the settings interface as shown in the figure below, Click the "Health" button in the menu bar on the left side of the display screen to enter the health detection interface, press the start detection button "Start" to perform health detection, and then gently place the index finger or middle finger on the sensor. After a few seconds, it will display the real-time data of heart rate, blood oxygen and microcirculation, waiting for the completion of the detection progress.

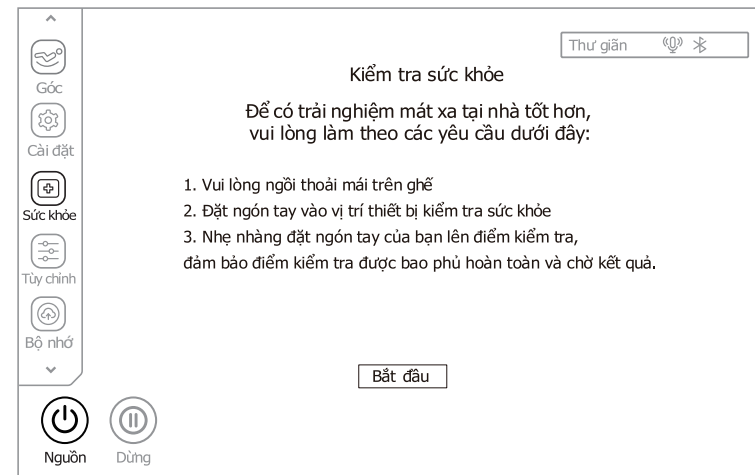

Operation Instructions

Chỉ báo tiến trình kiểm tra sức khỏe

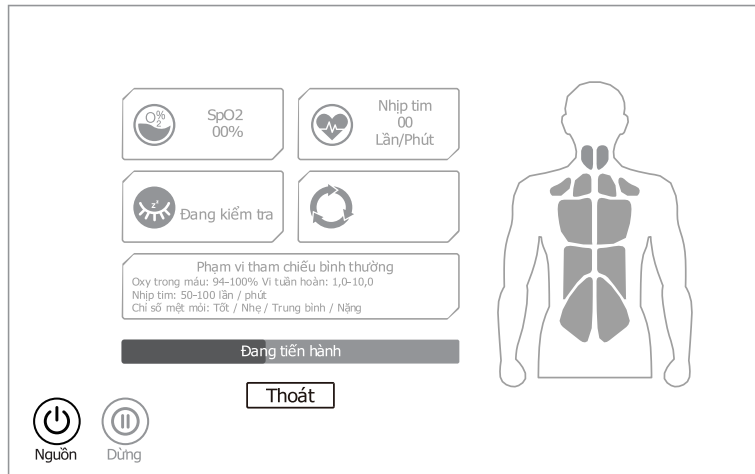

2. Chương trình được đề xuất: Khi phát hiện bình thường hoàn tất, nó sẽ hiển thị nhịp tim, oxy trong máu và mức độ mệt mỏi tương ứng. Oxy trong máu có nghĩa là nồng độ oxy trong máu dao động từ 95% đến 99% bình thường. Các mức độ mệt mỏi bao gồm Tốt (xanh lá cây), Nhẹ (xanh lam), Trung bình (cam) và Nghiêm trọng (đỏ). Dựa trên mức độ mệt mỏi của bạn, một chương trình tự động sẽ được đề xuất cho bạn. Chọn "Có" để bắt đầu sử dụng chương trình được đề xuất và "Không" để trở về trạng thái massage trước khi phát hiện sức khỏe.

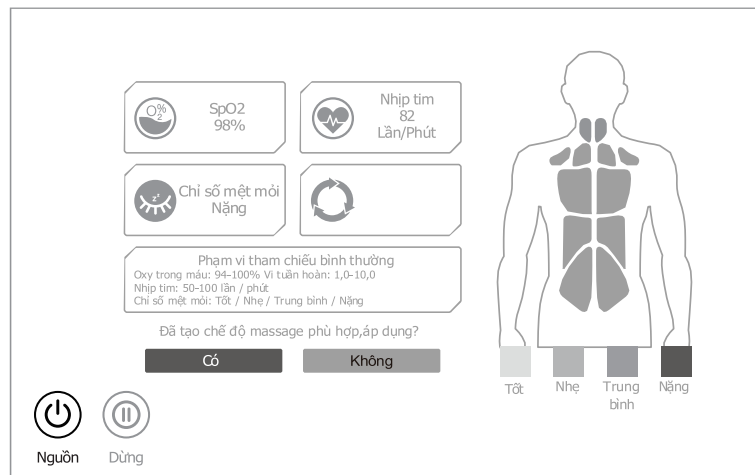

Operation Instructions

3. Không phát hiện dữ liệu hợp lệ: Nếu không phát hiện dữ liệu hợp lệ, người dùng sẽ được nhắc hỏi có phát hiện lại không. Chọn "Có" để khởi động lại phát hiện sức khỏe và "Không" để thoát khỏi phát hiện và trở về trạng thái mát-xa trước khi phát hiện sức khỏe

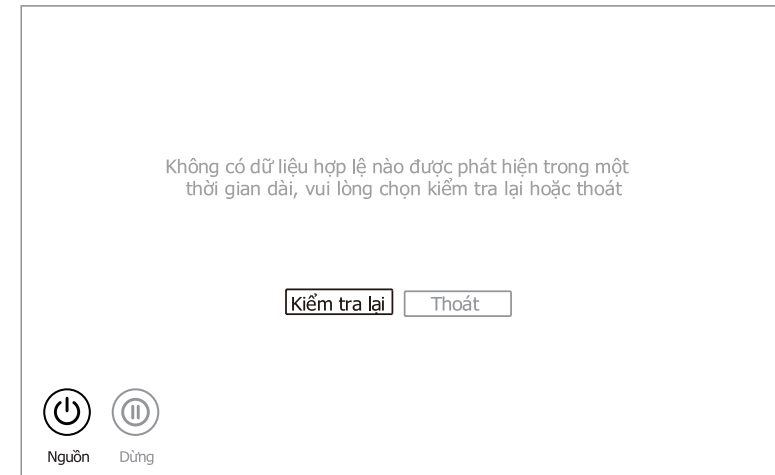

4. Thoát khỏi phát hiện sức khỏe: Trong quá trình phát hiện sức khỏe, nhấn phím "Thoát" để thoát khỏi phát hiện và trở về trạng thái massage trước khi phát hiện sức khỏe.

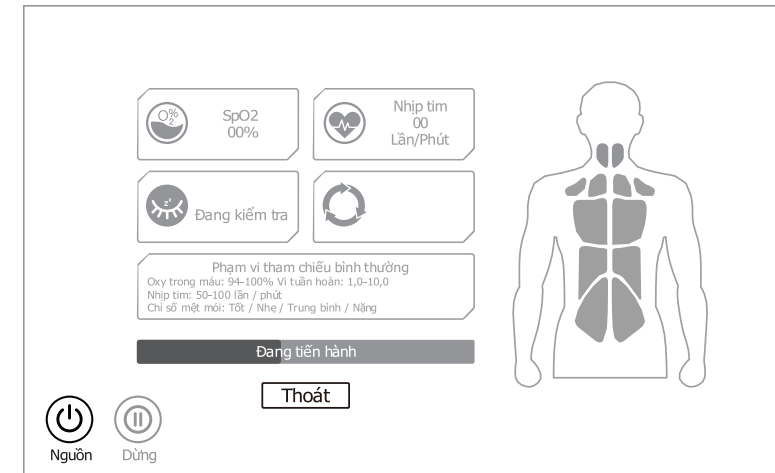

Operation Instructions

VIII. Tùy chỉnh (Vui lòng sử dụng chức năng này sau khi thiết bị đã được bật)

Nhấn vào phím "Tùy chỉnh" trên thanh menu bên trái màn hình để vào giao diện thiết lập tùy chỉnh, sau đó chọn **Tùy chỉnh 1** hoặc **Tùy chỉnh 2** (chỉ áp dụng nếu các chương trình tùy chỉnh đã được lưu trước đó) để bắt đầu massage.

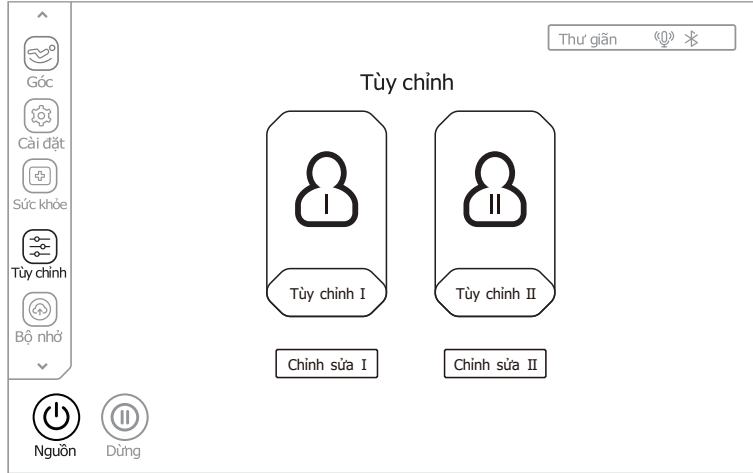

Sơ đồ minh họa giao diện Tùy chỉnh

Nhấn vào Cài đặt tùy chỉnh I hoặc Cài đặt tùy chỉnh II để vào giao diện Cài đặt tùy chỉnh, sau đó chọn kỹ thuật massage ưa thích có biểu tượng sẽ được tô sáng sau khi chọn và chọn khoảng thời gian massage, cường độ 4D, massage bằng khí, độ rộng massage, tốc độ massage, cường độ khí, sưởi ấm lưng, nhào bóp chân và các chức năng khác, sau đó nhấn vào Lưu để lưu cài đặt hiện tại thành Tùy chỉnh I và Tùy chỉnh II. Sau khi cài đặt được lưu thành công, chương trình tùy chỉnh sẽ có sẵn ngay lập tức và có thể được sử dụng cho lần massage tiếp theo bằng cách nhấn vào chương trình tùy chỉnh đã lưu.

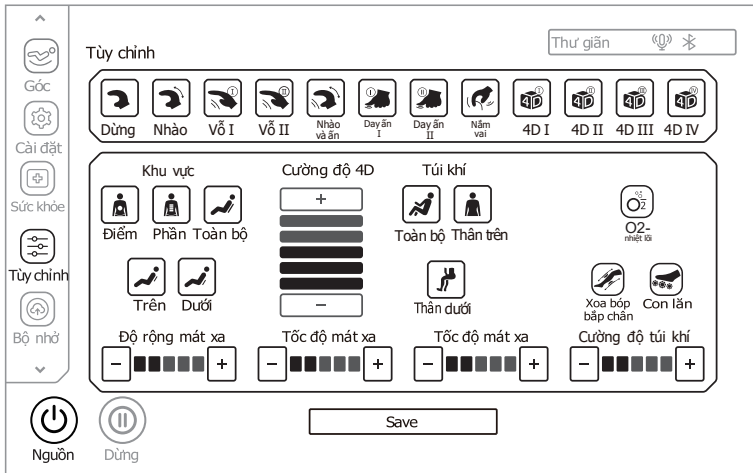

Operation Instructions

IX. Lưu trữ (Vui lòng sử dụng chức năng này sau khi thiết bị đã được bật)

Nhấn vào phím "Memory" trên thanh menu ở phía bên trái màn hình để vào giao diện lựa chọn lưu trữ chức năng massage, với hai danh mục bao gồm lưu trữ chức năng massage và gọi chức năng massage. Massage lưu bao gồm: lưu I, lưu II và lưu III. Gọi lại chương trình 1, chương trình 2, chương trình 3.

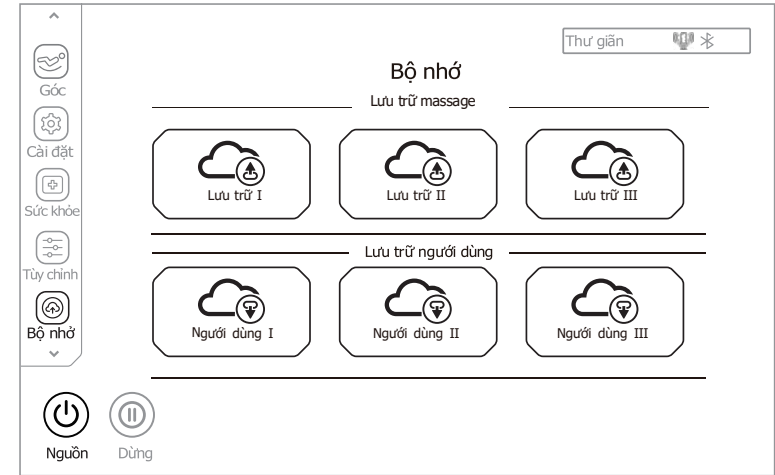

Key	Description
	Lưu lại chương trình massage đang chạy hiện tại, bao gồm: chế độ massage, kỹ thuật massage, cường độ túi khí, vị trí và góc của bộ phận chân và lưng, cùng các chức năng massage khác..
	Gọi lại chương trình massage đã lưu trước đó, bao gồm: chế độ massage, kỹ thuật massage, cường độ túi khí, vị trí và góc của bộ phận chân và lưng, cùng các chức năng massage khác.

Operation Instructions

X. Các chức năng khác (Vui lòng sử dụng chức năng này sau khi ghế đã được bật)

Trên giao diện "Trang chủ" của màn hình hiển thị, như trong hình bên dưới, bạn có thể chọn các chức năng massage tương ứng dựa trên nhu cầu của mình. Các chức năng này bao gồm sưởi ấm khăn choàng, sưởi ấm ngón chân, sưởi ấm động cơ, ion oxy âm, con lăn chân, nhào bóp chân, điều khiển bằng giọng nói, điều chỉnh thời gian, điều chỉnh vị trí vai, lựa chọn kích thước chân, lựa chọn phạm vi massage, lựa chọn cường độ massage và hiển thị trạng thái massage hoặc kỹ thuật.

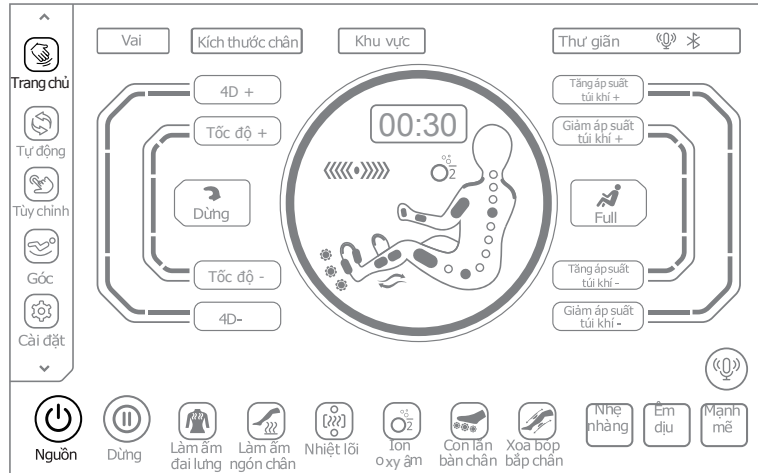

1. Sưởi ấm khăn choàng: Trên giao diện "Trang chủ" như hình bên dưới, chọn phím "Sưởi ấm thắt lưng" để bật hoặc tắt chức năng sưởi ấm khăn choàng. Chức năng sưởi ấm sẽ tạo ra hơi ấm sau 3 phút kể từ khi được kích hoạt.

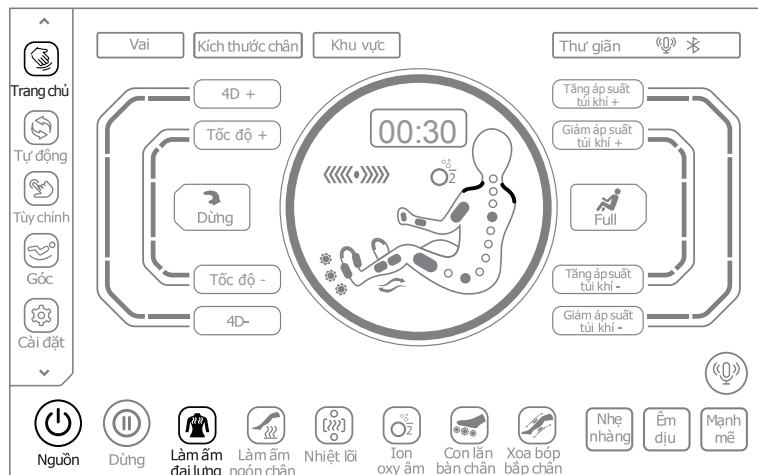

Operation Instructions

2. Sưởi ấm ngón chân: Trên giao diện "Trang chủ" như hình bên dưới, chọn phím "Sưởi ấm ngón chân" để bật hoặc tắt chức năng sưởi ấm ngón chân. Chức năng sưởi ấm sẽ tạo ra hơi ấm sau 3 phút kể từ khi được kích hoạt.

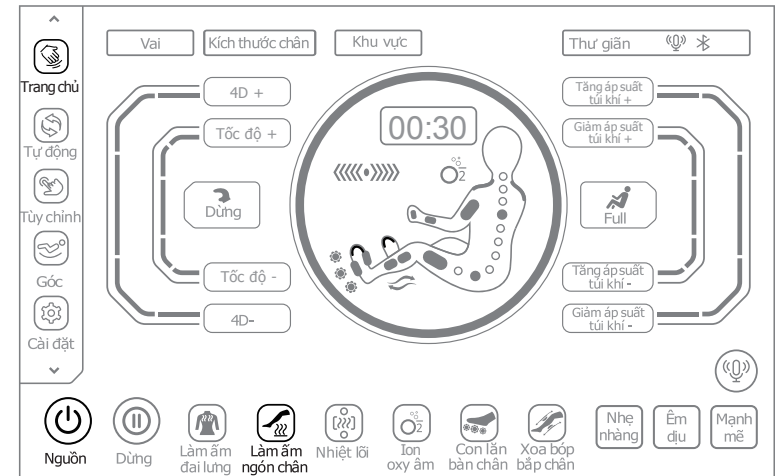

3. Làm nóng lõi: Trên giao diện "Trang chủ" như hình bên dưới, chọn phím "Làm nóng lõi" để bật hoặc tắt chức năng làm nóng lõi (làm nóng bằng ngọc bích). Sau khi bật chức năng làm nóng trong 3 phút sẽ có hơi ấm.

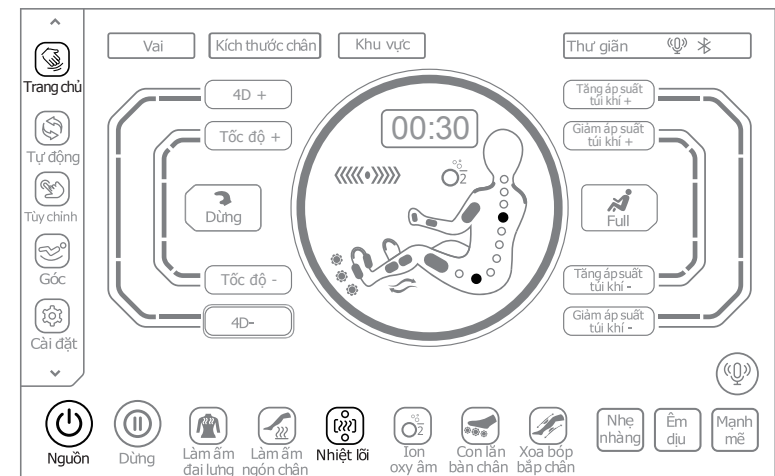

Operation Instructions

4. O2-Ion: Trên giao diện "Trang chủ" như hình bên dưới, chọn phím "O2-Ion" để bật hoặc tắt chức năng O2-Ion

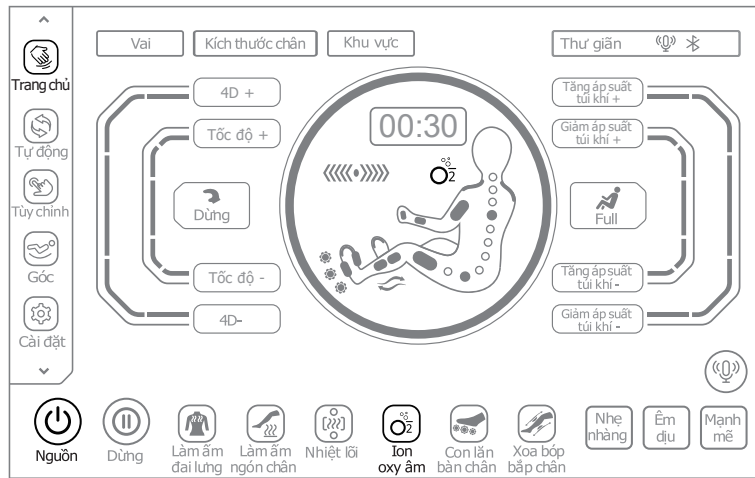

5. Foot Rollers: Trên giao diện "Trang chủ", như thể hiện trong hình bên dưới, hãy chọn phím "Foot Rollers" để bật hoặc tắt chức năng Foot Rollers. với ba tốc độ có thể điều chỉnh. Nhấn lần đầu tiên để bắt đầu tốc độ Cấp độ 1; nhấn lần thứ hai để bắt đầu tốc độ Cấp độ 2; nhấn lần thứ ba để bắt đầu tốc độ Cấp độ 3; và nhấn lần thứ tư để tắt chức năng Sole Roller, được chuyển đổi theo chu kỳ.

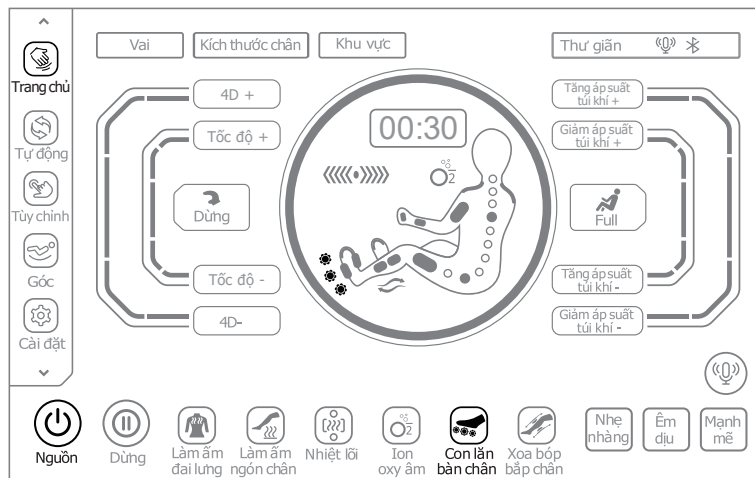

Operation Instructions

6. Con lăn chuyển động bắp chân: Trên giao diện "Trang chủ" như hình bên dưới, chọn phím "Bắp chân" để bật hoặc tắt chức năng massage xoa bóp bắp chân. Mặt trong của bắp chân được trang bị chức năng massage xoa bóp, mặt ngoài được trang bị chức năng massage bóp túi khí, có thể làm giảm tình trạng cứng cơ bắp chân hoặc căng thẳng do đứng lâu.

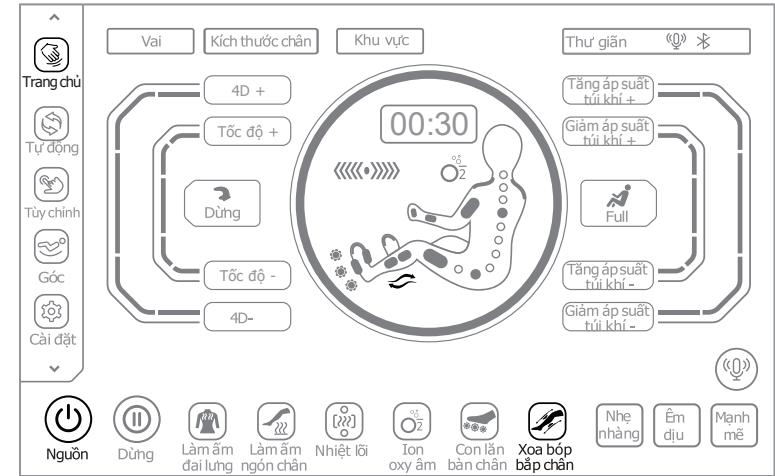

7. Giọng nói: Trên giao diện "Trang chủ", như hình bên dưới, chọn phím "Giọng nói" để đánh thức trợ lý giọng nói. Nếu bạn nhấn nút này và phát ra âm thanh "nhỏ giọt, nhỏ giọt", trợ lý giọng nói không thể đánh thức bình thường, vui lòng vào màn hình cài đặt để xác nhận xem chức năng điều khiển giọng nói đã được bật hay chưa. Nếu chức năng điều khiển giọng nói chưa được bật, vui lòng bật chức năng này.

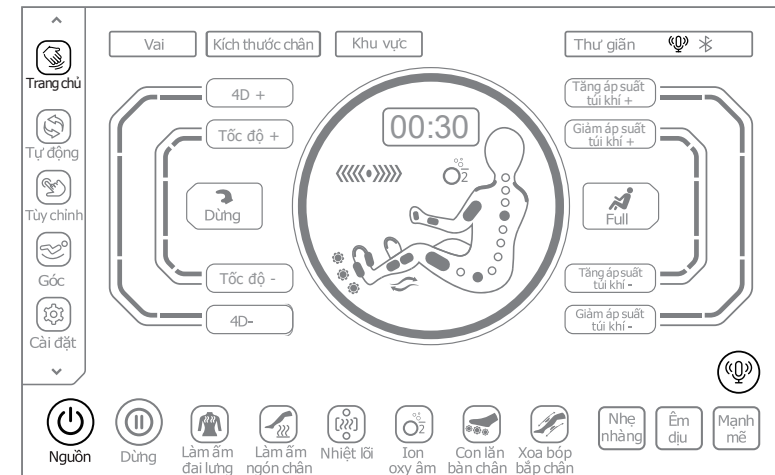

Operation Instructions

8. Điều chỉnh vị trí vai: Trên giao diện "Trang chủ" như hình bên dưới, chọn phím "Vai" và nhấn các nút mũi tên lên và xuống trong menu bật lên để điều chỉnh vị trí vai, tổng cộng có 11 mức có thể điều chỉnh.

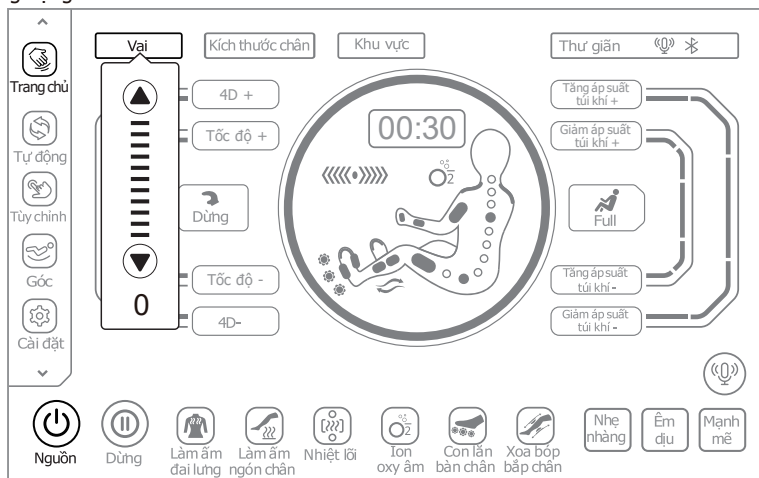

9. Chọn kích thước chân: Trên giao diện "Trang chủ" như hình bên dưới, chọn phím "Mã chân" để chọn kích thước chân tương ứng để massage.

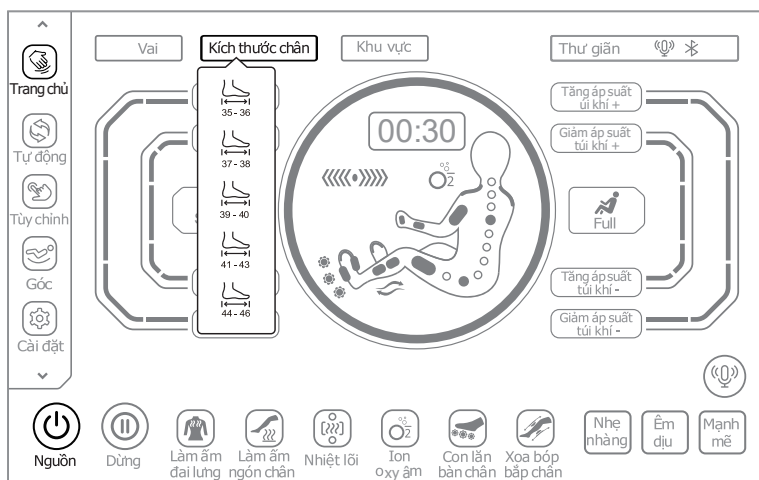

Operation Instructions

10. Điều chỉnh thời gian massage: Trên giao diện "Trang chủ", như hình bên dưới, chọn phím điều chỉnh thời gian massage "00:30", nhấn nút đầu mũi tên cộng và trừ trong menu bật lên, bạn có thể tăng hoặc giảm thời gian massage. Nhấp vào phím "+", thời gian tăng thêm 5 phút, tăng tối đa đến 40 phút. Nhấp vào phím "-", thời gian giảm đi 5 phút.

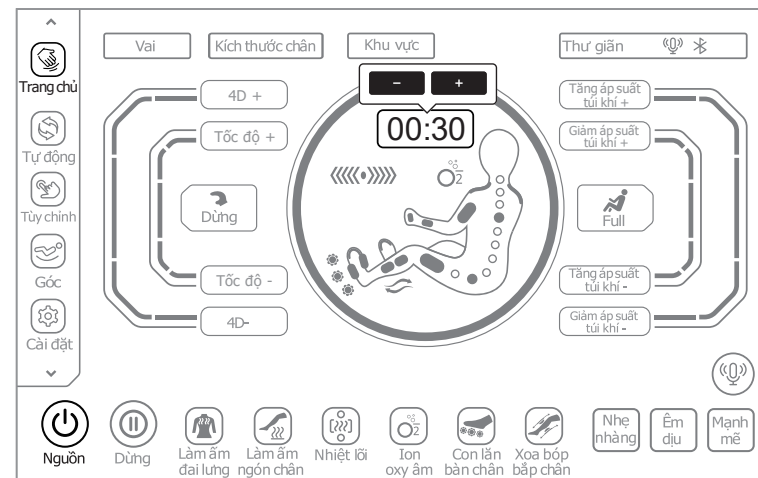

11. Chọn mức độ: Trên giao diện "Trang chủ" như hình bên dưới, chọn phím "Nhẹ nhàng, Nhẹ nhàng, Mạnh" để chọn cường độ massage phù hợp.

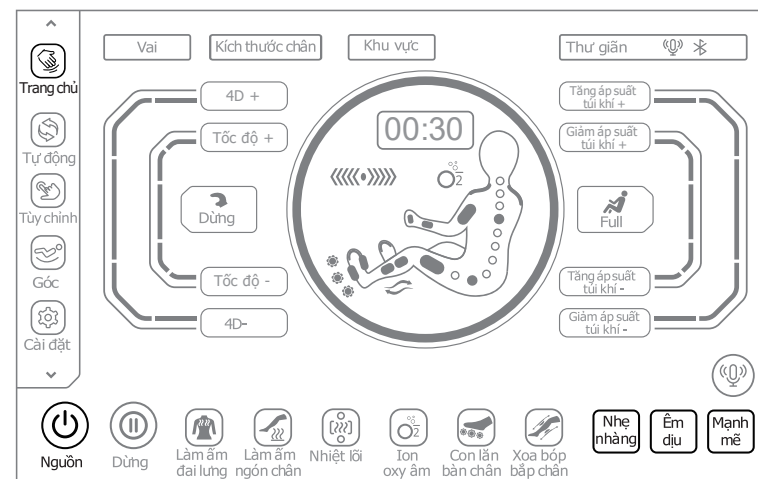

Chú ý

Đây là phần cuối của hướng dẫn sử dụng điều khiển từ xa ghế massage.

Operation Instructions

XI. Tải xuống và cài đặt ứng dụng Bluetooth

1. Tải xuống và cài đặt APP

- 1.1. Phương pháp tải xuống hệ thống Android: Tìm kiếm phiên bản tải xuống "Boss Well" trong Google Play (Google Store) tải xuống và cài đặt. Bạn cũng có thể quét mã QR bên dưới để tải xuống và cài đặt. Sau khi thành công, bạn có thể sử dụng Ứng dụng Bluetooth để vận hành ghế massage.
- 1.2. Phương pháp tải xuống hệ thống Apple: Tìm kiếm và tải xuống phiên bản IOS "Boss Life" trong App Store (Apple App Store) để tải xuống và cài đặt. Bạn cũng có thể quét mã QR bên dưới để tải xuống và cài đặt. Sau khi thành công, bạn có thể sử dụng APP Bluetooth để vận hành ghế massage.



Boss Well

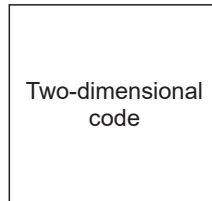

2. Kết nối thiết bị APP

1. Kết nối thiết bị ứng dụng ghế massage: Đầu tiên nhấp vào "Cài đặt", sau đó chọn "Kết nối thiết bị".

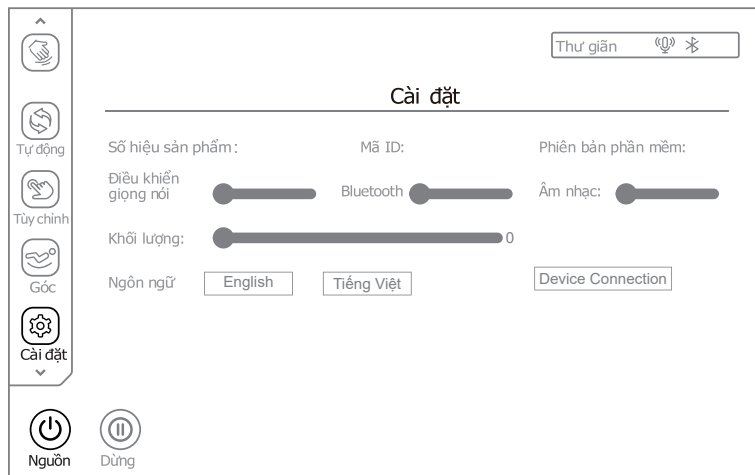

Operation Instructions

- 2.2. Ứng dụng sẽ tự động tìm kiếm số thiết bị tương ứng (ví dụ: MCB-904-XXXX), nhấp vào số thiết bị tương ứng (và hiển thị kết nối) và kết nối sẽ hoàn tất thành công.
- 2.3. Sau khi thiết bị được kết nối thành công, bạn có thể vận hành ghế massage.

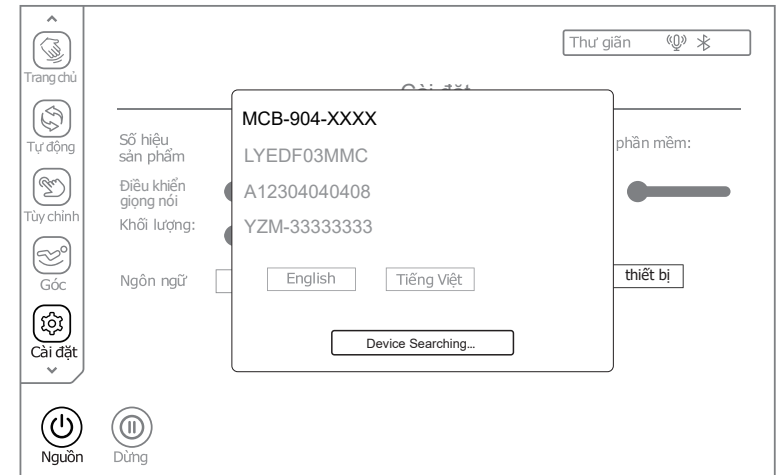

3. Hướng dẫn sử dụng ứng dụng Bluetooth

- 3.1. Nhấn nút "Power", bắt đầu massage.

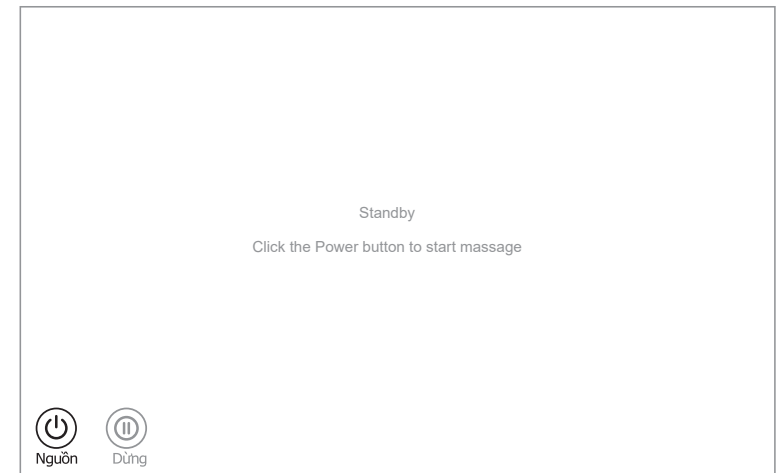

Operation Instructions

2.2. Bật nguồn, vào màn hình chính để chọn chức năng massage phù hợp với nhu cầu của bạn..

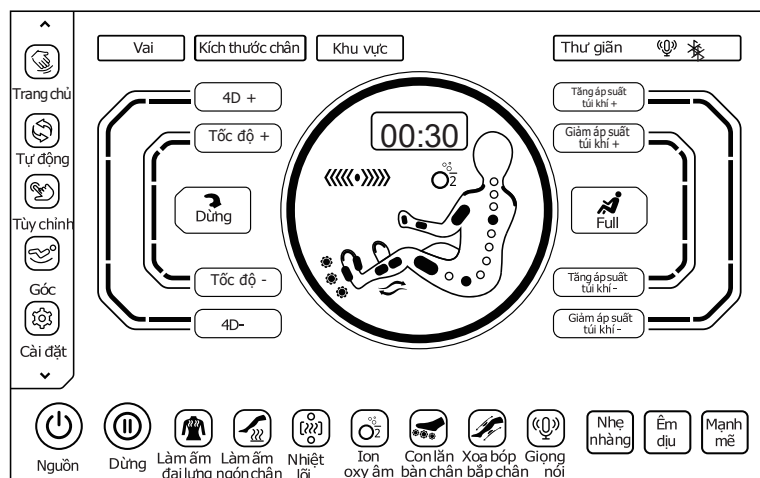

Chú ý

Hướng dẫn vận hành giao diện ứng dụng Bluetooth của ghế massage, bạn có thể tham khảo từ trang 19 đến 52 trong phần hướng dẫn sử dụng điều khiển từ xa.

Operation Instructions

XII. Kết thúc massage

Trong quá trình massage,:

1. Nhấn giữ nút nguồn trên tay điều khiển chính để tắt tất cả chức năng massage và đưa góc nghiêng của ghế về vị trí mặc định.
2. Nhấn nút nguồn trên tay vịn để tắt tất cả chức năng massage và đưa góc nghiêng của ghế về vị trí mặc định.
3. Nhấn nút **BẬT/TẮT ON/OFF** trên giao diện ứng dụng Bluetooth, tất cả chức năng massage sẽ dừng lại và góc nghiêng của ghế sẽ quay về vị trí ban đầu..
4. Nhấn nút **TAM DỨNG (PAUSE)** trên giao diện ứng dụng Bluetooth trước, sau đó nhấn nút **BẬT/TẮT (ON/OFF)**, tất cả chức năng massage sẽ dừng lại và ghế sẽ quay về vị trí ban đầu.
5. Sử dụng điều khiển bằng giọng nói để tắt máy, tất cả chức năng massage sẽ dừng lại và góc nghiêng của ghế sẽ đặt lại.
6. Sau khi hết thời gian được cài đặt, tất cả chức năng massage sẽ tự động tắt. Nếu chế độ thiết lập lại của ghế được bật, góc nghiêng của ghế sẽ được khôi phục. Ngược lại, góc nghiêng sẽ giữ nguyên.

Cài đặt lại ghế massage

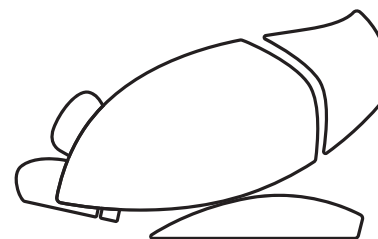

Vui lòng đợi ghế mát xa dừng hẳn trước khi đứng dậy.



Nguồn Dừng

Cắt nguồn điện toàn bộ máy như minh họa bên dưới (Sơ đồ vị trí công tắc nguồn của toàn bộ máy)

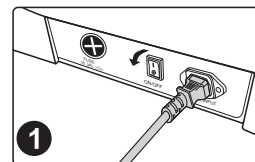

Tắt công tắc nguồn
(về vị trí "0")

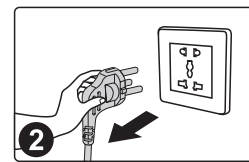

Sơ đồ rút dây điện nguồn

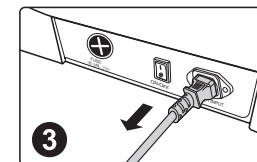

Tháo phích cắm điện ra khỏi ổ

Cleaning and Maintenance

Vệ sinh da tổng hợp và các bộ phận nhựa

Lau da bằng vải mềm, khô.

- ☒ Không sử dụng các hóa chất như chất tẩy rửa, xăng thơm, cồn, v.v. để vệ sinh thiết bị.
- ☒ Khi sử dụng sản phẩm vệ sinh da thương mại (giẻ lau), vui lòng làm theo hướng dẫn sử dụng.
- ☒ Nếu da tổng hợp đặc biệt bẩn, hãy làm sạch theo các bước sau:.
 - ① Ngâm vải mềm trong nước hoặc nước ấm có pha dung dịch tẩy nhẹ 3% đến 5%, sau đó vắt khô..
 - ② Dùng khăn mềm để lau bề mặt da.
 - ③ Lau sạch dung dịch tẩy bằng khăn khác đã ngâm trong nước sạch rồi vắt khô.
 - ④ Lau lại bằng khăn vắt kỹ nước.
 - ⑤ Để khô tự nhiên.
- ☒ Khi khó loại bỏ các vết bẩn, có thể dùng miếng bọt melamine ngâm trong nước tẩy trung tính, rồi lau bề mặt.
- ☒ Không dùng máy sấy tóc để làm khô bề mặt.
- ☒ Cần thận khi lau bằng vải denim hoặc các loại vải màu đậm, vì có thể làm loang màu lên da tổng hợp.
- ☒ Không để các phần da tiếp xúc với nhựa quá lâu, dễ gây đổi màu.
- ☒ Da tổng hợp có thể bị phai màu; khi dùng thuốc nhuộm tóc, không để da tiếp xúc trực tiếp – hãy che bằng khăn



Troubleshooting

Lỗi	Khi bộ phận nâng bập chân hoặc tựa lưng đến một vị trí nhất định, nhấn nút điều chỉnh tương ứng nhưng không hoạt động, phát ra tiếng "beep beep".
Giải pháp	Do thiết kế cấu trúc và yêu cầu công thái học, sản phẩm có giới hạn bảo vệ đối với điều chỉnh độ nghiêng. Khi đạt đến giới hạn, sẽ có âm báo cảnh báo.

Lỗi	Các chức năng không hoạt động sau khi mở máy.
Giải pháp	Cần nhấn nút khởi động (Switch Key). Sau khi mở máy 10–20 phút mà không chọn chế độ nào, máy sẽ tự động tắt. Nếu chọn chế độ thủ công, cần vào chế độ thủ công bằng tay..

Lỗi	Máy phát ra tiếng kêu cọt cọt khi điều chỉnh tư thế.
Giải pháp	Sản phẩm sử dụng vật liệu da cao cấp chống ăn mòn đạt yêu cầu quốc tế. Khi chà xát nhẹ là hiện tượng bình thường. Nếu âm thanh lớn bất thường, hãy ngừng sử dụng và bảo trì..

Lỗi	Massage không chạm tới vai hoặc cổ.
Giải pháp	Nếu đầu không chạm vào gối đầu, hoặc lưng không tựa sát lưng ghế, vị trí vai có thể được ghi nhận thấp hơn. Hãy ngồi lại đúng tư thế, tựa đầu và vai, rồi bắt đầu lại.

Lỗi	Ghế không hoạt động. Dây nguồn hoặc phích cắm bị hỏng.
Giải pháp	Cần gọi bảo trì. Để tránh tai nạn, vui lòng liên hệ trung tâm bảo hành.

Vui lòng liên hệ với nhân viên dịch vụ được chỉ định nếu có bất kỳ câu hỏi hoặc thắc mắc nào về sản phẩm này.

Product specifications

Model: MCB-904

Tên: Ghế massage

Điện áp định mức: 220-240V~ 50Hz/60Hz

Công suất định mức: 250W

Thời gian làm việc : 20Minutes

Thiết kế an toàn: Class I