

MÁY SẤY QUẦN ÁO

Máy sấy

HƯỚNG DẪN SỬ DỤNG

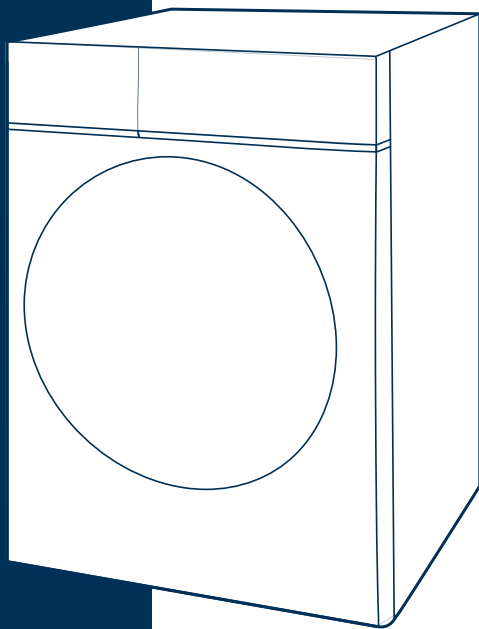

Đọc kỹ hướng dẫn này

Đọc tất cả các hướng dẫn và giải thích trước khi sử dụng. Thực hiện một cách cẩn thận theo các hướng dẫn. Lưu giữ hướng dẫn vận hành để tiện cho việc sử dụng sau này. Giữ lại hướng dẫn vận hành này để phục vụ cho chủ sở hữu mới nếu thiết bị được chuyển nhượng hoặc bán.



KIỂU MÁY: MD100A70

MỤC LỤC

HƯỚNG DẪN AN TOÀN

- Hướng dẫn an toàn 2

LẮP ĐẶT

- Mô tả sản phẩm..... 8
- Lắp đặt 8

VẬN HÀNH

- Khởi động nhanh..... 10
- Trước mỗi lần sấy 11
- Bảng điều khiển..... 12
- Tùy chọn..... 13
- Bảng chương trình sấy..... 15

BẢO DƯỠNG

- Vệ sinh và bảo dưỡng..... 16
- Xử lý sự cố..... 18
- Thông số kỹ thuật..... 19

HƯỚNG DẪN AN TOÀN

■ Hướng dẫn an toàn

- Thiết bị này không dành cho những người (kể cả trẻ em) bị suy giảm thể chất, giác quan hoặc tinh thần hoặc thiếu kinh nghiệm và kiến thức trừ khi họ được người chịu trách nhiệm về sự an toàn của họ giám sát hoặc hướng dẫn sử dụng thiết bị.
- Nên giám sát trẻ em để đảm bảo rằng chúng không nghịch thiết bị.
- Nếu cáp nguồn bị hỏng, cần phải được thay thế bởi nhà sản xuất, đại lý dịch vụ của hãng hoặc những người có chuyên môn tương tự để tránh nguy hiểm.
- Thiết bị này có thể được sử dụng bởi trẻ em từ 8 tuổi trở lên và những người bị suy giảm thể chất, giác quan hoặc tinh thần hoặc thiếu kinh nghiệm và kiến thức nếu họ đã được giám sát hoặc hướng dẫn về cách sử dụng thiết bị theo cách an toàn và hiểu được các mối nguy hiểm có liên quan.
- Trẻ em không được chơi với thiết bị. Không được để trẻ em thực hiện việc vệ sinh và bảo dưỡng thiết bị khi không có sự giám sát.
- Không sử dụng máy sấy nếu đã dùng hóa chất công nghiệp để làm sạch.
- Bộ lọc xơ vải phải được làm sạch thường xuyên.
- Không được để xơ vải tích tụ xung quanh máy sấy quần áo.
- Không sấy đồ chưa giặt trong máy sấy quần áo.
- Các đồ vật bị dính chất bẩn như dầu ăn, axeton, cồn, xăng, dầu hỏa, chất tẩy vết đốm, nhựa thông, sáp và chất tẩy sáp nên được giặt bằng nước nóng có pha thêm một lượng chất tẩy rửa trước khi được làm khô trong máy sấy quần áo.
- Không nên sấy khô các đồ vật như miếng bọt cao su

HƯỚNG DẪN AN TOÀN

(cao su xốp), mũ tắm, vải dệt chống thấm nước, các vật dụng có lớp cao su và quần áo hoặc gối có đệm cao su xốp trong máy sấy quần áo.

- Nên sử dụng chất làm mềm vải, hoặc các sản phẩm tương tự theo chỉ dẫn của hướng dẫn về chất làm mềm vải.

Cảnh báo!

Không bao giờ dừng máy sấy quần áo trước khi kết thúc chu trình sấy trừ khi tất cả các vật dụng được nhanh chóng lấy ra và tản ra ngoài để tản nhiệt.

- Khí thải không được thải vào ống khói được sử dụng để hút khói từ các thiết bị dùng gas hoặc các nhiên liệu khác.
- Thiết bị không được lắp đặt phía sau cửa có khóa, cửa trượt hoặc cửa có bản lề ở phía đối diện với cửa của máy sấy quần áo, như vậy sẽ hạn chế việc mở hoàn toàn cửa máy sấy quần áo.
- Các đồ vật dính dầu có khả năng bốc cháy tự phát, đặc biệt khi tiếp xúc với các nguồn nhiệt như trong máy sấy quần áo. Các vật dụng trở nên ấm, gây ra phản ứng oxy hóa trong dầu. Quá trình oxy hóa tạo ra nhiệt. Nếu nhiệt không thể thoát ra ngoài, các vật dụng có khả năng đủ nóng để bắt lửa. Chất đóng, xếp chồng hoặc cất giữ các vật dụng dính dầu có thể ngăn nhiệt thoát ra ngoài và do đó gây ra nguy cơ hỏa hoạn.
- Không được lật ngược thiết bị trong quá trình sử dụng hoặc trong quá trình bảo dưỡng thông thường.
- Lấy tất cả các đồ vật ra khỏi túi như bật lửa và diêm.
- Các lỗ thông gió trong đế không được để bị thảm che khuất.

HƯỚNG DẪN AN TOÀN

- Trẻ em dưới 3 tuổi cần tránh xa máy trừ khi chúng được giám sát liên tục.
- Sau khi lắp đặt, phải đảm bảo có thể tiếp cận được phích cắm.
- Cảnh báo: Thiết bị không được cung cấp thông qua thiết bị chuyên mạch bên ngoài, chẳng hạn như bộ hẹn giờ, hoặc được kết nối với một mạch điện mà thường xuyên được bật hoặc tắt.
- Bỏ tất cả vật liệu đóng gói trước khi sử dụng thiết bị. Nếu không, có thể xảy ra thiệt hại nghiêm trọng.
- Hệ thống thông gió cần được cung cấp đầy đủ để tránh luồng khí bay ngược vào phòng từ các thiết bị đốt các nhiên liệu khác, bao gồm ngọn lửa trần.

Cách xử lý đúng sản phẩm này:



Dấu hiệu này chỉ ra rằng sản phẩm này không nên được xử lý cùng với rác thải sinh hoạt khác trong khu vực EU. Để ngăn chặn tác hại có thể xảy ra với môi trường hoặc sức khỏe con người do việc thải bỏ chất thải không được kiểm soát, hãy tái chế chất thải đó một cách có trách nhiệm để thúc đẩy việc tái sử dụng bền vững các nguồn nguyên liệu. Để tái chế thiết bị đã sử dụng của bạn, vui lòng sử dụng hệ thống tái chế và thu gom hoặc liên hệ với nhà bán lẻ nơi sản phẩm được mua. Họ có thể sử dụng sản phẩm này để tái chế an toàn với môi trường.

Kiểu máy	Công suất định mức
MD100A70	7,0kg

HƯỚNG DẪN AN TOÀN

- Bộ nguồn và nối đất

- Máy sấy sử dụng dòng điện xoay chiều với điện áp và tần số định mức. Khi điện áp dao động trong khoảng 6% điện áp định mức, máy sấy có thể hoạt động bình thường.
- Một ổ cắm điện chuyên dụng có công suất $\geq 10A$ cho máy sấy nên được đặt bên cạnh máy sấy để thuận tiện sử dụng và an toàn. Phương thức kết nối của ổ cắm như hình bên dưới.
- Để an toàn, vui lòng thực hiện các cải tiến ngay khi có thể theo các quy tắc và gợi ý đã đề cập ở trên.
- Thiết bị tương ứng với cấp bảo vệ I và chỉ có thể được kết nối với phích cắm có dây dẫn bảo vệ đã được lắp đặt đúng cách. Khi kết nối thiết bị với đường dây điện, cần đảm bảo mức điện áp phù hợp cho thiết bị. Bạn có thể tìm thêm thông tin về điều này trên biển thông số.
- Sự an toàn về điện của máy sấy quần áo này chỉ có thể được đảm bảo khi được nối đất đúng cách. Việc đáp ứng các yêu cầu về an toàn tiêu chuẩn là cần thiết. Nếu có bất kỳ thắc mắc gì, vui lòng nhờ thợ điện có trình độ kiểm tra hệ thống dây điện gia dụng. Nhà sản xuất sẽ không chịu trách nhiệm về hậu quả của hệ thống nối đất không hoàn chỉnh (ví dụ như điện giật).

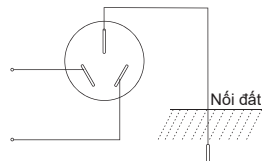

⚠ Cảnh báo!

Ổ cắm và dây nối đất phải được lắp đặt bởi thợ điện để tránh việc lắp đặt hoặc sử dụng ổ cắm sai cách và đảm bảo sử dụng điện an toàn. Không được kết nối dây nối đất và dây trung tính, nếu không tủ sẽ được sạc, điều này có khả năng gây ra nguy cơ điện giật.

HƯỚNG DẪN AN TOÀN

• Phòng ngừa

Lắp đặt hoặc cất giữ ở nơi không tiếp xúc với nhiệt độ dưới mức đóng băng hoặc tiếp xúc với nước hoặc thời tiết có thể gây hư hỏng vĩnh viễn và làm mất hiệu lực bảo hành.



Giữ cho khu vực xung quanh lỗ thoát khí và các khu vực lân cận không bị xơ vải, bụi bẩn tích tụ. Công bị che lấp có thể làm giảm luồng khí lưu thông.

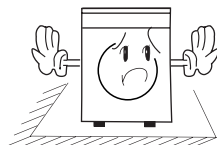

Vắt kỹ đồ trong máy giặt. Tốc độ vắt cao rút ngắn thời gian sấy và tiết kiệm năng lượng.

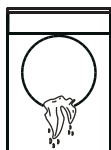

Đảm bảo rằng các loại bình xịt dễ cháy sẽ không ở gần máy sấy khi nó đang hoạt động và khi khí gas bị rò rỉ, không được chạm vào phích cắm hoặc khởi động/tạm dừng máy.



Không giặt hoặc sấy khô các đồ đã được làm sạch, giặt, ngâm trong hoặc dính các chất dễ cháy nổ (như sáp, dầu, sơn, xăng, chất tẩy nhờn, dung môi giặt khô, dầu hỏa, v.v.).

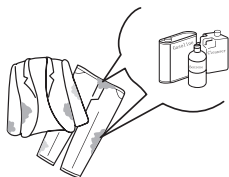

Không bao giờ được cố gắng vận hành thiết bị này nếu thiết bị bị hư hỏng, trục trặc, bị tháo rời một phần hoặc bị thiếu các bộ phận hoặc hỏng, kể cả dây hoặc phích cắm bị hỏng.



HƯỚNG DẪN AN TOÀN

Không được đặt trẻ em lên trên hoặc vào trong thiết bị. Cần giám sát chặt chẽ trẻ em khi thiết bị được sử dụng gần trẻ em.

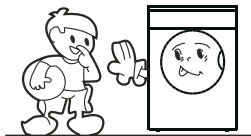

Không sử dụng máy khi tay ướt.

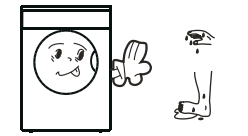

Không để nhựa, giấy hoặc quần áo có thể cháy hoặc cháy trên máy sấy trong khi vận hành.



Khí thải không được xả vào ống khói được sử dụng để hút khói từ các thiết bị đốt khí đốt hoặc nhiên liệu khác.

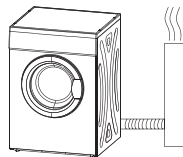

Không sấy khô các vật dụng có chứa cao su, nhựa hoặc các chất liệu tương tự như áo ngực đệm, giày quần vợt, giày cao su, thảm tắm, thảm, yếm, quần trẻ em, áo mưa, túi nhựa hoặc gói có thể bị chảy hoặc cháy. Một số vật liệu cao su, khi nung nóng, trong một số trường hợp nhất định có thể tạo ra lửa do sự tự bốc cháy.



Cửa chỉ được mở sau khi hoàn thành chương trình của máy sấy, không mở cửa trước khi chương trình kết thúc để tránh da người bị bỏng do hơi nước nóng hoặc máy sấy quá nóng.

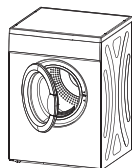

LẮP ĐẶT

■ Mô tả sản phẩm

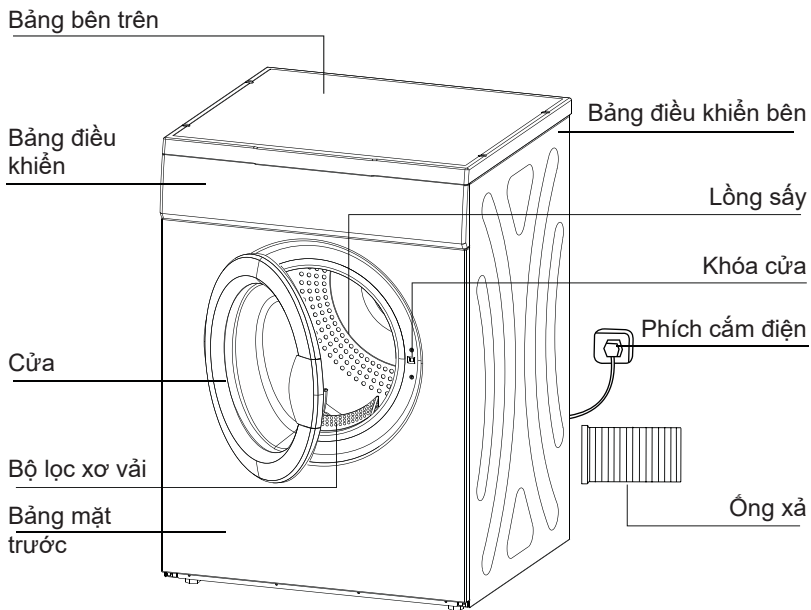

Chú ý: Vui lòng dựa theo sản phẩm bạn đã mua.

■ Lắp đặt

• Lựa chọn vị trí lắp đặt

Máy sấy nên được đặt ở nơi thông thoáng và cách tường ít nhất 10cm. Không có vật cản nào trong phạm vi 1,5m phía trước máy sấy để đảm bảo việc thông gió.

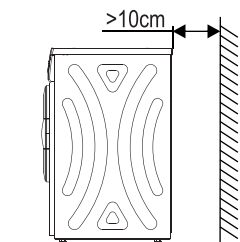

LẮP ĐẶT

• Điều chỉnh mức

Khi đã ở vị trí vận hành cố định, hãy kiểm tra xem máy sấy đã hoàn toàn cân bằng chưa. Nếu không, hãy điều chỉnh chân máy bằng dụng cụ.

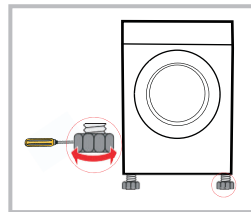

📌 Chú ý!

Nếu máy sấy không được đặt nằm ngang (góc nghiêng lớn hơn 2°), máy sấy có thể không hoạt động bình thường.

Lưu ý khi cài đặt:

- Không lắp đặt máy sấy ngoài trời hoặc nơi dễ bị hư hỏng do mưa;
- Không đặt mặt sau của máy sấy gần rèm hoặc thứ gì đó có thể bị gió di chuyển;
- Không đặt máy sấy gần gas hoặc vật liệu dễ cháy.

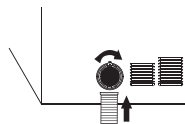

- Lắp đặt ống xả:
- Kết nối một đầu của ống mềm với lỗ thông hơi phía sau, sau đó cố định chắc chắn cho đến khi chặt.
- Đầu kia của ống mềm sẽ được mở rộng ra bên ngoài, để lắp ráp đúng cách, vui lòng tham khảo các hình ảnh bên dưới.

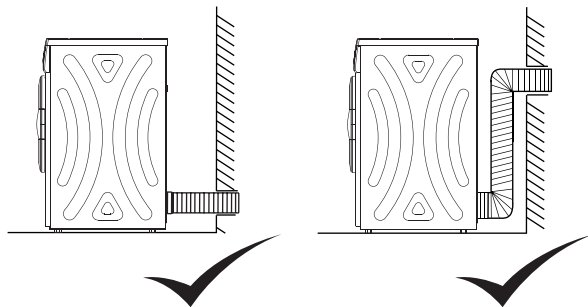

VẬN HÀNH

■ Khởi động nhanh

🔔 Chú ý!

Trước khi sử dụng, hãy đảm bảo rằng máy sấy quần áo đã được lắp đúng cách.

Trước khi sấy khô

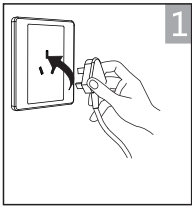

cắm vào

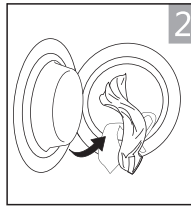

cho đồ vào

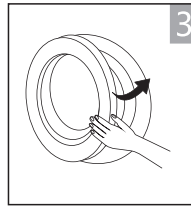

đóng cửa

Sấy khô



bật



chọn chức năng
hoặc mặc định



bắt đầu

Sau khi sấy khô

Tiếng bíp và số "0:00" hiện trên màn hình.

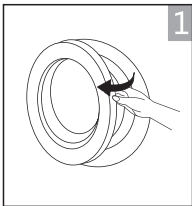

lấy đồ ra

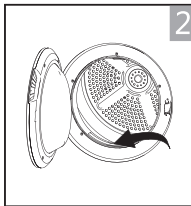

làm sạch lưới lọc

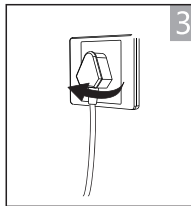











rút phích cắm

VẬN HÀNH

■ Trước mỗi lần sấy

1. Trước khi sấy, hãy vắt kỹ đồ trong máy giặt. Tốc độ vắt cao có thể rút ngắn thời gian sấy và tiết kiệm năng lượng.
 2. Để có kết quả sấy đều, hãy phân loại đồ giặt theo loại vải và chọn chương trình sấy thích hợp.
 3. Trước khi sấy vui lòng kéo khóa, móc và khoen, cài khuy, cuộn cà vạt v.v.
 4. Không sấy quá khô quần áo vì quần áo quá khô dễ bị nhăn.
 5. Không sấy sản phẩm có chứa cao su hoặc các vật liệu đàn hồi tương tự.
 6. Cửa chỉ được mở sau khi chương trình của máy sấy được hoàn thành.
Không mở cửa trước khi chương trình kết thúc để tránh da người bị bỏng do hơi nước nóng hoặc máy sấy quá nóng.
 7. Làm sạch bộ lọc xơ vải sau mỗi lần sử dụng để tránh kéo dài thời gian sấy và tiêu hao năng lượng.
 8. Không phơi quần áo sau quá trình giặt khô.
- Trọng lượng quần áo khô tham khảo (mỗi chiếc)

 Áo len (khoảng 800g)	 Áo khoác (khoảng 800g cotton)	 Đồ jean (khoảng 800g)	 Khăn tắm (khoảng 900g cotton)
 Ga trải giường đơn (khoảng 600g cotton)	 Quần áo bảo hộ lao động (khoảng 1120g)	 Đồ ngủ (khoảng 200g)	 Áo dài tay (khoảng 300g cotton)
 Áo thun (khoảng 180g cotton)	 Đồ lót (khoảng 70g cotton)	 Tất (khoảng 50g dệt hỗn hợp)	

📌 Chú ý!

- Không làm quá tải máy sấy.
- Không dành cho hàng dệt ướn nhỏ giọt. Máy sấy có thể bị hỏng hoặc thậm chí gây cháy.
- Không thích hợp cho hàng dệt lụa hoặc len.

Chỉ sấy đồ phù hợp cho máy sấy. Tem chăm sóc giặt là:

- Thích hợp để sấy khô
- Quy trình làm khô thông thường: Có thể sấy khô trong lồng dưới tải bình thường và nhiệt độ 80°.
- Quá trình sấy khô nhẹ: Cần thận trọng khi sấy khô bằng máy sấy quần áo. Chọn quy trình làm khô vừa để giảm nhiệt sấy.
- Không sấy khô: Các sản phẩm không thích hợp để sấy khô.

VẬN HÀNH

■ Bảng điều khiển

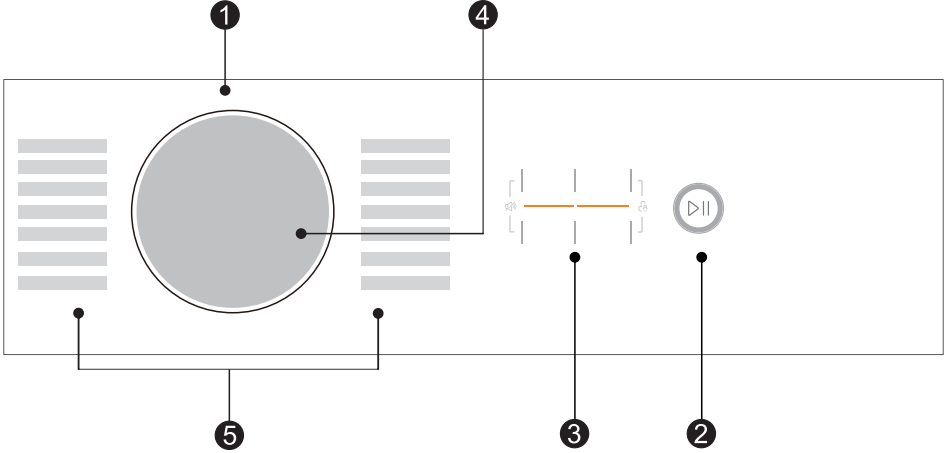

1 Tắt

Để mở hoặc tắt nguồn điện cho máy giặt sấy.

2 Khởi động/Tạm dừng

Nhấn nút để bắt đầu hoặc tạm dừng chu trình sấy.

3 Tùy chọn

Các nút này được sử dụng để thiết lập các chức năng bổ sung.

4 Màn hình

Màn hình này hiển thị cài đặt, thời gian ước tính còn lại của chương trình và thông báo trạng thái máy sấy của bạn.

5 Chương trình

Các chu trình sấy khác nhau có thể được lựa chọn theo nhu cầu của người dùng để làm cho quần áo có kết quả sấy khô hiệu quả hơn.

VẬN HÀNH

Tùy chọn

Chống nhăn

Nhấn nút để chọn chức năng, vào cuối chu trình sấy, thời gian chống nhăn là 30 phút (mặc định) hoặc 120 phút (tùy chọn). Đèn **【Chống nhăn】** sẽ sáng khi chức năng chống nhăn được lựa chọn. Chức năng này giúp quần áo không bị nhăn.

Khóa trẻ em ()

nhấn nút **【Chống nhăn】** và **【Tăng cường】** các nút cùng lúc trong hơn 3 giây để khởi động chức năng khóa trẻ em.

Trì hoãn

Nhấn nút để chọn trì hoãn sấy khô quần áo trong vòng 24 giờ. Bạn có thể nhấn phím này liên tục; nó có thể được chọn trong vòng từ 0-24 giờ.

Tăng cường

Nhấn nút để chọn điều chỉnh mức độ khô của đồ giặt. Ở mức độ này có ba cấp bậc.

1. Chỉ có thể kích hoạt chức năng cường độ trước khi chương trình bắt đầu.
 2. Nhấn nút **【Tăng cường】** nhiều lần để chọn thời gian sấy.
-

Thời gian

Nhấn nút để điều chỉnh thời gian sấy theo các bước 10 phút.

Tín hiệu ()

Hủy tiếng bíp của nút bấm và âm thanh chương trình bằng cách nhấn đồng thời hai nút **【Trì hoãn】** và **【Thời gian】**.

Chú ý!

- Làm sạch bộ lọc, khoang và lồng giặt.
- Vệ sinh bộ lọc khi đèn “Bộ lọc” nhấp nháy, sau khi máy sấy dừng hoạt động.
-  Biểu tượng này chỉ “chương trình sấy đồ cotton tiêu chuẩn”, phù hợp để sấy đồ cotton ướt thông thường và là chương trình hiệu quả nhất về mặt tiêu thụ năng lượng để sấy đồ cotton ướt.

VẬN HÀNH

■ Hiển thị



Vải hỗn hợp



Thời gian



Vải cotton



Vải tổng hợp



Tín hiệu



Khóa trẻ em



Cường độ



Chống nhăn



Làm sạch lưới lọc (cảnh báo)

VẬN HÀNH

■ Bảng chương trình sấy

Chương trình		Trọng lượng (tối đa)	Ứng dụng/Thuộc tính	Hẹn giờ	Cường độ
		7,0kg			
Vải bông	Tăng cường	7,0kg	Làm khô hoàn toàn quần áo cotton một hoặc nhiều lớp để trực tiếp cất đi.	Có	Có
	Tiêu chuẩn		Để làm khô các quần áo vải cotton. Mức độ sấy: ít khô hơn.	Có	Không
Hỗn hợp	Tăng cường	7,0kg	ĐỐI VỚI VẢI HỖN HỢP TỪ VẢI COTTON VÀ VẢI TỔNG HỢP.	Có	Có
	Tiêu chuẩn			Có	Có
Vải tổng hợp	Tăng cường	3,5kg	Dành cho các loại vải tổng hợp dày hoặc nhiều lớp cần được sấy khô hoàn toàn.	Có	Có
	Tiêu chuẩn	3,5kg	Để làm khô các loại vải sợi tổng hợp mỏng, không được ủi phẳng, chẳng hạn như áo sơ mi để giặt ủi, quần áo trẻ em hoặc tất.		
Vải mỏng		0,6kg	Để làm khô vải dễ hỏng phù hợp để sấy khô hoặc đồ giặt nên giặt tay ở nhiệt độ thấp hơn.	Có	Không
Làm mới		-	Để làm mới quần áo cất trong môi trường kín lâu ngày hoặc khử mùi hôi.		
Nhanh		0,6kg	Dành cho đồ cần được sấy nhanh, ví dụ, làm từ sợi acrylic hoặc các món đồ nhỏ riêng lẻ. Cũng dùng để sấy thêm.	Có	Không
Thời gian	45'	-	Thời gian 45 phút.		
	90'		Thời gian 90 phút.		
	Timer		Để sấy khô nhiều loại đồ dùng khác nhau hoặc sấy khô hoàn toàn loại vải nhiều lớp như áo khoác, ga gối, đồ dùng kích cỡ lớn, cần sử dụng các chức năng sấy khác nhau. Tối thiểu. 10 phút đến tối đa 120 phút (trong 10 phút. bước)		
Sấy diệt khuẩn		<3.0kg	Để làm cho quần áo sạch và an toàn hơn. Sử dụng chương trình này một cách thận trọng cho đồ giặt nhẹ, mỏng hoặc đồ dễ hỏng.	Có	Có
Làm mới đồ len		-	ĐỐI VỚI ĐỒ LEN CÓ THỂ GIẶT BẰNG MÁY.	Có	Không

📌 Chú ý!

- Không có gia nhiệt trong 3 phút cuối của chu trình sấy để làm nguội đồ. (Ngoại lệ: Thời gian làm nguội là 10 phút đối với chương trình 1 giờ.)
- Nếu tùy chọn Chống nhăn được chọn, quá trình chống nhăn sẽ kéo dài 2 giờ, nếu không quá trình này sẽ kết thúc sau 30 phút.
- Nhiệt độ và độ ẩm trong phòng sẽ ảnh hưởng đến thời gian sấy.
- Kiểm tra nhãn chăm sóc quần áo và chọn chương trình tương ứng.
- Gợi ý:
Đối với tải trọng dưới 0,5kg, vui lòng chọn chương trình 45 phút và cấp độ sấy khô Tăng cường để sấy khô.

BẢO DƯỠNG

■ Vệ sinh và bảo dưỡng

Vệ sinh bộ lọc

- Làm sạch bộ lọc xơ vải sau mỗi lần sử dụng. Tháo bộ lọc bằng cách kéo nó thẳng lên.
- Vệ sinh bộ lọc Dùng khăn lau hoặc tay để loại bỏ xơ vải.
- Cài đặt bộ lọc Nếu bộ lọc được làm sạch bằng vải ẩm hoặc nước, vui lòng lau khô hoàn toàn trước khi lắp đặt.

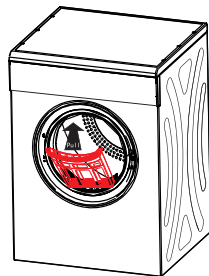

Vệ sinh tủ máy và lồng sấy

CẢNH BÁO!

- Rút dây nguồn trước khi vệ sinh!
- Làm sạch máy sấy bằng khăn ướt với nước sạch.
- Không xả nước trực tiếp lên máy.
- Không sử dụng dung môi, chất tẩy rửa ăn mòn, chất tẩy rửa kính hoặc chất tẩy rửa đa năng. Những chất này có thể làm hỏng bề mặt nhựa và các bộ phận khác.
- Trước khi khởi động máy sấy, hãy lau khô tất cả các bộ phận bằng vải mềm.

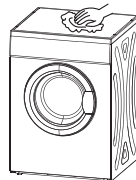

BẢO DƯỠNG

Thiết lập lại an toàn

1. Máy sấy này có công tắc ngắt an toàn được kích hoạt theo nhiệt độ.
2. Nếu máy sấy của bạn không nóng thì phải đặt lại nút này trước khi máy sấy có thể nóng trở lại. Bạn có thể cần đợi 10 phút để nguội.
Nút đặt lại an toàn nằm trên bảng sau.
3. Lý do phổ biến nhất khiến máy sấy quá nóng là bộ lọc bị tắc.
4. Làm sạch bộ lọc xơ vải sau mỗi chu kỳ để tránh làm máy sấy quá nóng.

Công tắc ngắt có thể hoạt động vì những lý do sau:

1. Bộ lọc xơ vải bị tắc.
2. Các cửa xả bị tắc ở phía sau máy sấy.
3. Mở cửa sổ hoặc cửa ra vào nếu việc thông gió trong phòng kém.
4. Quần áo nhẹ, chẳng hạn như khăn tay, bị hút vào bộ lọc.

Nút đặt lại an toàn

Sử dụng ngón tay hoặc bút chì để nhấn nút cho đến khi bạn cảm thấy đã bấm được.

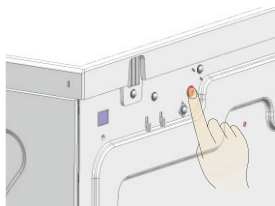

BẢO DƯỠNG

■ Xử lý sự cố

Vấn đề	Nguyên nhân	Cách xử lý
Máy sấy không khởi động	<ul style="list-style-type: none">Ngắt nguồn.Phích cắm điện không được cắm chặt.Máy sấy bị quá tải.Cầu chì nhiệt độ bị cắt.	<ul style="list-style-type: none">Chờ khô phục lại điện.Kiểm tra ổ cắm điện, đảm bảo phích cắm được cắm chặt.Quần áo phải được vắt và khối lượng sấy khô không được vượt quá công suất định mức.Khôi phục cầu chì nhiệt.
Thiết bị nóng hoặc có mùi khét	<ul style="list-style-type: none">Bộ lọc xơ vải bị tắc.Ống hút hoặc ống xả bị tắc.	<ul style="list-style-type: none">Đảm bảo rằng bạn làm sạch bộ lọc xơ vải sau mỗi chu kỳ.Làm sạch ống xả.
Quần áo quá khô	<ul style="list-style-type: none">Máy bị quá tải.Quần áo không được lấy ra kịp thời sau khi kết thúc.Quần áo không được phân loại đúng cách.Nhiệt độ đã chọn quá cao.	<ul style="list-style-type: none">Không vượt quá công suất định mức.Cởi bỏ quần áo ngay sau khi chương trình kết thúc.Quan sát nhãn chăm sóc trên quần áo.
Quần áo co lại	<ul style="list-style-type: none">Đồ giặt bị quá khô.	<ul style="list-style-type: none">Quan sát nhãn chăm sóc trên quần áo.Nếu các món đồ dễ bị co lại, hãy kiểm tra quần áo khi đã khô. Lấy quần áo ra khi còn ẩm, sau đó treo quần áo cho đến khi khô hoàn toàn.
Quần áo bị xù lông	<ul style="list-style-type: none">Giặt để làm quần áo bị cọ xát.	<ul style="list-style-type: none">Sử dụng nước xả vải để làm mềm vải, vui lòng xịt tinh bột giặt lên cổ tay áo và đường viền cổ áo khi ủi quần áo. Lộn trái đồ giặt để tránh xù lông.

- Quần áo ướt nặng khi quay và xóc sẽ gây ra tiếng ồn tương ứng khi máy sấy chạy.
- Trong chu trình sấy, máy sẽ tạo ra luồng gió nên khi đập vào lồng giặt sẽ gây ra tiếng ồn.

BẢO DƯỠNG

Hư hỏng khác

Hiện thị	Nguyên nhân	Cách giải quyết
E33	Cảm biến nhiệt độ bị hỏng hoặc lỗi PCB	Vui lòng liên hệ với trung tâm chăm sóc khách hàng tại địa phương của bạn nếu xảy ra sự cố.
E82	Lỗi kết nối PCB	

■ Thông số kỹ thuật

Tham số	Kiểu máy	MD100A70
Kích thước (Dài x Rộng x Cao)		555*595*840(mm)
Công suất đầu vào định mức		2000W
Điện áp định mức		220-240V~
Tần số định mức		50Hz
Trọng lượng của sản phẩm		30kg
Công suất định mức		7,0kg (Sấy quần áo)
Nhiệt độ môi trường xung quanh		+5°C - +35°C

Chú ý!

Công suất định mức là công suất tối đa. Đảm bảo rằng quần áo khô được nạp vào thiết bị không vượt quá công suất định Thời gian mức.



make yourself at home