

MÁY GIẶT

Cửa trước

HƯỚNG DẪN SỬ DỤNG

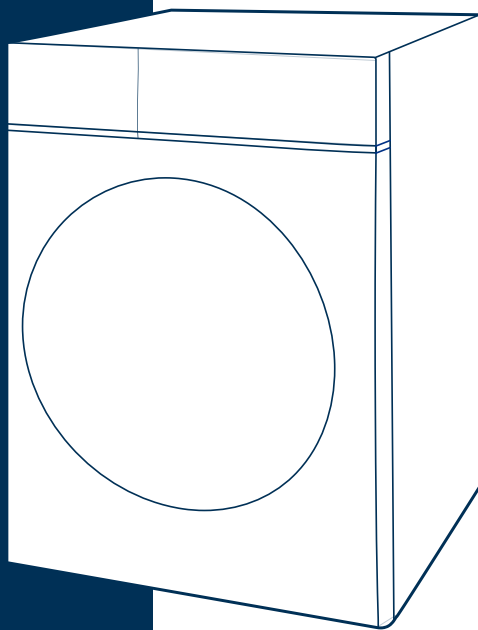

Đọc kỹ hướng dẫn này

Đọc tất cả các hướng dẫn và giải thích về lắp đặt trước khi sử dụng. Thực hiện một cách cẩn thận theo các hướng dẫn. Lưu giữ hướng dẫn vận hành để tiện cho việc sử dụng sau này. Giữ lại hướng dẫn vận hành này để phục vụ cho chủ sở hữu mới nếu thiết bị được chuyển nhượng hoặc bán.

**KIỂU MÁY: MF200W95
MF200W105**

Chúc mừng bạn đã sở hữu chiếc máy mới!

Hướng dẫn sử dụng này sẽ giúp bạn khám phá tất cả các lợi ích của máy và sử dụng máy theo cách bạn muốn.

 Chúng tôi đặc biệt khuyến nghị bạn nên đọc kỹ hướng dẫn này trước khi sử dụng máy giặt lần đầu tiên. Hướng dẫn chứa các chỉ dẫn an toàn quan trọng và thông tin liên quan đến việc lắp đặt, vận hành và bảo dưỡng. Việc xử lý đúng cách góp phần vào việc sử dụng máy một cách hiệu quả, thân thiện với môi trường và an toàn, đồng thời giảm thiểu mức tiêu thụ năng lượng trong quá trình hoạt động. Vui lòng luôn giữ lại chứng nhận mua hàng để bảo toàn các yêu cầu bảo hành.

Hướng dẫn này cũng bao gồm các chỉ dẫn để thiết lập Ứng dụng SmartHome “SmartHome” của bạn.

Các hướng dẫn sử dụng này được viết theo nghĩa chung. Điều này có nghĩa là: Một số chức năng nhất định sẽ áp dụng cho máy của bạn, trong khi những chức năng khác thì không. Chúng tôi liên tục làm việc để phát triển và cải tiến các loại máy và kiểu máy của mình. Do đó, chúng tôi có quyền thay đổi về thiết kế, tính năng và phụ kiện của tất cả các loại máy và kiểu máy mà không cần thông báo trước.

Trên trang web của chúng tôi tại www.midea.com, bạn cũng có thể tải xuống hướng dẫn sử dụng ở dạng điện tử và khám phá các sản phẩm khác. Chúng tôi hy vọng bạn sẽ có những trải nghiệm tốt khi sử dụng máy.

Giải thích biểu tượng



Nguy hiểm

Biểu tượng này cho biết có nguy hiểm đối với tính mạng và sức khỏe của con người do khí cực kỳ dễ cháy.



Cảnh báo điện áp

Ký hiệu này thông báo về mức điện áp tiềm ẩn nguy hiểm đối với sức khỏe và tính mạng của nhiều người.



Cảnh báo

Ký hiệu này thông báo về mối nguy hiểm có mức độ rủi ro trung bình, nếu không may xảy ra, có thể dẫn đến tử vong hoặc thương tích nghiêm trọng.



Thận trọng

Ký hiệu này thông báo về mối nguy hiểm có mức độ rủi ro thấp, nếu không may xảy ra, có thể dẫn đến thương tích nhẹ hoặc khá nặng.



Lưu ý

Từ dấu hiệu này chỉ thông tin quan trọng (ví dụ như thiệt hại về tài sản) nhưng không phải mối nguy hiểm.



Các chỉ dẫn cần tuân thủ

Những lưu ý có ký hiệu này cho biết bạn cần đọc kỹ hướng dẫn vận hành.



Các chỉ dẫn cần tuân thủ

Ký hiệu này thông báo rằng, nhân viên kỹ thuật dịch vụ chỉ nên vận hành và bảo dưỡng thiết bị này theo hướng dẫn sử dụng.

MỤC LỤC

1 HƯỚNG DẪN AN TOÀN	3	4 BẢO DƯỠNG	29
1.1 Hướng dẫn an toàn.....	3	4.1 Vệ sinh và bảo dưỡng.....	29
2 LẮP ĐẶT	11	Vệ sinh vỏ máy giặt.....	29
2.1 Mô tả sản phẩm	11	Vệ sinh lồng giặt.....	29
Phụ kiện	11	Vệ sinh đệm cửa và mặt kính cửa máy giặt.....	29
2.2 Lắp đặt	12	Vệ sinh bộ lọc ở ngõ vào cấp nước.....	30
Khu vực lắp đặt.....	12	Vệ sinh học đựng bột giặt, nước giặt hay nước xả vải ...	31
Mở thùng/Đóng gói máy.....	13	Vệ sinh Bộ lọc bơm xả	32
Tháo ốc dùng để cố định máy khi vận chuyển	13	Mở cửa khăn cấp	33
Cân bằng máy.....	14	4.2 Xử lý sự cố.....	34
Nối ống xả vào cửa thoát nước.....	14	4.3 Chăm sóc khách hàng	35
Ống dẫn thoát nước.....	14	4.4 Phương pháp vận chuyển và xử lý	35
Xốp cách âm	15	5 THÔNG SỐ KỸ THUẬT	36
3 VẬN HÀNH	16	6 CHỨC NĂNG THÔNG MINH	37
3.1 Khởi động nhanh.....	16		
3.2 Trước mỗi lần giặt	18		
3.3 Học đựng bột giặt hay nước giặt và nước xả vải	19		
3.4 Bảng điều khiển	20		
3.5 Màn hình hiển thị.....	21		
3.6 Các chương trình	22		
3.7 Tùy chọn	25		

1 HƯỚNG DẪN AN TOÀN

1.1 Hướng dẫn an toàn

Vui lòng đọc và tuân thủ các thông an toàn sau đây để giảm thiểu nguy cơ cháy nổ, điện giật hoặc để ngăn ngừa thiệt hại tài sản, thương tích cá nhân hoặc tính mạng. Việc không tuân theo các hướng dẫn này sẽ làm mất đi hiệu lực của tất cả các bảo hành.

- Thiết bị này không dành cho những người (kể cả trẻ em) bị suy giảm thể chất, giác quan hoặc tinh thần hoặc thiếu kinh nghiệm và kiến thức trừ khi họ được người chịu trách nhiệm về sự an toàn của họ giám sát hoặc hướng dẫn về cách sử dụng thiết bị.
- Nên giám sát trẻ em để chúng không nghịch thiết bị.
- Nếu dây nguồn bị hỏng, cần phải được thay thế bởi nhà sản xuất, đại lý dịch vụ của hãng hoặc những người có chuyên môn tương tự để tránh nguy hiểm.
- Áp suất nước đầu vào tối đa là 1 MPa. Áp suất nước đầu vào tối thiểu là 0,05 MPa.
- Phải sử dụng các bộ ống cấp nước mới kèm theo thiết bị và không sử dụng lại các bộ ống cấp nước cũ.
- Sản phẩm này được dùng cho mục đích sử dụng trong hộ gia đình và các khu vực tương tự như:
 - Khu vực bếp nhân viên trong các cửa hàng, văn phòng và môi trường làm việc khác;
 - Trang trại;
 - Các khách hàng trong khách sạn, nhà nghỉ và các môi trường cư trú khác;
 - Các địa điểm cung cấp dịch vụ lưu trú với giường ngủ và bữa sáng;
- Không lắp đặt máy trên sàn trải thảm. Tắm thảm che khuất các lỗ thông thoáng có thể làm hỏng máy.

Kiểu máy	Khối lượng giặt
MF200W95	9,5kg
MF200W105	10,5kg

1 HƯỚNG DẪN AN TOÀN

MỤC ĐÍCH SỬ DỤNG

Máy giặt này chỉ dành cho mục đích sử dụng trong gia đình và cho hàng dệt may với lượng phù hợp để giặt. Thiết bị này chỉ dành cho sử dụng trong nhà và không dành cho sử dụng trong không gian kín. Chỉ sử dụng theo các hướng dẫn này. Thiết bị này không dành cho mục đích thương mại.

Bất kỳ việc sử dụng nào khác được xem là sử dụng không đúng cách. Nhà sản xuất không chịu trách nhiệm cho bất kỳ thiệt hại hoặc thương tích nào có thể xảy ra.

Cảnh báo!

Sự kết hợp giữa biểu tượng và chữ Cảnh báo này cho thấy một tình huống nguy hiểm tiềm ẩn có thể dẫn đến tử vong hoặc thương tích nghiêm trọng nếu không tránh được.

Thận trọng!

Sự kết hợp giữa ký hiệu và chữ Thận trọng này cho thấy một tình huống nguy hiểm tiềm ẩn có thể dẫn đến thương tích nhẹ hoặc nhỏ hoặc gây thiệt hại về tài sản và môi trường.

Chú ý!

Sự kết hợp giữa biểu tượng và chữ Chú ý này cho thấy một tình huống nguy hiểm tiềm ẩn có thể dẫn đến thương tích nhẹ hoặc nhỏ.

Cảnh báo!

NGUY HIỂM ĐIỆN GIẶT

- Nếu máy bị hỏng thì không được vận hành máy trừ khi được sửa chữa bởi nhà sản xuất, đại lý dịch vụ của hãng hoặc những người có chuyên môn tương tự.

1 HƯỚNG DẪN AN TOÀN

- Nguy cơ điện giật!
- Thiết bị có thể được sử dụng bởi trẻ em từ 8 tuổi trở lên và những người bị suy giảm thể chất, giác quan hoặc tinh thần hoặc thiếu kinh nghiệm và kiến thức nếu họ đã được giám sát hoặc hướng dẫn về cách sử dụng thiết bị theo cách an toàn và hiểu được các mối nguy hiểm có liên quan. Trẻ em không được chơi với thiết bị này. Không được để trẻ em thực hiện việc vệ sinh và bảo dưỡng thiết bị khi không có sự giám sát.
- Trẻ em dưới 3 tuổi cần tránh xa trừ khi được giám sát liên tục.
- Động vật và trẻ em có thể trèo vào máy. Kiểm tra máy trước mỗi lần vận hành.
- Không trèo hoặc ngồi lên thiết bị.

VỊ TRÍ LẮP ĐẶT VÀ XUNG QUANH

- Tất cả các nước giặt, nước xả vải và chất thêm vào phải được cất giữ ở nơi an toàn ngoài tầm với của trẻ em.
- Đặt thiết bị tránh xa nguồn nhiệt và ánh nắng chiếu trực tiếp để tránh ăn mòn các bộ phận bằng nhựa và cao su.
- Không sử dụng thiết bị trong môi trường ẩm ướt hoặc phòng có khí dễ nổ hoặc ăn mòn. Trong trường hợp rò rỉ nước hoặc bắn nước, hãy để thiết bị khô tự nhiên. Thiết bị không được lắp đặt phía sau cửa có khóa, cửa trượt hoặc cửa có bản lề ở phía đối diện với máy giặt.

1 HƯỚNG DẪN AN TOÀN

- Không vận hành máy trong phòng có nhiệt độ dưới 5°C. Điều này có thể làm hỏng các bộ phận của máy. Nếu không thể tránh khỏi điều này, hãy đảm bảo xả hết nước ra khỏi thiết bị sau mỗi lần sử dụng (xem phần “Bảo dưỡng - Vệ sinh bộ lọc bơm xả”) để tránh hư hỏng do nước đóng băng.
- Tuyệt đối không sử dụng bình xịt hoặc chất dễ cháy ở gần thiết bị.

LẮP ĐẶT

- Bỏ tất cả vật liệu đóng gói và tháo ốc - dùng để cố định máy khi vận chuyển trước khi sử dụng thiết bị. Nếu không, thiệt hại nghiêm trọng có thể xảy ra.
- Thiết bị này được trang bị một ngõ cấp nước vào duy nhất và chỉ có thể kết nối với nguồn cấp nước lạnh.
- Phích cắm chính phải dễ tiếp cận được sau khi lắp đặt.
- Trước khi giặt quần áo lần đầu, hãy cho máy chạy chương trình bao gồm tất cả các công đoạn mà không có quần áo bên trong. Trước khi sử dụng máy giặt, sản phẩm phải được hiệu chuẩn.
- Không đặt bất kỳ vật quá nặng nào lên thiết bị, chẳng hạn như bình chứa nước hoặc thiết bị sưởi ấm.

1 HƯỚNG DẪN AN TOÀN

ĐẦU NỐI ĐIỆN

- Đảm bảo dây nguồn không bị mắc kẹt vào máy, nếu không dây có thể bị hỏng.
- Đầu nối máy giặt tới một ổ điện có nối đất và được bảo vệ bằng cầu chì tuân thủ các giá trị trong bảng “Thông số kỹ thuật”. Việc lắp đặt nối đất phải do thợ điện có trình độ thực hiện. Đảm bảo máy được lắp đặt theo quy định của địa phương.
- Đảm bảo các kết nối nước và điện phải do kỹ thuật viên có trình độ thực hiện phù hợp với hướng dẫn của nhà sản xuất và quy định an toàn của địa phương.

Cảnh báo!

- Không sử dụng ổ cắm nhiều lỗ hoặc dây nối dài.
- Thiết bị không được kết nối qua thiết bị chuyển mạch bên ngoài, chẳng hạn như bộ hẹn giờ, hoặc được kết nối với một mạch điện mà thường xuyên được bật và tắt.
- Không rút phích cắm ra khỏi ổ cắm điện nếu có khí dễ cháy xung quanh.
- Tuyệt đối không rút phích cắm nguồn điện ra khi tay đang ướt.
- Luôn nắm vào phích cắm để rút phích cắm dây nguồn, không được rút phích dây nguồn bằng cách nắm kéo dây nguồn.
- Luôn rút phích cắm của thiết bị nếu không sử dụng.

1 HƯỚNG DẪN AN TOÀN

ĐẦU NÓI NƯỚC

- Kiểm tra các đầu nối của ống cấp nước, vòi nước và ống xả xem có vấn đề gì có thể xảy ra do áp suất nước thay đổi không. Nếu các đầu nối bị lỏng hoặc rò rỉ, hãy khóa vòi nước và tiến hành sửa chữa.
- Không sử dụng thiết bị trước khi đường ống cấp nước và ống xả nước được lắp đặt đúng cách bởi người có chuyên môn.
- Cửa kính có thể trở nên rất nóng trong quá trình hoạt động. Để trẻ em và vật nuôi ở xa máy trong quá trình hoạt động.
Các ống cấp nước và ống xả phải được lắp đặt an toàn và không bị hư hại.
- Nếu không, rò rỉ nước có thể xảy ra.
- Không tháo bộ lọc bơm xả khi vẫn còn nước trong thiết bị. Một lượng lớn nước có thể rò rỉ ra ngoài và có nguy cơ bị bỏng do nước nóng.

VẬN HÀNH VÀ BẢO DƯỠNG

- Tuyệt đối không sử dụng bất kỳ dung môi dễ cháy, nổ hoặc độc hại nào. Không sử dụng xăng và cồn... làm chất giặt. Chỉ chọn những loại bột giặt hay nước giặt phù hợp với máy giặt.
- Đảm bảo tất cả các túi đã được lấy hết vật dụng ra. Các vật cứng và sắc nhọn như đồng xu, trâm cài, đinh, ốc vít, đá... có thể gây hư hỏng nghiêm trọng cho máy này.
- Lấy tất cả các đồ vật ra khỏi túi như bột lửa và diêm trước khi sử dụng thiết bị. Xả kỹ các món đồ đã được giặt bằng tay.

1 HƯỚNG DẪN AN TOÀN

- Các đồ vật bị dính chất bẩn như dầu ăn, axeton, cồn, xăng, dầu hỏa, chất tẩy vết đốm, nhựa thông, sáp và chất tẩy sáp nên được giặt bằng nước nóng với nhiều nước giặt hay bột giặt trước khi được làm khô trong thiết bị.
- Không nên giặt các đồ vật như miếng bọt cao su (cao su xốp), mũ tắm, vải dệt chống thấm nước, các vật dụng có lớp cao su và quần áo hoặc gối có đệm cao su xốp trong thiết bị.
- Nên sử dụng nước xả vải hoặc các sản phẩm tương tự theo khuyến nghị của hướng dẫn về nước xả vải. Tuyệt đối không cố mở cửa thật mạnh.
- Cửa sẽ mở khóa ngay sau khi kết thúc một chương trình.
- Vui lòng không đóng cửa quá mạnh. Nếu thấy khó đóng cửa, vui lòng kiểm tra xem quần áo có bị chèn ở cửa hay không và đã được phân bố đồng đều chưa.
- Luôn rút phích cắm của thiết bị và khóa vòi nước trước khi vệ sinh, bảo dưỡng và sau mỗi lần sử dụng.
- Tuyệt đối không đổ nước lên thiết bị để vệ sinh. Nguy cơ điện giật!
- Việc sửa chữa chỉ được do nhà sản xuất, bộ phận chăm sóc khách hàng hoặc nhân viên đủ tiêu chuẩn của hãng thực hiện để tránh mối nguy hiểm.
- Nhà sản xuất sẽ không chịu trách nhiệm cho những thiệt hại do sự can thiệp của những người không có thẩm quyền.

1 HƯỚNG DẪN AN TOÀN

VẬN CHUYỂN

- Trước khi vận chuyển:
 - Ốc dùng để cố định máy phải do người có chuyên môn lắp đặt lại vào máy;
 - Nước tích tụ phải được xả hết ra khỏi máy.
- Thiết bị này nặng. Hãy vận chuyển cẩn thận. Tuyệt đối không cầm bất kỳ phần nhô ra nào của máy khi nâng. Cửa máy không được sử dụng làm tay nắm khi vận chuyển.

VẤN ĐỀ MÔI TRƯỜNG

Thanh lý đồ dùng cũ

(Chỉ dành cho các nước EU)

Thiết bị này được dán nhãn theo tiêu chuẩn Châu Âu 2012/19/EU về thiết bị điện và điện tử thải (WEEE). Tiêu chuẩn này cung cấp các quy định cho việc thu hồi và tái chế thiết bị thải trên toàn EU.



Các thiết bị được đánh dấu bằng biểu tượng này không được vứt vào rác thải sinh hoạt!

Với tư cách là nhà sản xuất, chúng tôi đảm bảo việc xử lý và tái chế các thiết bị cũ một cách thân thiện với môi trường trong phạm vi trách nhiệm sản phẩm. Các sản phẩm của chúng tôi được đăng ký với các cơ quan chức năng về thiết bị điện và bao bì. Để biết thêm thông tin về việc thu gom và xử lý, vui lòng liên hệ chính quyền địa phương, hội đồng thành phố hoặc nhà bán lẻ (chuyên ngành)

của bạn. Ngay từ trong quá trình phát triển các thiết bị mới, chúng tôi đã chú trọng đến khả năng tái chế cao của các vật liệu được sử dụng. Tỷ lệ tái chế cao đạt được thông qua hệ thống thu hồi sản phẩm cũ nhằm giảm gánh nặng cho các bãi rác và môi trường. Chúng ta đang có một đóng góp quan trọng cho việc bảo vệ môi trường cùng nhau.

2 LẮP ĐẶT

2.1 Mô tả sản phẩm

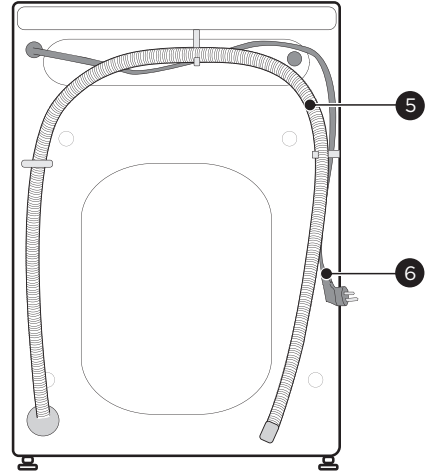
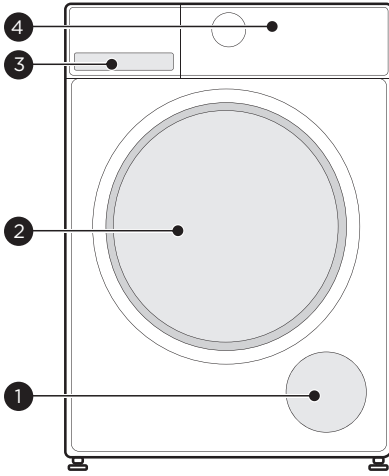

1 Nắp bảo dưỡng

2 Cửa

3 Hộp đựng bột giặt hay nước giặt và nước xả vải

4 Bảng điều khiển

5 Ống dẫn thoát nước

6 Dây cung cấp điện

⚠️ Chú ý!

- Hình này chỉ để tham khảo, hãy xem trên sản phẩm thực tế.

Phụ kiện

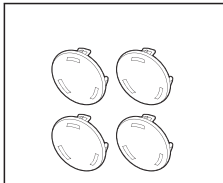

4 x Nắp đậy



1 x Ống cấp nước lạnh



1 x Hướng dẫn sử dụng



Mức xấp tiêu âm (Tùy chọn)

2 LẮP ĐẶT

2.2 Lắp đặt

 Các dụng cụ cần thiết nếu tự lắp đặt (không đi kèm sản phẩm)

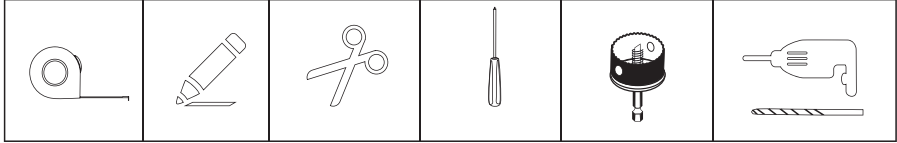

Khu vực lắp đặt

Cảnh báo!

- Việc ổn định máy là quan trọng để ngăn ngừa máy bị dịch chuyển!
- Đảm bảo máy đứng thẳng bằng và ổn định.
- Đảm bảo máy giặt không đề lên dây nguồn.
- Đảm bảo duy trì khoảng cách tối thiểu so với tường như trong hình minh họa.

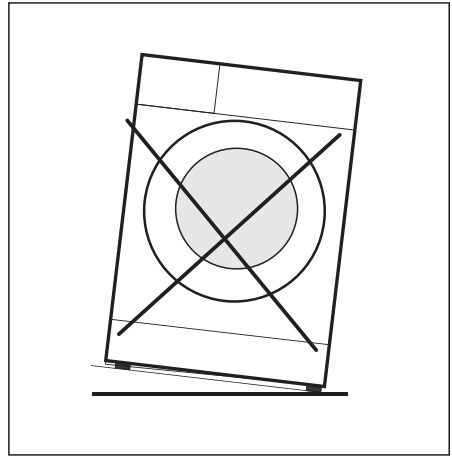
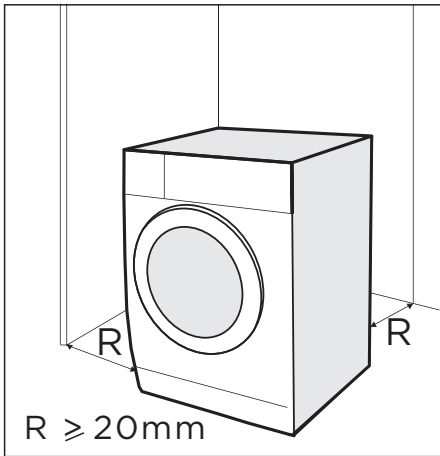

Trước khi lắp đặt, hãy chọn vị trí đặt máy có đặc điểm như sau:

1. Mặt nền cứng, khô và bằng phẳng.
2. Tránh ánh nắng chiếu trực tiếp.
3. Thông gió đầy đủ.
4. Nhiệt độ phòng trên 5°C.
5. Để xa các nguồn nhiệt như thiết bị đốt gas hay than.

2 LẮP ĐẶT

Mở thùng/Đóng gói máy

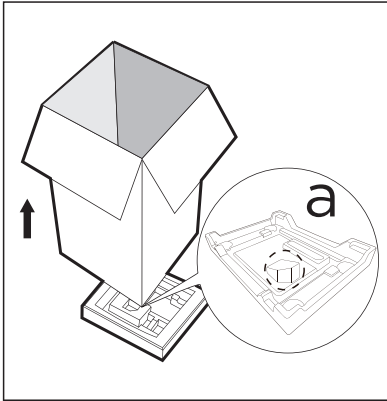

⚠ Cảnh báo!

- Vật liệu đóng gói (ví dụ như xốp đệm hoặc lớp màng bảo vệ máy) đều có thể gây nguy hiểm cho trẻ em.
- Nguy cơ ngạt thở! Để các vật liệu đóng gói tránh xa trẻ em.

1. Lấy thùng máy và xốp đệm ra khỏi máy.
2. Nhấc máy giặt lên và tháo lớp đệm lót. Đảm bảo đã lấy miếng xốp nhỏ hình tam giác cùng với đóng gói mặt dưới máy. Nếu không, hãy đặt máy nằm nghiêng trên mặt bên và tháo ra bằng tay.
3. Tháo bỏ băng keo giữ dây điện nguồn và ống dẫn thoát nước.
4. Lấy ống cấp từ trong lồng giặt.

Quy trình đóng gói máy hoàn toàn ngược lại với quy trình mở thùng ở trên.

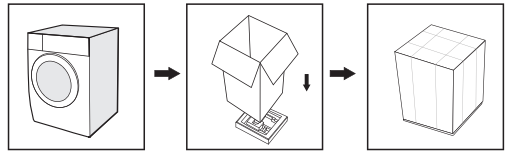

Tháo ốc dùng để cố định máy khi vận chuyển

⚠ Cảnh báo!

- Bạn phải tháo các ốc - dùng để cố định máy khi vận chuyển ở mặt sau trước khi sử dụng máy giặt.

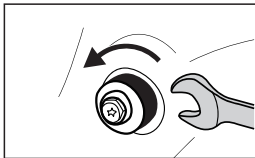

Nới lỏng 4 ốc vận chuyển bằng cờ-lê.

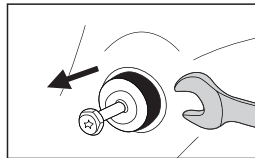

Tháo các ốc ra cùng với các bộ phận cao su và giữ lại để sử dụng sau này.

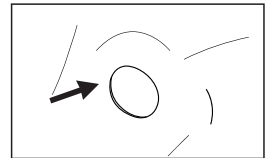

Đậy các lỗ lại bằng nắp đậy.

2 LẮP ĐẶT

Cân bằng máy

⚠ Cảnh báo!

- Các đai ốc hãm trên cả bốn chân phải được vặn chặt vào vỏ.

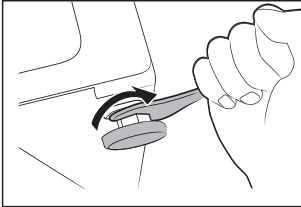

1. Nới lỏng đai ốc hãm.
2. Xoay chân máy cho đến khi nó chạm sàn.
3. Điều chỉnh các chân máy và siết chặt các đai ốc khóa bằng cờ-lê. Đảm bảo máy thẳng bằng bằng thước thủy.

Nối ống xả vào cửa thoát nước

⚠ Cảnh báo!

Để tránh nước rò rỉ làm hỏng máy, hãy làm theo các hướng dẫn trong chương này.

- Không được xoắn, đè hay sửa đổi ống cấp nước.

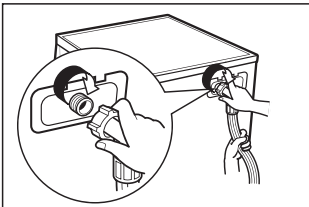

Kết nối ống cấp nước vào van cấp nước của máy và vào một vòi nước lạnh theo chỉ dẫn.

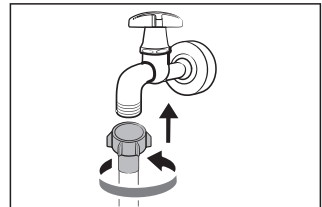

👉 Chú ý!

- Kết nối bằng tay, không sử dụng dụng cụ. Kiểm tra xem các mối nối có chặt không.

Ống dẫn thoát nước

⚠ Cảnh báo!

- Không làm xoắn hoặc kéo dài ống dẫn thoát nước.
- Đặt ống dẫn thoát nước đúng cách, nếu không có thể bị hư hỏng do rò rỉ nước.
- Không được phép tháo kẹp của ống thoát nước.

2 LẮP ĐẶT

Có hai cách để đặt đầu cuối của ống dẫn thoát nước:

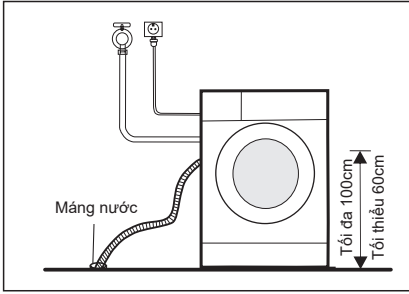

1. Đặt nó vào máng nước.

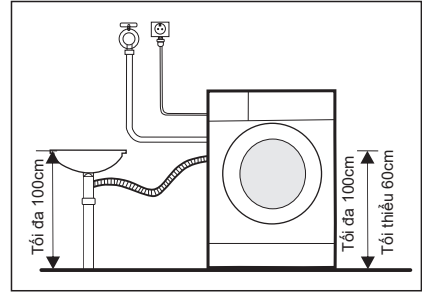

2. Nối đầu cuối của ống dẫn thoát nước vào nhánh ống dẫn của máng xả.

Xốp cách âm

⚠️ Chú ý!

- Vui lòng đảm bảo lắp ráp các miếng mút xốp tiêu âm; phụ kiện này có thể giảm thiểu hiệu quả tiếng ồn do máy gây ra khi hoạt động, nhằm mang đến cho bạn một môi trường sống yên bình và tĩnh lặng hơn.

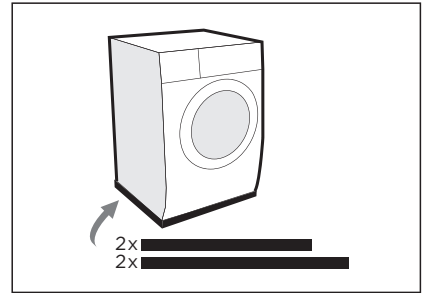
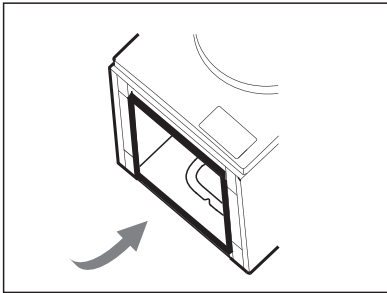

- Đặt nghiêng máy xuống sàn, sử dụng vật liệu mềm như mút xốp hoặc quần áo lót giữa máy và sàn để bảo vệ.
- Dán 2x miếng mút xốp dài gấp đôi vào các cạnh đáy dài hơn của máy, và 2x miếng mút xốp ngắn gấp đôi vào các cạnh đáy ngắn hơn.

3 VẬN HÀNH

3.1 Khởi động nhanh

⚠️ Thận trọng!

- Trước khi giặt, hãy đảm bảo rằng máy giặt đã được lắp đúng cách.
- Thiết bị của bạn đã được kiểm tra kỹ lưỡng trước khi rời khỏi nhà máy. Để loại bỏ bất kỳ lượng nước còn sót lại nào và để trung hòa các mùi có thể có, khuyến nghị nên vệ sinh thiết bị của bạn trước lần sử dụng đầu tiên. Vì lý do này, hãy khởi động chương trình Vệ sinh lồng giặt mà không có đồ giặt và chất giặt tẩy.

1. Trước khi giặt

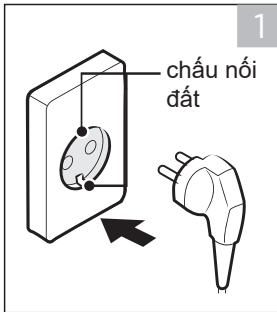

Cắm vào

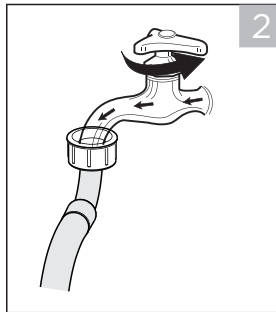

Mở vòi nước

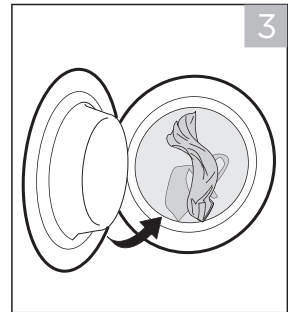

Nạp vào

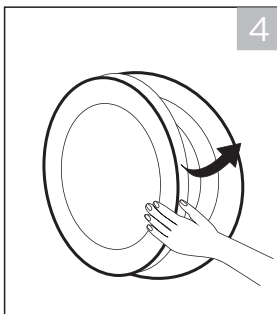

Đóng cửa

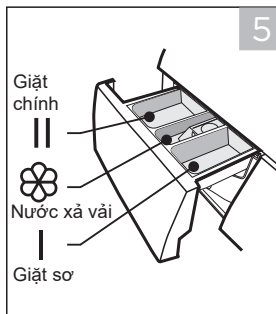

Cho bột giặt hay nước giặt và nước xả vải vào

📌 Chú ý!

- Cần cho bột giặt hay nước giặt vào học đựng I nếu chức năng giặt sơ được chọn.
- Không đặt viên giặt vào học đựng bột giặt hay nước giặt và nước xả vải.

3 VẬN HÀNH

2. Giặt

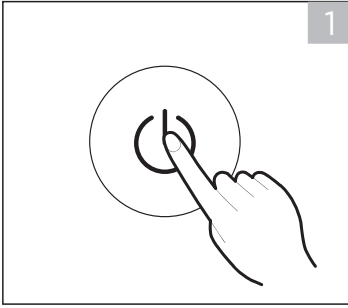

Bật nguồn

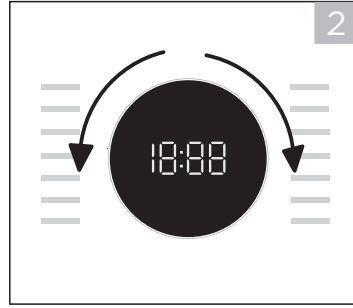

Chọn chương trình

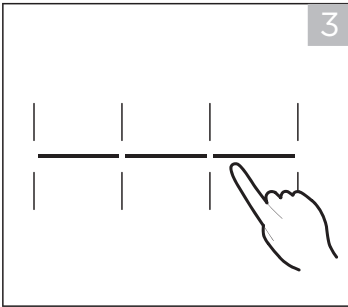

Chọn chức năng hoặc giữ cài đặt mặc định

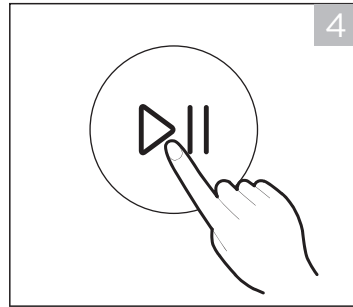

Nhấn Khởi động/Tạm dừng để khởi động chương trình

3. Khi giặt xong

Tiếng bíp bíp và "End" trên màn hình.

3 VẬN HÀNH

3.2 Trước mỗi lần giặt

- Nhiệt độ xung quanh máy giặt cần nằm trong giới hạn từ 5°C-40°C. Nếu dưới 0°C, van cấp nước vào và hệ thống thoát nước có thể bị hỏng. Nếu nhiệt độ xung quanh dưới mức đóng băng, cần dời máy đến nơi có nhiệt độ bình thường để đảm bảo ống cấp nước và ống dẫn thoát nước được rã đông trước khi sử dụng.
- Vui lòng kiểm tra nhãn chăm sóc trên quần áo và hướng dẫn sử dụng chất giặt tẩy trước khi giặt. Sử dụng loại bột giặt hay nước giặt không bột hoặc ít bột phù hợp cho giặt máy.

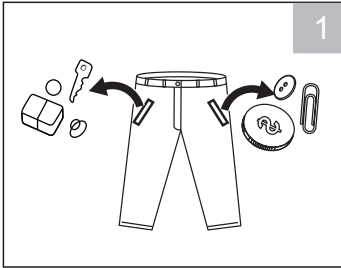

Lấy hết các vật dụng ra khỏi túi

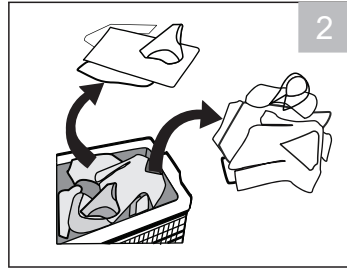

Phân loại đồ giặt theo màu sắc và loại vải

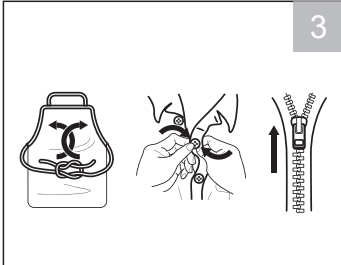

Thắt nút các dải vải dài và thắt lưng lại với nhau, kéo khóa kéo và cài cúc áo

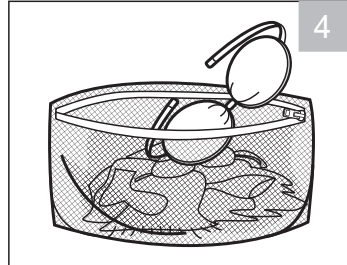



Cho quần áo nhỏ vào túi giặt

⚠ Cảnh báo!

- Không giặt các đồ đã được vệ sinh, giặt, ngâm trong hoặc chấm các chất dễ cháy nổ như sáp, dầu, sơn, cồn, dầu hỏa hay hóa chất dễ cháy khác.
- Việc giặt một món đồ duy nhất có thể dễ dàng tạo ra sự lệch tâm. Vì vậy, bạn nên cho thêm một hoặc hai món đồ vào để chu trình vắt có thể diễn ra suôn sẻ.
- Không giặt, vắt hoặc sấy khô ghế, thảm hoặc quần áo chống thấm nước.

3 VẬN HÀNH



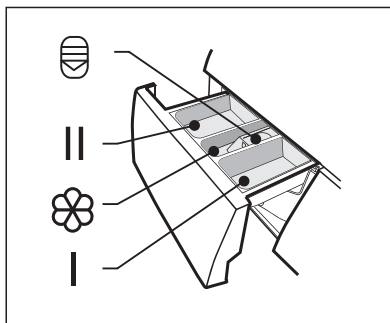

3.3 Học đựng bột giặt hay nước giặt và nước xả vải

- I Giặt sơ
- II Giặt chính
-  Nước xả vải
-  Nhấn nút nhà để kéo học đựng ra ngoài



Thận trọng!

- Chỉ cần thêm bột giặt hay nước giặt trong “học đựng I” sau khi chọn giặt sơ đối với các máy có chức năng này.
- Không đặt viên giặt vào học đựng bột giặt hay nước giặt và nước xả vải.

Chương trình	I	II / 		Chương trình	I	II / 	
Vải bông	<input type="radio"/>	<input checked="" type="radio"/>	<input type="radio"/>	Giặt nhanh 45 phút	<input type="radio"/>	<input checked="" type="radio"/>	<input type="radio"/>
Vải hỗn hợp	<input type="radio"/>	<input checked="" type="radio"/>	<input type="radio"/>	Tiết kiệm năng lượng (40 – 60°C)	<input type="radio"/>	<input checked="" type="radio"/>	<input type="radio"/>
Vải sợi tổng hợp	<input type="radio"/>	<input checked="" type="radio"/>	<input type="radio"/>	Đồ dày/kích thước lớn	<input type="radio"/>	<input checked="" type="radio"/>	<input type="radio"/>
Quần jeans	<input type="radio"/>	<input checked="" type="radio"/>	<input type="radio"/>	Len	<input type="radio"/>	<input checked="" type="radio"/>	<input type="radio"/>
Giặt ở 20°C	<input type="radio"/>	<input checked="" type="radio"/>	<input type="radio"/>	Xả và vắt	<input type="radio"/>	<input type="radio"/>	<input checked="" type="radio"/>
Chế độ giặt chống dị ứng	<input type="radio"/>	<input checked="" type="radio"/>	<input type="radio"/>	Chỉ vắt	<input type="radio"/>	<input type="radio"/>	<input checked="" type="radio"/>
Giặt bằng hơi nước	<input type="radio"/>	<input checked="" type="radio"/>	<input type="radio"/>	Vệ sinh lồng giặt	<input type="radio"/>	<input type="radio"/>	<input checked="" type="radio"/>
Giặt nhanh 15 phút	<input type="radio"/>	<input checked="" type="radio"/>	<input type="radio"/>				

- Phải cho nước giặt, bột giặt hay nước xả vải
- Cho nước giặt, bột giặt hay nước xả vải tùy ý

3 VẬN HÀNH

3.4 Bảng điều khiển

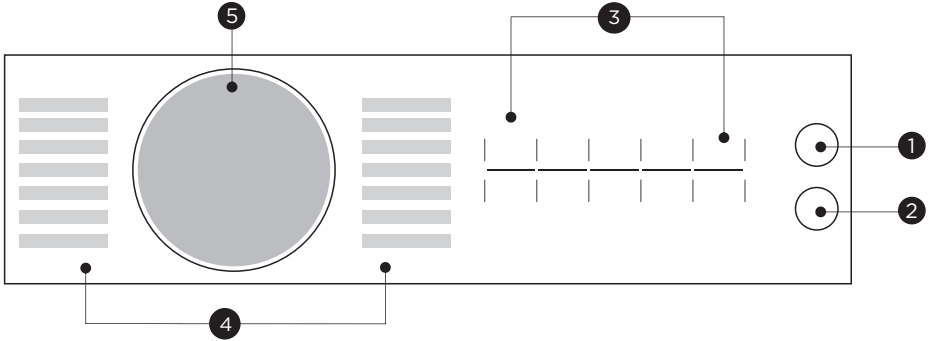

1 Bật/Tắt

Bật và tắt thiết bị.

2 Khởi động/Tạm dừng

Khởi động hoặc tạm dừng chương trình giặt.

3 Tùy chọn

Điều này cho phép người dùng chọn chức năng bổ sung và đèn sẽ sáng lên khi chức năng được chọn.

4 Chương trình

Các chương trình đã được cài đặt sẵn cho các loại đồ giặt khác nhau.

5 Màn hình

Màn hình này hiển thị cài đặt, thời gian ước tính còn lại của chương trình, tùy chọn và thông báo trạng thái.

3 VẬN HÀNH

3.5 Màn hình hiển thị

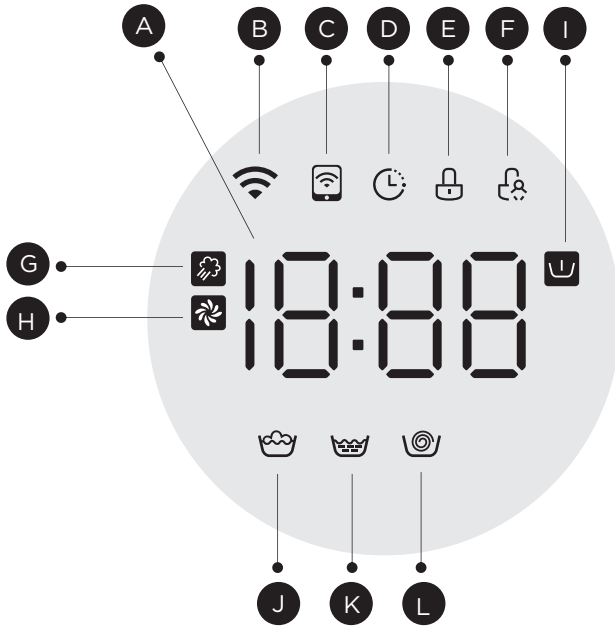

A Hiển thị

Thời gian giặt

125

Tốc độ

400

Giặt xong

End

Mức nước

RU/L - I

Thời gian hẹn giờ

2H

Lỗi

E30

Nhiệt độ

30

B Mạng internet không dây

C Bộ điều khiển từ xa

D Hẹn giờ

E Khóa cửa

F Khóa trẻ em

G Hơi nước

H Tự động làm sạch

I Giặt sơ

J Giặt

K Xả

L Vắt

3 VẬN HÀNH

3.6 Các chương trình

Các chương trình có sẵn theo loại đồ giặt.

Chương trình

Vải cotton	Đồ bằng cotton hay vải lanh khó hong hoặc chịu được nhiệt.
Vải hỗn hợp	Đồ hỗn hợp bao gồm hàng dệt làm từ cotton và vải tổng hợp.
Vải sợi tổng hợp	Giặt đồ vải tổng hợp, ví dụ: áo sơ mi, áo khoác, hỗn hợp. Khi giặt vải dệt kim, do kết cấu sợi vải không chặt và dễ tạo bọt, hãy giảm bớt lượng bột giặt hay nước giặt cho vào máy.
Quần jeans	Dành riêng cho đồ jean.
Giặt ở 20°C	Giặt quần áo sáng màu, có thể bảo vệ màu sắc tốt hơn.
Chế độ giặt chống dị ứng	Chương trình này áp dụng khử trùng bằng nhiệt độ cao 60°C để giặt sạch quần áo hơn và đạt được hiệu quả chống dị ứng.
Giặt bằng hơi nước	Chế độ Hơi nước áp dụng cho các loại đồ giặt hàng ngày như đồ cotton và sợi tổng hợp. Hơi nước có thể xâm nhập sâu vào sợi vải, giúp loại bỏ hiệu quả vi khuẩn và mầm bệnh tránh mùi hôi khó chịu và bảo vệ sức khỏe của bạn.
Giặt nhanh 15 phút	Chương trình giặt siêu nhanh, phù hợp để giặt các loại đồ ít bẩn với số lượng nhỏ.
Giặt nhanh 45 phút	Chương trình này phù hợp để giặt quần áo không quá bẩn, giúp tiết kiệm điện và nước giặt hơn.
Tiết kiệm năng lượng (40 – 60°C)	Phù hợp để giặt đồ ở nhiệt độ khoảng 40°C-60°C.
Đồ dày/kích thước lớn	Chương trình này được thiết kế đặc biệt để giặt đồ cồng kềnh.
Len	Thích hợp với đồ len - loại giặt tay hay loại có thể giặt bằng máy. Máy sẽ giặt nhẹ nhàng để tránh làm co rút quần áo và tăng thời gian tạm nghỉ trong chương trình giặt (giúp đồ dệt may được ngâm trong dung dịch giặt).
Xả và vắt	Xả thêm và vắt.
Chỉ vắt	Vắt thêm với tốc độ quay vắt có thể lựa chọn.

3 VẬN HÀNH

Vệ sinh lồng giặt

Thiết kế đặc biệt cho máy để vệ sinh lồng giặt và lồng chứa nước.

Áp dụng tiệt trùng ở nhiệt độ cao 90°C để việc giặt giữ quần áo thêm sạch và thân thiện với môi trường. Khi thực hiện chương trình này, không thể thêm quần áo hoặc đồ giặt khác vào. Khi cho một lượng chất tẩy clo thích hợp vào, hiệu quả vệ sinh lồng giặt sẽ tốt hơn. Khách hàng có thể sử dụng chương trình này thường xuyên tùy theo nhu cầu.

3 VẬN HÀNH

Chương trình	Lượng đồ giặt (kg)		Thời gian hiển thị
Vải cotton	9,5	10,5	3:49
Vải hỗn hợp	9,5	10,5	1:30
Vải sợi tổng hợp	5,0	5,0	3:27
Quần jeans	9,5	10,5	1:46
Giặt ở 20°C	5,0	5,0	1:01
Chế độ giặt chống dị ứng	5,0	5,0	2:38
Giặt bằng hơi nước	5,0	5,0	1:57
Giặt nhanh 15 phút	2,0	2,0	0:15
Giặt nhanh 45 phút	2,0	2,0	0:45
Tiết kiệm năng lượng (40 - 60°C)	9,5	10,5	0:59
Đồ dày/kích thước lớn	9,5	10,5	1:48
Len	2,0	2,0	1:07
Xả và vắt	9,5	10,5	0:20
Chỉ vắt	9,5	10,5	0:12
Vệ sinh lồng giặt	-	-	1:18

Chú ý!

- Các tham số trong bảng này chỉ dành cho người dùng tham khảo. Các tham số thực tế có thể khác nhau với các tham số trong bảng đã đề cập ở trên.

3 VẬN HÀNH

3.7 Tùy chọn

Chu trình	Nhiệt độ mặc định (°C)	Tốc độ quay vắt mặc định với vòng/phút	Các chức năng bổ sung
		1400	
Giặt nhanh 15 phút	Lạnh	800	🕒
Giặt nhanh 45 phút	40	800	🕒, 📶, 🌊
Tiết kiệm năng lượng (40 – 60°C)	--	1000	🕒
Đồ dày/kích thước lớn	40	1000	🕒, 📶, 🌊, ▶️
Len	40	600	🕒, 🌊
Xả và vắt	--	1000	🕒, 🌊
Chỉ vắt	--	1000	🕒
Giặt bằng hơi nước	40	800	🕒, 📶, 🌊, 🌫️, 🌀
Chế độ giặt chống dị ứng	60	800	🕒, 📶, 🌊, 🌫️, 🌀
Giặt ở 20°C (tiết kiệm năng lượng)	20	600	🕒, 🌊
Quần jeans	30	1000	🕒, 📶, 🌊, ▶️, 🌫️
Vải sợi tổng hợp	40	1200	🕒, 📶, 🌊, ▶️, 🌫️
Vải hỗn hợp	40	800	🕒, 📶, 🌊, ▶️, 🌫️
Vải cotton	40	1200	🕒, 📶, 🌊, ▶️, 🌫️
Vệ sinh lồng giặt	90	--	🕒

📌 Chú ý!

- Bảng này cho thấy chu trình nào cung cấp các tùy chọn điều chỉnh nào.

3 VẬN HÀNH

Temp.

Temp.

Khi cần, có thể điều chỉnh nhiệt độ giặt bằng cách nhấn nút nhiệt độ theo các bước sau: Lạnh - 20°C - 30°C - 40°C - 60°C - 90°C.

Spin/🌀

Spin

Khi cần, có thể điều chỉnh tốc độ vắt bằng cách nhấn nút Tốc độ theo các bước sau:

1400: 0-400-600-800-1000-1200-1400.

Bộ điều khiển từ xa

Chi tiết về Điều khiển từ xa, vui lòng xem mục "CHỨC NĂNG THÔNG MINH".

Delay

Delay

1. Chọn chương trình
2. Nhấn nút Hẹn giờ để chọn thời gian hẹn giờ trễ từ 0-24 giờ
3. Nhấn [Khởi động/Tạm dừng] để bắt đầu thao tác hẹn giờ



Chọn chương trình

Cài đặt thời gian

Khởi động

Để hủy chức năng Hẹn giờ, nhấn nút "Hẹn giờ" trước khi bắt đầu chương trình cho đến khi màn hình hiển thị 0 giờ. Nếu chương trình đã bắt đầu, hãy tắt máy rồi bật lại và chọn một chương trình mới.

Pre Wash /📶

Pre Wash

Chức năng giặt thêm trước khi chu trình giặt chính bắt đầu để tăng hiệu quả giặt.

Chú ý: Cần cho chất giặt tẩy vào hộc đựng I.

Mạng internet không dây

Nhấn giữ nút [^{Pre Wash} /📶] trong 3 giây, máy giặt sẽ được kết nối với Internet trên điện thoại thông minh của bạn, bạn có thể vào phần cài đặt và bật kết nối không dây rồi chọn mạng internet (Điểm truy cập).

LƯU Ý: Chi tiết về kết nối mạng không dây, vui lòng xem mục "CHỨC NĂNG THÔNG MINH".



Xả thêm

Đồ giặt sẽ trải qua một lần xả thêm sau khi chọn chức năng này.

Turbo ▶▶

Turbo

Chức năng này có thể làm giảm thời gian giặt.

3 VẬN HÀNH

3s for Reload

Thêm đồ giặt

Thao tác này có thể được thực hiện trong quá trình giặt. Khi lồng giặt vẫn đang quay và có nhiều nước ở nhiệt độ cao trong lồng.

Tình trạng này không an toàn và không thể mở cửa một cách cưỡng bức. Nhấn và giữ nút [3s for Reload] trong 3 giây để thêm đồ, và bắt đầu chức năng thêm quần áo giữa chu trình. Hãy làm theo các bước sau:

1. Đợi đến khi lồng giặt ngừng quay.
2. Khóa cửa được mở.
3. Đóng cửa lại khi đã thêm xong quần áo và nhấn nút [Khởi động/Tạm dừng].



Nhấn [3s for Reload] trong 3 giây.



Thêm đồ giặt



Khởi động

AUTOCLEAN

AutoClean

Chức năng tự làm sạch sẽ được tự động kích hoạt trong mỗi chu trình giặt. Hệ thống Vệ sinh chuyên nghiệp sẽ giữ cho đồ giặt của bạn luôn sạch sẽ. Tiết kiệm thời gian và giúp việc giặt giũ của bạn dễ dàng hơn một cách thân thiện với môi trường.

Water Level

Water Level

Nhấn nút để thay đổi mức nước: Tự động/L-1/L-2/L-3/L-4



Hơi nước

Hơi nước là chức năng được thêm vào trước lần giặt chính, sẽ tạo ra hơi nước ẩm để diệt trùng và tăng hiệu quả giặt, đặc biệt cho chế độ giặt lạnh.



Thận trọng!

Một số chương trình đã tự động thêm chức năng Tự động làm sạch hoặc Hơi nước, hai chức năng này không thể được chọn hoặc hủy theo cách thủ công.

3 VẬN HÀNH



Khóa trẻ em

Chức năng này nhằm ngăn trẻ em sử dụng sai các nút điều khiển.



Nhấn đồng thời nút [3s for Child Lock] trong 3 giây cho đến khi có tiếng bíp. Đèn báo khóa trẻ em bật sáng.



Thận trọng!

Khi Khóa trẻ em được kích hoạt, màn hình sẽ luân phiên hiển thị “CL” và thời gian còn lại.

Nhấn bất kỳ nút nào khác sẽ khiến đèn báo Khóa trẻ em nhấp nháy. Khi chương trình kết thúc, “CL” và “End” sẽ luân phiên xuất hiện trên màn hình.

Khóa trẻ em tắt chức năng của tất cả các nút ngoại trừ nút Bật/Tắt và nút Khóa trẻ em!

Chỉ nhấn đồng thời nút [3s for Child Lock] mới có thể tắt chức năng Khóa trẻ em!

Vui lòng tắt chức năng Khóa trẻ em trước khi chọn một chương trình mới!



Tắt tiếng bíp



Khởi động



Nhấn giữ nút [Extra Rinse] trong 3 giây để tắt tiếng bíp.

Để kích hoạt lại chức năng âm thanh, nhấn giữ nút một lần nữa trong 3 giây. Cài đặt sẽ được lưu lại cho đến lần đặt lại tiếp theo.

4 BẢO DƯỠNG

4.1 Vệ sinh và bảo dưỡng

⚠ Cảnh báo!

- Luôn rút phích cắm của thiết bị và khóa vòi nước trước khi vệ sinh, bảo dưỡng.

Vệ sinh vỏ máy giặt

Việc bảo dưỡng đúng trên máy giặt sẽ kéo dài tuổi thọ của máy. Khi cần thiết, có thể lau bề mặt máy bằng chất giặt loãng trung tính - loại không ăn mòn. Nếu có nước tràn, hãy dùng khăn để lau sạch ngay. Tuyệt đối không dùng các vật sắc nhọn để làm sạch thiết bị.

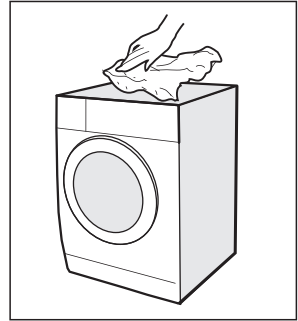

⚠ Thận trọng!

- Tuyệt đối không sử dụng các chất ăn mòn hoặc chất tẩy rửa mạnh, axit formic hoặc các dung môi pha loãng của nó hoặc các chất tương tự, như cồn hoặc các sản phẩm hóa học.

Vệ sinh lồng giặt

Bất kỳ gỉ sét gây ra bởi vật bằng kim loại trong lồng giặt phải được làm sạch ngay bằng chất tẩy không clo. Tuyệt đối không sử dụng miếng chà bằng kim loại để làm sạch lồng giặt!

⚠ Chú ý!

- Giữ tất cả đồ giặt tránh xa máy trong khi vệ sinh lồng giặt.

Vệ sinh đệm cửa và mặt kính cửa máy giặt

Lau sạch mặt kính ở cửa máy và đệm cửa sau mỗi lần giặt để làm sạch các xơ vải và vết bẩn dính lại. Nếu xơ vải đọng lại nhiều, máy có thể bị rò rỉ nước. Phải lấy các đồng xu, cúc áo hay bất kỳ vật gì nằm lại trong đệm cửa sau mỗi lần giặt. Vệ sinh vòng đệm và kính cửa máy hàng tháng để đảm bảo máy giặt hoạt động bình thường.

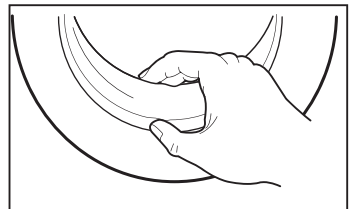

4 BẢO DƯỠNG

Vệ sinh bộ lọc ở ngõ vào cấp nước

⚠️ Chú ý!

- Dòng nước chảy yếu đi là dấu hiệu cho thấy bộ lọc cần được vệ sinh.

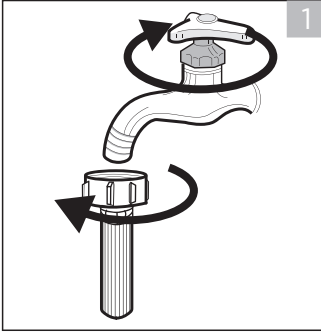

1. Khóa vòi nước và tháo ống cấp nước ra khỏi vòi.

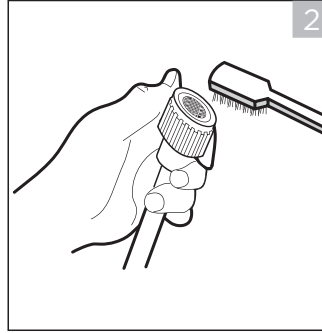

2. Dùng bàn chải mềm vệ sinh bộ lọc.

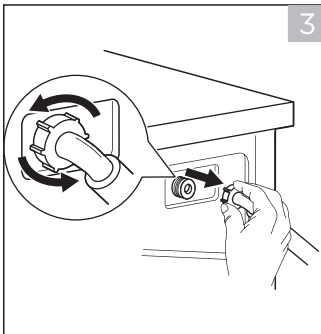

3. Xoay nút vặn để tháo ống cấp nước từ mặt sau máy. Kéo bộ lọc ra bằng kim mũi dài.

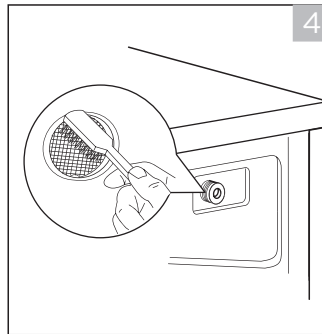

4. Dùng bàn chải để làm sạch bộ lọc.

5. Lắp lại bộ lọc vào van cấp nước và kết nối lại ống cấp nước.
6. Vệ sinh bộ lọc ở ngõ vào cấp nước 3 tháng một lần để đảm bảo thiết bị hoạt động bình thường.

4 BẢO DƯỠNG

Vệ sinh hộp đựng bột giặt, nước giặt hay nước xả vải

1. Nhấn vào nút nhỏ [] trên nắp hộp đựng nước xả vải và kéo ra khỏi hộp máy. Vệ sinh bên trong hộp máy bằng bàn chải.
2. Nhấc nắp hộp đựng nước xả vải ra khỏi hộp đựng và rửa cả hai bộ phận bằng nước.
3. Lắp nắp che hộp đựng nước xả vải vào vị trí cũ, rồi lắp hộp vào máy trở lại.

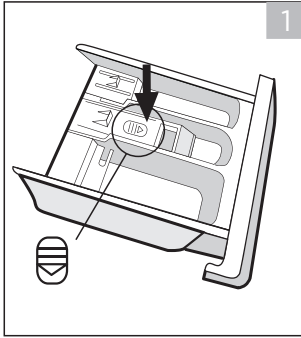

Nhấn vào vị trí có mũi tên để lấy hộp ra khỏi máy

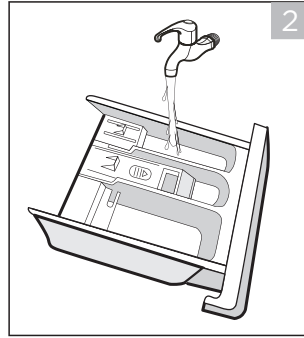

Vệ sinh hộp đựng và nắp hộp đựng nước xả vải bằng nước

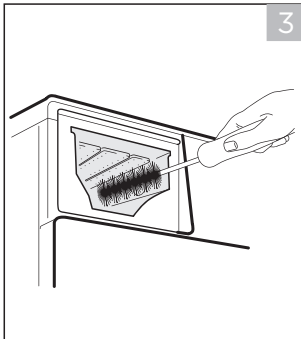

Dùng bàn chải mềm vệ sinh các khe bên trong

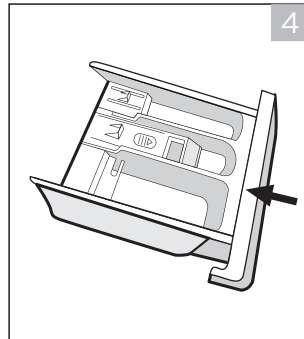

Lắp hộp trở lại máy

Chú ý!

- Không sử dụng các chất ăn mòn hoặc chất tẩy rửa mạnh để vệ sinh các bộ phận bằng nhựa.
- Vệ sinh hộp 3 tháng một lần để đảm bảo thiết bị hoạt động bình thường

4 BẢO DƯỠNG

Vệ sinh Bộ lọc bơm xả

⚠ Cảnh báo!

- Đảm bảo rằng máy đã hoàn thành chu trình giặt và không còn đồ bên trong. Tắt và rút phích cắm trước khi vệ sinh bộ lọc bơm thoát nước.
- Hãy cẩn thận với nước nóng. Chờ cho nước nguội đi. Nguy cơ cháy nổ!
- Vệ sinh bộ lọc định kỳ mỗi 3 tháng để đảm bảo thiết bị hoạt động bình thường.

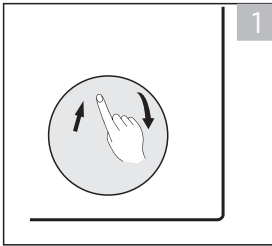

Mở nắp che ở gần chân máy

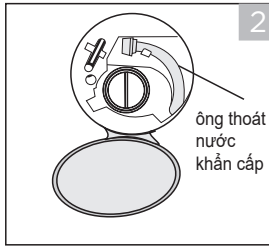

Kéo ống thoát nước khăn cấp ra và tháo nắp ống

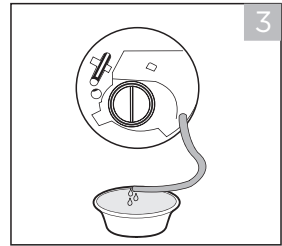

Sau khi hết nước, đặt lại ống dẫn thoát nước

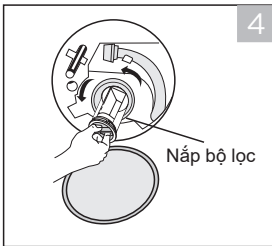

Mở bộ lọc bằng cách xoay ngược chiều kim đồng hồ

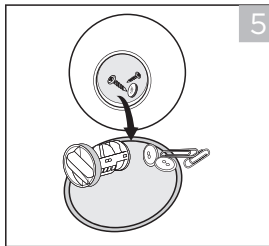

Loại bỏ vật chất lạ

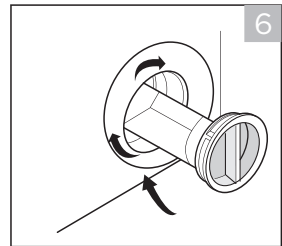

Cẩn thận lắp lại bộ lọc và vặn nắp đậy phía dưới theo chiều kim đồng hồ

⚠ Thận trọng!

- Đảm bảo nắp ống thoát nước khăn cấp và ống thoát nước khăn cấp được lắp lại đúng cách, nếu không nước có thể bị rò rỉ.
- Một số máy không có ống thoát nước khăn cấp, vì vậy có thể bỏ qua bước 2 và bước 3. Xoay trực tiếp nắp đậy phía dưới để nước chảy vào bể chứa.

4 BẢO DƯỠNG

Mở cửa khẩn cấp

Trong trường hợp mất điện hoặc các trường hợp khác và cửa không thể mở được. Nếu cần mở cửa trong trường hợp này, vui lòng kéo dây kéo bên trong cửa khẩn cấp xuống và khôi phục dây kéo sau khi mở cửa.

Dây kéo cửa khẩn cấp

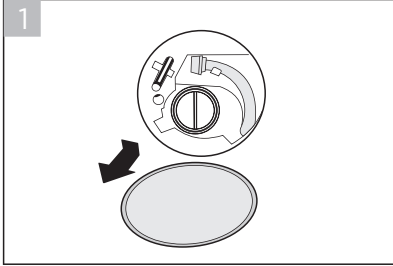

1. Mở cửa bộ lọc.

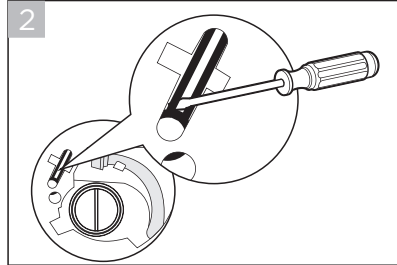

2. Dùng tuốc nơ vít thẳng (hoặc dụng cụ không sắc bén khác), cắm vào dây kéo cửa khẩn cấp.

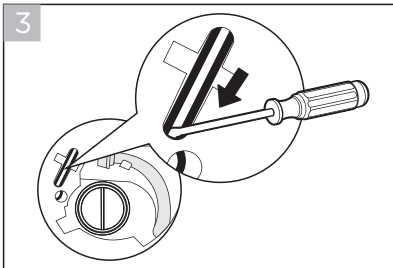

3. Kéo dây kéo cửa khẩn cấp xuống (tham khảo hướng mũi tên trong hình). Nếu mở khóa thành công, bạn sẽ thấy biểu tượng khóa cửa sẽ tắt.

⚠ Cảnh báo!

Máy không được phép sử dụng dây kéo công tắc khẩn cấp trong quá trình giặt. Nếu cần chạy máy gấp, nên mở cửa sau khi nước nguội, để tránh bị bỏng do nước dư ở nhiệt độ cao chảy ra từ lồng máy.

4 BẢO DƯỠNG

■ 4.2 Xử lý sự cố

Bất cứ khi nào có sự cố với thiết bị, hãy kiểm tra xem bạn có thể tự giải quyết theo các bảng dưới đây không. Nếu sự cố vẫn tiếp diễn, hãy liên hệ với bộ phận dịch vụ khách hàng.

Mô tả	Nguyên nhân có thể	Cách xử lý
Thiết bị không khởi động	Cửa không được đóng đúng cách. Quần áo bị kẹt.	Đóng cửa lại đúng cách và khởi động lại. Kiểm tra lại đồ giặt.
Không thể mở cửa	Chức năng bảo vệ an toàn đã được kích hoạt.	Ngắt nguồn điện và khởi động lại.
Rò rỉ nước	Các mối nối không đủ chặt.	Kiểm tra và siết chặt ống cấp nước. Kiểm tra và vệ sinh ống thoát nước.
Cặn chất giặt tẩy trong hộc đựng bột giặt hay nước giặt và nước xả vải	Bột giặt hay nước giặt bị ẩm và/hoặc vón cục.	Làm sạch và lau hộc đựng bột giặt hay nước giặt và nước xả vải.
Đèn báo hoặc màn hình không sáng	Bảng mạch PC hoặc dây kết nối có vấn đề.	Tắt nguồn và kiểm tra xem phích cắm có được kết nối đúng cách không.
Tiếng ồn bất thường	Các ốc cố định vẫn còn. Sàn nhà không vững chắc hoặc không bằng phẳng.	Kiểm tra xem ốc siết chặt đã được tháo ra chưa. Đảm bảo máy giặt được lắp đặt trên sàn cứng, bằng phẳng.

Mã sự cố

Mô tả	Nguyên nhân có thể	Cách xử lý
E30	Chưa đóng chặt cửa.	Đóng cửa lại đúng cách và khởi động lại.
E10	Vấn đề cấp nước trong chu trình giặt.	Kiểm tra xem áp suất nước có đủ cao không. Làm thẳng ống nước. Vệ sinh bộ lọc ở ngõ vào van cấp nước.
E21	Thoát nước quá thời gian quy định	Kiểm tra xem ống xả có bị nghẹt không.
E12	Tràn nước	Khởi động lại thiết bị.
EXX	Lý do khác	Khởi động lại thiết bị. Nếu sự cố vẫn tiếp diễn, vui lòng liên hệ dịch vụ chăm sóc khách hàng.

4 BẢO DƯỠNG

4.3 Chăm sóc khách hàng

Nếu có thắc mắc, vui lòng liên hệ với trung tâm chăm sóc khách hàng tại địa phương của chúng tôi.

Cảnh báo!

Nguy cơ điện giật

- Tuyệt đối không thử sửa chữa máy giặt bị lỗi hoặc được cho là bị lỗi. Bạn có thể đặt tính mạng của chính mình và những người dùng trong tương lai vào tình thế nguy hiểm. Chỉ những chuyên gia được ủy quyền mới được phép thực hiện công việc sửa chữa này.
- Sửa chữa không đúng cách sẽ làm mất hiệu lực bảo hành và không thể nhận ra các hư hỏng sau đó!

Vận chuyển

CÁC BƯỚC QUAN TRỌNG KHI DI CHUYỂN MÁY GIẶT

- Rút phích cắm của máy giặt và khóa vòi cấp nước.
- Kiểm tra xem cửa và hộc đựng bột giặt hay nước giặt có được đóng đúng cách không.
- Tháo ống cấp nước và ống xả ra khỏi hệ thống lắp đặt trong nhà.
- Để nước xả hoàn toàn khỏi thiết bị (xem phần “Bảo dưỡng Vệ sinh bộ lọc bơm xả”)
- Quan trọng: Lắp lại 4 ốc vận chuyển ở phía sau thiết bị.
- Thiết bị này nặng. Hãy vận chuyển cẩn thận. Tuyệt đối không cầm bất kỳ phần nhô ra nào của máy khi nâng. Cửa máy không được sử dụng làm tay nắm khi vận chuyển.

4.4 Phương pháp vận chuyển và xử lý



Phương pháp xử lý

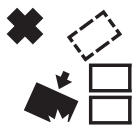
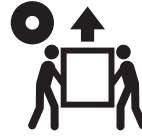
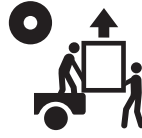
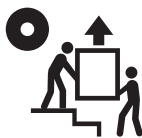

5 THÔNG SỐ KỸ THUẬT

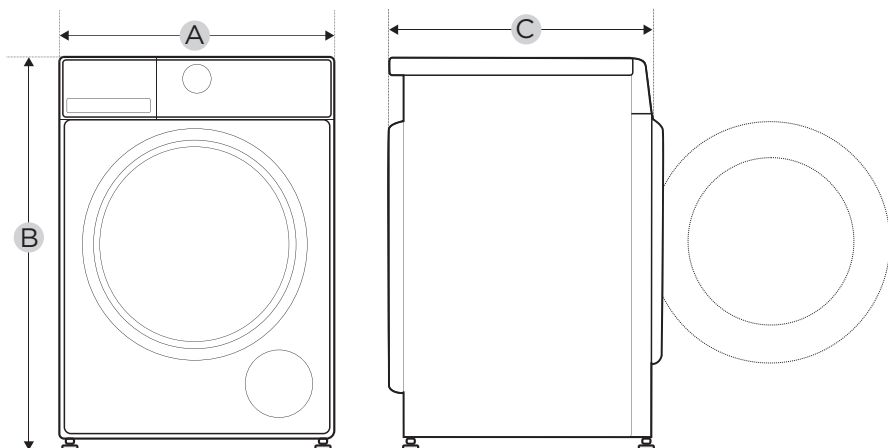

Kiểu máy	MF200W95	MF200W105
Nguồn điện	220-240V~,50Hz	
Dòng điện tối đa	10A	
Áp suất nước tiêu chuẩn	0,05MPa~1MPa	
Khối lượng giặt	9,5kg	10,5kg
Kích thước		
A	595mm	
B	850mm	
C	535mm	
Trọng lượng	65kg	
Công suất định mức	2000W	

Sử dụng thiết bị của bạn với ứng dụng SmartHome

Trước khi bắt đầu, hãy đảm bảo rằng:

1. Điện thoại thông minh của bạn được kết nối với mạng internet không dây gia đình, và bạn biết mật khẩu mạng.
2. Đảm bảo rằng bạn đang ở gần thiết bị gia đình.
3. Tín hiệu không dây băng tần 2,4GHz được bật trên bộ định tuyến không dây của bạn.

Làm theo các bước dưới đây để vào trạng thái điều khiển từ xa

Tải xuống ứng dụng SmartHome

Trên cửa hàng ứng dụng (Google Play Store, Apple App Store), hãy tìm kiếm **SmartHome*** và tìm ứng dụng SmartHome. Tải xuống và cài đặt trên điện thoại của bạn. Bạn cũng có thể tải xuống ứng dụng bằng cách quét mã QR bên dưới.



“MSmartHome” đã được nâng cấp thành “SmartHome”!



Đăng ký và đăng nhập

Mở ứng dụng SmartHome và tạo một tài khoản mới để bắt đầu (bạn cũng có thể đăng ký thông qua tài khoản của bên thứ ba). Nếu bạn đã có tài khoản, hãy sử dụng tài khoản đó để đăng nhập.



Kết nối thiết bị của bạn với SmartHome

- 1: Xin vui lòng đảm bảo rằng điện thoại di động của bạn được kết nối với mạng internet không dây. Nếu không, hãy vào cài đặt và bật kết nối không dây, chọn và kết nối với mạng internet không dây. Ngoài ra, vui lòng bật Bluetooth trên điện thoại của bạn. Nếu không, hãy vào cài đặt và bật.
- 2: Vui lòng bật nguồn thiết bị của bạn.

6 CHỨC NĂNG THÔNG MINH



- 3: Mở ứng dụng SmartHome trên điện thoại của bạn.
- 4: Nếu thông báo "Các thiết bị thông minh được phát hiện gần đây" xuất hiện, hãy nhấp để thêm.



- 5: Nếu không có thông báo nào xuất hiện, hãy chọn "+" trên trang và chọn thiết bị của bạn trong danh sách các thiết bị gần đây khả dụng. Nếu thiết bị của bạn không được hiện lên, vui lòng thêm thiết bị của bạn theo cách thủ công theo danh mục thiết bị và kiểu thiết bị.

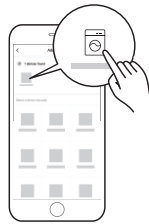

- 6: Kết nối thiết bị của bạn với mạng internet không dây theo hướng dẫn trên ứng dụng, nếu kết nối không thành công, vui lòng làm theo hướng dẫn do ứng dụng đề xuất để tiếp tục thao tác.



- 7. Khởi động điều khiển từ xa
Xoay núm xoay ngẫu nhiên để chỉ một trong các chương trình, và nhấn liên tục nút [📶] cho đến khi biểu tượng điều khiển từ xa sáng lên trên màn hình của núm xoay, điều đó có nghĩa là máy đã vào trạng thái điều khiển từ xa và bạn có thể bắt đầu điều khiển từ xa.

Đèn trạng thái mạng internet không dây

	Nhấp nháy chậm	Đang đợi kết nối
	Nhấp nháy nhanh	Đang kết nối
	Nhấp nháy nhanh liên tục	Đã kết nối với bộ định tuyến không dây của bạn

Chú ý

- Đảm bảo rằng thiết bị của bạn đã được bật nguồn.
- Giữ điện thoại di động của bạn đủ gần thiết bị khi bạn đang kết nối mạng với thiết bị của mình.
- Kết nối điện thoại di động với wifi trong gia đình và đảm bảo rằng bạn biết mật khẩu của mạng wifi.
- Kiểm tra xem bộ định tuyến của bạn có hỗ trợ băng tần mạng internet không dây 2,4 GHz hay không và bật nó lên. Nếu bạn không chắc liệu bộ định tuyến có hỗ trợ băng tần 2,4 GHz hay không, vui lòng liên hệ với nhà sản xuất bộ định tuyến.
- Thiết bị không thể kết nối với mạng internet không dây yêu cầu xác thực. Trường hợp này thường xuất hiện ở các khu vực công cộng như khách sạn, nhà hàng, v.v. Vui lòng kết nối với mạng internet không dây không yêu cầu xác thực.
- Bạn nên sử dụng tên mạng internet không dây chỉ chứa các chữ cái và số. Nếu tên mạng internet không dây của bạn chứa các ký tự đặc biệt, vui lòng sửa đổi trong bộ định tuyến.
- Tắt chức năng WLAN + (Android) hoặc WLAN Assistant (iOS) của điện thoại di động khi kết nối mạng với các thiết bị của bạn.
- Trong trường hợp máy đã kết nối với mạng internet không dây trước đó nhưng cần kết nối lại, vui lòng ấn vào "+" trên Trang chủ của ứng dụng và thêm lại thiết bị của quý khách theo danh mục và mẫu thiết bị theo hướng dẫn trên ứng dụng.

Phương pháp bật chức năng mạng internet không dây

1. Nhấn [] trong 3 giây để bật chức năng mạng internet không dây, có thể định cấu hình mạng hoặc đặt lại mạng.
2. Nhấn nút [] để bật chức năng mạng internet không dây và điều khiển từ xa. Nếu đây không phải là lần đầu tiên bạn cấu hình mạng, hoặc bạn không muốn đặt lại cài đặt, khuyến nghị nên sử dụng phương pháp thứ hai.

Phương pháp tắt chức năng mạng internet không dây

1. Nhấn [Nhiệt độ] trong 3 giây để tắt chức năng mạng internet không dây.
2. Rút phích cắm của thiết bị để tắt nguồn.



make yourself at home