

315mm

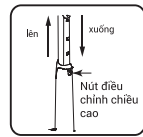

11. Nhấn nút Điều chỉnh độ cao (9) trên thân quạt để điều chỉnh Cực mở rộng (8) theo chiều cao yêu cầu.

HƯỚNG DẪN THÁO RỜI

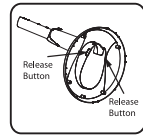

12. Nhấn nút nhả ở dưới bộ nhựa để tách bộ nhựa ra khỏi thân quạt.

Hướng dẫn thao tác

1. Gắn quạt vào nguồn điện AC 220-240V- 50Hz.
2. Chính góc độ theo phương thẳng đứng, tắt quạt và nghiêng nó lên hoặc xuống khi cần thiết.

Thao tác bộ điều khiển từ xa

•Nút Tắt / Mở (ON/OFF)

Nhấn nút ON/OFF để Bật (ON) hoặc Tắt (OFF) quạt. Quạt sẽ khởi động ở Tốc độ 1, khi đó đèn LED "Speed 1" sáng và nhấn lại nút sẽ Tắt (OFF) quạt.

•Nút Tốc Độ (SPEED)

Nút này sẽ hoạt động như bộ chọn tốc độ sau khi quạt được Bật. Tốc độ lựa chọn sẽ hoạt động theo chu trình Tốc độ 1, 2, 3 khi nhấn nút này.

•Nút Hẹn Giờ (TIMER)

Nút này để cài đặt khoảng thời gian quạt hoạt động. Quạt sẽ tự động tắt khi hết thời gian. Thời gian được chọn theo chu trình 1 tiếng/3 tiếng/6 tiếng và Tắt.

•Nút Gió Tự Nhiên (BREEZE)

Nút này để điều chỉnh cường độ gió một cách tự động. Khi đèn SPEED đang nhấp nháy, nó chỉ báo rằng chức năng BREEZE đang hoạt động. Nhấn lại nút này để tắt chức năng BREEZE.

•Nút Xoay (SWING)

Hoạt động của nút này để Bật (ON) hoặc Tắt (OFF) chế độ xoay của quạt.

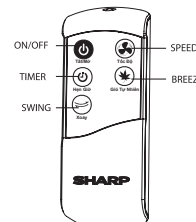

Bộ điều khiển từ xa

Chú ý:
1. Sau khi quạt tắt, tất cả các chức năng đã cài đặt sẽ bị xóa. Phải cài đặt quạt lại nếu cần sử dụng nó cho lần sau.

2. Quạt chỉ có thể bắt đầu khởi động bằng nút ON/OFF.
3. Bộ điều khiển từ xa hoạt động bằng 2 pin chuẩn AAA 1.5V.
4. Bộ điều khiển từ xa chỉ hoạt động trong phạm vi cách quạt khoảng 3m.

Bảng điều khiển trên thân quạt

Các nút **ON/OFF, SPEED, TIMER và SWING** có thể được sử dụng khi điều khiển chức năng bằng tay.

Các chức năng giống như khi sử dụng bộ điều khiển từ xa.

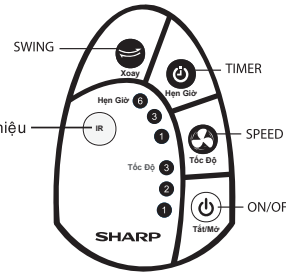

Bộ nhận tín hiệu

Sơ đồ hệ thống dây điện

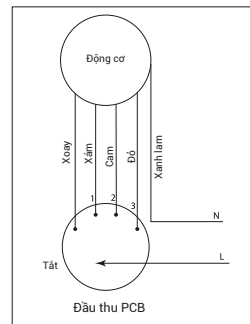

Thông số kỹ thuật*

Kích thước quạt	Nguồn điện	Công suất	Tốc độ (RPM)		Tốc độ quạt
			Thấp	Cao	
16"	220-240V- 50Hz	50W	900 RPM	1275 RPM	3

* Thông số kỹ thuật có thể được thay đổi mà không thông báo trước.

SHARP

HƯỚNG DẪN SỬ DỤNG
Quạt Lồng 16 "

Kiểu Máy: PJ-L40RV
Có bộ điều khiển từ xa

Quan trọng

Xin hãy đọc sách hướng dẫn sử dụng này cẩn thận trước khi thao tác sản phẩm.
Hãy cất giữ sách hướng dẫn này để tham khảo về sau.

148,5mm

105mm

Chú ý

1. Đảm bảo an toàn, hãy tắt quạt và tháo dây điện nguồn quạt ra khỏi ổ điện AC trước khi vệ sinh hay di chuyển quạt.
2. Chỉ sử dụng quạt với nguồn điện cùng điện áp được dán trên nhãn cánh bảo. Trước khi kết nối quạt với nguồn điện, đảm bảo rằng chỉ kết nối với nguồn điện tương ứng.
3. Không chèn ngón tay hoặc vật khác vào quạt.
4. Không được tự ý sửa chữa quạt. Luôn mang quạt đến trung tâm bảo hành ủy quyền để được sửa chữa.
5. Không ngâm quạt trong nước hoặc các chất lỏng khác.
6. Không sử dụng ngoài trời hoặc gần cửa sổ, mưa rơi có thể gây nguy hiểm về điện.
7. Nếu dây điện nguồn bị hư, phải mang đến trung tâm bảo hành ủy quyền để được thay thế dây mới để tránh nguy hiểm.
8. Không sử dụng các chất sau đây để vệ sinh quạt: Xăng dầu, thinner hoặc benzene.
9. Sử dụng xà phòng có chất tẩy nhẹ thấm vào vải ướt hoặc miếng xốp lau chùi để vệ sinh các bộ phận bằng nhựa.
10. Chỉ sử dụng cho hệ gia đình, không dành cho bất kỳ mục đích kinh doanh.
11. Thiết bị này không dành cho những người (kể cả trẻ em) có sức khỏe yếu, vấn đề thần kinh, thiếu kinh nghiệm và kiến thức. Trừ khi họ có người giám sát hoặc hướng dẫn cách sử dụng bởi những người chịu trách nhiệm về sự an toàn của họ. Trẻ em cần được giám sát để đảm bảo rằng chúng không chơi với thiết bị.
12. Không vận hành Quạt mà không có Cánh Quạt, Cánh Quạt bị hỏng hoặc cong.

Thông số kỹ thuật*

Kích thước quạt	Nguồn điện	Công suất	Tốc độ (RPM)		Tốc độ quạt
			Thấp	Cao	
16"	220-240V- 50Hz	50W	900 RPM	1275 RPM	3

* Thông số kỹ thuật có thể được thay đổi mà không thông báo trước.

Chú thích các bộ phận

1. Nắp chắn lồng bảo vệ
2. Lồng bảo vệ phía trước
3. Nắp chụp cánh quạt
4. Cánh quạt
5. Vòng khóa lồng bảo vệ phía sau
6. Lồng bảo vệ phía sau
7. Hộp động cơ quạt
8. Trụ nối dài của quạt
9. Nút điều chỉnh chiều cao
10. Thân quạt
11. Bộ nhựa
12. Bảng điều khiển
13. Vòng gắn lồng bảo vệ
14. Chốt khóa lồng bảo vệ

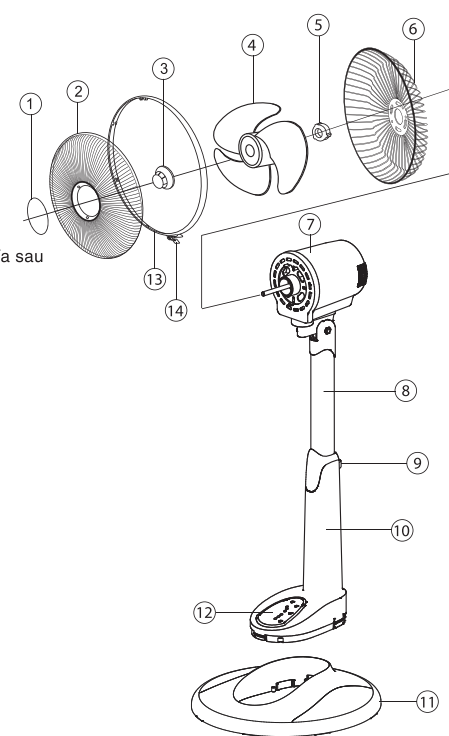

Cách lắp ráp

1. Lấy tất cả các bộ phận ra khỏi hộp giấy.
2. Đảm bảo dây nguồn ở Thân quạt (10) đi qua lỗ trên mặt sau của Bộ Nhựa (11)
3. Khe cắm thân quạt vào bộ nhựa theo hướng 1 và theo hướng 2
4. Ấn phần đầu kẹp của cánh vào trong như hình mô tả và nhấc cánh quạt ra khỏi chốt kẹp.
5. Tháo chốt gắn cánh quạt ra khỏi Lồng bảo vệ phía sau (6) bằng cách nhấn chốt hướng vào trong.
6. Đặt Lồng bảo vệ phía sau (6) khớp với ba chốt tròn trên mặt trước motor quạt.
7. Siết chặt Vòng khóa lồng bảo vệ phía sau (5) bằng cách xoay nó theo chiều kim đồng hồ.
8. Gắn Cánh quạt (4) vào trục động cơ.
9. Khóa Cánh quạt (4) bằng cách xoay Nắp chụp cánh quạt (3) ngược chiều kim đồng hồ.
10. Giữ lồng bảo vệ phía trước (2) có biểu tượng - ở vị trí thẳng đứng. Gắn móc nhựa vào lồng bảo vệ phía sau như hình minh họa. Đảm bảo gắn 2 miếng lồng bảo vệ đúng với chốt khóa lưới bảo vệ (14) để tránh làm rớt lồng bảo vệ phía trước.

KHIND

ARTWORK : IM PJ-L40RV

PREPARED BY : SUZANA

PREPARED DATE : 07/01/2020

CREATIVE DESIGN TEAM

KHIND-MISTRAL INDUSTRIAL SDN. BHD.

CUSTOMER NAME: SHARP (VN)

CUSTOMER APPROVED

PLEASE SIGN HERE