

E-KIDS

**HƯỚNG DẪN SỬ DỤNG
E-KIDS F1**



I. Mô tả đồng hồ



II. Các thao tác cần thiết

1. Lựa chọn SIM

Sử dụng SIM Nano để lắp đặt vào đồng hồ.

(Lưu ý: sau khi lắp SIM cần khởi động lại thiết bị để sử dụng)

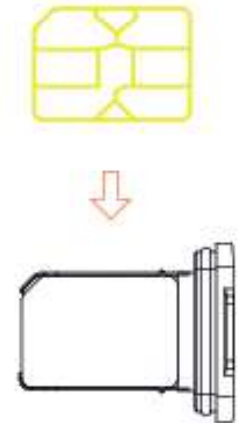

*Chú ý: Để đảm bảo hoạt động của đồng hồ quý khách cần nạp tiền và đăng ký gói data cho **SIM** (liên hệ với nhân viên cửa hàng để được hỗ trợ).*

2. Lắp SIM

Tháo khay SIM bằng dụng cụ đi kèm, đặt thẻ SIM vào và lắp lại khay SIM.

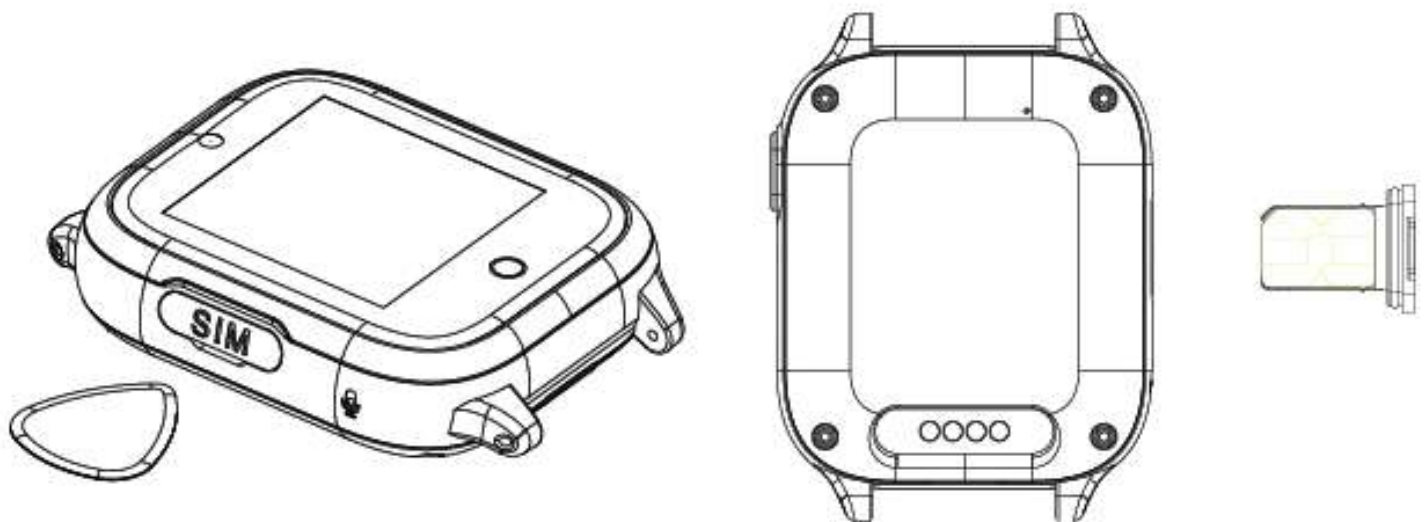

3. Bật / Tắt nguồn

* Khởi động:

- Ấn giữ phím nguồn 3 giây để bật nguồn.
- Ấn giữ phím nguồn 15 giây để khởi động lại.

* Tắt máy:

- Ấn giữ phím nguồn 3 giây.
- Hoặc vào chế độ Cài đặt, chọn Tắt máy.

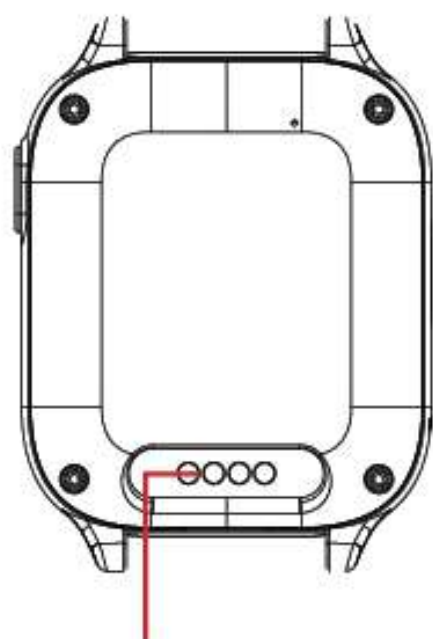
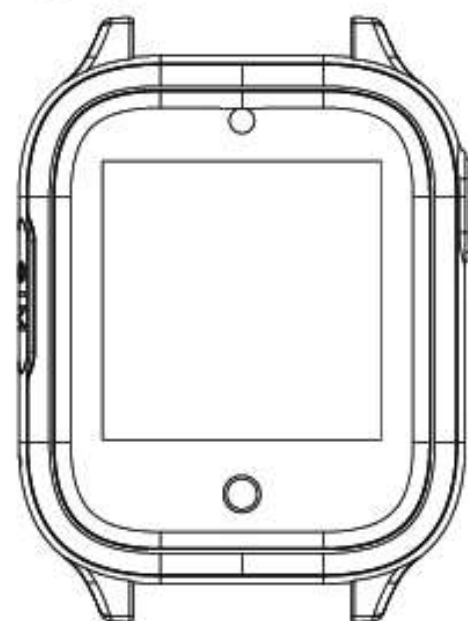

Cổng sạc ở mặt lưng

4. Sạc pin cho đồng hồ

- Sử dụng cáp sạc đi kèm để sạc cho đồng hồ. (< 2A)
- Phải đặt đúng chiều dây sạc

5. Cài đặt ứng dụng

Cách 1: Tìm kiếm từ khóa **Hi Masstel** trên kho ứng dụng App Store hoặc Google Play.



Tải về và cài đặt ứng dụng theo hướng dẫn.

Cách 2: Quét mã QR trên vỏ hộp hoặc mã QR dưới đây để tải App.

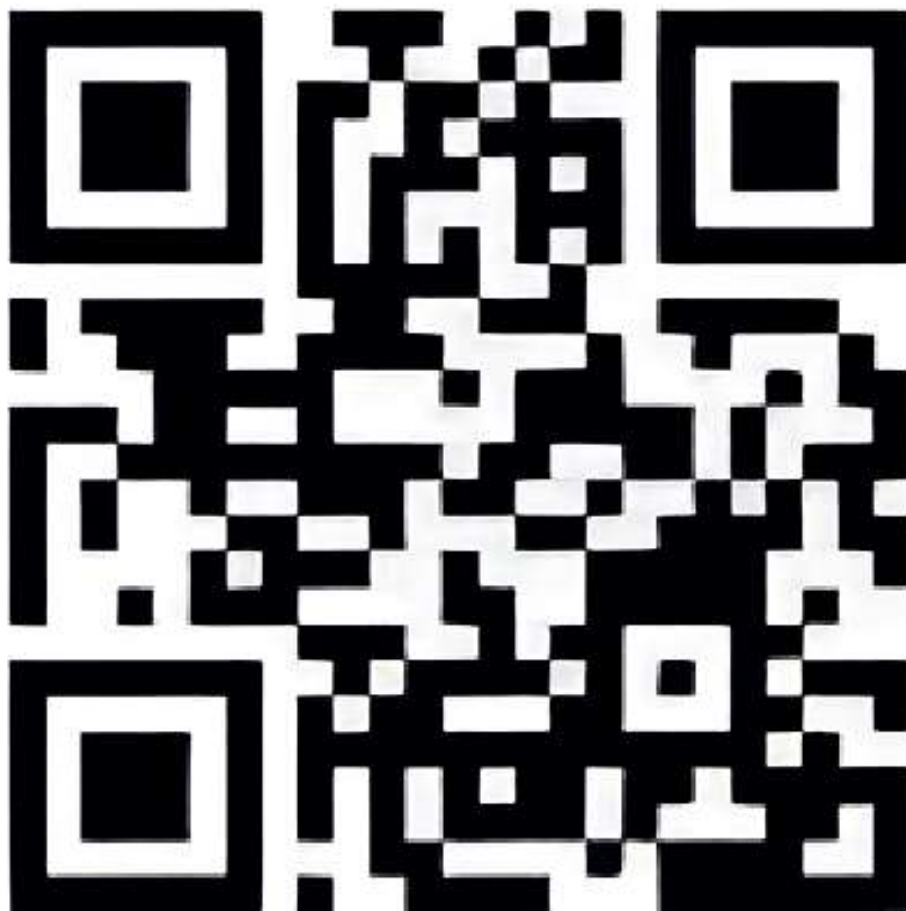

6. Tạo tài khoản

Bước 1: Mở ứng dụng **Hi Masstel** nhấn **Đăng ký** để đăng ký tài khoản mới.



15:55

Hi Masstel

Nhập số điện thoại

Nhập mật khẩu

Nhớ mật khẩu [Đăng ký](#) [Quên mật khẩu?](#)

Đăng nhập

Đọc và đồng ý với [Điều khoản Sử dụng](#) và [Chính sách Bảo mật](#).

Lưu ý: Số điện thoại dùng để Đăng ký tài khoản là số điện thoại của bố mẹ.

Bước 2: Nhập số điện thoại của Quý khách để đăng ký (không dùng số điện thoại của đồng hồ). Đặt mật khẩu cho tài khoản, nhấn nút **“Lấy mã xác nhận”**, mã sẽ được gửi qua tin nhắn.

Sau khi nhập mã xác minh, tích chọn:

“**Đọc và đồng ý với Điều khoản sử dụng và Chính sách bảo mật**”.

Nhấn nút **Đăng ký**

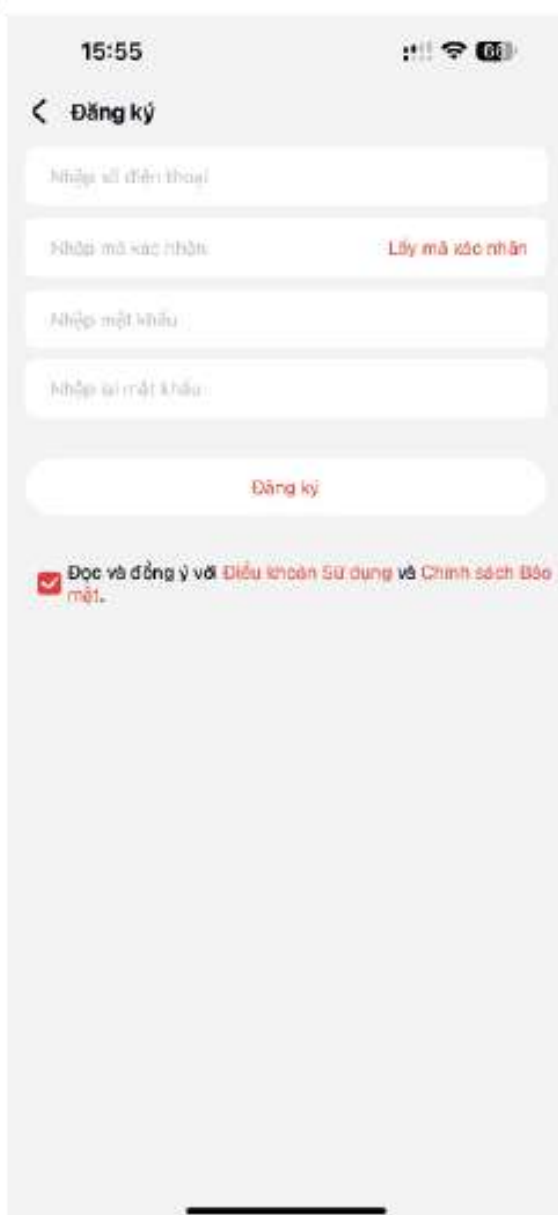

The image shows a mobile application registration screen. At the top, the status bar displays the time 15:55, signal strength, Wi-Fi, and battery icons. Below the status bar is a back arrow and the title "Đăng ký". The form consists of four input fields: "Nhập số điện thoại", "Nhập mã xác nhận" (with a red "Lấy mã xác nhận" button to its right), "Nhập mật khẩu", and "Nhập lại mật khẩu". Below these fields is a large white button with the text "Đăng ký" in red. At the bottom of the form, there is a checkbox that is checked, followed by the text "Đọc và đồng ý với Điều khoản Sử dụng và Chính sách Bảo mật".

7. Kết nối đồng hồ và điện thoại

Bước 1: Trên đồng hồ, vào tính năng **Kết nối** → **Mã kết nối**

Bước 2: Mở App **Hi Masstel** trên điện thoại, mở chức năng quét mã QR của ứng dụng. *(Dùng SIM có đăng kí gói dữ liệu 4G)*

Bước 3: Quét mã QR hoặc nhập mã kết nối

Quét mã QR hoặc nhập mã kết nối trên đồng hồ để kết nối các thiết bị. Sau khi quét mã, đồng hồ và điện thoại sẽ có thông báo kết nối thành công.



9. Các tính năng chính trên đồng hồ

- * **Điện thoại:** gọi thoại qua SIM.
- * **Trò chuyện:** đồng hồ có thể gửi tin nhắn thoại đến điện thoại, không thể gửi tin nhắn văn bản.
- * **Gọi Video:** Tính năng gọi video giới hạn 5 phút mỗi cuộc gọi để tránh làm nóng thiết bị, sau 5 phút sẽ tự động ngắt cuộc gọi video. Chỉ có thể sử dụng lại sau 3 đến 5 phút.
- * **Máy ảnh:** chụp ảnh và truy cập nhanh bộ sưu tập.
- * **Ảnh:** Truy cập bộ sưu tập, xem, gửi ảnh đến điện thoại của bố mẹ, sắp xếp & xoá ảnh.
- * **Kết nối:** Nơi hiển thị mã QR để tải app và mã QR của đồng hồ để kết nối với app.
- * **Cài đặt:** Thực hiện các cài đặt hình nền, ngôn ngữ, ngày giờ, ...

10. Các tính năng chính trên App:

- * Định vị:
 - 1 - Thông tin thiết bị
 - 2 - Lượng pin hiện tại của thiết bị
 - 3 - Thời gian định vị lần cuối cùng
 - 4 - Thêm thiết bị mới
 - Hiển thị các thiết bị đang kết nối
 - Chuyển đổi quản lý thiết bị

5 - Vị trí cuối cùng của thiết bị

6 - Bấm vào để cập nhật vị trí hiện tại của thiết bị

7 - Phương thức định vị tự động đang sử dụng (GPS, WIFI, LBS)



* SOS

Có thể thiết lập tối đa 3 số điện thoại khẩn cấp (SOS) cho đồng hồ. Đồng hồ sẽ tự động lần lượt gọi đến 3 số điện thoại này theo thứ tự, lặp lại 2 lần. Đồng hồ sẽ tự ngắt gọi khẩn cấp nếu sau 2 lần lặp lại mà không ai nhắc máy.

* Chế độ lớp học

Khi bật chế độ lớp học, trong suốt khoảng thời gian này đồng hồ sẽ không thể thực hiện tác vụ nào khác ngoài trừ xem giờ và SOS để tránh làm phiền trẻ.

* Gọi bí mật

Tính năng này dành cho phụ huynh để kiểm soát trẻ, nghe âm thanh xung quanh của trẻ mà trẻ không biết. Phương thức này hoạt động theo cách gọi thoại trực tiếp từ đồng hồ của trẻ đến số điện thoại của phụ huynh. Vì vậy hãy đảm bảo thẻ SIM của trẻ đã được nạp đủ cước gọi.

* Hàng rào điện tử

Thiết lập vùng an toàn cho trẻ, khi trẻ ra/vào vùng an toàn sẽ có cảnh báo đến app.

Lưu ý, tính năng này hoạt động phụ thuộc vào tần suất định vị.

* Lịch sử hành trình

Chọn ngày cần xem lịch sử, app sẽ hiển thị toàn bộ quá trình di chuyển của trẻ, căn cứ vào lịch sử định vị.

* Cài đặt định vị

Cho phép lựa chọn tần suất định vị.

Lưu ý: Việc định vị thường xuyên sẽ tốn pin, vì vậy khuyến nghị giữ nguyên thiết lập của nhà sản xuất.

* Hạn chế cuộc gọi không xác định

Khi bật tính năng này, đồng hồ sẽ từ chối cuộc gọi từ tất cả các số lạ, chỉ cho phép nhận cuộc gọi từ danh bạ đồng hồ.

⚠️ Khuyến cáo: Phụ huynh không nên để trẻ đeo đồng hồ quá lâu hoặc quá khít tay.

Danh sách trung tâm bảo hành E-KIDS

Chính sách bảo hành của sản phẩm được áp dụng tại tất cả các chi nhánh cửa hàng FPT Shop trên toàn quốc

Hình ảnh trong HDSD này chỉ mang tính chất tham khảo cho sản phẩm. Cảm ơn bạn đã lựa chọn sản phẩm của chúng tôi. Chúc các bạn có những trải nghiệm tuyệt vời cùng E-KIDS

Hotline: 1800 6616
