

LƯU LẠI NHỮNG HƯỚNG DẪN NÀY

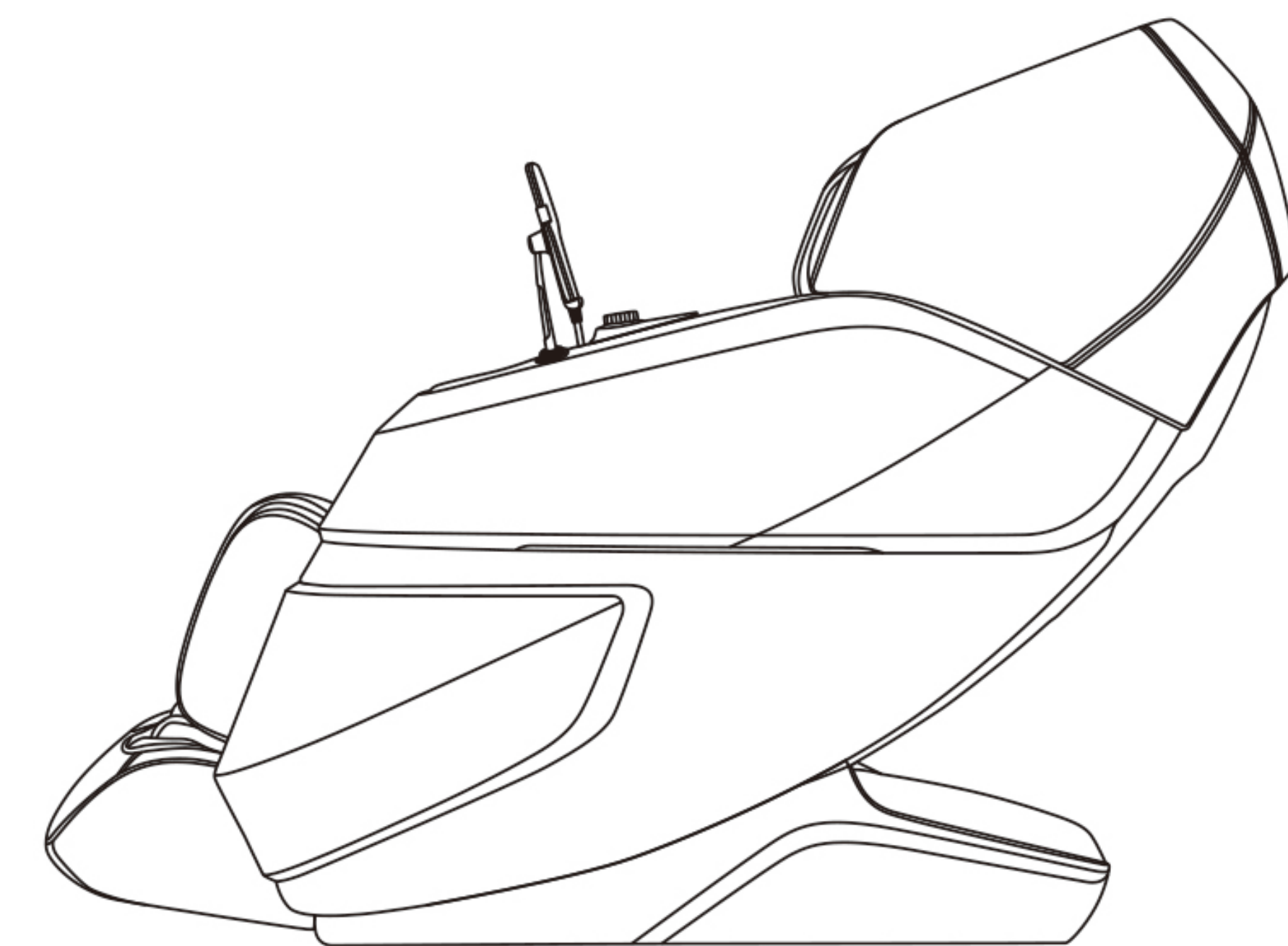

JP-686
GHẾ MASSAGE
— Hướng dẫn sử dụng —

Cảm ơn bạn đã mua sản phẩm này. Vui lòng đọc kỹ hướng dẫn sử dụng này trước khi vận hành để biết cách sử dụng sản phẩm đúng cách. Xin lưu ý một số cảnh báo quan trọng về an toàn và giữ lại cuốn sách hướng dẫn này để tham khảo sau này.

Lưu ý: Công ty chúng tôi có quyền thay đổi và giải thích thiết kế của sản phẩm. Nếu có sự khác biệt giữa chức năng của sản phẩm đang lưu hành trên thị trường và mô tả trong hướng dẫn, đó là bản cập nhật bình thường của sản phẩm và công ty chúng tôi sẽ không thông báo cho bạn. Chức năng và màu sắc sản phẩm cụ thể sẽ dựa trên sản phẩm thực tế.

MỤC LỤC

Trước khi sử dụng

Các biện pháp phòng ngừa an toàn	02-05
Các bộ phận lắp đặt	06
Đặt ghế massage	07-08
Trước khi sử dụng	09
Cấu trúc sản phẩm	10-14

Phương pháp sử dụng

Hướng dẫn vận hành	15-32
Kết thúc massage	32

Bảo trì



Vệ sinh và bảo dưỡng	33
----------------------	----

Quan trọng

Khắc phục sự cố	34
Thông số kỹ thuật sản phẩm	35

Các biện pháp an toàn (Phải tuân thủ)

- Vui lòng đọc kỹ tất cả các hướng dẫn liên quan trước khi sử dụng.
- Các lưu ý được đánh dấu ở đây sẽ giúp bạn sử dụng sản phẩm một cách an toàn và chính xác.
- Để chỉ rõ mức độ nghiêm trọng của thương tích và hư hỏng có thể xảy ra do sử dụng không đúng cách, các biện pháp phòng ngừa được chia thành "**Cảnh báo**" và "**Thận trọng**". Cả hai đều rất quan trọng và phải tuân thủ để đảm bảo an toàn.

 Cảnh báo	Cho biết việc sử dụng không đúng cách có thể dẫn đến thương tích nghiêm trọng hoặc tử vong.
 Thận trọng	Cho biết việc sử dụng sai cách có thể gây ra thương tích nhẹ hoặc hư hỏng tài sản.

- Vui lòng chú ý đến biểu tượng trước mỗi mục an toàn.

 Cấm	Nghiêm cấm tuyệt đối.
--	-----------------------

Những đối tượng sau không nên sử dụng sản phẩm này	
 Cấm	<ul style="list-style-type: none"> ■ Thiết bị không dành cho người (kể cả trẻ em) bị khuyết tật về thể chất, khiếm khuyết về giác quan hoặc thần kinh hoặc thiếu kinh nghiệm và kiến thức chung, trừ khi họ được giám sát và hướng dẫn sử dụng thiết bị bởi những người chịu trách nhiệm về an toàn của họ. Trẻ em phải được giám sát để đảm bảo chúng không sử dụng dụng cụ để chơi. ■ Bệnh nhân loãng xương. ■ Bệnh nhân mắc bệnh tim mạch nghiêm trọng và đang sử dụng các thiết bị y tế cấy ghép như máy tạo nhịp tim và máy khử rung tim mà dễ bị ảnh hưởng bởi sóng điện từ. ■ Người có sốt (trên 38 độ). ■ Phụ nữ mang thai hoặc ngay sau khi sinh và trong thời kỳ kinh nguyệt. ■ Những người đang điều trị theo chỉ dẫn của bác sĩ và bị cấm mát-xa do huyết khối, phình động mạch, giãn tĩnh mạch nặng hoặc các bệnh về tuần hoàn khác. Trong vòng hai tuần sau khi xuất hiện cục máu đông, nghiêm cấm mát-xa bất kỳ bộ phận nào của cơ thể có cục máu đông. ■ Bệnh nhân bị thương hoặc có bệnh về da. ■ Khi không có người giám sát, trẻ em dưới 14 tuổi và những người bất tỉnh không được phép sử dụng sản phẩm này. ■ Những người cần nghỉ ngơi hoặc cảm thấy không khỏe theo chỉ dẫn của bác sĩ. ■ Những người có dị tật cột sống hoặc vẹo cột sống bị cấm sử dụng sản phẩm này theo lời khuyên của bác sĩ do các bệnh khác. ■ Những người có cơ thể ướt không được phép sử dụng sản phẩm này. ■ Sản phẩm này có bề mặt nóng. Những người nhạy cảm với nhiệt phải chú ý khi sử dụng sản phẩm này.

Các biện pháp an toàn (Phải tuân thủ)

Cảnh báo an toàn quan trọng	
 Cảnh báo	<ul style="list-style-type: none"> ■ Giữ trẻ em tránh xa các bộ phận di động của sản phẩm. ■ Sử dụng nguồn điện có tiếp địa tốt phù hợp với sản phẩm. ■ Rút phích cắm sau khi sử dụng hoặc trước khi vệ sinh. ■ Vận hành sản phẩm theo đúng hướng dẫn trong sách này. ■ Không sử dụng các bộ phận hoặc phụ kiện không được khuyến nghị. ■ Không sử dụng sản phẩm ngoài trời. ■ Không sử dụng gần ngọn lửa trần như bếp lò và không hút thuốc khi đang sử dụng. ■ Không sử dụng thiết bị sưởi như chăn điện trên sản phẩm. ■ Không ngồi lên lưng ghế, bộ phận massage chân, vai, tay vịn hoặc đứng trên ghế. ■ Vui lòng đọc kỹ Hướng dẫn Sử dụng trước khi vận hành. ■ Mỗi lần sử dụng không quá 20 phút. ■ Không sử dụng sản phẩm nếu vỏ bọc hoặc da bị rách hoặc hư hỏng. ■ Không thả bất kỳ vật gì vào sản phẩm. ■ Không bao giờ ngủ gật khi đang sử dụng sản phẩm. ■ Không sử dụng sản phẩm nếu bạn đang say rượu hoặc cảm thấy không khỏe. ■ Không sử dụng sản phẩm trong vòng một giờ sau khi ăn. ■ Không sử dụng sản phẩm với lực quá mạnh để tránh gây thương tích. ■ Không sử dụng cho mục đích khác ngoài massage. ■ Nếu dây nguồn bị hỏng, để tránh nguy hiểm, phải thay thế bằng một chuyên gia từ nhà sản xuất, bộ phận bảo trì của họ hoặc bộ phận tương tự.

Môi trường hoạt động	
 Thận trọng	<ul style="list-style-type: none"> ■ Không sử dụng sản phẩm trong môi trường ẩm ướt như phòng tắm. ■ Ngừng sử dụng sản phẩm ngay lập tức khi nhiệt độ môi trường thay đổi đột ngột. ■ Không sử dụng sản phẩm trong môi trường nhiều bụi hoặc có tính ăn mòn. ■ Không sử dụng sản phẩm trong không gian nhỏ hoặc nơi không có thông gió tốt.

Các biện pháp an toàn (Phải tuân thủ)

Điều kiện bảo quản	
 Thận trọng	<ul style="list-style-type: none">■ Nhiệt độ phòng bảo quản: Từ 5°C đến 40°C.■ Độ ẩm tương đối: Từ 20% đến 80%. Bảo quản sản phẩm ở nơi khô ráo, thông thoáng, tránh xa các khí ăn mòn.

Bảo dưỡng và sửa chữa sản phẩm	
 Thận trọng	<ul style="list-style-type: none">■ Chỉ nhân viên trung tâm bảo hành được chỉ định bởi nhà sản xuất mới được phép bảo dưỡng sản phẩm này. Người dùng không được tự ý tháo lắp hoặc bảo trì.■ Nhớ tắt công tắc nguồn chính sau khi sử dụng.■ Không sử dụng sản phẩm nếu ổ cắm điện bị lỏng.■ Nếu sản phẩm không được sử dụng trong thời gian dài, cần cuộn gọn dây nguồn và bảo quản sản phẩm ở nơi khô ráo, tránh bụi.■ Không bảo quản sản phẩm ở nơi có nhiệt độ cao hoặc gần lửa trần. Tránh tiếp xúc trực tiếp với ánh nắng mặt trời trong thời gian dài.■ Vệ sinh sản phẩm bằng khăn khô. Không sử dụng chất pha loãng, benzene hoặc cồn.■ Các bộ phận cơ khí của sản phẩm được thiết kế và sản xuất đặc biệt, không cần bảo trì đặc biệt.■ Không dùng vật nhọn đâm vào sản phẩm.■ Không kéo lê sản phẩm trên bề mặt không bằng phẳng. Nên nâng sản phẩm lên khi di chuyển.■ Sử dụng sản phẩm gián đoạn. Không sử dụng liên tục trong thời gian dài.

Giải pháp cho các sự cố thường gặp	
 Thận trọng	<ul style="list-style-type: none">■ Nếu nghe thấy tiếng động cơ trong quá trình hoạt động, đây là âm thanh hoạt động bình thường.■ Nếu bộ điều khiển không hoạt động bình thường, hãy kiểm tra xem phích cắm và ổ cắm điện có được kết nối chắc chắn không và công tắc nguồn có được bật hay không.■ Nếu thời gian làm việc định mức đã hết, sản phẩm sẽ tự động tắt nguồn. Nếu sản phẩm hoạt động liên tục trong thời gian dài, bộ bảo vệ nhiệt sẽ tự động dừng sản phẩm. Sản phẩm có thể sử dụng lại sau nửa giờ.

Các biện pháp an toàn (Phải tuân thủ)

Biện pháp phòng ngừa an toàn	
 Thận trọng	<ul style="list-style-type: none">■ Kiểm tra xem điện áp có phù hợp với thông số kỹ thuật của sản phẩm hay không.■ Không bao giờ cắm hoặc rút phích cắm bằng tay ướt.■ Không để nước chảy vào sản phẩm để tránh bị điện giật hoặc gây hư hỏng sản phẩm.■ Không kéo dây nguồn khi cắm hoặc rút phích cắm. Việc xử lý thô bạo là nghiêm cấm.■ Không làm hỏng dây hoặc sửa đổi mạch điện của sản phẩm.■ Không làm sạch các bộ phận có điện của sản phẩm bằng khăn ướt như công tắc nguồn và phích cắm.■ Tránh xa sản phẩm trong trường hợp mất điện để tránh bất kỳ chấn thương nào nếu điện được khôi phục đột ngột.■ Ngừng sử dụng sản phẩm ngay lập tức nếu nó hoạt động bất thường và tham khảo nhà cung cấp địa phương của bạn.■ Ngừng sử dụng sản phẩm nếu bạn cảm thấy không khỏe và tham khảo ý kiến của bác sĩ.

Các bộ phận lắp đặt

Hướng dẫn lắp đặt chân ghế

1. Cắm dây nịt và ống dẫn khí của phần đế chân vào ổ cắm phía trước của khung ghế tương ứng (Hình 1).
2. Sau khi hoàn tất kết nối dây nịt, mở nắp cố định phần đế chân ở cả hai bên của khung ghế (Hình 2).
3. Nâng phần đế chân lên, đặt nó vào khe, sau đó gập nắp cố định lại và cuối cùng cố định nó bằng 2 ốc vít M4 (Hình 3).

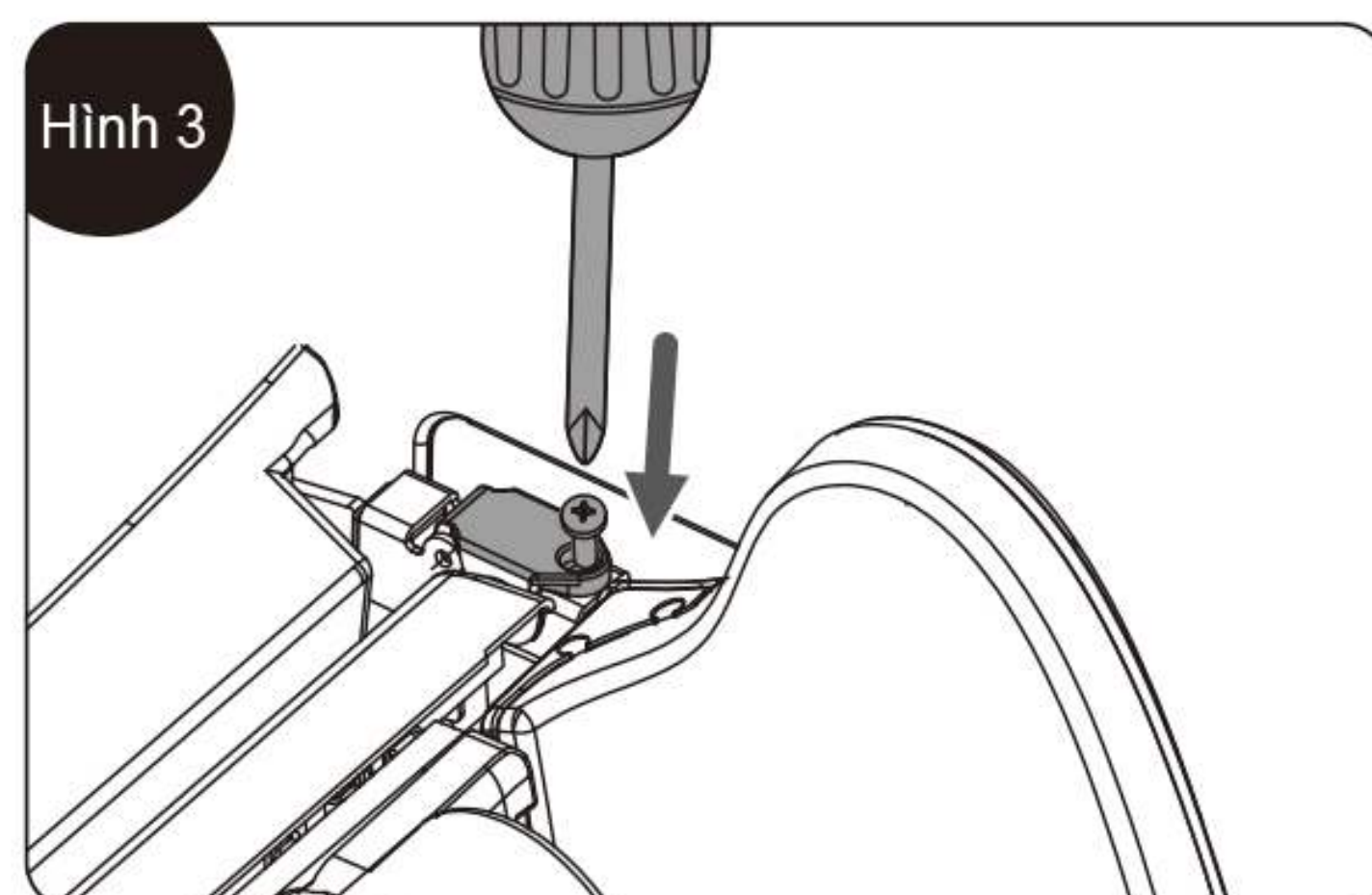
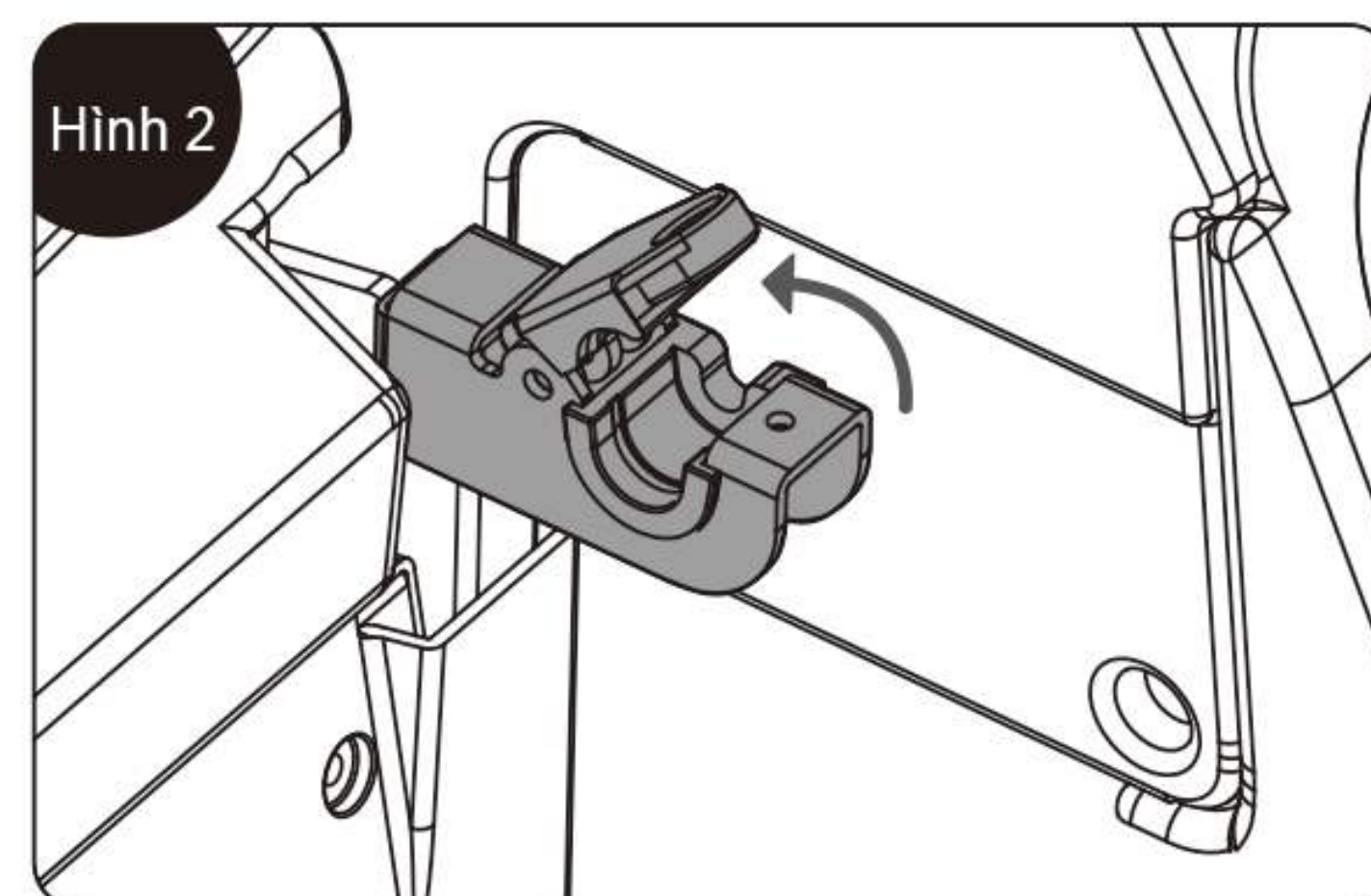
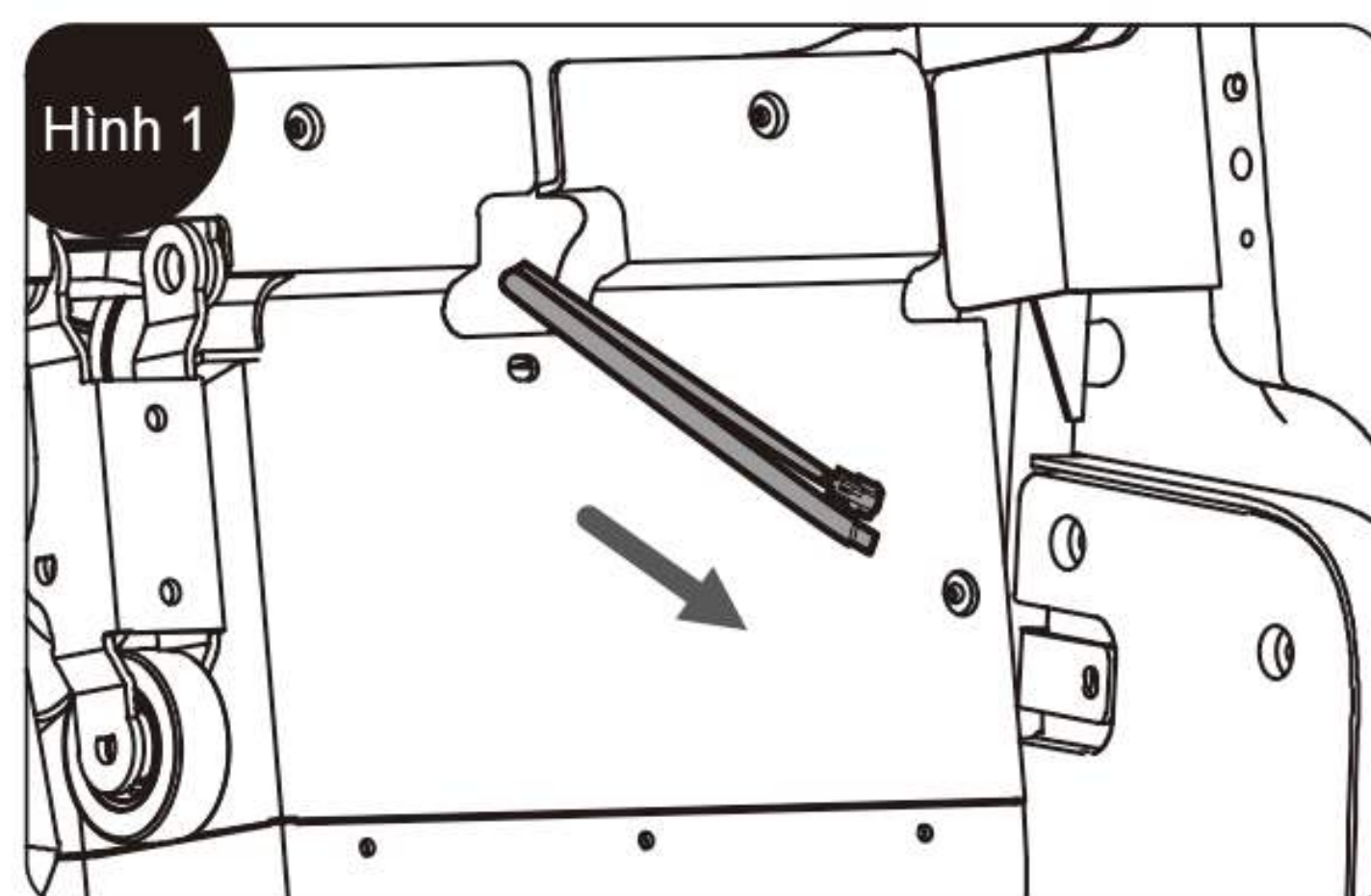

Hướng dẫn lắp đặt giá đỡ điều khiển từ xa

Căn chỉnh các ren trên núm hỗ trợ lắp đặt giá đỡ với vị trí ren tương ứng trên giá đỡ trên tay vịn, vặn theo chiều kim đồng hồ và siết chặt để cố định (Hình 1)

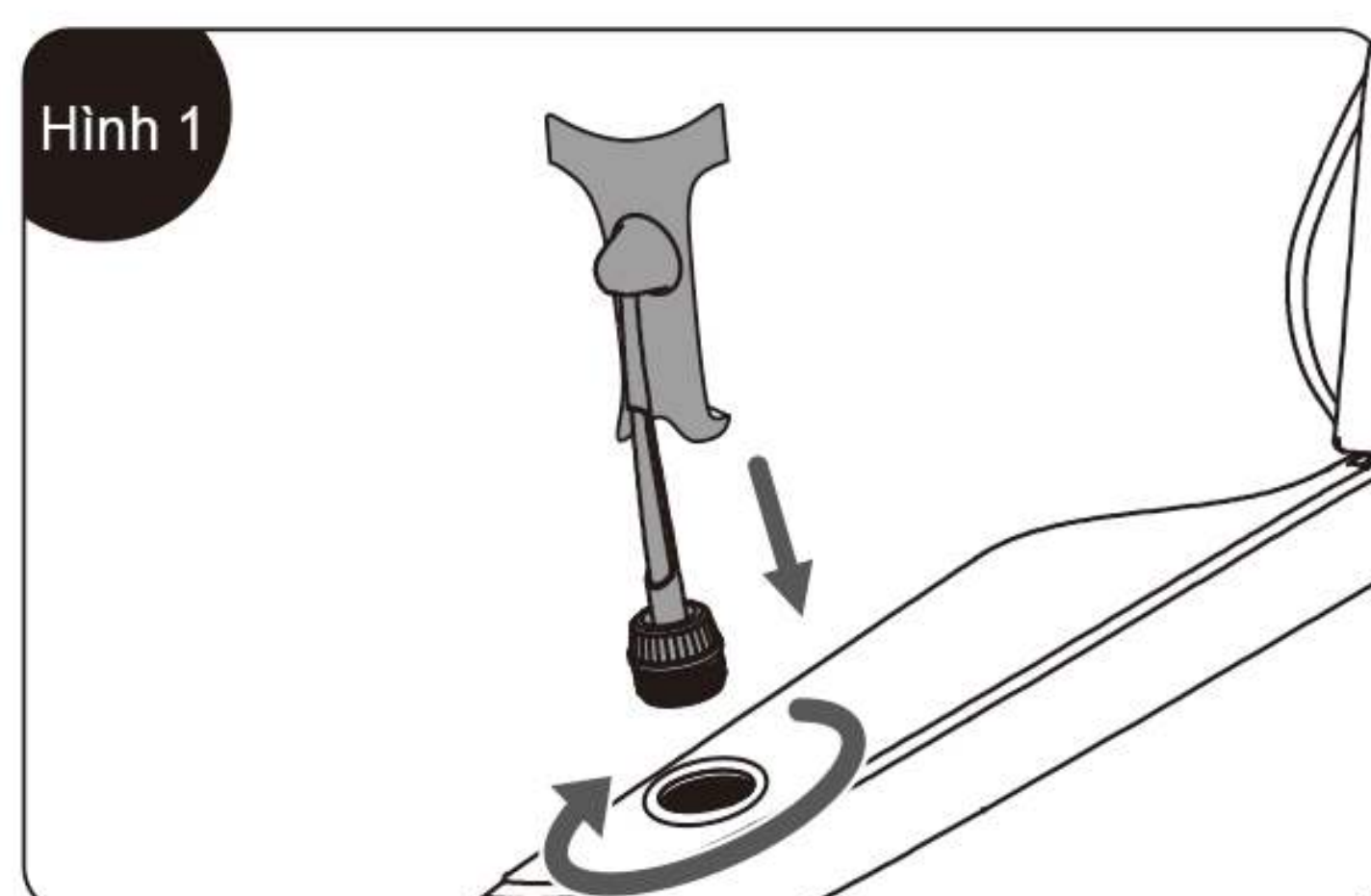

Đặt ghế massage

Vị trí lắp đặt

Đảm bảo có đủ không gian để ghế massage có thể nghiêng ít nhất 10 cm.



Thận trọng

Không đặt ghế massage trực tiếp trong môi trường nhiệt độ cao hoặc có ánh sáng mạnh (như phía trước thiết bị sưởi). Nên đặt ghế massage ở nơi tránh ánh nắng mặt trời trực tiếp và nhiệt độ cao. Nên đặt một tấm đệm mềm để sử dụng lâu dài tại vị trí đã chọn. Khi đặt đệm, kích thước của đệm phải đủ lớn để che phủ khu vực mà máy tiếp xúc với sàn nhà và khu vực đặt chân.

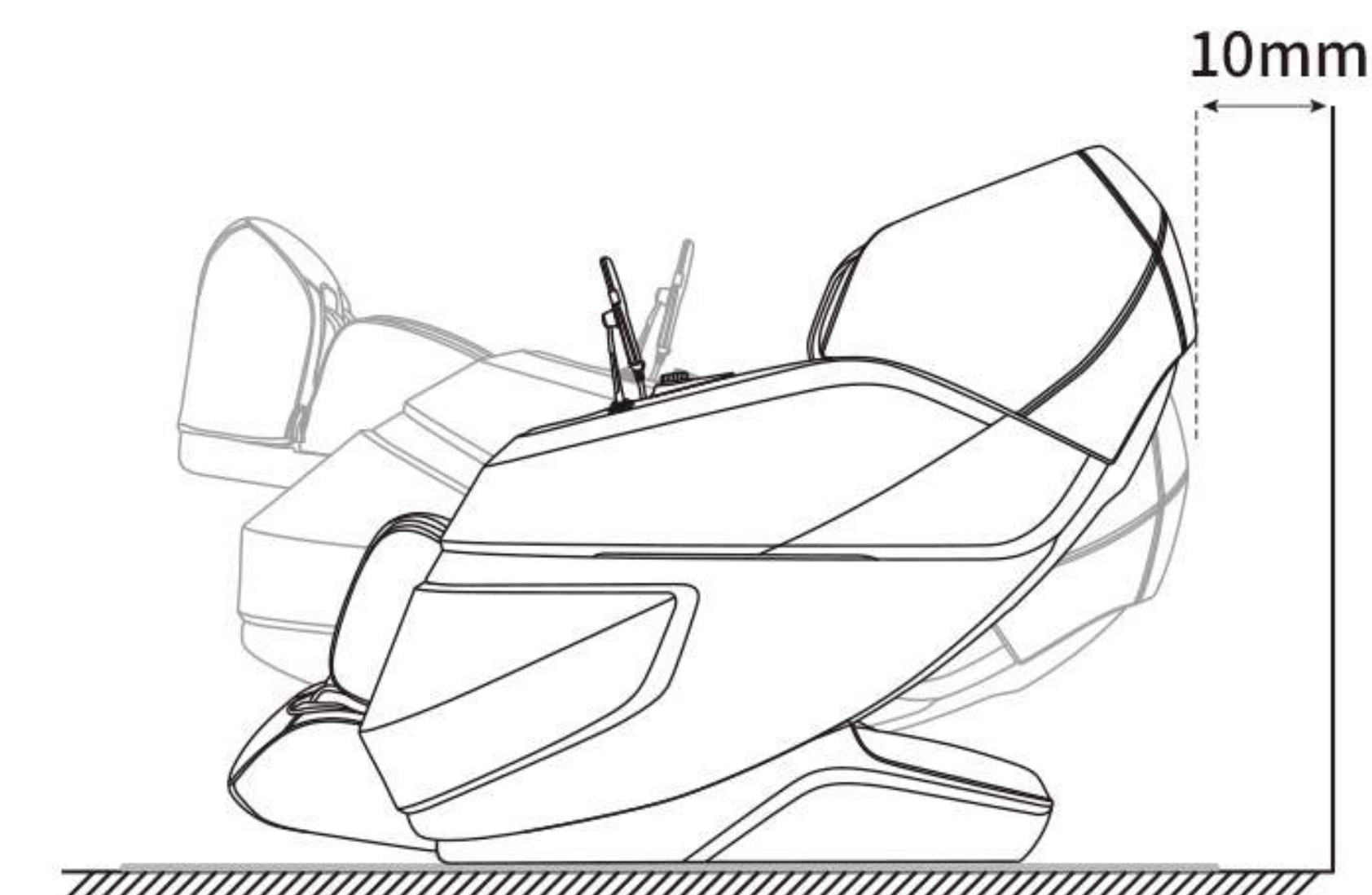

Hướng dẫn nâng sản phẩm

Yêu cầu đội ngũ làm việc để nâng và di chuyển ghế nhằm tránh chấn thương.



Thận trọng

Khi di chuyển trên bề mặt tương tự sàn gỗ, nên nâng ghế lên để tránh làm hỏng bánh xe. Khi nâng ghế lên và di chuyển đến vị trí đã chọn, hãy cẩn thận để tay không bị kẹt và bị thương, và cẩn thận không bị va đập vào chân. Không buông ghế cho đến khi ghế được đặt hoàn toàn bằng phẳng, sàn nhà có thể bị hỏng. Do đó, nên đặt thảm, v.v. trên sàn nhà.

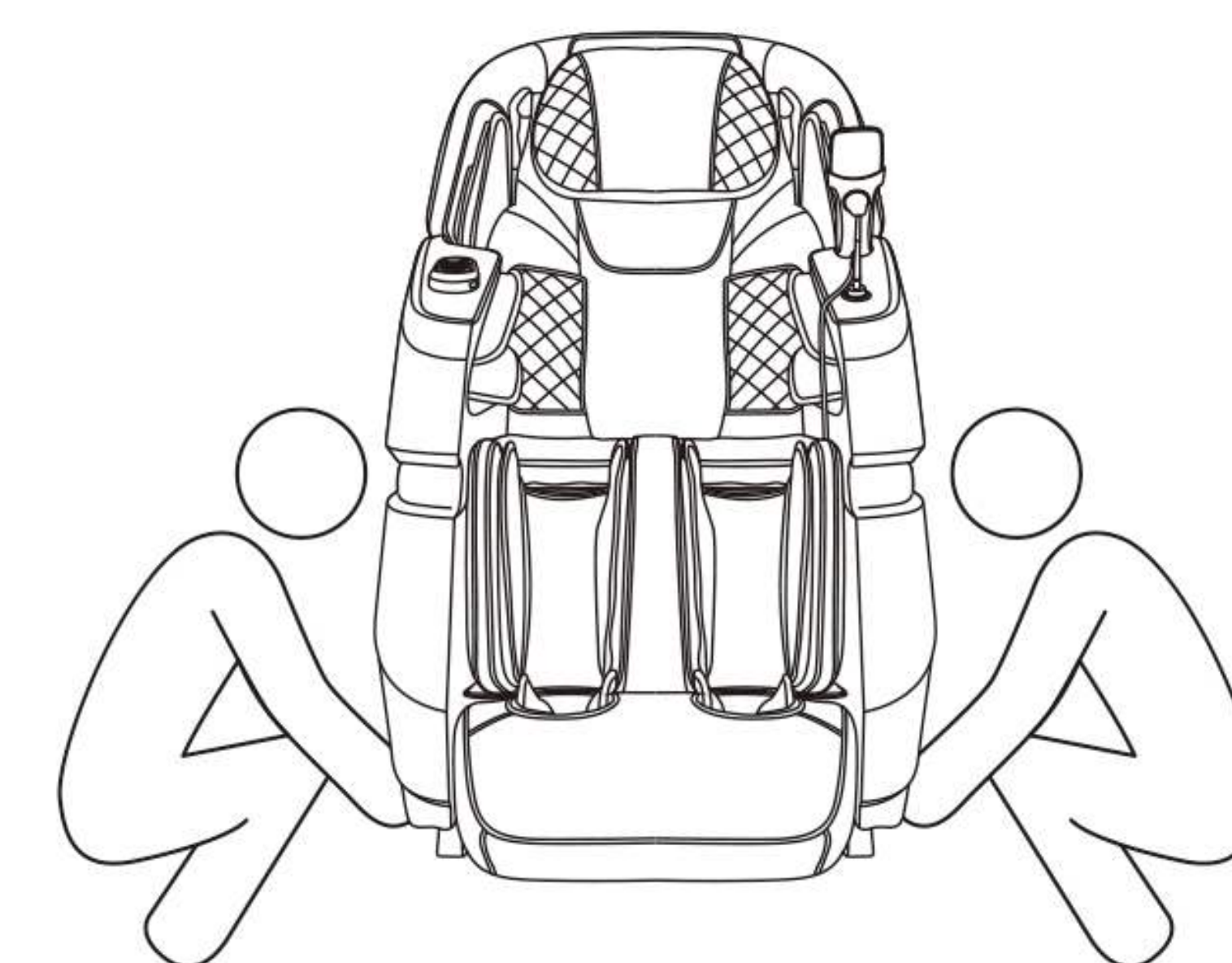

Đặt ghế massage

Phương pháp di chuyển

Sử dụng các bánh xe phía sau để di chuyển ghế massage. Di chuyển ghế bằng cách nghiêng xuống và ngả về phía sau khoảng 45° như minh họa trong hình.
LƯU Ý: Dùng lực quá mạnh để nghiêng có thể làm ghế lật hoàn toàn và gây hư hỏng sản phẩm.



1. Trước khi di chuyển, vui lòng tắt máy hoàn toàn để khởi động lại toàn bộ hệ thống, sau đó rút phích cắm điện.
2. Vui lòng giữ cho ghế trống khi di chuyển. (Không được có người, thú cưng hoặc đồ đạc lộn xộn trên ghế).
3. Khi di chuyển, không vượt qua các gờ giảm xuống cao hơn 2mm hoặc khoảng trống lớn hơn 5mm.
4. Khi sử dụng bánh xe để di chuyển sản phẩm này, không được di chuyển liên tục quá dài; nếu quãng đường vượt quá 50 mét, vui lòng di chuyển sản phẩm này chậm rãi và đều đặn.

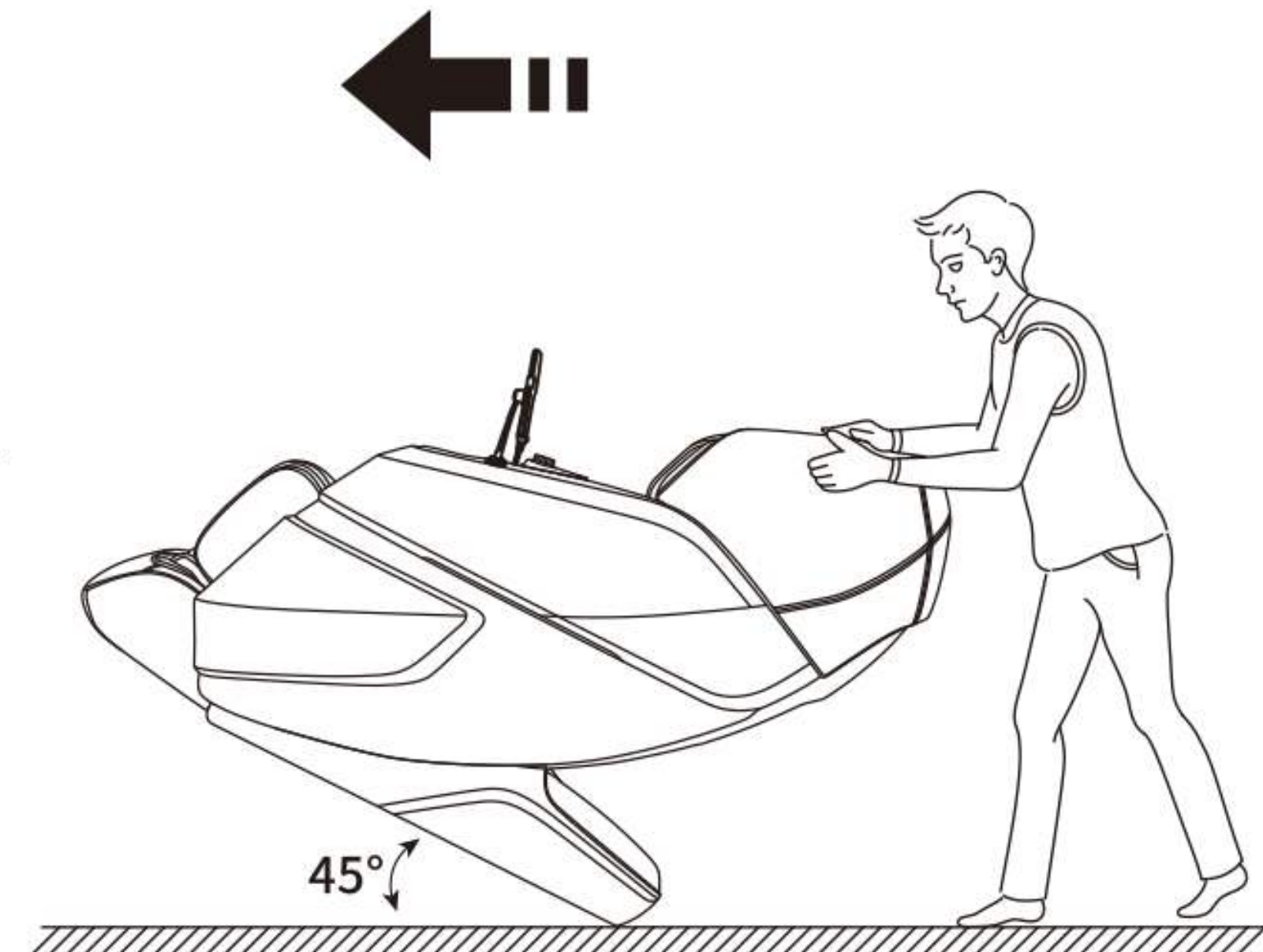

Cách tháo rời và sử dụng đệm tựa đầu, đệm tựa lưng

Sử dụng đệm tựa đầu có thể giúp giảm lực massage bóp vai gáy. Bạn có thể tùy theo nhu cầu của mình để quyết định sử dụng đệm tựa đầu hay không (khuyến cáo nên sử dụng). Đệm tựa lưng được nối với phần tựa lưng bằng khóa kéo (1), Đệm tựa đầu được nối với đệm tựa lưng bằng khóa kéo (2).

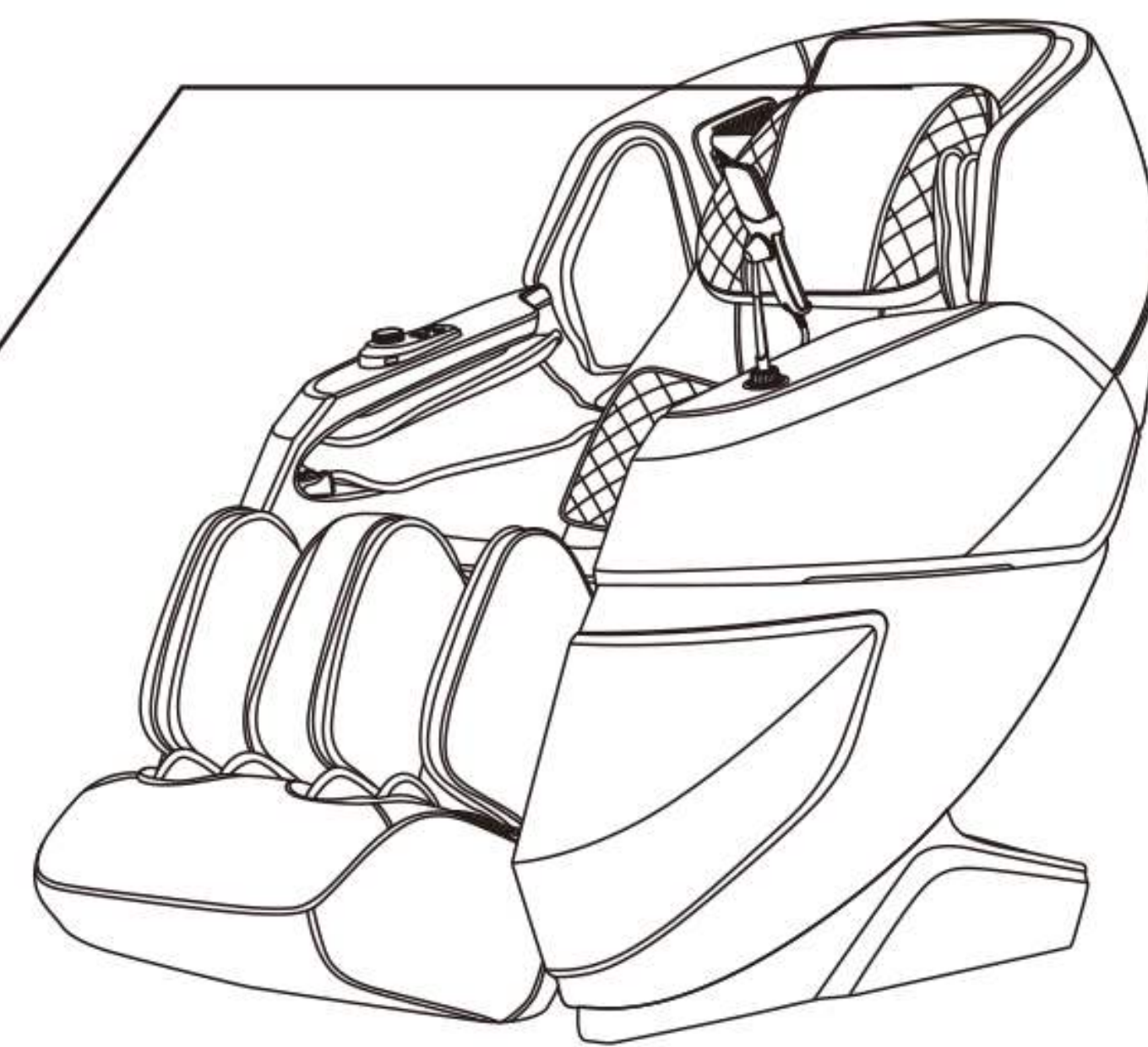
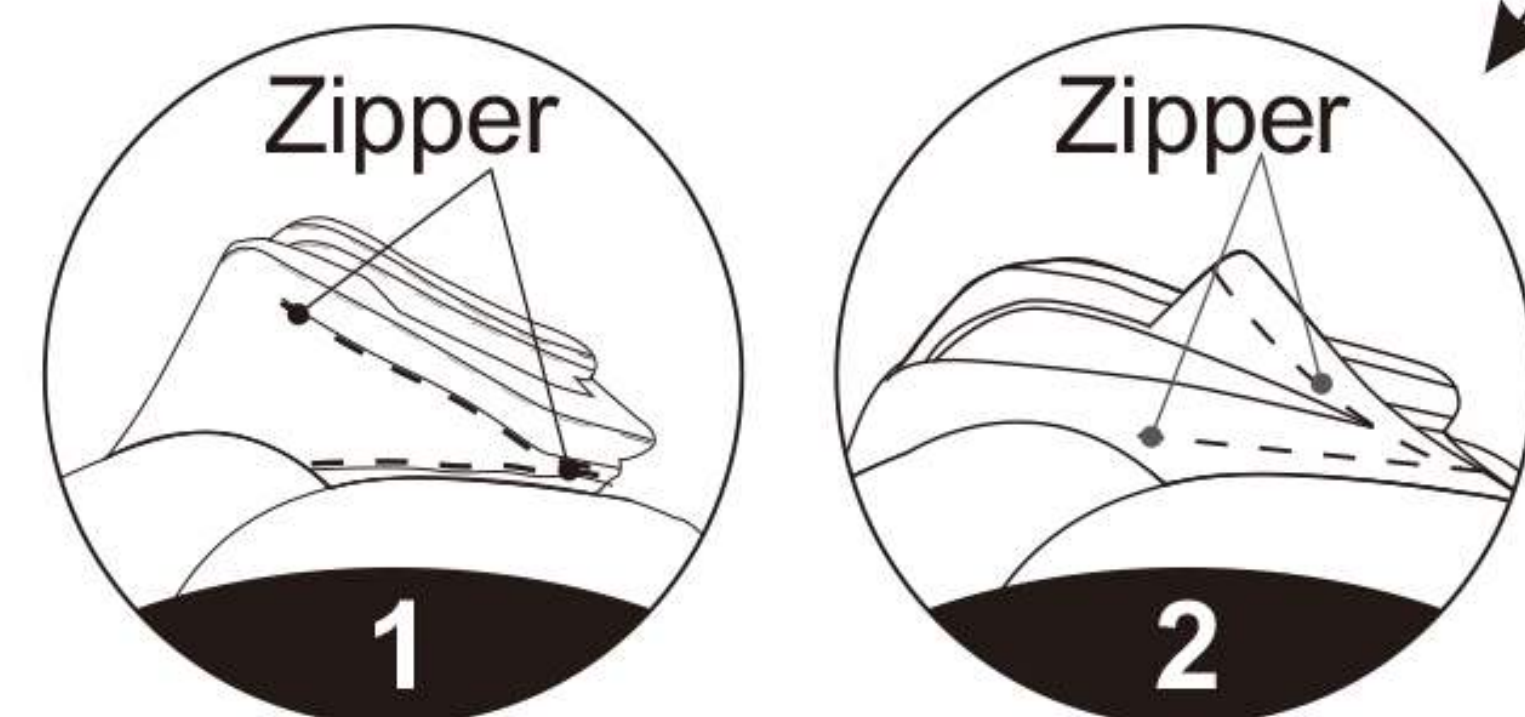

Trước khi sử dụng

Kiểm tra xung quanh



Chắc chắn rằng không có người, thú cưng hoặc các vật dụng khác xung quanh ghế massage.

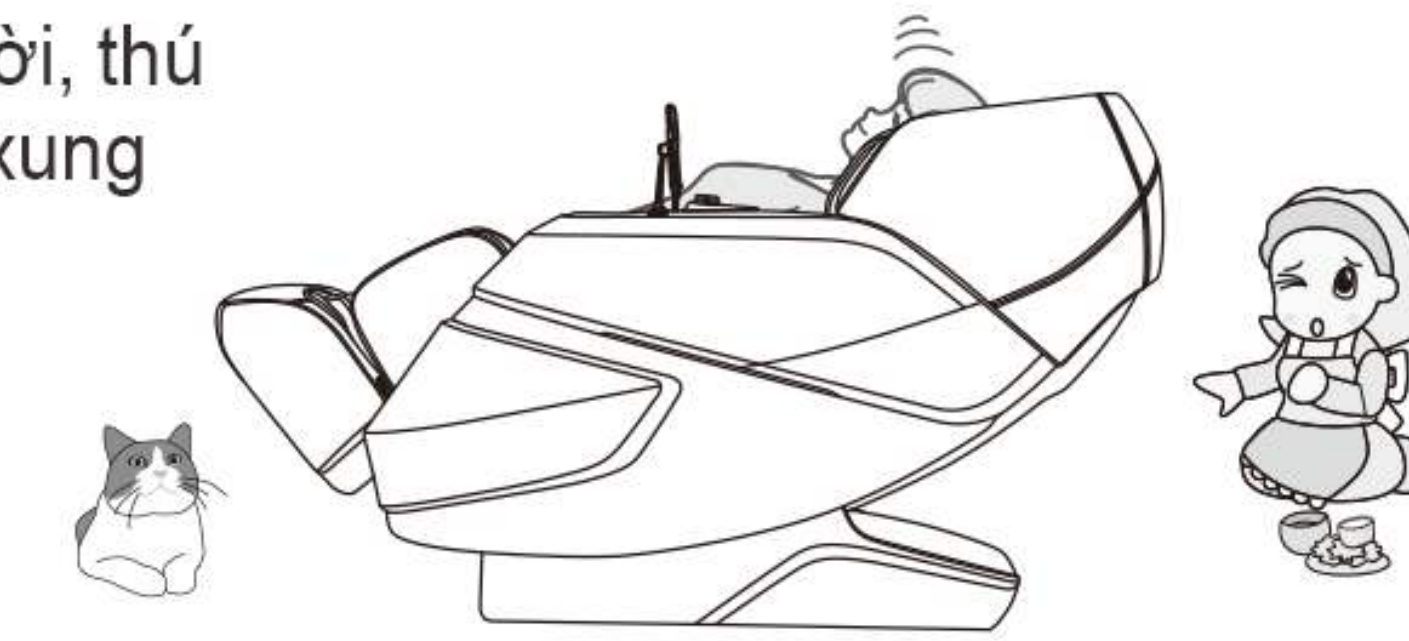

Đảm bảo không có vật lạ lọt vào các khe hở của máy



Trước khi bắt đầu massage, đảm bảo không có vật lạ nào kẹt giữa các chân, bàn chân, v.v. Tuyệt đối không cho phép tay, chân và đầu chui vào khu vực giữa khung chân dưới và thân máy, hoặc khu vực giữa tay vịn và khoang massage. Không để tay, chân hoặc đầu bị lún xuống dưới lớp vải hoặc da bọc vùng massage.

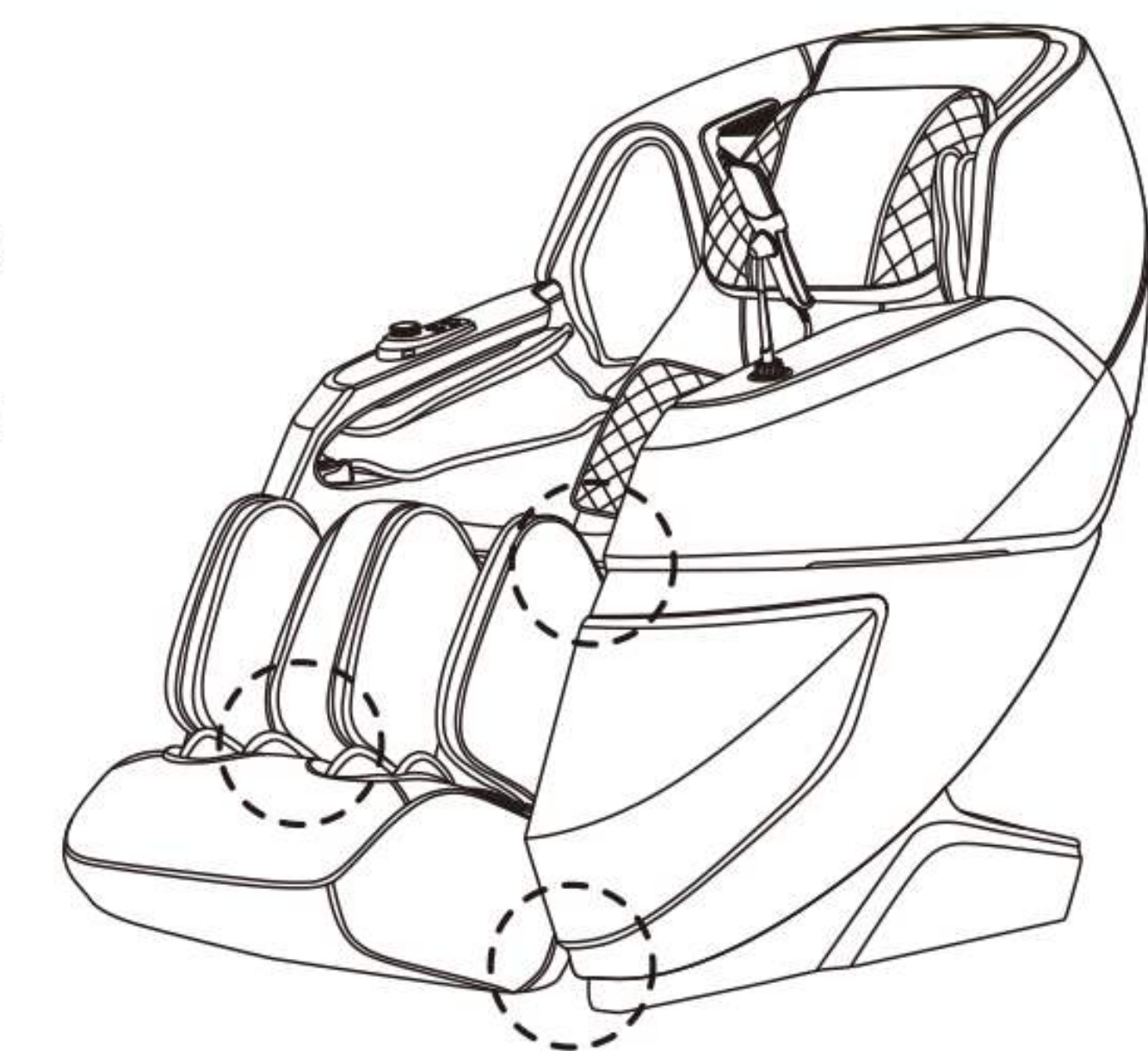

Bật nguồn điện lên

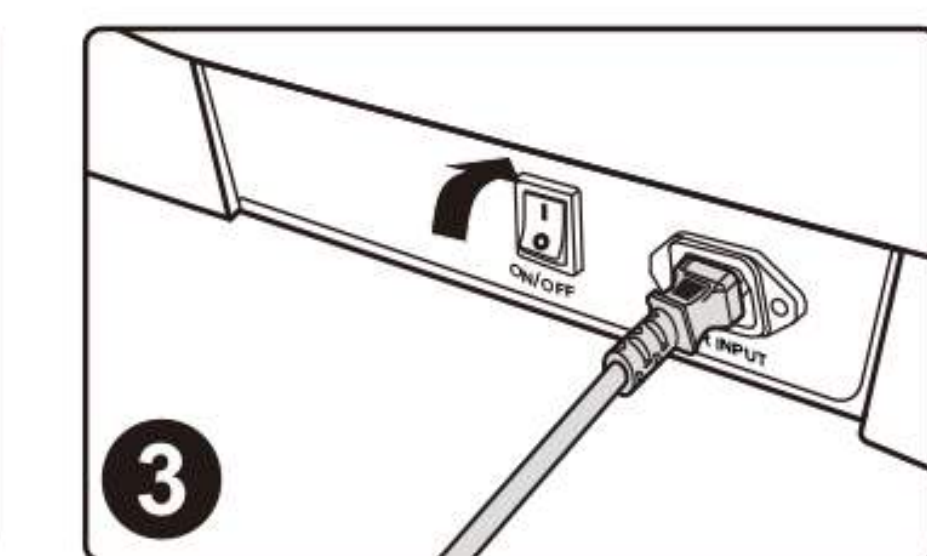
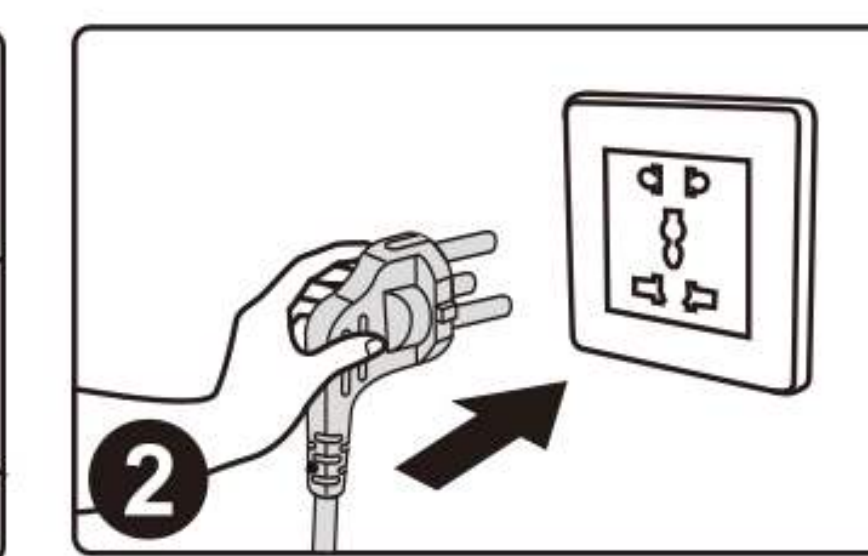
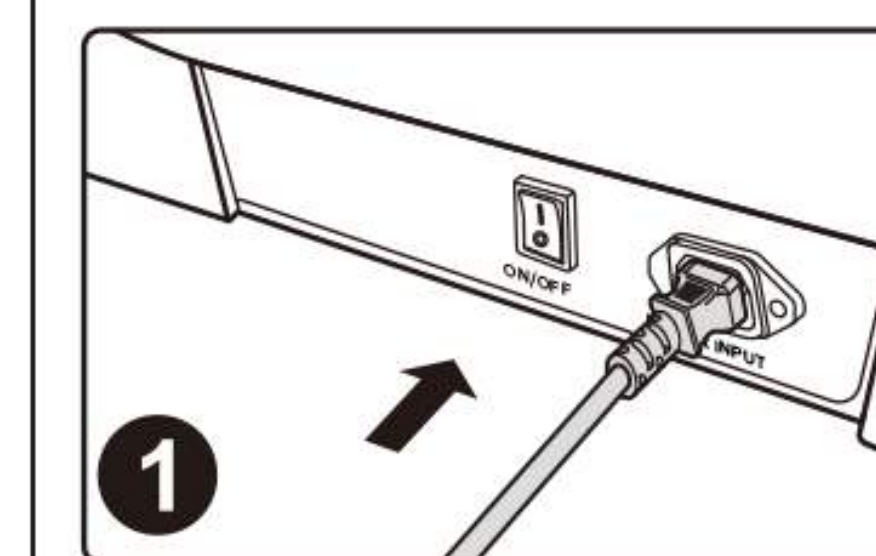

- Trước khi sử dụng, vui lòng kiểm tra xem dây nguồn và phích cắm có bị hư hỏng không.
- Vui lòng cấp nguồn cho sản phẩm này theo yêu cầu nguồn hoạt động của sản phẩm đã được hiệu chuẩn.
- Tuyệt đối nghiêm cấm sử dụng nguồn điện khác ngoài nguồn điện định mức của sản phẩm.
- Tuyệt đối nghiêm cấm tự ý kết nối các thiết bị chuyển đổi nguồn khác nhau để cấp điện cho sản phẩm.

Cấu tạo sản phẩm

Mô tả các thành phần

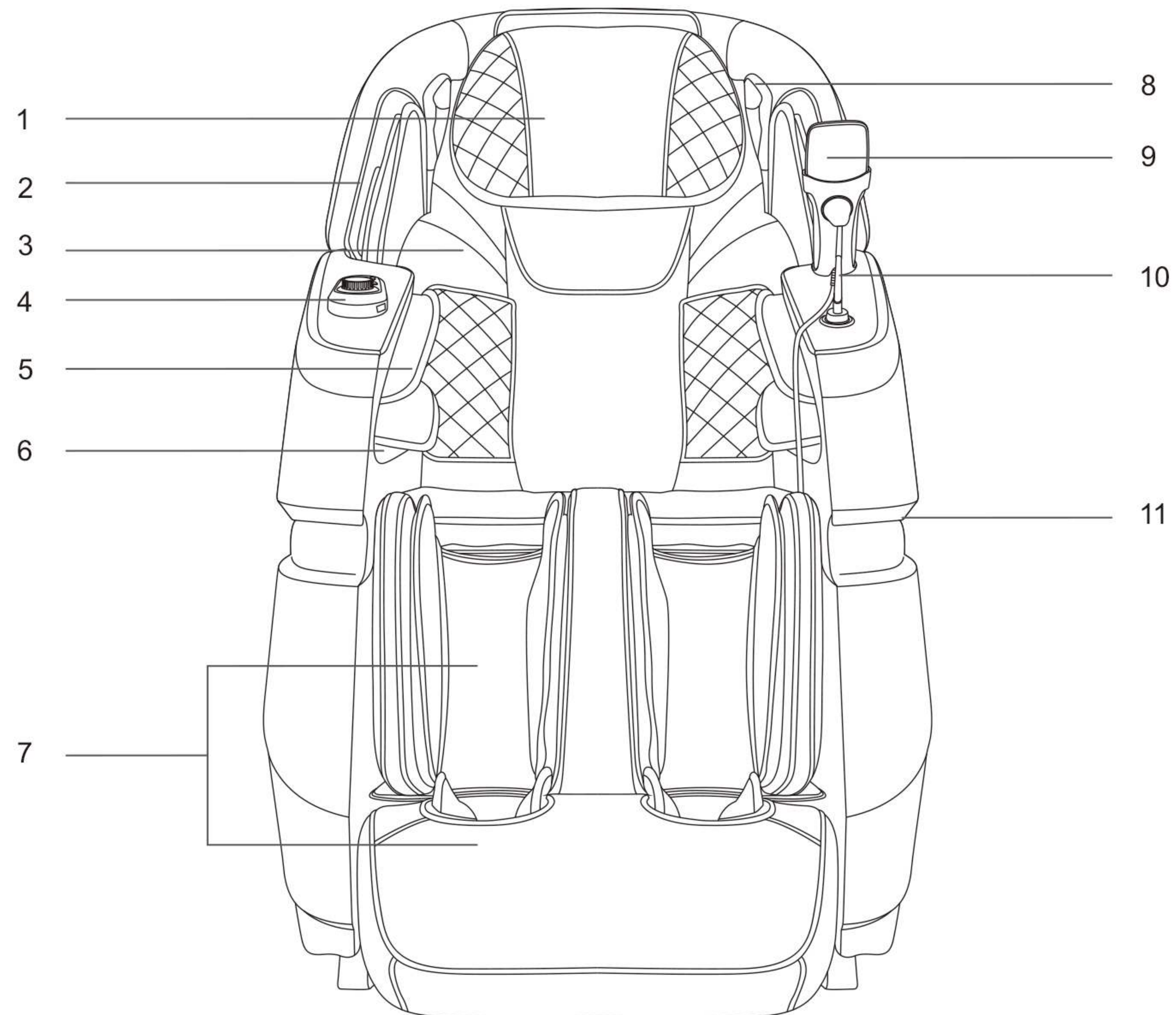

- | | |
|--------------------------------|-----------------------------|
| 1. Gối đầu | 7. Đệm massage chân |
| 2. Túi khí vai | 8. Nắp loa |
| 3. Đệm lưng | 9. Điều khiển từ xa |
| 4. Phím tắt điều khiển tay vịn | 10. Giá đỡ điều khiển từ xa |
| 5. Túi khí tay | 11. Đèn LED |
| 6. Cảm biến sức khỏe | |

Cấu tạo sản phẩm

Sơ đồ phân bố chức năng

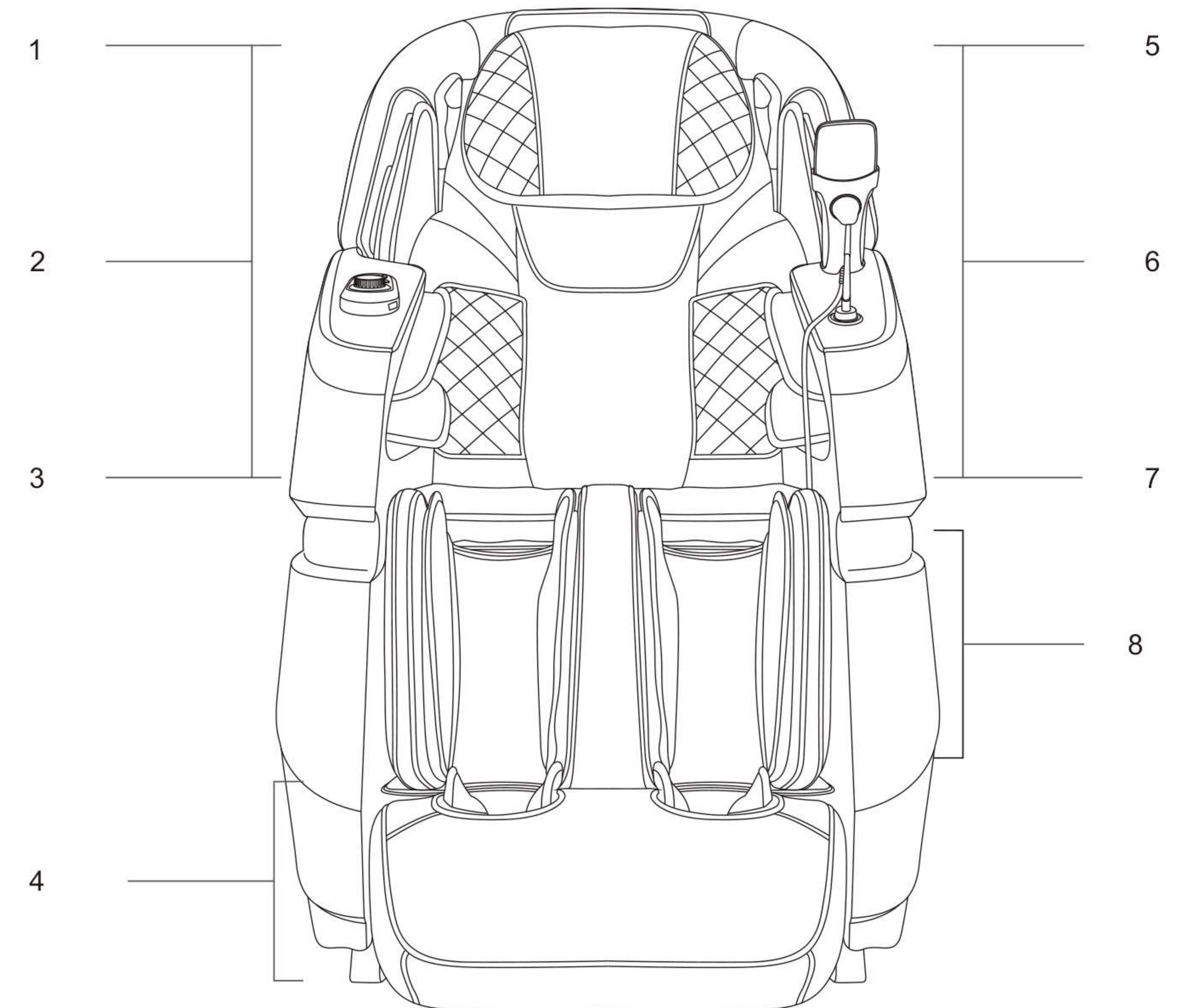

- | | |
|---|--|
| 1. Bên phải đầu:
Tính năng điều khiển bằng giọng nói | 5. Hai bên đầu
+ Âm thanh kỹ thuật số 3D
+ Máy nghe nhạc |
| 2. Vai
Massage túi khí | 6. Từ đầu, cổ đến mông
Cơ chế massage kép |
| 3. Lòng bàn tay
+ Massage túi khí
+ Cổng sạc USB
+ Con lăn massage nổi bật với trị liệu từ tính | 7. Đệm lưng
+ Chức năng nhiệt
+ Massage túi khí |
| 4. Đệm chân
+ Massage áp suất khí
+ Massage con lăn
+ Tự động dò tìm chiều dài bàn chân
+ Massage con lăn | 8. Chân
Massage túi khí |

Cấu tạo sản phẩm

Mô tả phím điều khiển từ xa

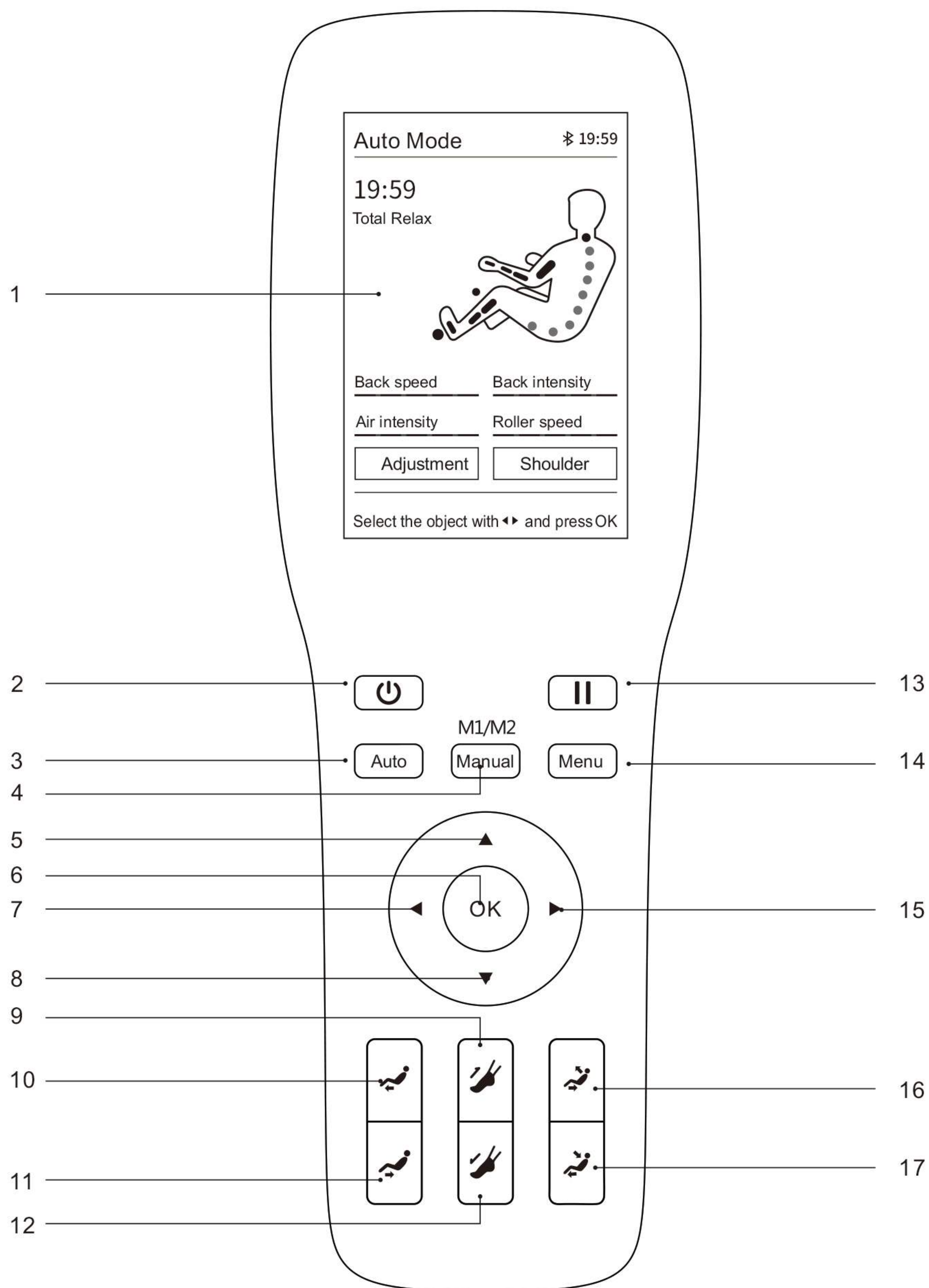

Cấu tạo sản phẩm

1. Màn hình:
 - Màn hình LCD màu TFT hiển thị các chức năng massage đang hoạt động.
2. Công tắc:
 - Bật hoặc tắt chức năng massage.
3. Phím AUTO:
 - Vào giao diện lựa chọn chương trình massage tự động. Để biết thêm chi tiết về các chương trình, vui lòng tham khảo trang 16 của sách hướng dẫn sử dụng.
4. Phím MANUAL:
 - Nhấn nhanh để vào giao diện lựa chọn chức năng massage theo cách thủ công. Nhấn giữ để chuyển hướng di chuyển của con lăn massage lên xuống.
5. Phím lên:
 - Phím di chuyển lên: chọn chức năng phía trên trong menu hoặc điều chỉnh vị trí massage lên trên.
6. OK:
 - Xác nhận chức năng massage đã chọn để bắt đầu massage.
7. Phím trái:
 - Phím di chuyển trái: quay lại menu trước đó hoặc chọn chức năng bên trái.
8. Phím xuống:
 - Phím di chuyển xuống: chọn chức năng phía dưới trong menu hoặc điều chỉnh vị trí massage xuống dưới.
9. Phím rút ngắn phần để chân:
 - Rút ngắn và điều chỉnh phần để chân theo chiều cao để đạt vị trí massage thoải mái nhất.
10. Phím nâng phần để chân lên:
 - Điều chỉnh phần để chân lên trên theo nhu cầu massage của bạn để có tư thế massage thoải mái nhất.
11. Phím hạ phần để chân xuống:
 - Điều chỉnh phần để chân xuống dưới theo nhu cầu massage của bạn để có tư thế massage thoải mái nhất.
12. Phím kéo dài phần để chân:
 - Kéo dài và điều chỉnh phần để chân theo chiều cao để đạt vị trí massage thoải mái nhất.
13. Phím tạm dừng:
 - Tạm dừng tất cả các chức năng massage đang hoạt động. Nhấn lại nút này để tiếp tục chạy tất cả các chức năng massage trước đó.
14. Phím Menu (Menu chính):
 - Vào giao diện lựa chọn menu chính. Để biết thêm chi tiết về các chức năng, vui lòng tham khảo trang 15 của sách hướng dẫn sử dụng.
15. Phím phải:
 - Phím di chuyển phải: vào menu phụ hoặc chọn chức năng bên phải.
16. Phím ngồi liên kết:
 - Điều chỉnh đồng thời phần lưng tựa và phần để chân theo góc massage mong muốn để có tư thế ngồi massage thoải mái nhất.
17. Phím nằm liên kết:
 - Điều chỉnh đồng thời phần lưng tựa và phần để chân theo góc massage mong muốn để có tư thế nằm massage thoải mái nhất.

Cấu tạo sản phẩm

Giới thiệu về Phím tắt điều khiển tay vịn

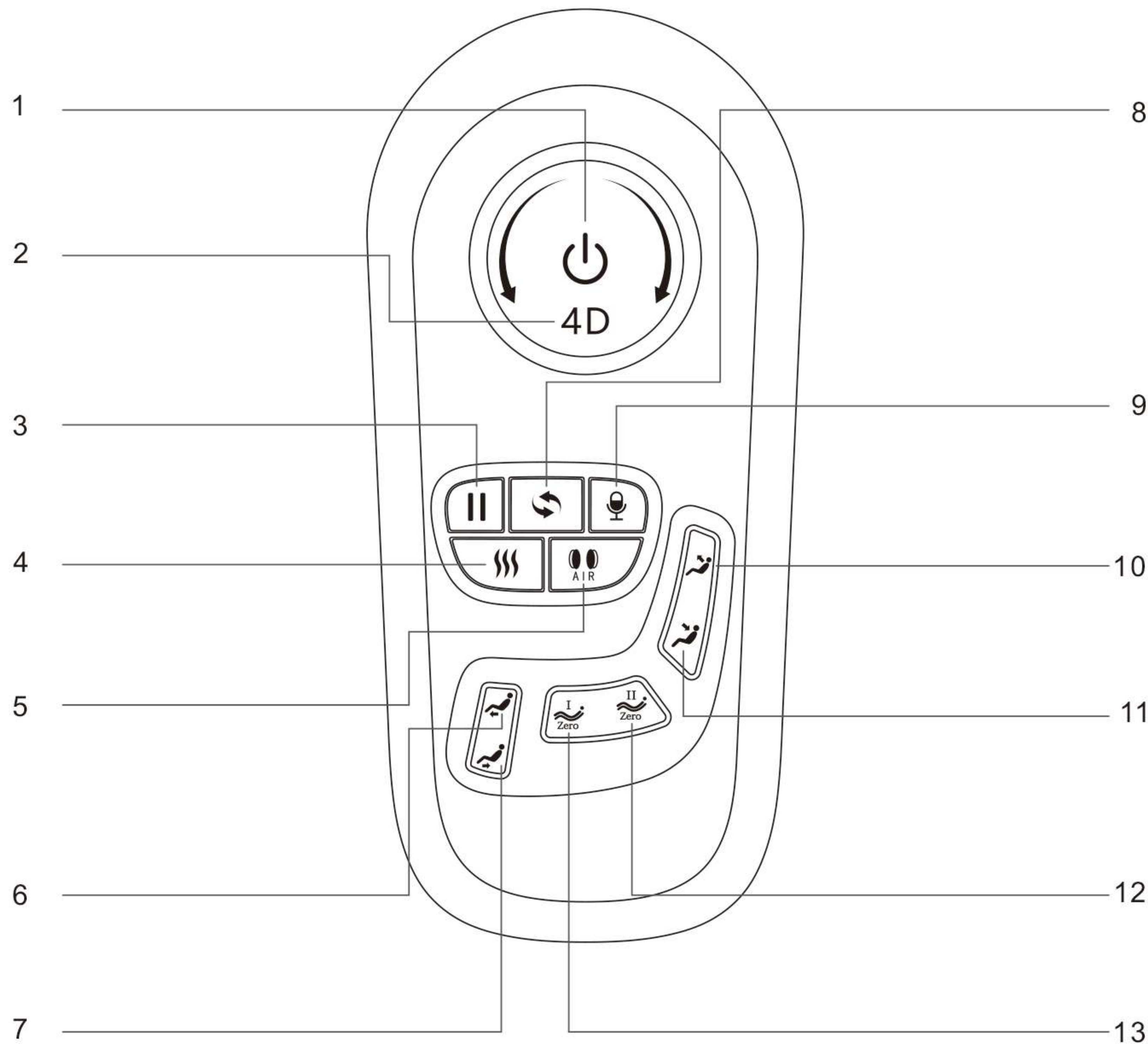

1. Phím nguồn: Bật hoặc tắt ghế massage.
2. Phím cường độ 4D: Điều chỉnh cường độ massage (Giảm sang trái, Tăng sang phải).
3. Phím tạm dừng: Tạm dừng massage hoặc thoát khỏi chế độ tạm dừng massage.
4. Phím sưởi: Bật/tắt chức năng sưởi lưng.
5. Phím áp suất khí: Bật/tắt chức năng massage bằng túi khí.
6. Nâng bắp chân: Điều chỉnh phần đế chân lên trên.
7. Hạ bắp chân: Điều chỉnh phần đế chân xuống dưới.
8. Phím chế độ tự động: Chọn chế độ tự động (tắt cả các chế độ tự động chạy tuần tự).
9. Phím điều khiển bằng giọng nói: Giữ phím để bật hoặc tắt chức năng giọng nói, nhấn ngắn để kích hoạt.
10. Nâng phần lưng: Điều chỉnh độ nâng của phần lưng tựa.
11. Ngả phần lưng: Điều chỉnh độ ngả của phần lưng tựa.
12. Zero gravity 2: Điều chỉnh ghế sang chế độ Zero Gravity 2.
13. Zero gravity 1: Điều chỉnh ghế sang chế độ Zero Gravity 1.

Hướng dẫn vận hành

Bắt đầu massage

1. Nhấn nút nguồn trên điều khiển từ xa (🔌) hoặc nhấn nhẹ nút nguồn trên tay vịn. Chương trình tự động mặc định là "Kéo giãn không áp lực".
2. Điều chỉnh góc tự động: Chờ ghế tự động điều chỉnh góc độ hoàn tất. Bạn có thể nhấn OK để bỏ qua và chuyển sang bước tiếp theo.

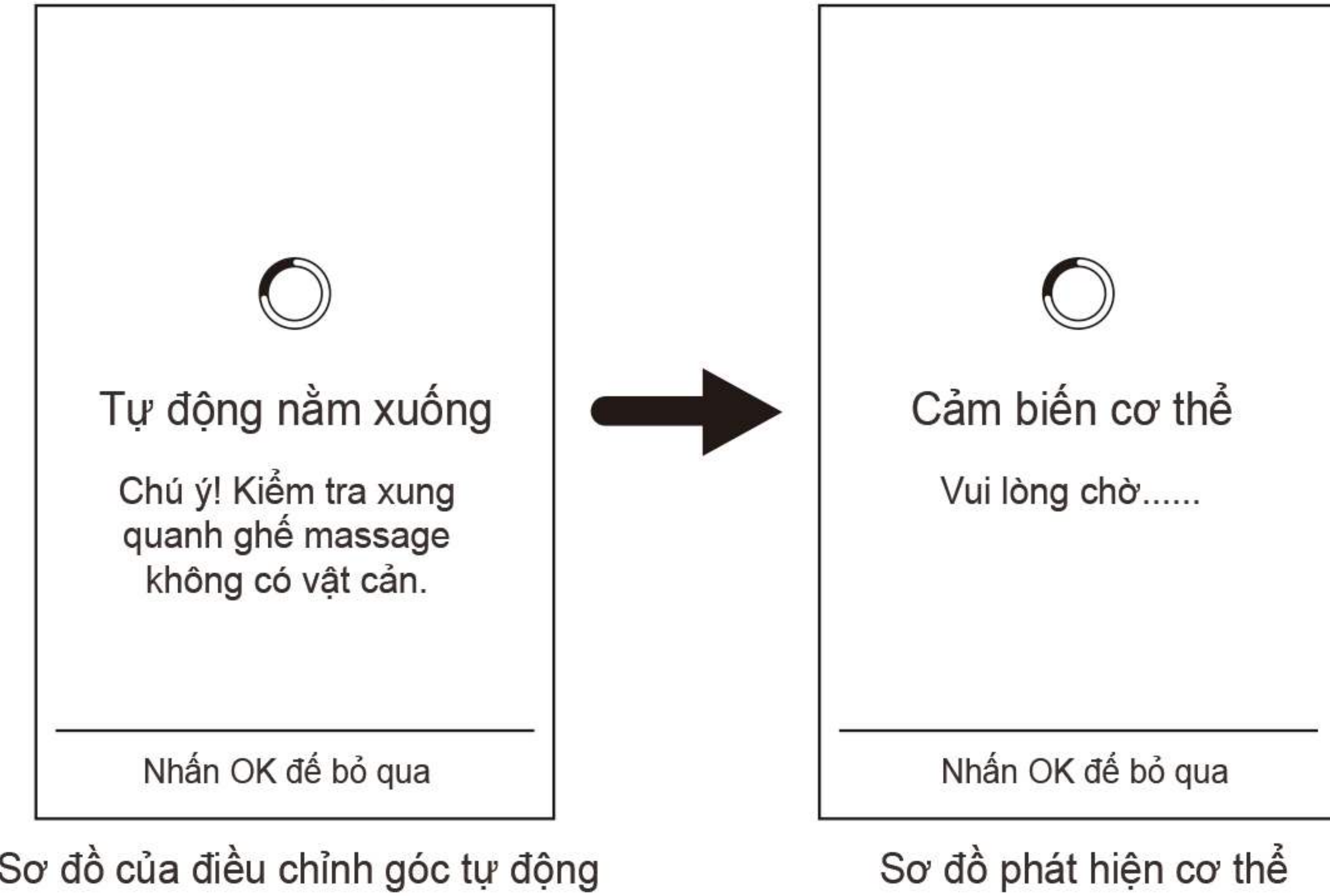

3. Chờ cho đến khi hoàn thành việc phát hiện loại cơ thể, bạn có thể nhấn phím OK để bỏ qua phát hiện và bắt đầu massage ngay.
4. Điều chỉnh vị trí vai: Sau khi hoàn tất dò tìm cơ thể, điều khiển từ xa sẽ hướng dẫn người dùng điều chỉnh vị trí vai. Nếu bánh massage dừng chính xác tại vị trí vai của bạn, bạn không cần điều chỉnh gì thêm và chỉ cần nhấn nút OK để bắt đầu massage. Ngược lại, hãy sử dụng phím lên/xuống để điều chỉnh bánh massage đến vị trí vai mong muốn, sau đó nhấn nút OK để bắt đầu massage. Nếu bạn không thực hiện thao tác trong hơn 10 giây, hệ thống sẽ mặc định vị trí bánh massage hiện tại là vị trí vai và bắt đầu massage.

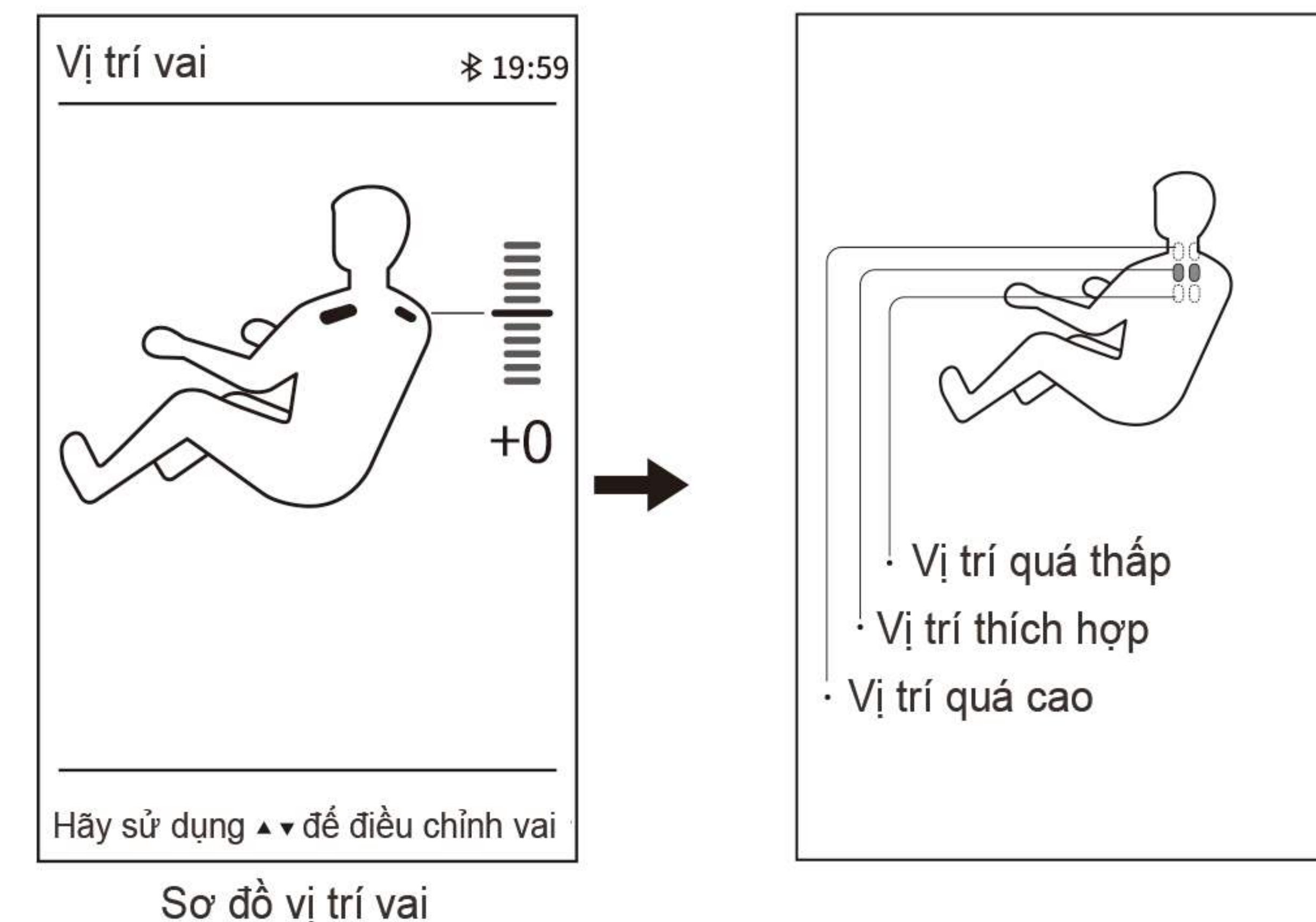

Hướng dẫn vận hành

II. Chức năng Tạm dừng (vui lòng sử dụng chức năng này sau khi bật ghế)

Sau khi bật ghế massage, nhấn phím "**tạm dừng**" để vào trạng thái tạm dừng, tất cả các chức năng massage sẽ dừng lại. Nhấn phím "**tạm dừng**" một lần nữa để khôi phục lại trạng thái massage trước đó. Nếu chức năng tạm dừng được kích hoạt quá 20 phút, ghế sẽ tự động tắt nguồn. Lưu ý: Ở trạng thái tạm dừng, ngoài việc tắt nguồn, các chức năng khác của ghế không thể sử dụng.

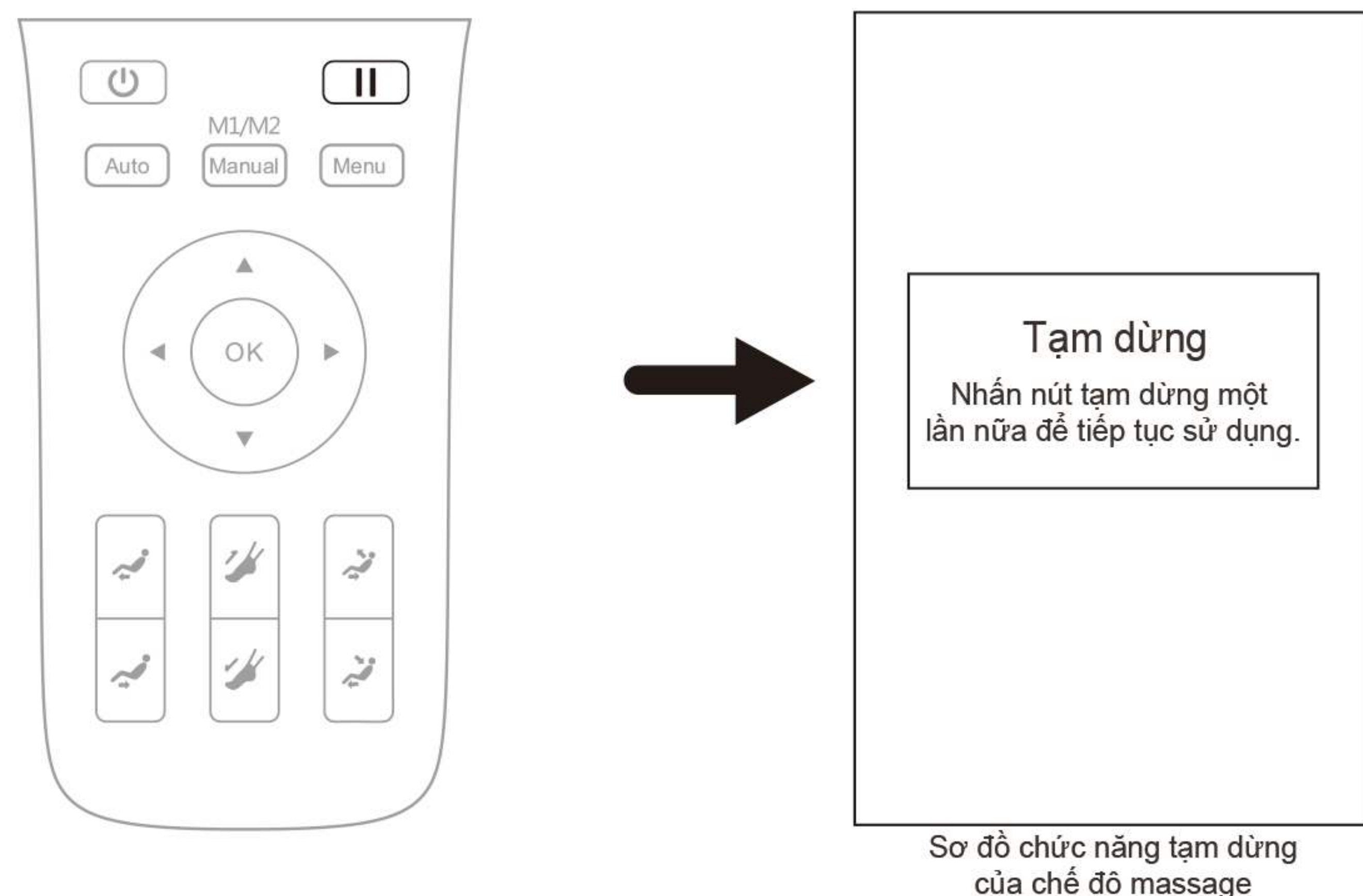

III. Chương trình Tự động (vui lòng sử dụng chức năng này sau khi bật ghế)

Nhấn nút "**Menu**" trên bộ điều khiển cầm tay, như hình minh họa bên dưới, để vào giao diện chọn menu. Chọn menu "Chương trình Tự động" theo nhu cầu massage, sau đó nhấn nút "**OK**" để vào menu chương trình tự động: Massage nhanh, Massage thoải mái, Massage thư giãn, Massage kéo giãn, Massage toàn thân, Massage cổ & vai, Massage lưng & eo, Massage túi khí toàn thân, Giảm căng thẳng, Năng lượng, Giấc ngủ ngon, Chăm sóc khớp, Massage cột sống, Chế độ văn phòng, Phục hồi sau chơi thể thao, Chăm sóc cổ & vai, Làm mới tinh thần, Chăm sóc cột sống, Chăm sóc eo, Chăm sóc chân, Trẻ hóa.

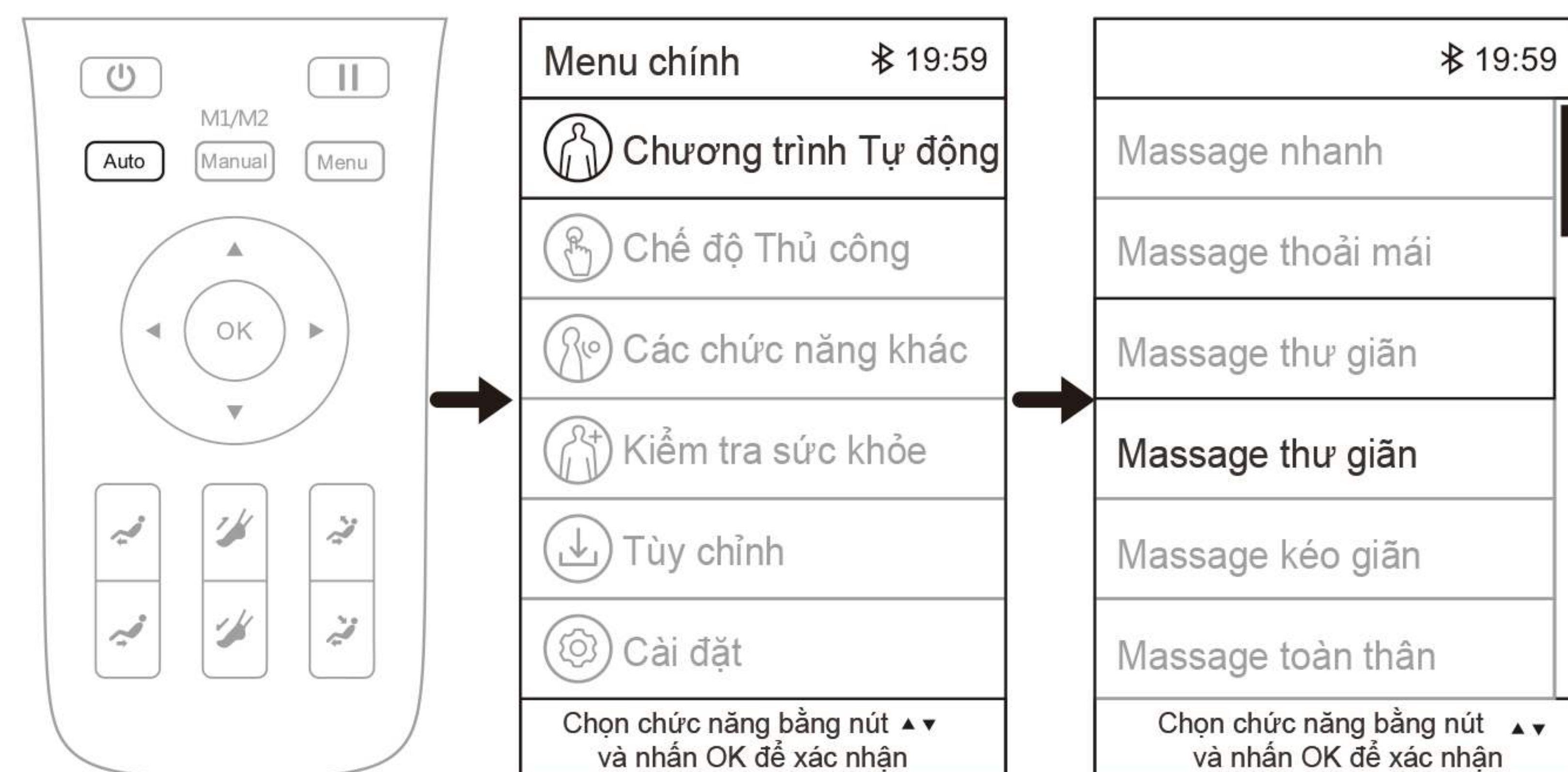

Hướng dẫn vận hành

Ngoài ra, bạn có thể trực tiếp nhấn nút "Auto" trên bộ điều khiển cầm tay để vào giao diện chọn chức năng tự động. Chọn chức năng tự động phù hợp với nhu cầu massage của bạn, sau đó nhấn nút "OK" để bắt đầu chương trình massage tự động đã chọn.

Chức năng	Mô tả
Massage nhanh	Trải nghiệm tất cả hiệu quả massage một cách nhanh chóng
Massage thoải mái	Trải nghiệm massage thoải mái nhất
Massage thư giãn	Massage sâu nhẹ nhàng và thoải mái giúp xua tan mệt mỏi và thư giãn cơ thể
Massage kéo giãn	Kéo giãn chân và eo thông qua phần đỡ chân và tựa lưng, giúp loại bỏ mệt mỏi hiệu quả, giảm đau khớp và hồi phục sức sống.
Massage toàn thân	Massage sâu giúp trẻ hóa cơ thể bạn.
Massage vai & cổ	Với kỹ thuật massage độc đáo cho vùng vai và cổ, có thể thực hiện massage hiệu quả cho cột sống cổ và xương bả, giúp giảm đau vai gáy và giảm mệt mỏi cho vùng vai cổ.
Massage lưng & eo	Tập trung vào massage lưng và eo để giảm đau lưng và eo.
Massage túi khí toàn thân	Tập trung vào massage túi khí toàn thân để đạt được sự thư giãn hoàn toàn và massage sâu cho cơ thể, giúp loại bỏ hoàn toàn mệt mỏi và đau nhức trên cơ thể.
Giảm căng thẳng	Phục hồi toàn bộ cơ thể khỏi mệt mỏi và đau nhức; đạt được thư giãn, cải thiện vi tuần hoàn và nhanh chóng giảm mệt mỏi cho lưng và chân tay.
Năng lượng	Sau một đêm nghỉ ngơi, cơ thể có thể được nghỉ ngơi; toàn bộ cơ bắp được massage để nhanh chóng đánh thức các chức năng của cơ thể và bắt đầu một ngày mới tràn đầy sức sống.
Giấc ngủ ngon	Thông qua việc massage 12 huyệt đạo chính để chăm sóc sức khỏe, giúp cơ thể điều chỉnh cân bằng, cải thiện giấc ngủ và chất lượng giấc ngủ của bạn nhanh chóng.
Chăm sóc khớp	Chăm sóc sức khỏe cho tất cả các chi và khớp của bạn bằng cách đẩy, kéo, kéo dẫn và các chế độ massage khác.
Chăm sóc vai & cổ	Với kỹ thuật massage độc đáo cho vùng vai và cổ, có thể thực hiện massage hiệu quả cho cột sống cổ và xương bả, giúp giảm đau vai gáy và cải thiện lưu lượng máu lên não.

Hướng dẫn vận hành

Massage cột sống	Cải thiện gù lưng và ngực xệ; massage từng đốt sống; chăm sóc sức khỏe cột sống; cải thiện tình trạng thoát vị đĩa đệm.
Chế độ văn phòng	Dành cho những người ngồi văn phòng trong thời gian dài, chức năng này có thể tăng cường vận động cơ thể bằng cách massage và cải thiện các chức năng của cơ thể.
Phục hồi sau chơi thể thao	Giúp bạn nhanh chóng phục hồi sau khi cơ thể bị mệt mỏi do tập luyện thể thao.
Làm mới tinh thần	Giảm đau vai gáy; thúc đẩy lưu lượng máu lên não bằng cách massage các huyết YUZHEN và DAZHU.
Chăm sóc cột sống	Chăm sóc sức khỏe cột sống và cải thiện tình trạng thiếu vận động.
Chăm sóc eo	Tập trung cải thiện sức khỏe của cột sống thắt lưng và giảm bớt tình trạng cứng cơ ở eo.
Chăm sóc chân	Giảm nhanh các cơn đau ở chi dưới và mệt mỏi cơ.
Trẻ hóa	Cải thiện chất lượng giấc ngủ ngắn và hiệu quả làm việc.

IV. Chức năng Thủ công (Chuyển đổi vùng massage thân trên và thân dưới)

1. Nhấn giữ phím "Manual" trên bộ điều khiển cầm tay. Như hình minh họa bên dưới, tùy theo nhu cầu massage, bạn có thể chọn chức năng massage vùng thân trên hoặc thân dưới. M1: Chức năng thủ công cho massage vùng thân trên. M2: Chức năng thủ công cho massage vùng thân dưới.

- (1). Kỹ thuật massage vùng thân dưới chỉ có chức năng bóp hoặc nhào, không thể chọn kỹ thuật khác.
- (2) Phạm vi massage vùng thân dưới được giới hạn ở vị trí cố định. Bạn có thể điều chỉnh bóng massage lên xuống để tác động đến các vị trí khác nhau trong phạm vi cố định đó.
- (3) Điều chỉnh vùng thân dưới: Có thể điều chỉnh tốc độ, độ rộng và cường độ massage.
- (4). Bạn cũng có thể nhấn nút "Menu" trên tay điều khiển, vào giao diện lựa chọn menu, chọn "Manual Function", sau đó nhấn nút "Confirm" để chọn chức năng massage thủ công phù hợp.

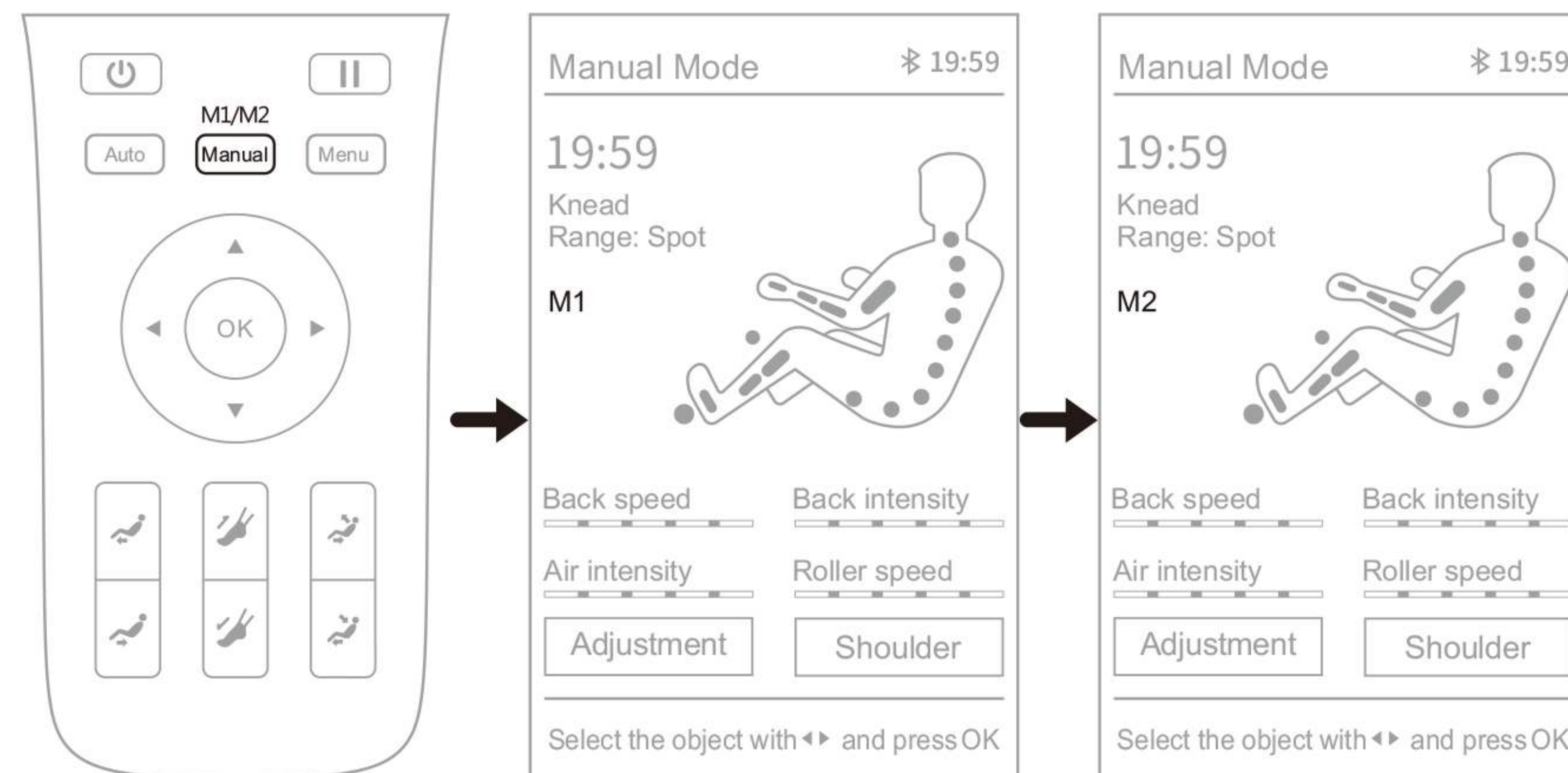

Hướng dẫn vận hành

V. Chức năng Thủ công (menu chính - chức năng thủ công)

Chọn và nhấn nút "Menu" trên tay điều khiển, như hình dưới đây, để vào giao diện lựa chọn menu. Chọn menu "Manual Function" theo nhu cầu massage, sau đó nhấn nút "OK" để vào menu chọn thủ công; Menu này bao gồm dừng, nhào, vỗ I, vỗ II, nhào & vỗ, shiatsu I, shiatsu II, nắm, 4D I, 4D II, 4D III, 4D IV, sau đó nhấn nút "OK" để bắt đầu kỹ thuật massage đã chọn. (Bảng)

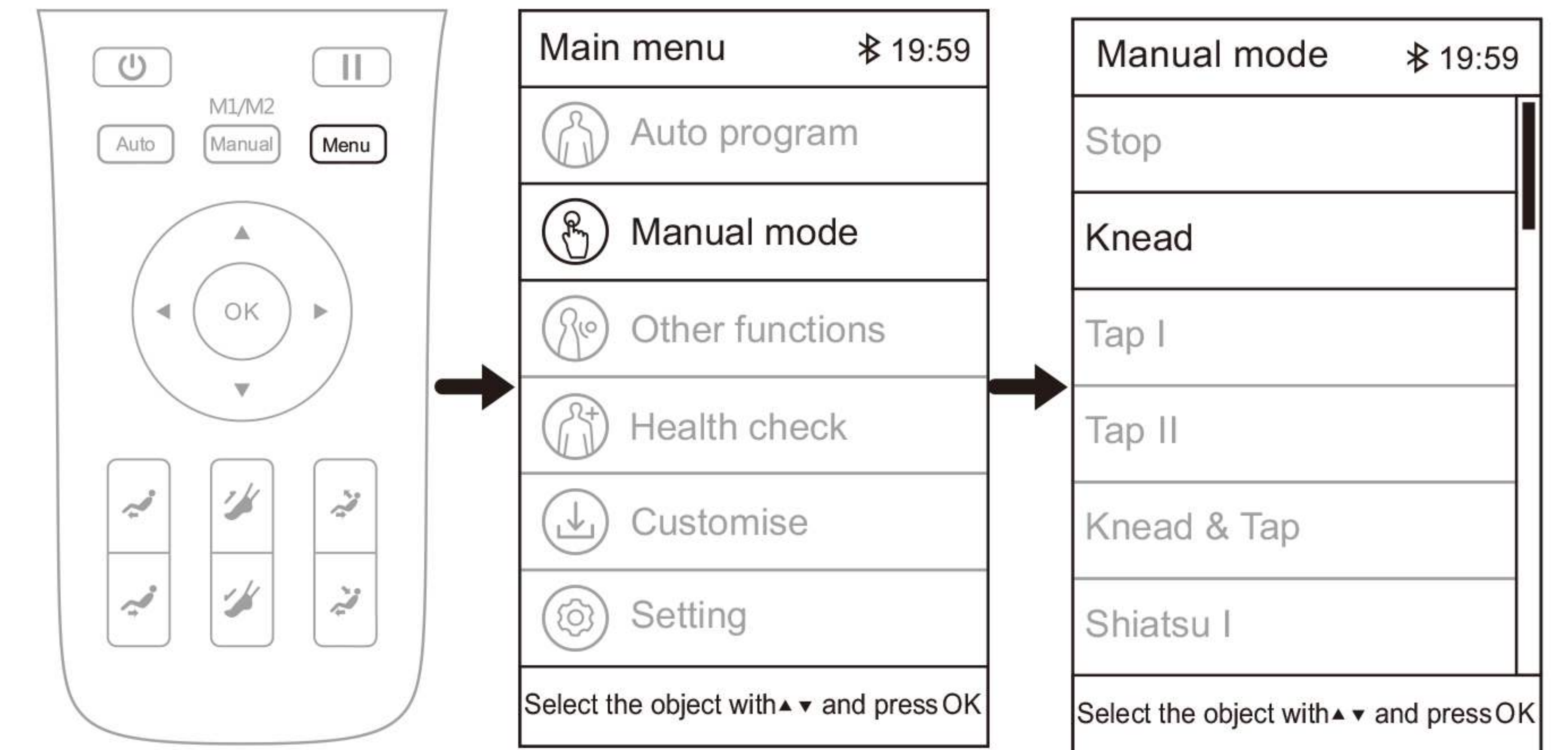

Chức năng	Điều chỉnh con lăn massage	
Chức năng	Chiều rộng, cường độ và tốc độ có thể được điều chỉnh	Tốc độ điều chỉnh được trong năm mức
Xoa bóp	Chiều rộng, cường độ và tốc độ có thể được điều chỉnh	
Tap I	Chiều rộng, cường độ và tốc độ có thể được điều chỉnh	
Tap II	Chiều rộng, cường độ và tốc độ có thể được điều chỉnh	
Xoa bóp và Tap	Chiều rộng, cường độ và tốc độ có thể được điều chỉnh	
Shiatsu I	Chiều rộng, cường độ và tốc độ có thể được điều chỉnh	
Shiatsu II	Chiều rộng, cường độ và tốc độ có thể được điều chỉnh	
Bấm	Chiều rộng, cường độ và tốc độ có thể được điều chỉnh	
4D I	Chiều rộng, cường độ và tốc độ có thể được điều chỉnh	
4D II	Chiều rộng, cường độ và tốc độ có thể được điều chỉnh	
4D III	Chiều rộng, cường độ và tốc độ có thể được điều chỉnh	Cường độ điều chỉnh được trong năm mức
4D IV	Chiều rộng, cường độ và tốc độ có thể được điều chỉnh	

Hướng dẫn vận hành

VI. Các chức năng khác (vui lòng sử dụng chức năng này sau khi ghế đã bật)

Chọn và nhấn nút "Menu" trên bộ điều khiển thủ công, như được hiển thị trong hình dưới, để vào giao diện lựa chọn menu. Chọn "Other Functions" để vào các nhu cầu massage, sau đó nhấn nút "OK" để vào giao diện chức năng khác. Điều này bao gồm áp suất không khí phần trên cơ thể, áp suất không khí phần dưới cơ thể, sưởi ấm lưng và đèn LED. Sau khi chọn, nhấn nút "OK" để bắt đầu kỹ thuật massage đã chọn.

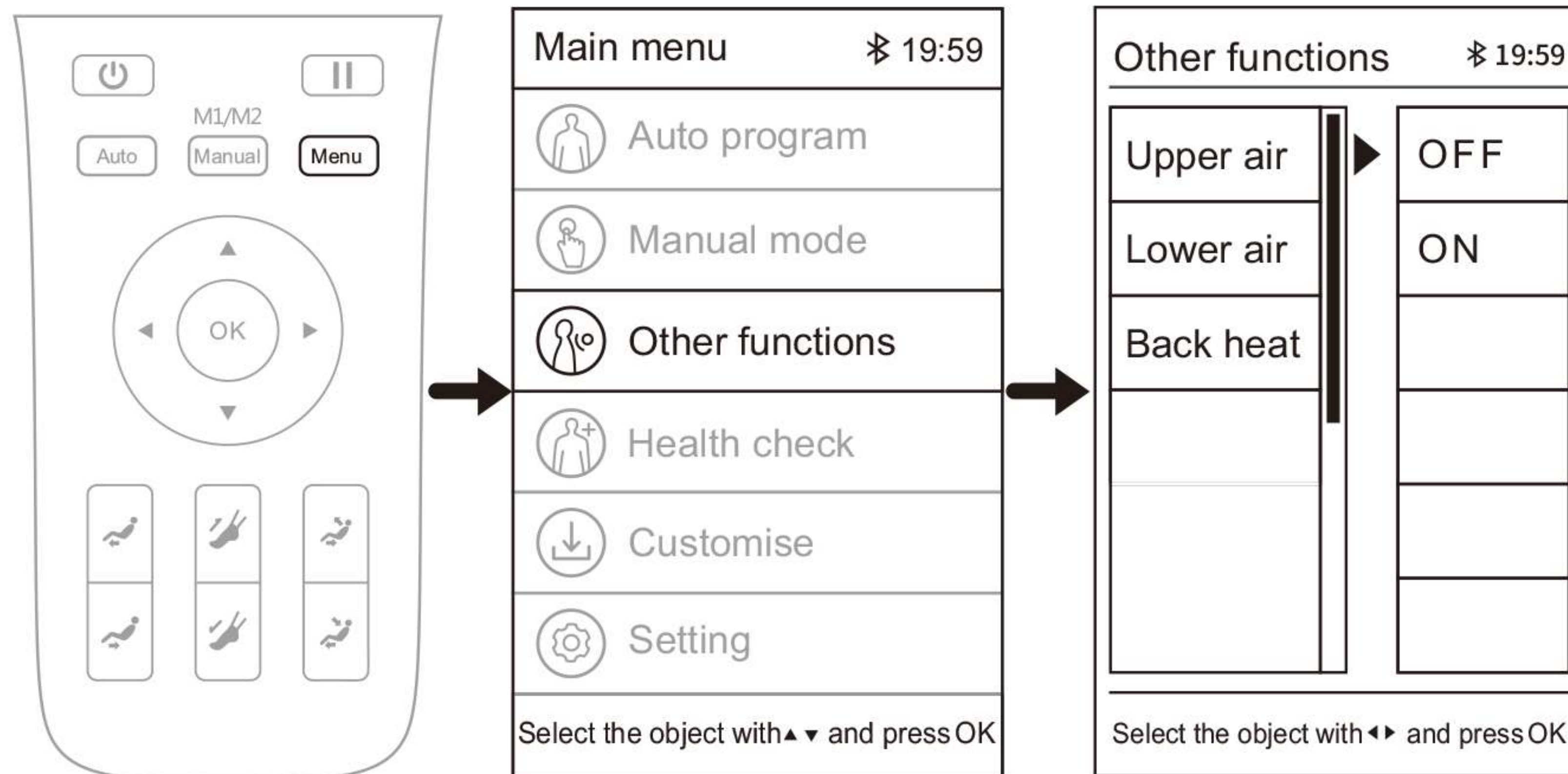

1. Áp suất không khí phần trên cơ thể: Sau khi vào giao diện chức năng khác như được hiển thị trong hình dưới, chọn menu "Upper air". Sau khi vào menu, bật hoặc tắt chức năng massage áp suất không khí phần trên cơ thể theo nhu cầu massage. Sau khi chọn, nhấn nút "OK" để xác nhận việc bật hoặc tắt áp suất không khí phần trên cơ thể.

(1) Hiển thị áp suất không khí trên thông tin giao diện.



2. Áp suất không khí phần dưới cơ thể: Sau khi vào giao diện chức năng khác như được hiển thị trong hình dưới, chọn menu "Lower air". Sau khi vào menu, bật hoặc tắt chức năng massage áp suất không khí phần dưới cơ thể theo nhu cầu massage. Sau khi chọn, nhấn nút "OK" để xác nhận việc bật hoặc tắt áp suất không khí phần dưới cơ thể.

(1) Hiển thị áp suất không khí trên thông tin giao diện.

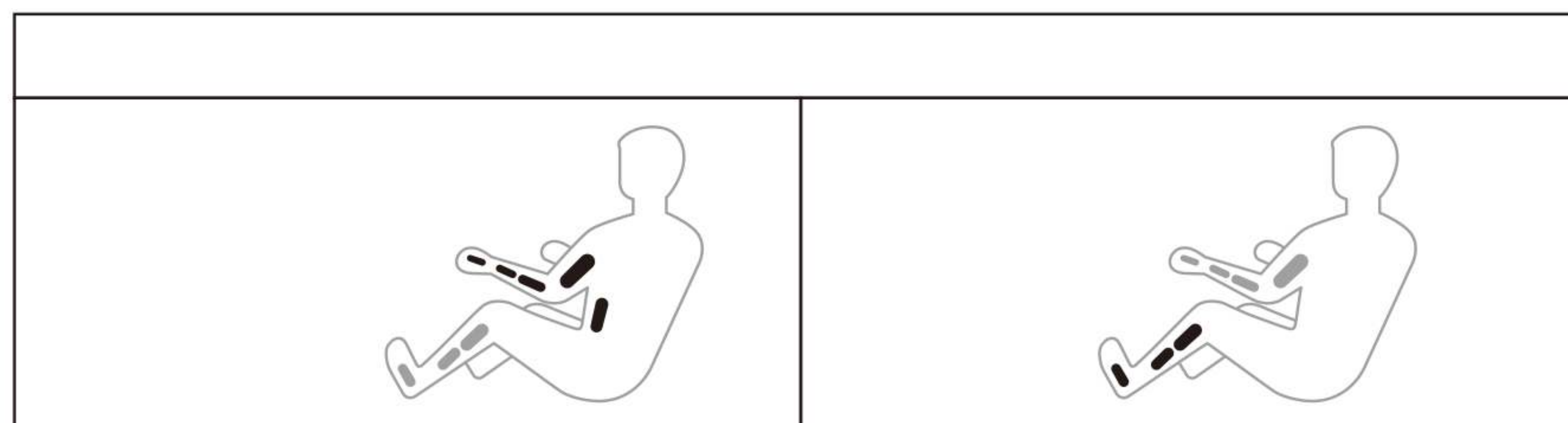

Hướng dẫn vận hành

3. Sưởi ấm lưng: Sau khi vào giao diện chức năng khác như được hiển thị trong hình dưới, chọn menu "Back heating". Sau khi vào menu, bật hoặc tắt chức năng sưởi ấm lưng theo nhu cầu massage. Sau khi chọn, nhấn nút "OK" để xác nhận việc bật hoặc tắt chức năng sưởi ấm lưng.

(1) Hiển thị sưởi ấm trên giao diện thông tin.

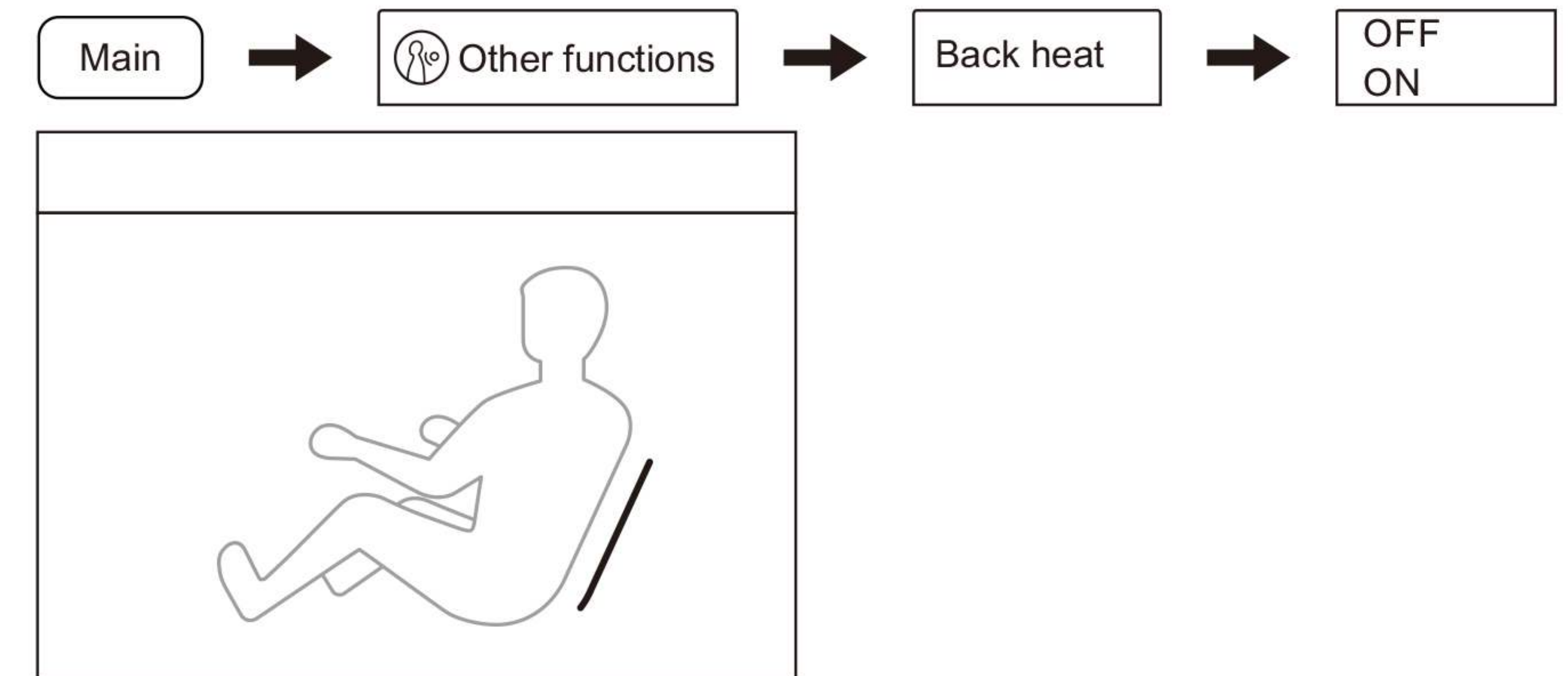

VII. Kiểm tra sức khỏe (vui lòng sử dụng chức năng này sau khi ghế đã bật)

1. Chọn và nhấn nút "Menu" trên bộ điều khiển tay, như được hiển thị trong hình dưới, để vào giao diện lựa chọn menu. Theo nhu cầu massage, chọn "Health check" để bắt đầu kiểm tra sức khỏe. Sau khi vào trạng thái kiểm tra sức khỏe, vui lòng giữ yên cơ thể, nhẹ nhàng đặt ngón trỏ hoặc ngón giữa của bạn lên cảm biến, và chờ cho quá trình kiểm tra hoàn thành.

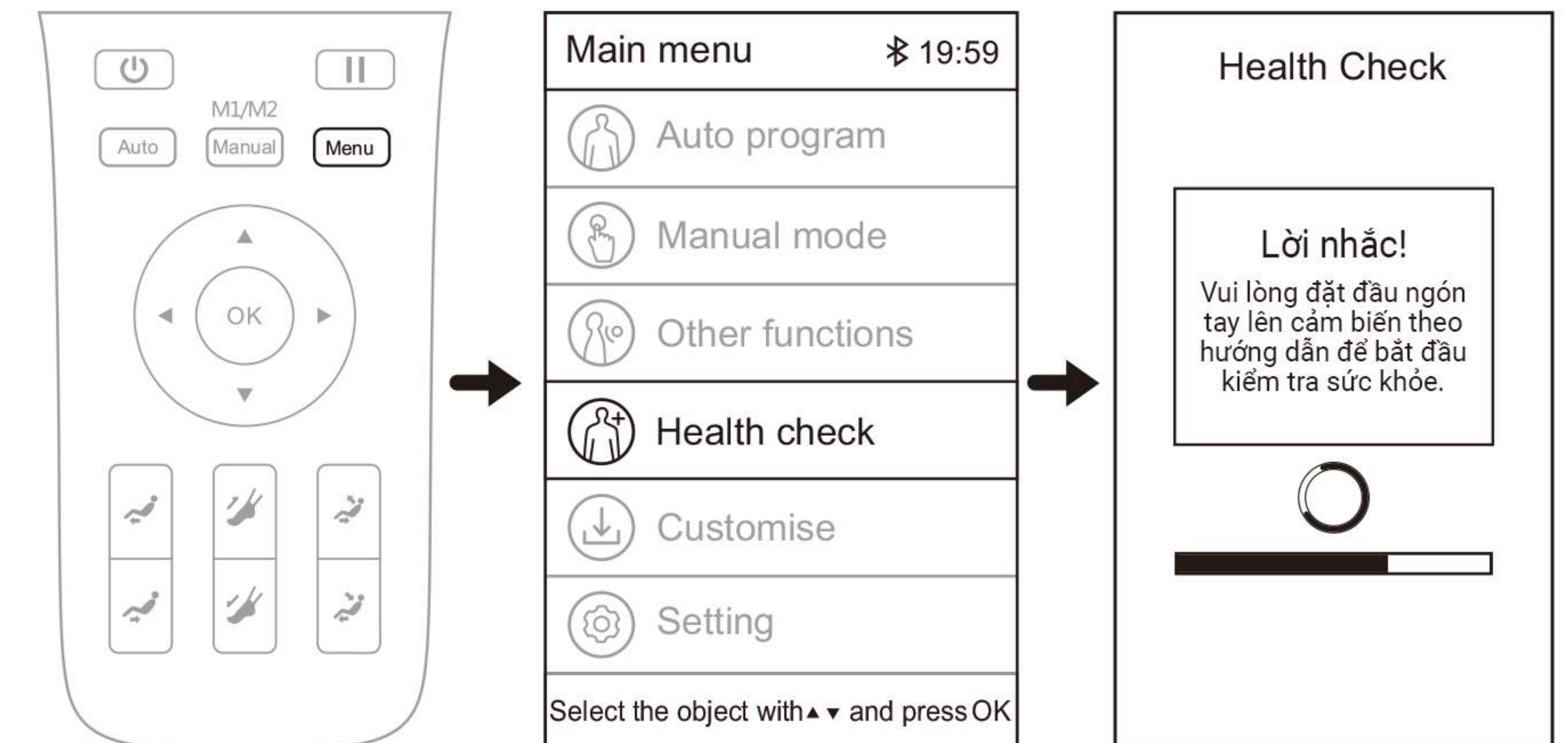

Hướng dẫn vận hành

2. Quy trình được khuyến nghị: Sau khi kiểm tra thông thường hoàn tất, nhịp tim, oxy trong máu và chỉ số mệt mỏi sẽ được hiển thị riêng biệt. Oxy trong máu đề cập đến nồng độ oxy trong máu, dao động từ 95% đến 99% ở người bình thường. Mức độ mệt mỏi được chia thành bốn loại: tình trạng tốt, mệt mỏi nhẹ, mệt mỏi vừa và mệt mỏi nặng. Dựa trên mức độ mệt mỏi của bạn, một chương trình tự động sẽ được đề xuất cho bạn. Chọn "Yes" để bắt đầu sử dụng chương trình được đề xuất, và chọn "No" để quay lại trạng thái massage trước khi kiểm tra sức khỏe. (ảnh)

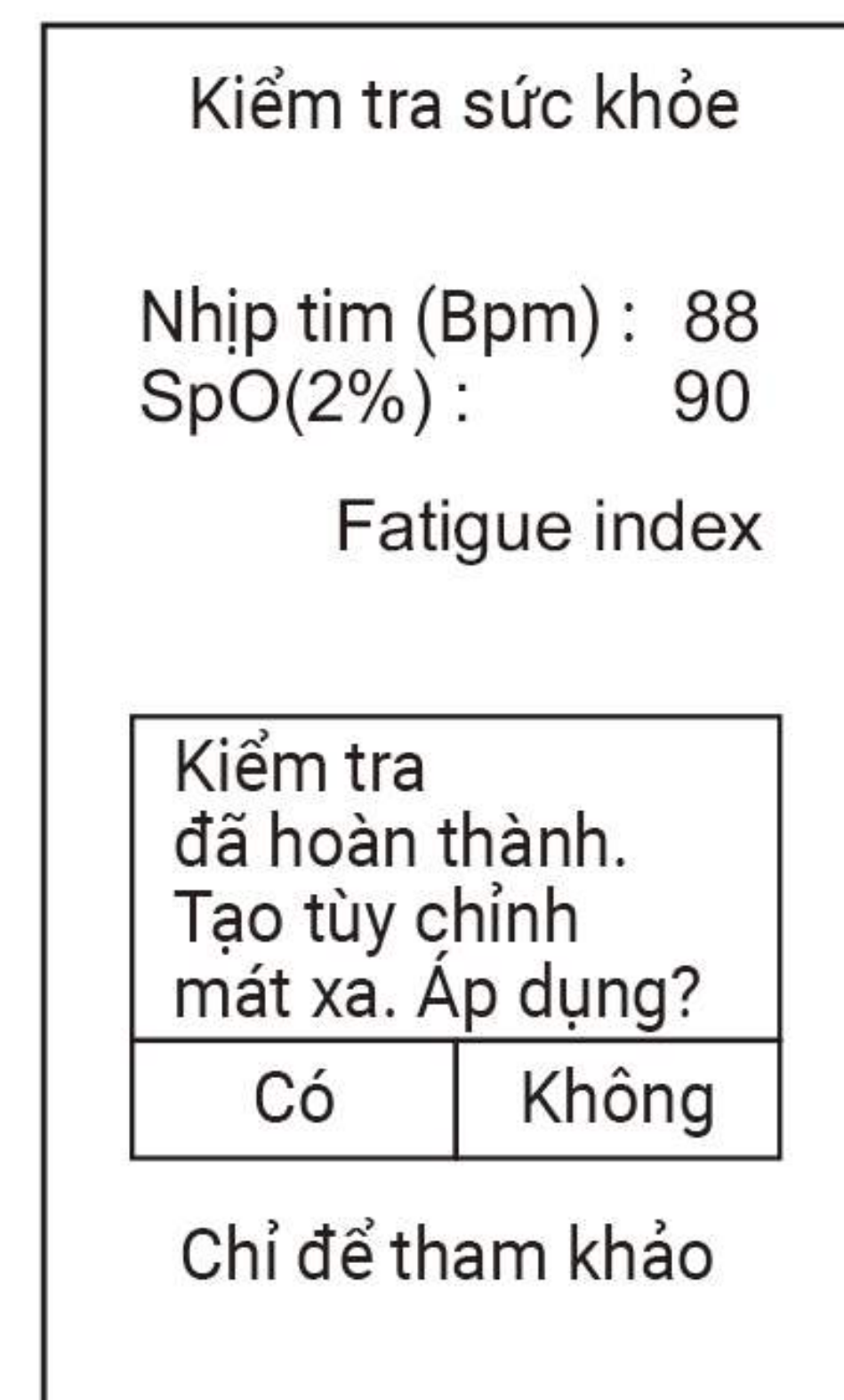

VIII. Nút tạm dừng (vui lòng sử dụng chức năng này sau khi ghế đã bật)

Chọn và nhấn nút "Menu" trên bộ điều khiển tay, như được hiển thị trong hình dưới, để vào giao diện lựa chọn menu. Chọn menu "Lưu trữ thông minh" theo nhu cầu massage, sau đó nhấn nút "OK" để vào giao diện lựa chọn lưu trữ thông minh; Điều này bao gồm gọi lưu trữ thông minh, lưu trữ thông minh, hủy bỏ, và sau đó nhấn nút "OK" để xác nhận chức năng lưu trữ thông minh đã chọn. Lưu ý: Khi lưu phương pháp massage, bạn có thể ghi chú về chức năng và phương pháp massage đã lưu (ví dụ: cha, mẹ, con trai, con gái, hoặc không có).

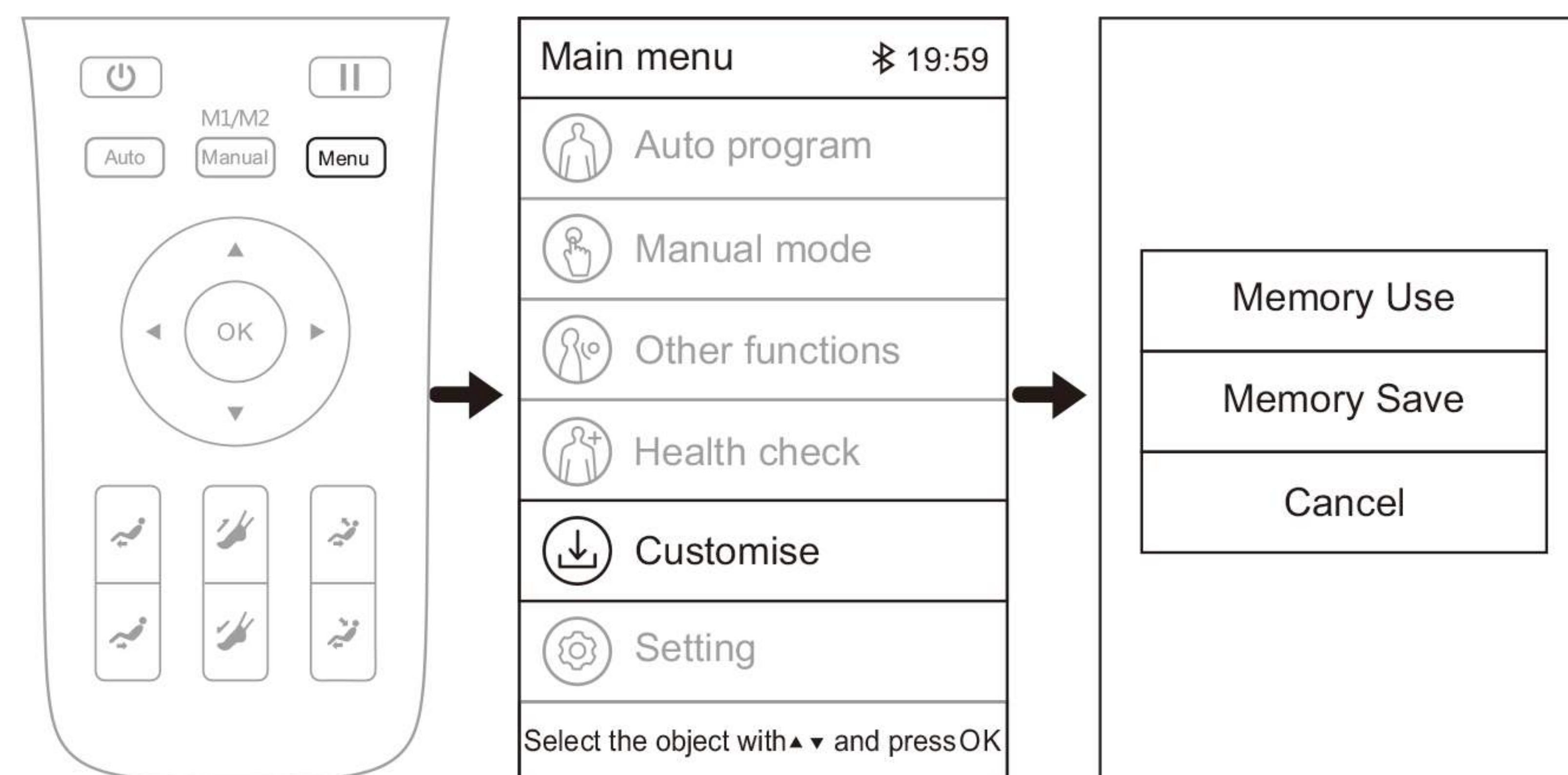

Hướng dẫn vận hành

1. Lưu trữ thông minh: Sau khi vào giao diện lưu trữ thông minh như được hiển thị trong hình dưới, chọn menu "Memory Save". Sau khi vào menu, lưu các chức năng massage tương ứng theo nhu cầu massage, bao gồm M1, M2, M3 và các chế độ lưu khác. Sau khi chọn, nhấn nút "OK" để lưu chức năng massage hiện đang chạy. Nếu bạn không cần lưu, chọn menu "Cancel" để thoát khỏi lưu trữ.

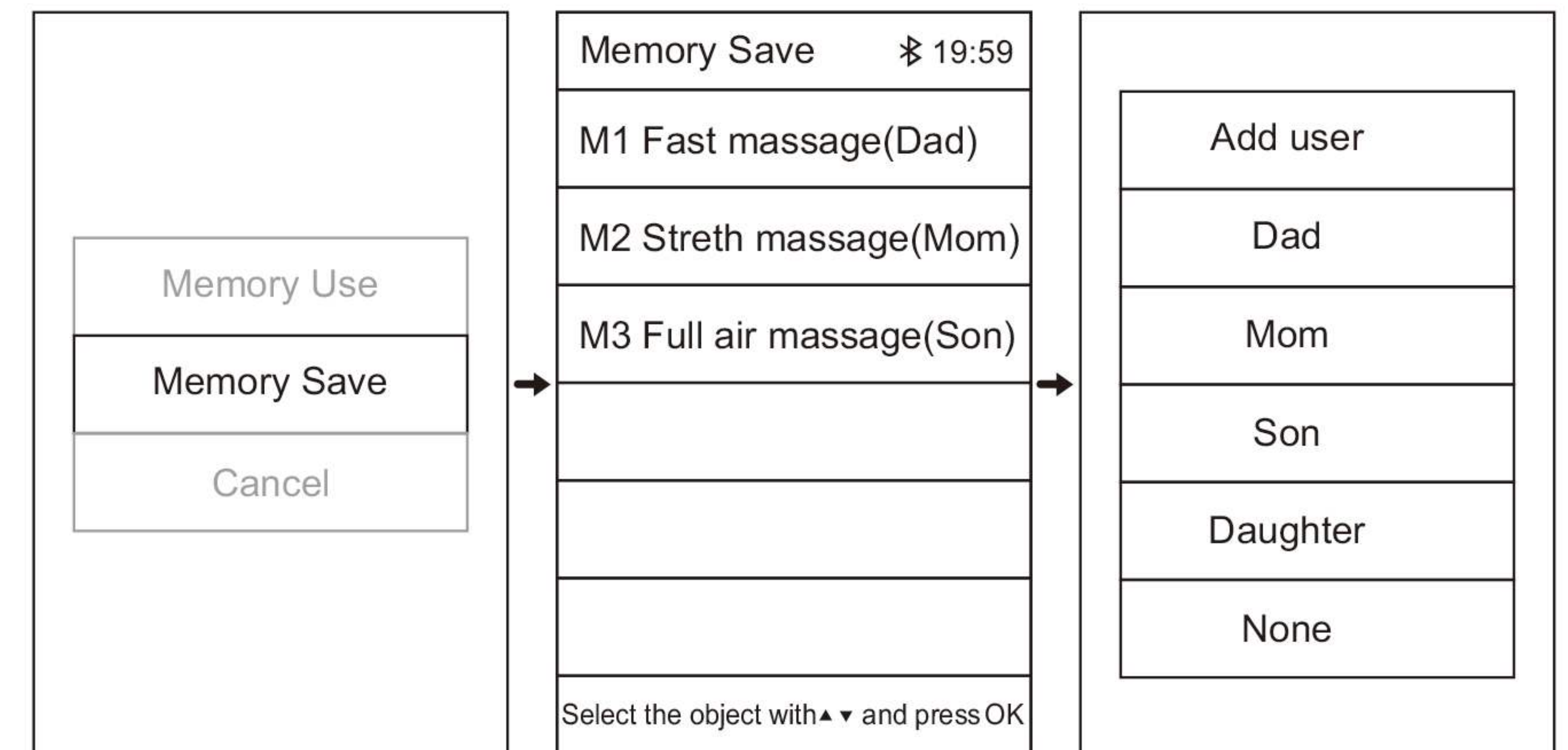

2. Gọi lại các chương trình massage đã lưu: Sau khi vào giao diện lưu trữ thông minh như được hiển thị trong hình dưới, chọn menu "Memory Use". Sau khi vào menu, gọi các chức năng massage đã lưu theo nhu cầu massage, bao gồm M1, M2, M3 và các chế độ gọi khác. Chọn chế độ gọi mong muốn sau đó nhấn nút "OK" để bắt đầu chạy chức năng massage đã lưu. Nếu không cần gọi, chọn menu "Cancel" để thoát khỏi chế độ gọi.

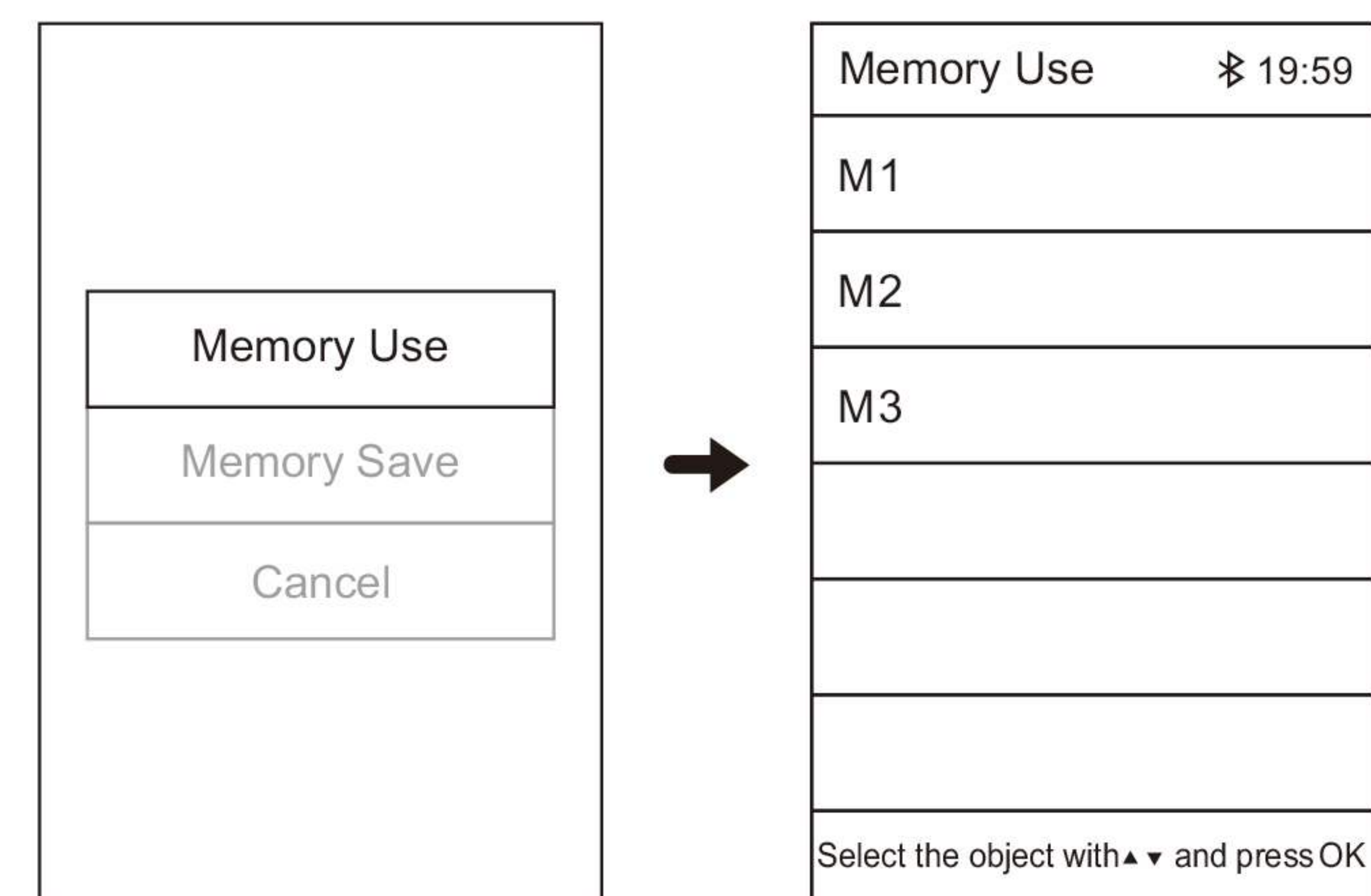

Hướng dẫn vận hành

IX. Cài đặt (vui lòng sử dụng chức năng này sau khi ghế đã bật)

Trên bộ điều khiển cầm tay, hãy chọn và nhấn nút "Menu" như hình minh họa để vào giao diện chọn chức năng. Tùy theo nhu cầu massage, bạn chọn menu "Cài đặt" (Settings), sau đó nhấn nút "OK" để vào menu chọn cài đặt hệ thống, bao gồm ngôn ngữ, Bluetooth, điều khiển bằng giọng nói, âm lượng và số serial. Sau khi chọn, hãy nhấn nút "OK" để xác nhận kỹ thuật massage đã chọn.

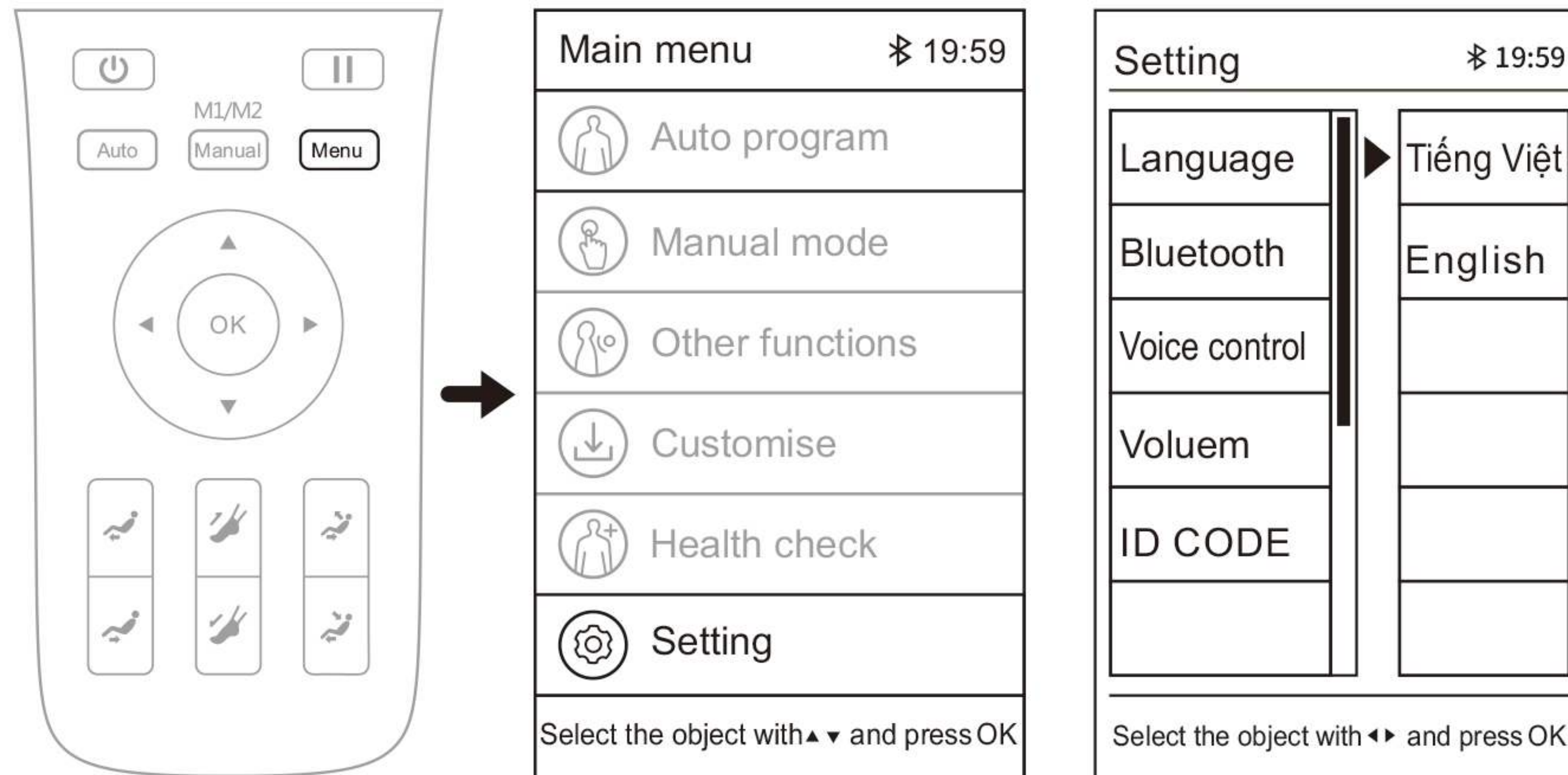

1. Ngôn Ngữ (Language): Sau khi vào giao diện cài đặt như hình dưới, chọn menu "Ngôn Ngữ" (Language). Chọn ngôn ngữ hệ thống theo nhu cầu massage. Hệ thống mặc định là tiếng Anh, bạn cũng có thể chọn tiếng Trung. Sau khi chọn, bấm nút "OK" để xác nhận cài đặt ngôn ngữ.



2. Bluetooth: Sau khi vào giao diện cài đặt như hình dưới, chọn menu "Bluetooth". Chọn bật hoặc tắt chức năng Bluetooth tùy theo nhu cầu massage, sau đó bấm nút "OK" để xác nhận. Sau khi bật chức năng loa Bluetooth, bạn có thể ghép nối và kết nối các thiết bị âm thanh hỗ trợ Bluetooth (như điện thoại di động, máy tính bảng MID, v.v.) với module Bluetooth của ghế massage. Nhạc được phát từ các thiết bị âm thanh có thể truyền không dây đến hệ thống âm thanh của ghế massage qua Bluetooth để phát lại nhạc.

- (2). Vào menu chính của thiết bị thông minh, mở "Cài đặt" - chọn tùy chọn "Bluetooth" - bật "Bluetooth" - Bluetooth sẽ tự động "tìm kiếm thiết bị Bluetooth mới" để tìm kiếm.
- (3). Thiết bị thông minh sẽ tìm kiếm model Bluetooth tương ứng (chẳng hạn như IMCMXXXX), nhấp vào nút ghép nối và nếu được hỏi có ghép nối với thiết bị không, hãy chọn "Ghép nối" để hoàn tất ghép nối.
- (4). Mở trình phát nhạc trên thiết bị thông minh và chọn bài hát để phát.



Hướng dẫn vận hành

3. Điều khiển bằng giọng nói: Sau khi vào giao diện cài đặt như hình dưới, chọn menu "Điều khiển bằng giọng nói" (Voice Control). Chọn bật hoặc tắt chức năng trợ lý điều khiển bằng giọng nói theo nhu cầu massage, sau đó bấm nút "OK" để xác nhận. Sau khi bật trợ lý giọng

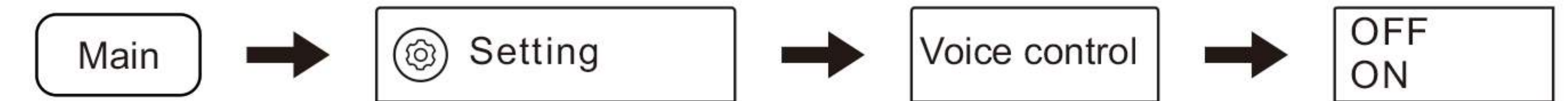

(1). Khi ghế massage đang bật hoặc ở chế độ chờ, hãy nói "Hi Alice" hoặc "Hey Alice" gần loa để đánh thức trợ lý giọng nói (nếu không đánh thức được, vui lòng vào giao diện cài đặt để kiểm tra xem điều khiển bằng giọng nói đã bật chưa. Nếu chưa, hãy bật công tắc giọng nói trong giao diện cài đặt). Khi trợ lý giọng nói trả lời "I am here", nghĩa là nó đã được đánh thức. Sau khi bật trợ lý giọng nói, bạn có thể sử dụng chức năng trợ lý giọng nói để điều khiển ghế massage.

(2). Bạn cũng có thể nhấn nhanh phím tắt điều khiển bằng giọng nói trên tay vịn để đánh thức trợ lý giọng nói, nhấn giữ phím này trong 3 giây để bật hoặc tắt trợ lý giọng nói.

(3). Sau khi đánh thức trợ lý giọng nói, vui lòng nói lệnh trong vòng 6 giây để thực hiện chức năng điều khiển ghế massage. Sau khi trợ lý giọng nói trả lời lệnh, bạn có thể tiếp tục nói lệnh. Khoảng cách giữa hai lệnh liên tiếp không được quá 6 giây, nếu không trợ lý giọng nói cần được đánh thức lại.

ĐIỀU KHIỂN BẰNG GIỌNG NÓI

Hãy nói: "Xin chào".
Trả lời: Chào bạn.

1.Mở máy	10.Chế độ khác
2.Tắt máy	11.Xuống
3.Nhẹ nhàng	12.Lên
4.Thư giãn	13.Túi khí
5.Toàn thân	14.Tắt túi khí
6.Cổ vai	15.Nâng lên
7.Lưng eo	16.Hạ xuống
8.Kéo giãn	17.Dừng lại
9.Cố định	

Lưu ý: lệnh 14 và 15 chỉ được sử dụng sau lệnh 13.

Hướng dẫn vận hành

4. Âm lượng: Như hình dưới đây, vào giao diện cài đặt, chọn "**Âm lượng**", sau đó điều chỉnh âm lượng hệ thống thông qua phím trên "**▲**", phím dưới "**▼**", tổng cộng có thể điều chỉnh từ 0 ~ 15.

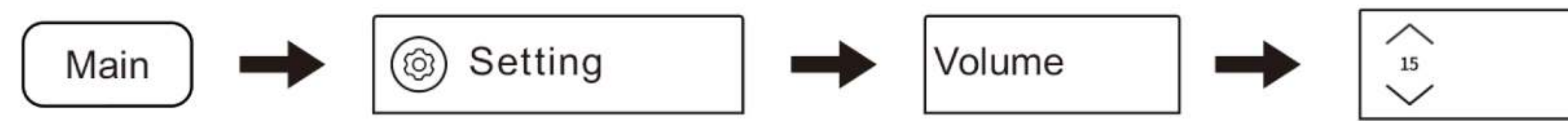

5. Số serial: Sau khi vào giao diện cài đặt như hình dưới đây, chọn menu "Số serial" và vào menu để xem ID thiết bị.



X. Điều chỉnh massage (vui lòng sử dụng chức năng này sau khi ghế được bật)

Trong trạng thái thông tin, như hình dưới đây, nhấn nút "**trái**" hoặc "**phải**" tùy theo nhu cầu massage để chọn nút "**điều chỉnh massage, điều chỉnh vai**", sau đó nhấn nút "**xác nhận**" để vào điều chỉnh chức năng massage tương ứng.

1. Điều chỉnh massage: Như hình dưới đây, trong trạng thái giao diện thông tin, nhấn nút "**trái**" hoặc "**phải**" để chọn nút "**điều chỉnh massage**", và sau đó nhấn nút "**xác nhận**" để vào giao diện điều chỉnh massage. Có 7 tùy chọn chức năng điều chỉnh massage bao gồm tốc độ massage, cường độ massage, khu vực massage, chiều rộng massage, cường độ áp suất không khí, tốc độ con lăn, và thời gian massage.

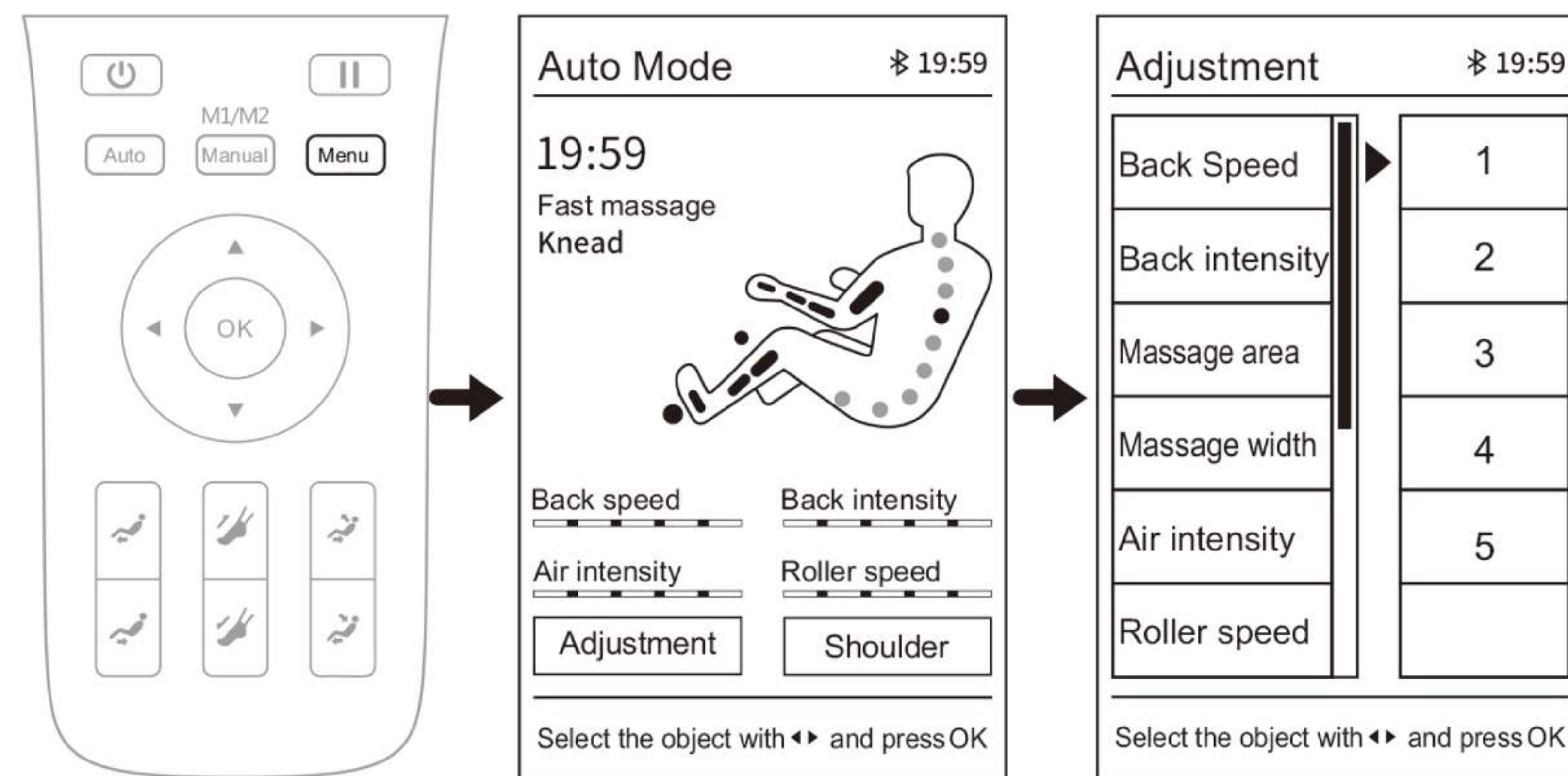

2. Tốc độ massage: Sau khi vào giao diện điều chỉnh massage như hình dưới đây, chọn menu "Tốc độ massage", sau đó điều chỉnh tốc độ massage theo nhu cầu massage. Có 1-5 tùy chọn cho tốc độ massage, với 1 là chậm nhất và 5 là nhanh nhất. Để điều chỉnh tốc độ massage, bạn cần sử dụng các kỹ thuật sau: xoa bóp, gõ I, gõ II, xoa bóp & gõ, shiatsu I, shiatsu II, nắm, 5D I, 5D II, 5D III, 5D IV, và sau đó nhấn nút "ok" để xác nhận lựa chọn tốc độ.

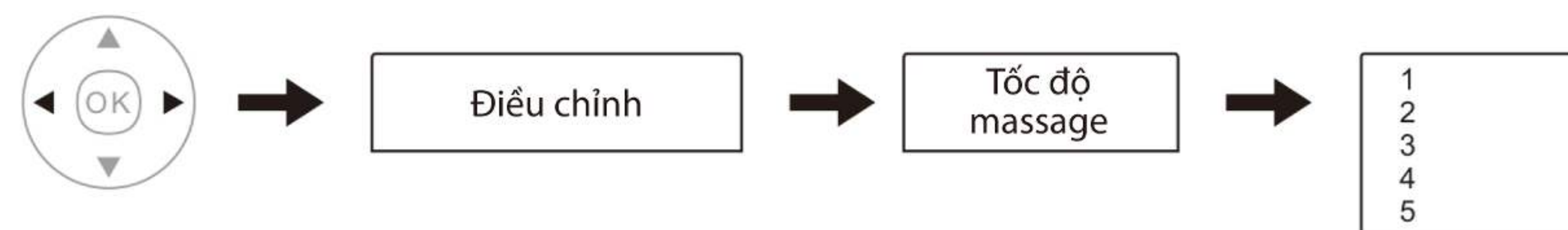

Hướng dẫn vận hành

(2) Hiển thị tốc độ trên giao diện thông tin.

Giao diện thông tin hiển thị tốc độ	Tốc độ quay lại				
Tốc độ quay lại	Cấp độ 1	Cấp độ 2	Cấp độ 3	Cấp độ 4	Cấp độ 5

3. Cường độ massage: Sau khi vào giao diện điều chỉnh massage như hình dưới đây, chọn menu "Cường độ Massage", và sau đó điều chỉnh cường độ massage theo nhu cầu. Có 1-5 cấp độ cường độ massage để chọn, với cấp độ 1 là yếu nhất và cấp độ 5 là mạnh nhất; Việc điều chỉnh cường độ massage cần phải thực hiện qua các kỹ thuật sau: dừng, xoa bóp, gõ I, gõ II, xoa bóp & gõ, shiatsu I, shiatsu II, nắm, 5D I, 5D II, 5D III, 5D IV, và sau đó nhấn nút "ok" để bắt đầu cường độ massage đã chọn.

(1). Người dùng phải chọn kỹ thuật massage hoặc vào chế độ thủ công để điều chỉnh cường độ.

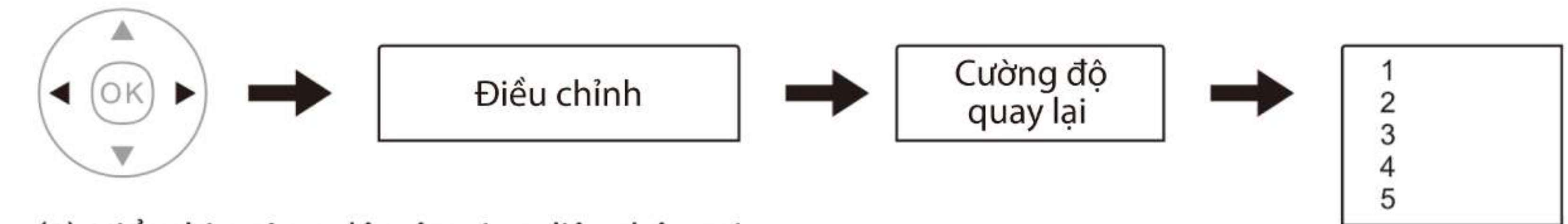

(2) Hiển thị cường độ trên giao diện thông tin.

Giao diện thông tin hiển thị cường độ	Cường độ quay lại				
Cường độ quay lại	Cấp độ 1	Cấp độ 2	Cấp độ 3	Cấp độ 4	Cấp độ 5

Phạm vi massage: Sau khi vào giao diện điều chỉnh massage như hình dưới đây, chọn menu "Phạm vi Massage", và sau đó chọn phạm vi massage theo nhu cầu. Phạm vi massage bao gồm 5 tùy chọn: điểm cố định, phần lưng, toàn bộ lưng, lưng trên, lưng dưới. Sau khi chọn, nhấn nút "ok" để xác nhận lựa chọn phạm vi massage.

(1). Hiển thị phạm vi massage trên giao diện thông tin.

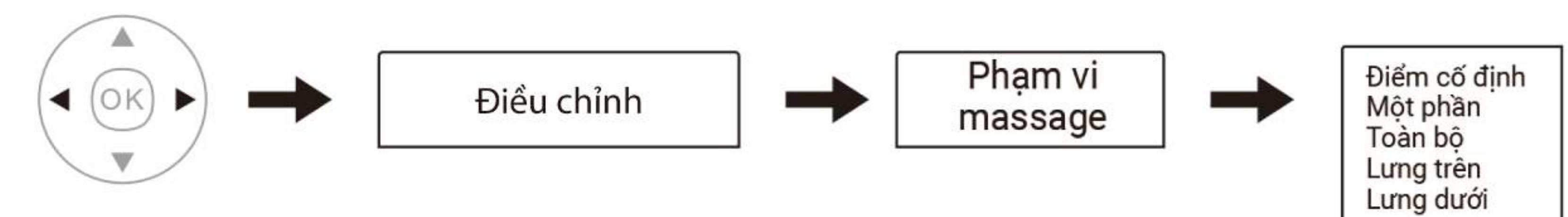

Hướng dẫn vận hành

Chức năng	Mô tả	
Cố định	Massage tại điểm cố định ở vị trí cố định.	Bạn có thể điều chỉnh khu vực massage bằng phím lên và xuống trong giao diện thông tin
Một phần	Massage cục bộ trong phạm vi nhỏ, qua lại.	
Toàn bộ	Massage toàn bộ lưng qua lại.	
Lưng trên	Massage lưng trên qua lại.	
Lưng dưới	Massage lưng dưới qua lại.	

5. Chiều rộng massage: Sau khi vào giao diện điều chỉnh massage như hình dưới đây, chọn menu "**Chiều rộng Massage**", sau đó điều chỉnh chiều rộng massage theo nhu cầu. Có 1-5 chiều rộng massage để chọn, với chiều rộng nhỏ nhất là cấp độ 1 và rộng nhất là cấp độ 5; Việc điều chỉnh chiều rộng massage nên được sử dụng với các kỹ thuật sau: dùng, gõ I, gõ II, shiatsu I, shiatsu II, nắm, 5D III, 5D IV. Sau khi chọn, nhấn nút "**ok**" để xác nhận lựa chọn chiều rộng. (1). Người dùng phải chọn kỹ thuật massage hoặc vào chế độ thủ công để điều chỉnh chiều rộng.

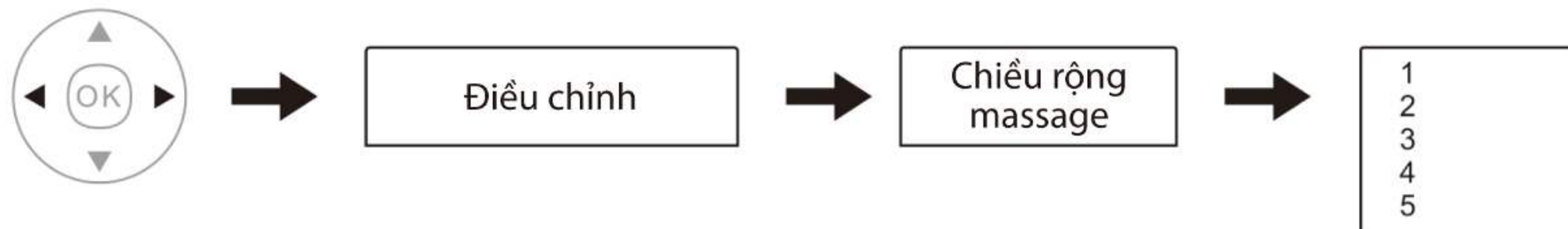

6. Cường độ áp suất không khí: Sau khi vào giao diện điều chỉnh massage như hình dưới đây, chọn menu "**Cường độ Không khí**", và sau đó điều chỉnh cường độ áp suất không khí theo nhu cầu massage. Cường độ áp suất không khí có thể được chọn từ cấp độ 1 đến cấp độ 5, với cấp độ 1 là yếu nhất và cấp độ 5 là mạnh nhất. Sau khi chọn, nhấn nút "**ok**" để xác nhận lựa chọn cường độ áp suất không khí.

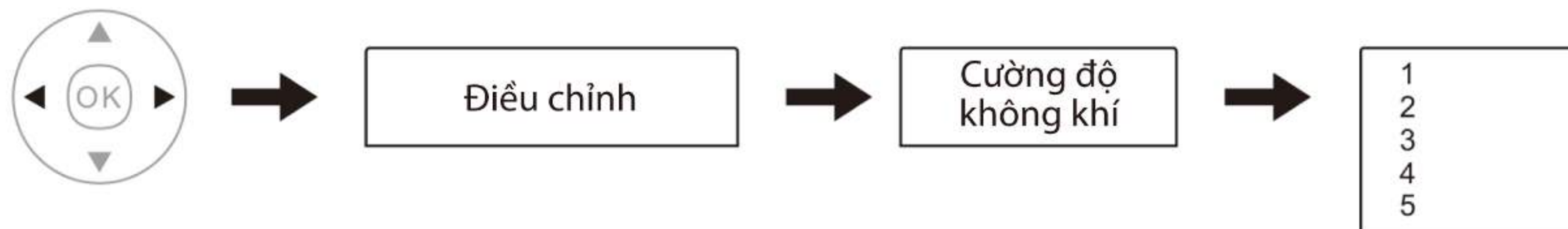

Giao diện thông tin hiển thị cường độ	Cường độ không khí				
Cường độ không khí	Cấp độ 1	Cấp độ 2	Cấp độ 3	Cấp độ 4	Cấp độ 5

Hướng dẫn vận hành

7. Tốc độ con lăn: Sau khi vào giao diện điều chỉnh massage như hình dưới đây, chọn menu "Roller speed" và sau đó điều chỉnh tốc độ con lăn theo nhu cầu massage. Tốc độ con lăn có thể được chọn từ 1 đến 5, với 1 là chậm nhất và 5 là nhanh nhất. Sau khi chọn, nhấn nút "OK" để xác nhận lựa chọn tốc độ con lăn.

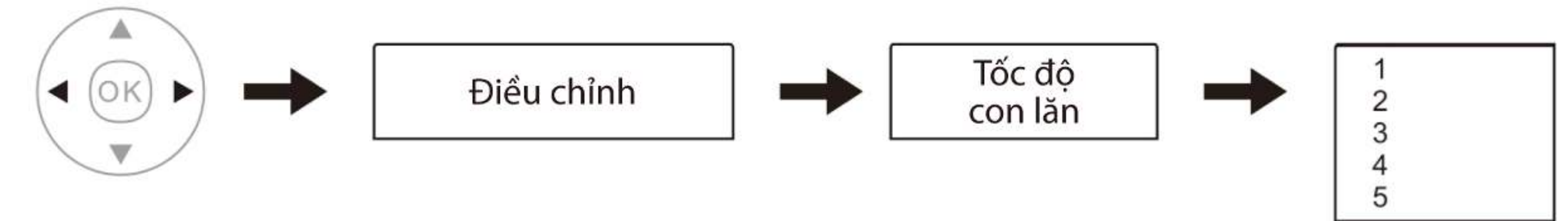

Giao diện thông tin hiển thị tốc độ	Tốc độ con lăn				
Tốc độ con lăn	Cấp độ 1	Cấp độ 2	Cấp độ 3	Cấp độ 4	Cấp độ 5

8. Thời gian massage:

Sau khi vào giao diện điều chỉnh massage như hình dưới đây, chọn menu "Massage Time" và sau đó điều chỉnh thời gian massage theo nhu cầu. Thời gian massage có các tùy chọn từ 5 đến 40 phút. Sau khi chọn, nhấn nút "confirm" để bắt đầu tăng thời gian massage. Khi đếm ngược đến 0, massage sẽ tự động dừng, ghế massage sẽ đặt lại và tư thế massage sẽ trở về mặc định.

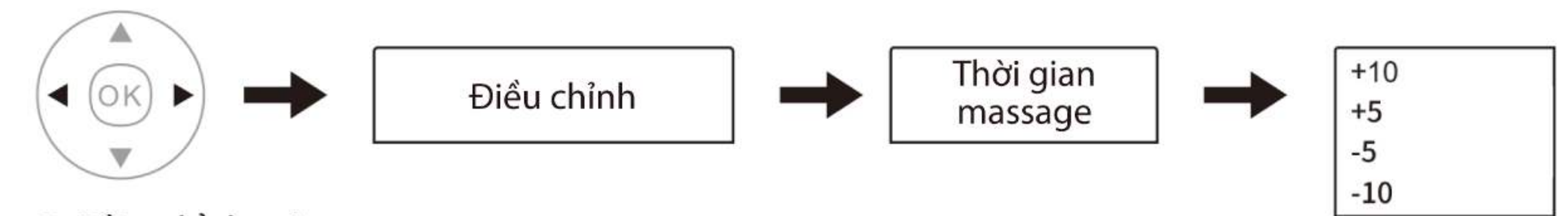

9. Điều chỉnh vai:

Như hình dưới, trong giao diện thông tin, nhấn nút "up" hoặc "down" để vào giao diện điều chỉnh vai. Sử dụng các nút để điều chỉnh vị trí vai lên hoặc xuống để khớp với vị trí vai của bạn. Nếu không chính xác, nhấn nút để điều chỉnh lại.

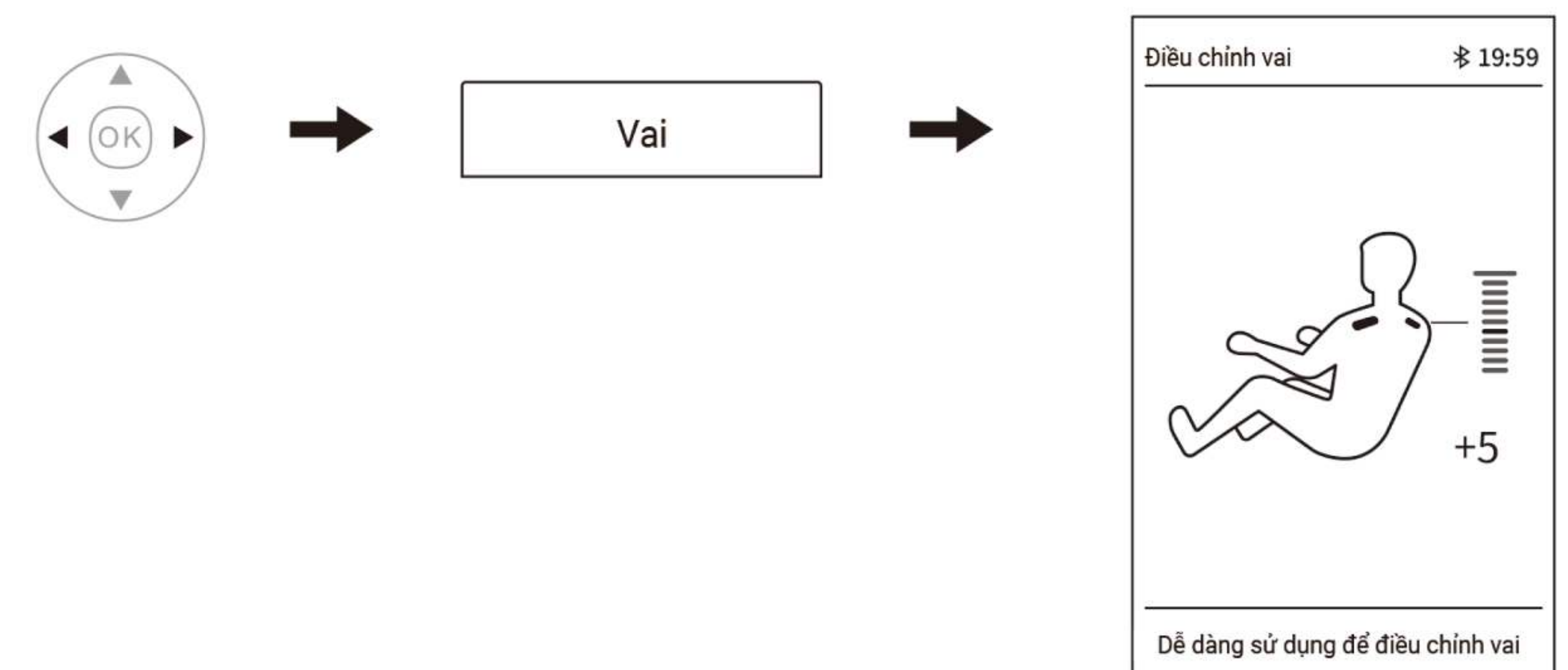



Hướng dẫn vận hành

XI. Điều chỉnh góc (vui lòng sử dụng chức năng này sau khi ghế được bật)

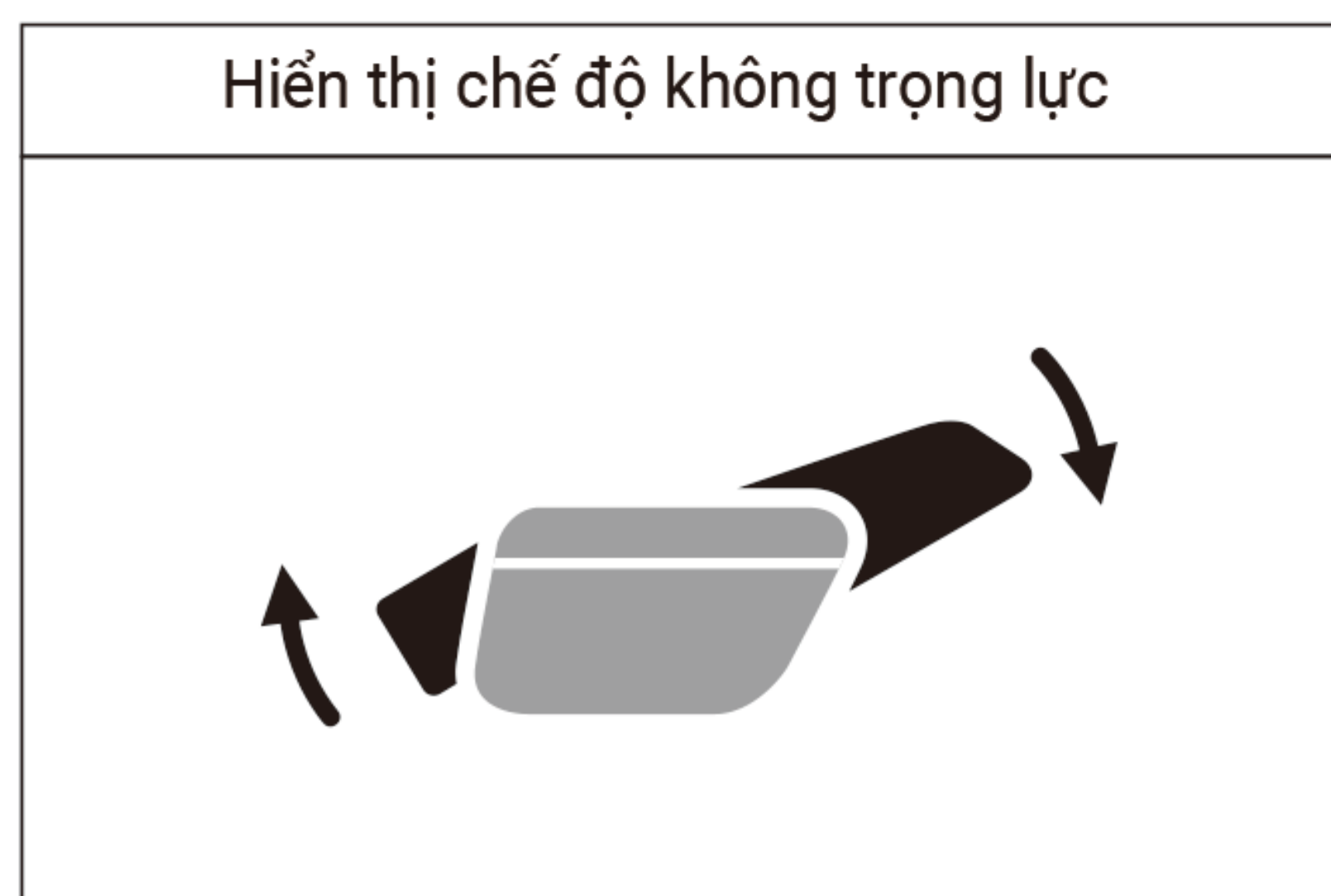
1. Không trọng lực: Có tổng cộng hai cấp độ có thể điều chỉnh, tương ứng với hai góc của ghế massage. Nhấn nút "zero-g" trên điều khiển từ xa để chuyển đổi qua lại giữa hai trạng thái không trọng lực hoặc tắt chế độ không trọng lực.



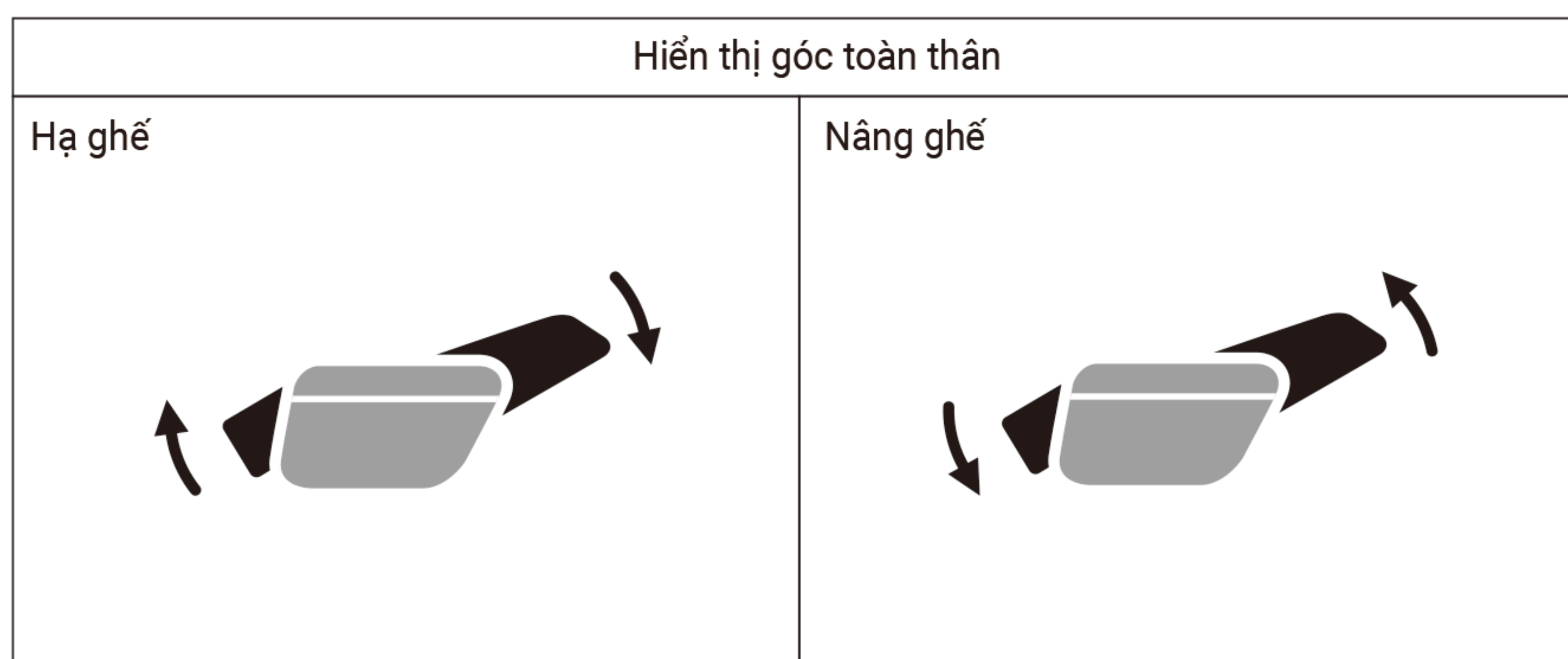

2. Góc toàn thân

- (1). Nút hạ ghế: Nhấn và giữ nút hạ ghế  trên điều khiển từ xa để bắt đầu điều chỉnh ghế massage hạ xuống, cơ cấu tựa lưng sẽ hạ xuống và cơ cấu chân sẽ nâng lên, điều chỉnh sẽ dừng lại khi bạn thả nút; điều chỉnh sẽ dừng lại và có tiếng "tít" khi điều chỉnh đạt đến vị trí giới hạn. Sau khi hạ xong, cơ cấu chân sẽ tự động phát hiện chiều dài của chân.
- (2). Nút nâng ghế: Nhấn và giữ nút nâng ghế  trên điều khiển từ xa để bắt đầu điều chỉnh ghế massage nâng lên, cơ cấu tựa lưng sẽ nâng lên và cơ cấu chân sẽ hạ xuống, điều chỉnh sẽ dừng lại khi bạn thả nút; điều chỉnh sẽ dừng lại và có tiếng "tít" khi điều chỉnh đạt đến vị trí giới hạn. Sau khi nâng xong, cơ cấu chân sẽ tự động phát hiện chiều dài chân.





Hướng dẫn vận hành

3. Điều chỉnh Góc Chân

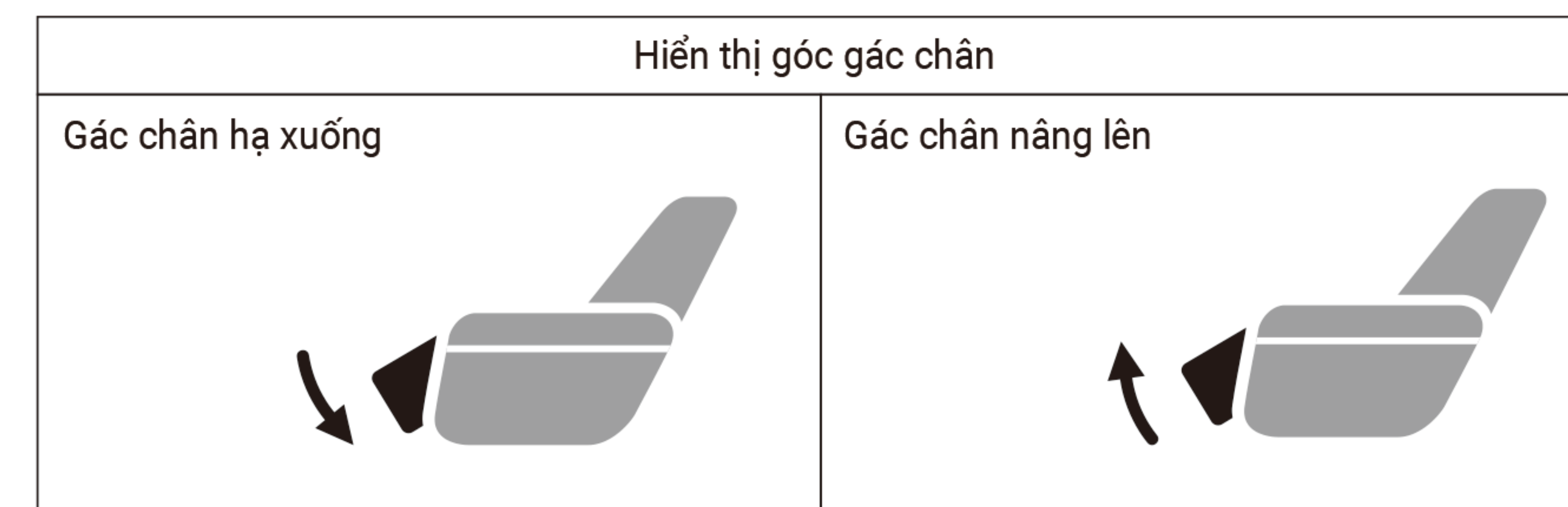
- (1) Hạ góc chân: Nhấn và giữ nút hạ góc chân  trên điều khiển từ xa để bắt đầu điều chỉnh chân hạ xuống, và điều chỉnh sẽ dừng lại khi bạn thả nút; điều chỉnh sẽ dừng lại và có tiếng "tít" khi điều chỉnh đạt đến vị trí giới hạn. Sau khi hạ góc chân, ghế massage sẽ tự động đo chiều dài chân.
- (2) Nâng góc chân: Nhấn và giữ nút nâng góc chân trên  điều khiển từ xa để bắt đầu điều chỉnh chân nâng lên, và điều chỉnh sẽ dừng lại khi bạn thả nút; điều chỉnh sẽ dừng lại và có tiếng "tít" khi điều chỉnh đạt đến vị trí giới hạn. Sau khi nâng góc chân, ghế massage sẽ tự động đo chiều dài chân.



4. Độ dài góc chân

- (1). Nhấn và giữ nút mở rộng góc chân  trên điều khiển từ xa để mở rộng góc chân, thả nút để dừng điều chỉnh. Điều chỉnh sẽ dừng lại và có tiếng "tít" khi điều chỉnh đạt đến vị trí giới hạn.
- (2). Nhấn và giữ nút thu gọn góc chân  trên điều khiển từ xa để thu gọn góc chân, thả nút để dừng điều chỉnh. Điều chỉnh sẽ dừng lại và có tiếng "tít" khi điều chỉnh đạt đến vị trí giới hạn.

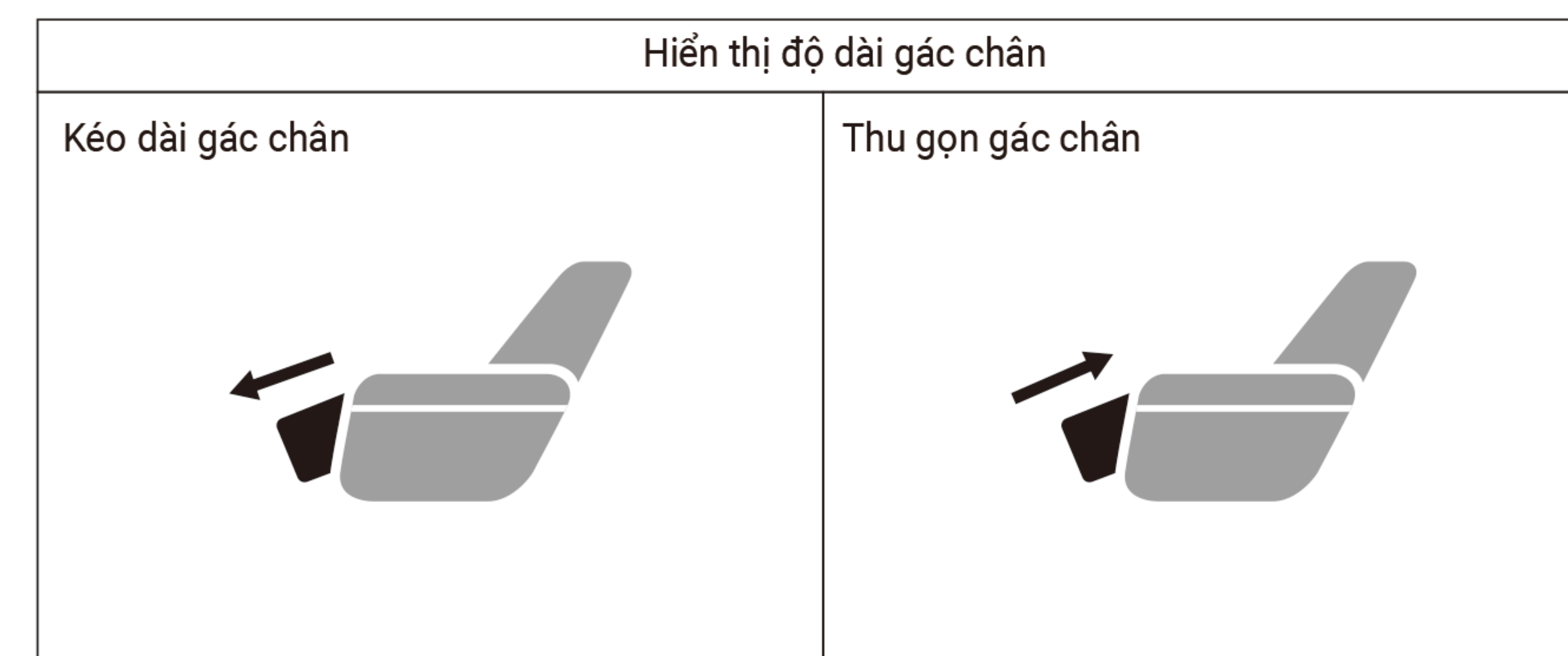

Hướng dẫn vận hành

XII. Kết thúc massage

Trong quá trình massage, bạn có thể nhấn phím Bật/Tắt trên điều khiển từ xa hoặc phím Bật/Tắt trên tay vịn phải để tắt ghế. Ngay lập tức tắt tất cả các chức năng massage, đặt lại lưng ghế và chân ghế hoặc khi thời gian massage kết thúc, tất cả các chức năng massage sẽ tự động tắt, với lưng ghế và chân ghế sẽ không được đặt lại.

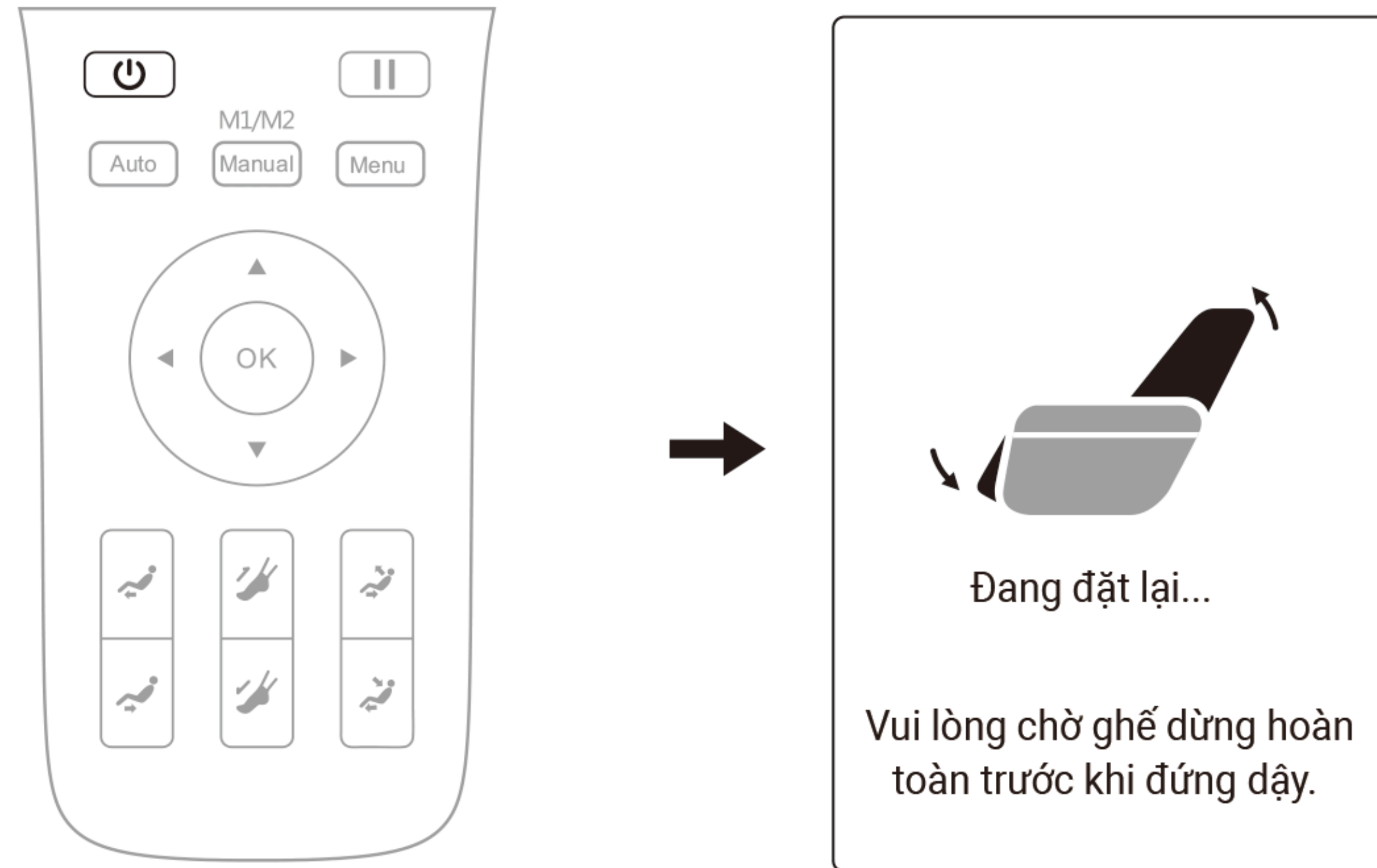

Ngắt nguồn điện của toàn bộ máy, như minh họa trong hình (Sơ đồ vị trí công tắc nguồn của toàn bộ máy).

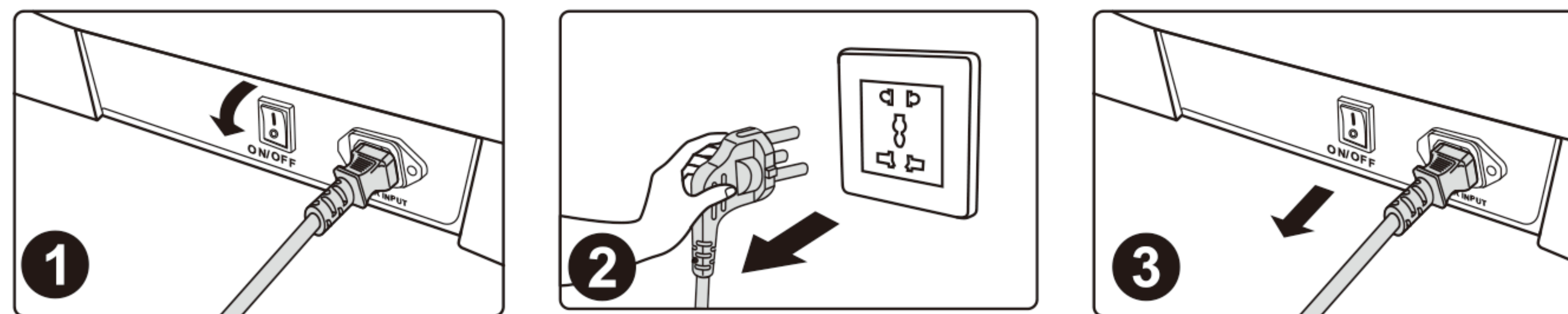

1 Tắt công tắc nguồn ("0" vị trí) 2 Sơ đồ rút phích cắm nguồn) 3 Tháo dây nguồn kết nối sản phẩm

Vệ sinh và bảo trì

Vệ sinh các bộ phận bằng da tổng hợp và nhựa

Lau sạch da bằng vải mềm và khô.

- Không sử dụng các hóa chất như chất làm mỏng, xăng, cồn, v.v. để vệ sinh máy.
- Khi sử dụng các sản phẩm chăm sóc da có sẵn trên thị trường (giẻ lau), vui lòng tuân theo hướng dẫn sử dụng.
- Nếu da tổng hợp đặc biệt bẩn, hãy lau theo cách sau.
 1. Nhúng một miếng vải mềm vào nước hoặc nước nóng có chứa 3% đến 5% chất tẩy rửa trung tính, sau đó vắt khô hoàn toàn.
 2. Sử dụng miếng vải mềm ở trên để lau bề mặt da.
 3. Lau sạch dung dịch vệ sinh bằng một miếng vải thấm nước sạch và vắt khô hoàn toàn.
 4. Lau lại bằng miếng vải mềm đã vắt khô.
 5. Để khô tự nhiên.
- Khi khó tẩy vết bẩn, vui lòng nhúng bột melamine có sẵn trên thị trường vào chất tẩy rửa trung tính, sau đó lau máy bằng nó.
- Không sử dụng máy sấy tóc để làm khô bề mặt.
- Cẩn thận khi lau máy bằng vải denim và vải màu, vì màu của vải sẽ làm bẩn bề mặt da tổng hợp.
- Không giữ các bộ phận này tiếp xúc với nhựa trong thời gian dài, vì điều này sẽ gây ra sự đổi màu.
- Da tổng hợp có thể bị đổi màu, vì vậy khi sử dụng thuốc nhuộm tóc, vui lòng phủ khăn lên phần tiếp xúc.



Xử lý sự cố

Lỗi	Khi cơ chế nâng bắp chân hoặc tựa lưng đạt đến một vị trí nhất định, nhấn nút điều chỉnh tương ứng và nó sẽ không thay đổi nữa, và sẽ phát ra âm thanh "bíp, bíp" liên tục.
Giải pháp	Do cấu trúc sản phẩm và yêu cầu thiết kế công thái học, sản phẩm này có giới hạn trong việc điều chỉnh tư thế cuối cùng. Đồng thời, âm thanh nhắc nhở sẽ phát ra khi đạt đến giới hạn.

Lỗi	Chức năng không hoạt động hoặc một số chức năng không hoạt động sau khi máy được bật.
Giải pháp	Sau khi máy được bật bằng cách nhấn công tắc, cần phải chọn chế độ massage tự động hoặc chế độ làm việc khác bằng tay. Nếu không được vận hành, máy sẽ tự động tắt sau 20 phút. Nếu chế độ vận hành thủ công được chọn, các chức năng có thể bị vô hiệu hóa và chế độ làm việc cần được thiết lập thủ công.

Lỗi	Máy phát ra âm thanh như da cọ xát khi điều chỉnh tư thế.
Giải pháp	Sản phẩm này sử dụng chất liệu chống ăn mòn cao cấp đáp ứng các yêu cầu bảo vệ môi trường. Do các đặc tính vốn có của chất liệu da tổng hợp, sẽ phát ra âm thanh nhẹ khi cọ xát, đây là hiện tượng bình thường. Lưu ý: Nếu nghe thấy âm thanh như vải bị rách khi máy đang chạy, vui lòng ngừng sử dụng ngay lập tức và tìm sự hỗ trợ bảo trì chuyên nghiệp.

Lỗi	Massage đầu không chạm tới vai hoặc cổ.
Giải pháp	Nếu đầu không chạm tới đệm đầu hoặc lưng không chạm tới tựa lưng, vị trí cơ thể có thể thấp hơn vị trí ban đầu do quá trình xóa bộ nhớ cơ thể. Ngồi ở vị trí sâu nhất của ghế, dựa đầu lên đệm đầu và bắt đầu lại từ đầu.

Lỗi	Thiết bị bị hỏng. Dây nguồn hoặc phích cắm nguồn quá nóng.
Giải pháp	Để tránh tai nạn, hãy liên hệ với trung tâm dịch vụ được ủy quyền.

Vui lòng liên hệ với nhân viên dịch vụ chỉ định để được giải đáp mọi thắc mắc hoặc nghi ngờ về sản phẩm này.

Thông số sản phẩm

Mẫu: JP-686

Mô tả: Ghế Massage

Điện áp định mức: 220-240V

Tần suất định mức: 50Hz/60Hz

Công suất đầu vào định mức: 150W

Thời gian làm việc định mức: 20 phút

Cấu trúc an toàn: Lớp I