

morphy richards®
smart ideas for your home



DIGITAL MULTIFUNCTION COOKING POT
NỒI ĐIỆN ĐA NĂNG

MODEL: MBC-UMD3N



Please read and keep these instructions for future use
Vui lòng đọc và lưu giữ hướng dẫn này để sử dụng khi cần

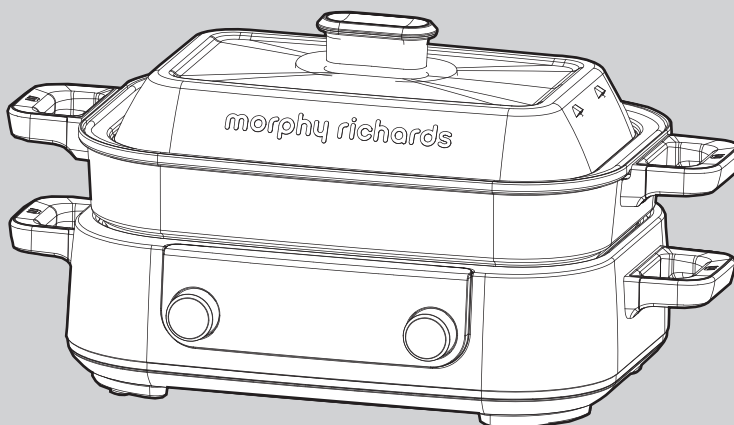

www.morphyrichards.com

Thông số kỹ thuật

Model:	MBC-UMD3N
Màu sắc:	Xanh lá
Điện áp định mức:	220-240V~50-60Hz
Công suất định mức:	1350-1600W
Dung tích tối đa:	3L (Nồi sâu)
Kích thước bên ngoài (R x D x C):	450 x 283 x 225mm
Khối lượng tịnh:	4.95kg

Mô tả sản phẩm

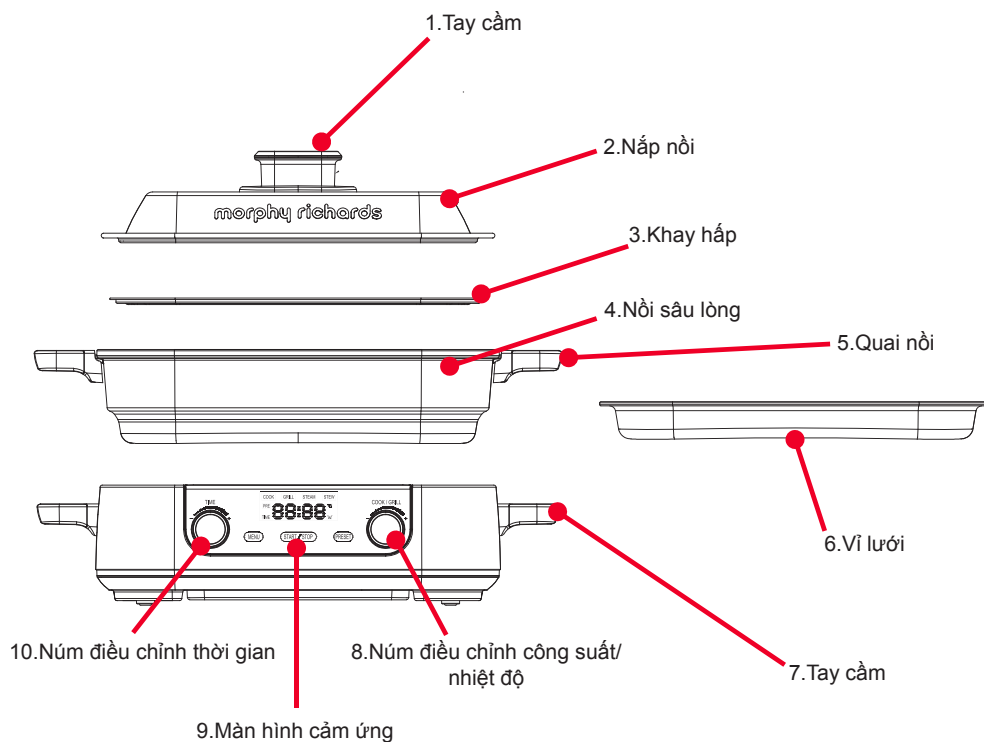

Cảnh báo an toàn

Để giảm nguy cơ cháy nổ, điện giật, thương tích cho người hoặc hư hỏng tài sản, hãy tuân theo các biện pháp phòng ngừa cơ bản sau:

- Nếu dây nguồn hỏng, thay thế bằng dây của nhà sản xuất hoặc trung tâm bảo hành được ủy quyền hoặc bởi người có chuyên môn để tránh nguy hiểm.
- Giữ thiết bị và dây nguồn ngoài tầm với của trẻ em.
- **CẢNH BÁO:** Sử dụng sai thiết bị có thể gây thương tích.
- **CẢNH BÁO:** Tránh làm đổ nước lên đầu nối. Sản phẩm này có bộ phận làm nóng và có thể còn nóng sau khi sử dụng. Hãy tham khảo phần hướng dẫn vệ sinh để biết thêm thông tin.
- Thiết bị này không được thiết kế để vận hành bằng bộ hẹn giờ bên ngoài hoặc hệ thống điều khiển từ xa riêng biệt.
- Thiết bị này không dành cho những người có khả năng thể chất, giác quan hoặc tinh thần kém, thiếu kinh nghiệm hoặc kiến thức, trừ khi họ được giám sát hoặc hướng dẫn bởi người có trách nhiệm về sự an toàn của họ.
- Trẻ em cần được giám sát để đảm bảo không chơi đùa với thiết bị này.
- Nếu không có sự giám sát, trẻ em không nên tự vệ sinh hoặc bảo dưỡng thiết bị.
- Việc sử dụng phụ kiện không được khuyến nghị hoặc không do nhà sản xuất chính hãng cung cấp có thể gây nguy cơ cháy nổ, điện giật hoặc thương tích cá nhân.
- Thiết bị này phải được sử dụng theo hướng dẫn và không được dùng cho các mục đích khác.
- Thiết bị này được thiết kế để sử dụng trong gia đình và các môi trường tương tự như:
 - Khu vực bếp nhân viên trong cửa hàng, văn phòng và các môi trường làm việc khác;
 - Trang trại;
 - Khách sạn, nhà nghỉ và các môi trường nhà ở khác;



Vị trí sử dụng

- Chỉ sử dụng trong nhà. Không sử dụng ngoài trời hoặc gần nước.
- Không đặt thiết bị trực tiếp dưới tủ bếp treo tường khi đang sử dụng, vì nó tạo ra một lượng lớn hơi nước. Tránh đưa tay qua vùng thoát hơi khi thiết bị đang hoạt động.
- Thiết bị nấu nướng nên được đặt trên bề mặt ổn định.

Dây nguồn

- Dây nguồn phải đủ dài để kéo từ ổ cắm đến thiết bị mà không làm căng đầu nối.
- Khi rút phích cắm khỏi ổ, hãy cầm vào phích cắm và kéo ra, không kéo trực tiếp vào dây nguồn.
- Không để dây nguồn thòng xuống mép bàn hoặc bề mặt, không tiếp xúc với các bề mặt nóng.
- Không để dây nguồn chạy ngang qua khoảng trống mở, ví dụ như giữa ổ cắm thấp và bàn.
- **CẢNH BÁO:** Thiết bị này KHÔNG được sử dụng với dây nối dài hoặc bảng điện nhiều ổ cắm.

An toàn cá nhân

- Nhiệt độ bề mặt có thể cao khi thiết bị đang hoạt động.
- Không chạm vào bề mặt nóng. Sử dụng găng tay lò nướng hoặc khăn khi mở nắp hoặc cầm nắm vào nồi/khay nóng
- **CẢNH BÁO:** Để tránh cháy nổ, điện giật và chấn thương cá nhân, không nhúng dây điện, phích cắm hoặc thiết bị vào nước hoặc chất lỏng khác.
- **CẢNH BÁO:** Cần hết sức cẩn thận khi di chuyển thiết bị khi bên trong có thức ăn nóng, nước hoặc các chất lỏng nóng khác.
- Rút phích cắm khỏi ổ điện khi không sử dụng, trước khi lắp hoặc tháo phụ kiện, và trước khi vệ sinh thiết bị.
- Không vận hành thiết bị nếu dây điện hoặc phích cắm bị hỏng, nếu thiết bị bị lỗi hoặc đã bị rơi, hư hỏng dưới bất kỳ hình thức nào.
- Không đổ nước vượt quá mức tối đa. Nếu thiết bị bị đổ quá đầy, nước sôi có thể bị tràn ra và gây bỏng.



Các lưu ý an toàn khác

- Khi mở nắp, nâng nắp và nghiêng ra xa.
- Không sử dụng bất kỳ bộ phận nào của thiết bị trong lò vi sóng.
- Không đặt thiết bị trên hoặc gần bếp gas, bếp điện đang nóng hoặc trong lò nướng đang hoạt động.
- Khi hấp, đảm bảo mực nước không thấp hơn mức tối thiểu.

Xử lý bỏng do nước sôi

- Xả nước lạnh lên vùng bị bỏng ngay lập tức và nhanh chóng tìm sự trợ giúp y tế.

Yêu cầu về điện

- Kiểm tra điện áp trên nhãn thông số của thiết bị để đảm bảo phù hợp với nguồn điện gia đình của bạn, nguồn điện phải là điện xoay chiều (A.C.).
- **CẢNH BÁO:** Thiết bị này phải được nối đất.
- **CẢNH BÁO:** Không sử dụng thiết bị này với dây nối dài hoặc bảng điện.

ĐỌC KỸ VÀ LƯU LẠI HƯỚNG DẪN NÀY.

Giải thích bảng điều khiển kỹ thuật số

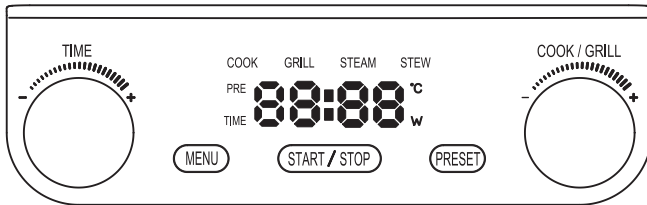

NÚT XOAY ĐIỀU CHỈNH THỜI GIAN - Thời gian hoạt động có thể được điều chỉnh bằng cách xoay nút sang trái hoặc phải. Các chức năng tương ứng:

- **NẤU (COOK)** - Xoay theo chiều kim đồng hồ để tăng 10 phút/lần & xoay ngược chiều kim đồng hồ để giảm 1 phút/lần (Tối đa 2 giờ).
- **NƯỞNG (GRILL)** - Xoay theo chiều kim đồng hồ để tăng 5 phút/lần & xoay ngược chiều kim đồng hồ để giảm 1 phút/lần (Tối đa 60 phút).
- **HẤP (STEAM)** - Xoay theo chiều kim đồng hồ để tăng 5 phút/lần & xoay ngược chiều kim đồng hồ để giảm 1 phút/lần (Tối đa 60 phút).
- **HẦM (STEW)** - Xoay theo chiều kim đồng hồ để tăng 10 phút/lần & xoay ngược chiều kim đồng hồ để giảm 1 phút/lần (Tối đa 3 giờ).
- **HẸN GIỜ (PRESET)** - Chức năng hẹn giờ chỉ hoạt động với chức năng HẤP hoặc HẦM. Xoay theo chiều kim đồng hồ để tăng 30 phút/lần & xoay ngược chiều kim đồng hồ để giảm 5 phút/lần.

NÚT MENU - Nhấn để chọn chế độ nấu mong muốn: NẤU, NƯỞNG, HẤP hoặc HẦM.

NÚT KHỞI ĐỘNG/DỪNG (START/STOP) - Sau khi chọn chế độ nấu trong menu và điều chỉnh mức nhiệt độ hoặc công suất bằng nút xoay COOK/GRILL:

- Nhấn **START/STOP** một lần để bắt đầu hoặc tạm dừng quá trình nấu.
- Nhấn giữ **START/STOP** trong 2 giây để dừng nấu và quay lại chế độ chờ.

Giải thích bảng điều khiển kỹ thuật số

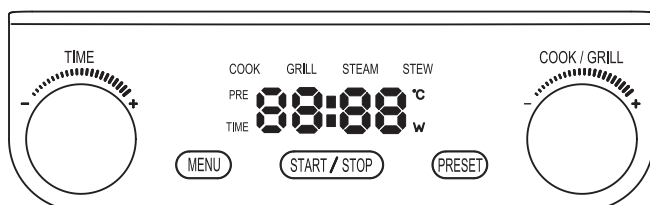

NÚT HẸN GIỜ (PRESET BUTTON) – Nút cài đặt trước vận hành một chương trình đếm ngược, cho phép người dùng chọn thời điểm phần tử bắt đầu làm nóng. Nút này CHỈ hoạt động với chức năng HẤP hoặc HẦM.

- **HẤP (STEAM)** - Sau khi chọn chế độ **HẤP** bằng nút **MENU**, xoay nút **THỜI GIAN (TIME)** đến thời lượng nấu mong muốn (15 đến 60 phút). Sau khi đặt thời gian nấu, nhấn nút **HẸN GIỜ (PRESET)** và xoay nút **THỜI GIAN (TIME)** để điều chỉnh thời điểm bắt đầu làm nóng (tối đa 12 giờ). Nhấn nút **START/STOP** để kích hoạt chế độ **HẸN GIỜ (PRESET)**, sau đó bộ đếm ngược sẽ bắt đầu.

Lưu ý: Thời gian **HẸN GIỜ (PRESET)** bao gồm cả thời gian nấu đã chọn.

- **HẦM (STEW)** - Sau khi chọn chế độ **HẦM** bằng nút **MENU**, xoay nút **THỜI GIAN (TIME)** đến thời lượng nấu mong muốn (1,5 đến 3 giờ). Sau khi đặt thời gian nấu, nhấn nút **HẸN GIỜ (PRESET)** và xoay nút **THỜI GIAN (TIME)** để điều chỉnh thời điểm bắt đầu làm nóng (tối đa 12 giờ). Nhấn nút **START/STOP** để kích hoạt chế độ **HẸN GIỜ (PRESET)**, sau đó bộ đếm ngược sẽ bắt đầu.

Lưu ý: Thời gian **HẸN GIỜ (PRESET)** bao gồm cả thời gian nấu đã chọn.

Giải thích bảng điều khiển kỹ thuật số

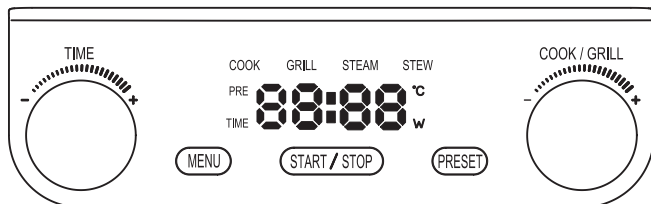

NÚT XOAY NẤU/ NƯỚNG (COOK/GRILL DIAL) - Tùy vào chức năng được chọn, công suất hoạt động hoặc nhiệt độ có thể điều chỉnh bằng cách xoay nút theo chiều kim đồng hồ hoặc ngược lại. Chi tiết cho từng chế độ như sau:

- **NẤU (COOK)** - Nhấn nút **MENU** để chọn chế độ **NẤU**, sau đó xoay nút **NẤU/NƯỚNG (COOK/GRILL DIAL)** theo chiều kim đồng hồ để tăng công suất từ **200W** lên tối đa **1600W**, hoặc xoay ngược chiều kim đồng hồ để giảm công suất. Mỗi lần xoay sẽ tăng hoặc giảm **200W**. Đèn báo **COOK** sẽ nhấp nháy khi thay đổi công suất.
- **NƯỚNG (GRILL)** - Nhấn nút **MENU** để chọn chế độ **NƯỚNG**, sau đó xoay nút **NẤU/NƯỚNG (COOK/GRILL DIAL)** theo chiều kim đồng hồ để tăng nhiệt độ từ **140°C** lên tối đa **220°C**, hoặc xoay ngược chiều kim đồng hồ để giảm nhiệt độ. Mỗi lần xoay sẽ tăng hoặc giảm **5°C**. Đèn báo **GRILL** sẽ nhấp nháy khi thay đổi nhiệt độ.

Trước khi sử dụng lần đầu

Trước khi sử dụng sản phẩm này lần đầu tiên, vui lòng:

- Rửa sạch các phụ kiện Nồi sâu lòng, Vỉ lưới và Khay hấp bằng nước ấm có xà phòng, sau đó lau khô trước khi sử dụng.
- Trước khi đặt bất kỳ phụ kiện nào lên bộ phận làm nóng, hãy đảm bảo không có nước giữa đáy phụ kiện và bộ phận làm nóng (tham khảo hình minh họa bên dưới).

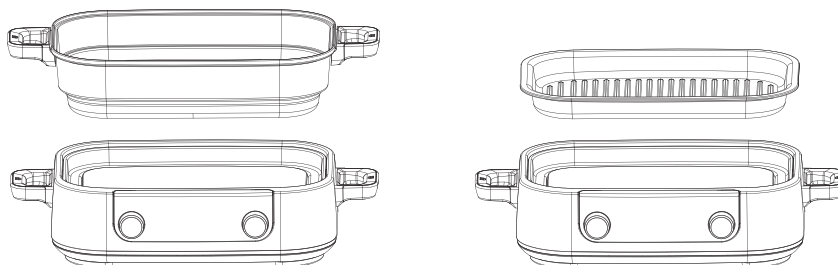

- Đảm bảo rằng mọi phụ kiện đặt trên bộ phận làm nóng được lắp đúng cách và ổn định.
- Khi làm nóng lần đầu tiên, có thể xuất hiện một ít khói. Đây là hiện tượng bình thường và sẽ không kéo dài lâu.

Nhiệt độ nấu ăn

Công suất nhiệt	Nhiệt độ	Ứng dụng
200-600W	-	Hâm nóng thức ăn
800-1200W	140-180°C	Bánh kếp, Cơm, Rau củ
1400-1600W	190-220°C	Nướng thịt, Hấp, Lẩu

Nồi sâu lòng

Nồi sâu lòng rất thích hợp để nấu súp, cà ri, hầm, nấu chậm và các món ăn cần đun nắp cũng như sử dụng nồi dung tích lớn.

1. Cắm dây nguồn vào đế và đặt Nồi sâu lòng vào máy
2. Đèn hiển thị trên bảng điều khiển sẽ nhấp nháy, thiết bị sẽ vào chế độ chọn chức năng và chuẩn bị làm nóng trước. Nếu thiết bị vào chế độ chờ do không hoạt động, hãy nhấn bất kỳ nút nào để khởi động lại.
3. Nhấn nút **MENU** và chọn một trong các chức năng **NẤU (COOK)**, **NƯỚNG (GRILL)** hoặc **HẦM (STEW)** để làm nóng trước. Xoay núm **THỜI GIAN (TIME)** để cài đặt thời gian nấu mong muốn. Xoay núm **NẤU/NƯỚNG (COOK/GRILL)** để cài đặt mức công suất hoặc nhiệt độ (tùy thuộc vào chức năng đã chọn).

Lưu ý: Thời gian nấu mặc định cho các chức năng: **NẤU (COOK):** 2 giờ, **NƯỚNG (GRILL):** 30 phút, **HẦM (STEW):** 1 giờ 30 phút

4. Nhấn nút **START/STOP** để bắt đầu, bộ phận làm nóng sẽ dần nóng lên và nồi sẽ đạt đến công suất hoặc nhiệt độ đã cài đặt.
5. Sau khi nấu xong, cẩn thận mở nắp bằng **Tay cầm nắp**. Nhấn **START/STOP** để dừng quá trình làm nóng. Nếu không nhấn, thiết bị sẽ tự động dừng khi hết thời gian nấu đã cài đặt.

CHỨC NĂNG LÀM NÓNG

Nút "Preset" kích hoạt chế độ đếm ngược, cho phép người dùng chọn thời điểm bộ phận làm nóng bắt đầu hoạt động. Chức năng này CHỈ hoạt động với chế độ HẤP (STEAM) hoặc HẦM (STEW).

1. Nhấn **MENU** và chọn **HẦM (STEW)**. Xoay núm **THỜI GIAN (TIME)** để đặt thời gian nấu mong muốn (từ 1,5 đến 3 giờ).
2. Sau khi đặt thời gian nấu, nhấn nút **PRESET**, sau đó xoay núm **THỜI GIAN (TIME)** để điều chỉnh thời gian bắt đầu nấu (thời gian hẹn giờ tối đa là 12 giờ).
3. Nhấn **START/STOP** để kích hoạt chế độ hẹn giờ. Thiết bị sẽ bắt đầu đếm ngược thời gian đã đặt.

Lưu ý: Thời gian hẹn giờ bao gồm cả thời gian nấu đã chọn.

Nồi sâu lòng

Lưu ý: Quá trình làm nóng có thể được tạm dừng hoặc dừng bất kỳ lúc nào. Nhấn nhanh nút **START/STOP** sẽ tạm dừng quá trình nấu. Sau 30 giây, thiết bị sẽ quay lại menu khởi động. Giữ nút **START/STOP** trong hơn 2 giây sẽ dừng hoàn toàn quá trình làm nóng và thiết bị sẽ quay lại menu khởi động. Ngoài ra, quá trình làm nóng sẽ tự động dừng khi hết thời gian nấu đã đặt.

- **CẢNH BÁO:** Trong quá trình làm nóng, Đế và Nồi Sâu sẽ trở nên rất nóng.
- **CẢNH BÁO:** Đảm bảo dây nguồn được kết nối chắc chắn vào đế và không chạm vào các tấm phụ kiện.
- **KHÔNG** sử dụng xẻng kim loại, dao hoặc các vật cứng khác để tránh làm hỏng lớp chống dính.
- **KHÔNG** sử dụng Nắp trong quá trình làm nóng trước.

Vỉ lưới

Vỉ lưới rất phù hợp để nấu thịt, chiên rán và các món ăn yêu cầu nhiệt độ cao.

1. Cắm dây nguồn vào đế và đặt vỉ lưới lên máy.
2. Đèn hiển thị trên bảng điều khiển sẽ nhấp nháy và thiết bị sẽ chuyển sang chế độ chọn chức năng và chuẩn bị làm nóng trước. Nếu thiết bị chuyển sang chế độ chờ do không hoạt động, hãy nhấn bất kỳ nút nào để khởi động lại.
3. Nhấn nút **MENU** và chọn **COOK** hoặc **GRILL** để làm nóng trước. Xoay núm **TIME** để đặt thời gian nấu mong muốn, sau đó xoay núm **COOK/GRILL** để đặt mức công suất hoặc nhiệt độ (tùy vào chức năng đã chọn).

Lưu ý: Thời gian nấu mặc định cho chức năng GRILL là 30 phút.

4. Nhấn nút **START/STOP** để bắt đầu làm nóng. Thiết bị sẽ làm nóng vỉ lưới đến mức công suất hoặc nhiệt độ đã đặt.

Lưu ý: Quá trình làm nóng có thể bị tạm dừng hoặc dừng bất cứ lúc nào. Nhấn nhanh **START/STOP** để tạm dừng. Sau 30 giây không hoạt động, thiết bị sẽ quay lại menu khởi động. Giữ **START/STOP** hơn 2 giây sẽ dừng quá trình làm nóng và quay lại menu khởi động. Hoặc quá trình làm nóng sẽ tự động dừng khi hết thời gian nấu.

- **CẢNH BÁO:** Trong quá trình làm nóng trước, Đế và Vỉ lưới (6) sẽ trở nên rất nóng.
- **CẢNH BÁO:** Đảm bảo dây nguồn được kết nối chắc chắn vào Đế và không chạm vào các phụ kiện khác.
- **KHÔNG** sử dụng xẻng kim loại, dao hoặc các vật cứng khác để tránh làm hỏng lớp chống dính.
- **KHÔNG** sử dụng Nắp khi làm nóng trước hoặc khi sử dụng Vỉ lưới.

Khay hấp

Khay Hấp rất phù hợp để hấp rau củ, há cảo, cá hoặc bất kỳ loại thực phẩm nào cần phương pháp hấp nhẹ nhàng và tốt cho sức khỏe.

1. Cắm dây nguồn vào đế và đặt Nồi Sâu Lòng (4) lên máy
2. Đổ nước vào **nồi** (4) đến vạch **Max** (vạch thấp hơn dành cho chế độ hấp).

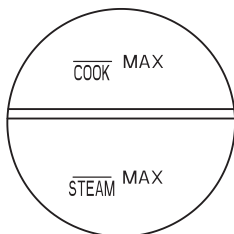

3. Đặt **Khay hấp (3)** vào trong **Nồi Sâu Lòng (4)** một cách chắc chắn.
4. Đặt nguyên liệu lên **Khay Hấp (3)** và đậy **Nắp (2)** lên **Nồi (4)**
5. Đèn hiển thị trên bảng điều khiển sẽ nhấp nháy, thiết bị chuyển sang chế độ chọn chức năng và chuẩn bị làm nóng trước. Nếu thiết bị chuyển sang chế độ chờ do không hoạt động, hãy nhấn bất kỳ nút nào để khởi động lại.
6. Nhấn **MENU** và chọn chức năng **STEAM** để làm nóng trước. Xoay núm **TIME** để đặt thời gian nấu mong muốn từ thời gian mặc định, sau đó xoay núm **COOK/GRILL** để đặt mức công suất hoặc nhiệt độ (tùy vào chức năng đã chọn).

Lưu ý: Thời gian nấu mặc định cho chức năng **STEAM** là **30 phút**.

7. Nhấn **START/STOP** để bắt đầu làm nóng. Thiết bị sẽ làm nóng nước trong Nồi, tạo hơi nước để hấp thực phẩm.
8. Sau khi nấu xong, cẩn thận mở **Nắp** bằng cách sử dụng **Tay Cầm**. Nhấn **START/STOP** để dừng quá trình làm nóng. Ngoài ra, quá trình hấp sẽ tự động dừng khi hết thời gian cài đặt.

Khay hấp

CHỨC NĂNG LÀM NÓNG TRƯỚC

Nút **Preset** cho phép người dùng cài đặt thời gian đếm ngược để bắt đầu làm nóng. Tính năng này chỉ hoạt động với chức năng **STEAM** hoặc **STEW**.

1. Nhấn **MENU** và chọn **STEW**.
 2. Xoay núm **TIME** để đặt thời gian nấu mong muốn (**15 đến 60 phút**).
 3. Sau khi cài đặt thời gian nấu, nhấn nút **PRESET**.
- Lưu ý:** Thời gian nấu mặc định cho các chức năng: **NẤU (COOK): 2 giờ, NƯỚNG (GRILL): 30 phút, HẦM (STEW): 1 giờ 30 phút**
4. Tiếp tục xoay núm **TIME** để cài đặt thời gian chờ trước khi bắt đầu làm nóng (**tối đa 12 giờ**).
 5. Nhấn nút **START/STOP** để kích hoạt chế độ **PRESET**, lúc này bộ đếm ngược sẽ bắt đầu.

Lưu ý: Thời gian cài đặt **PRESET** bao gồm cả thời gian nấu đã chọn.

Lưu ý: Quá trình làm nóng có thể tạm dừng hoặc dừng bất kỳ lúc nào. Nhấn nhanh **START/STOP** để tạm dừng. Nếu sau **30 giây** không hoạt động, thiết bị sẽ trở về menu ban đầu. Nếu giữ nút **START/STOP** trong hơn **2 giây**, thiết bị sẽ dừng hẳn và trở về menu ban đầu. Ngoài ra, quá trình làm nóng sẽ tự động dừng khi hết thời gian nấu đã cài đặt.

- **CẢNH BÁO:** Trong quá trình làm nóng trước, **Đế, Khay Hấp (3) và Nồi Sâu Lòng (4)** sẽ trở nên rất nóng.
- **CẢNH BÁO:** Đảm bảo dây nguồn được kết nối chắc chắn vào Đế và không chạm vào các bộ phận khác.
- **KHÔNG** sử dụng thìa kim loại, dao hoặc vật sắc nhọn để tránh làm hỏng lớp chống dính.
- **KHÔNG** đậy Nắp (2) khi đang làm nóng trước.

Vệ sinh thiết bị

CẢNH BÁO: Không an toàn khi rửa bằng máy rửa chén.

- **LƯU Ý:** Đảm bảo thiết bị đã tắt, rút phích cắm khỏi ổ điện và tắt cả các phụ kiện đều nguội trước khi vệ sinh.
- Rửa Nồi Sâu Lòng, Vỉ Lưới, Khay Hấp và Nắp bằng nước ấm pha xà phòng sau khi sử dụng. Lau khô bằng khăn mềm.
- **KHÔNG** nhúng phần đế của thiết bị vào nước.
- **KHÔNG** sử dụng búi rửa kim loại hoặc các chất tẩy rửa có tính mài mòn.

Bảo hành 2 năm

Vui lòng giữ lại biên lai mua hàng của nhà bán lẻ làm bằng chứng mua hàng. Ghim biên lai vào mặt sau tờ hướng dẫn này để lưu giữ.

Vui lòng cung cấp thông tin sau nếu sản phẩm gặp lỗi. Các thông số này có thể tìm thấy ở mặt dưới của sản phẩm:

Mã sản phẩm.

Số sê-ri

Tất cả các sản phẩm của Morphy Richards đều được kiểm tra riêng lẻ trước khi rời khỏi nhà máy. Trong trường hợp bất kỳ thiết bị nào bị lỗi trong vòng 28 ngày kể từ ngày mua, thiết bị đó phải được trả lại nơi mua để được thay thế.

Nếu lỗi phát sinh sau 28 ngày nhưng trong vòng 24 tháng kể từ ngày mua ban đầu, hãy liên hệ với đường dây trợ giúp, cung cấp mã sản phẩm và số sê-ri trên sản phẩm, hoặc viết thư cho Morphy Richards theo địa chỉ bên dưới.

Khách hàng có thể được yêu cầu gửi bản sao biên lai mua hàng để chứng minh quyền lợi bảo hành.

Tùy thuộc vào các điều khoản từ chối bảo hành được liệt kê bên dưới (xem phần Từ chối bảo hành), thiết bị bị lỗi sẽ được sửa chữa hoặc thay thế phù hợp và thường được gửi lại trong vòng 7 ngày làm việc kể từ khi nhận được.

Nếu vì bất kỳ lý do nào mà sản phẩm này được thay thế hoặc sửa chữa trong thời gian bảo hành 2 năm, bảo hành cho sản phẩm mới sẽ được tính từ ngày mua ban đầu. Vì vậy, khách hàng cần phải giữ lại biên lai mua hàng gốc để chứng minh ngày mua ban đầu.

Để đủ điều kiện hưởng bảo hành 2 năm, thiết bị phải được sử dụng theo đúng hướng dẫn đi kèm. Ví dụ, khay đựng vụn bánh mì phải được làm sạch thường xuyên.

Từ chối bảo hành

Morphy Richards sẽ không chịu trách nhiệm thay thế hoặc sửa chữa sản phẩm trong các trường hợp sau:

- (1) Lỗi phát sinh do tai nạn, sử dụng sai cách, sử dụng bất cẩn hoặc sử dụng trái với hướng dẫn của nhà sản xuất, hoặc lỗi do sốc điện, hư hỏng trong quá trình vận chuyển.
- (2) Thiết bị được sử dụng với nguồn điện không đúng với thông số ghi trên sản phẩm.
- (3) Thiết bị đã được sửa chữa bởi người không phải nhân viên dịch vụ của Morphy Richards (hoặc đại lý ủy quyền).
- (4) Thiết bị được sử dụng cho mục đích thương mại hoặc phi gia dụng.
- (5) Thiết bị là hàng đã qua sử dụng (hàng second-hand).

- (6) Morphy Richards có quyền từ chối bảo hành nếu thấy không phù hợp.
- (7) Bộ lọc nhựa của tất cả các ấm đun nước và máy pha cà phê Morphy Richards không được bảo hành.
- (8) Pin và các hư hỏng do rò rỉ pin không được bảo hành.
 - Bảo hành này không cấp bất kỳ quyền lợi nào khác ngoài những điều được đề cập ở trên và không bao gồm bất kỳ khiếu nại nào về tổn thất hoặc thiệt hại gián tiếp. Bảo hành này được cung cấp như một quyền lợi bổ sung và không ảnh hưởng đến quyền lợi theo luật của người tiêu dùng. Sản phẩm Morphy Richards chỉ dành cho sử dụng trong hộ gia đình. Vui lòng tham khảo hướng dẫn an toàn về giới hạn khu vực sử dụng.

Miễn trừ trách nhiệm

Morphy Richards luôn có chính sách cải tiến chất lượng và thiết kế sản phẩm. Do đó, công ty có quyền thay đổi thông số kỹ thuật của các mẫu sản phẩm bất cứ lúc nào.



Đối với các sản phẩm điện tử được bán trong Cộng đồng Châu Âu, khi hết vòng đời sử dụng, sản phẩm không được xử lý như rác thải sinh hoạt thông thường.

Vui lòng tái chế tại các cơ sở xử lý. Kiểm tra với chính quyền địa phương hoặc nhà bán lẻ để biết thông tin về các điểm tái chế tại quốc gia của bạn.

**NẾU GẶP SỰ CỐ VỚI SẢN PHẨM,
VUI LÒNG LIÊN HỆ:**

**Công ty Cổ phần Hesman Việt Nam
Địa chỉ: Số 76 Thái Hà, phường Trung Liệt,
quận Đống Đa, Hà Nội, Việt Nam
Điện thoại: +84 981 005 595**

morphy richards®

Specifications

Model:	MBC-UMD3N
Colour:	Green
Rated Voltage:	220-240V~50-60Hz
Rated Power:	1350-1600W
Max Capacity:	3L Deep Pan)
External Dimensions (W x D x H):	450 x 283 x 225mm
Net Weight:	4.95kg

Names of Parts and Accessories

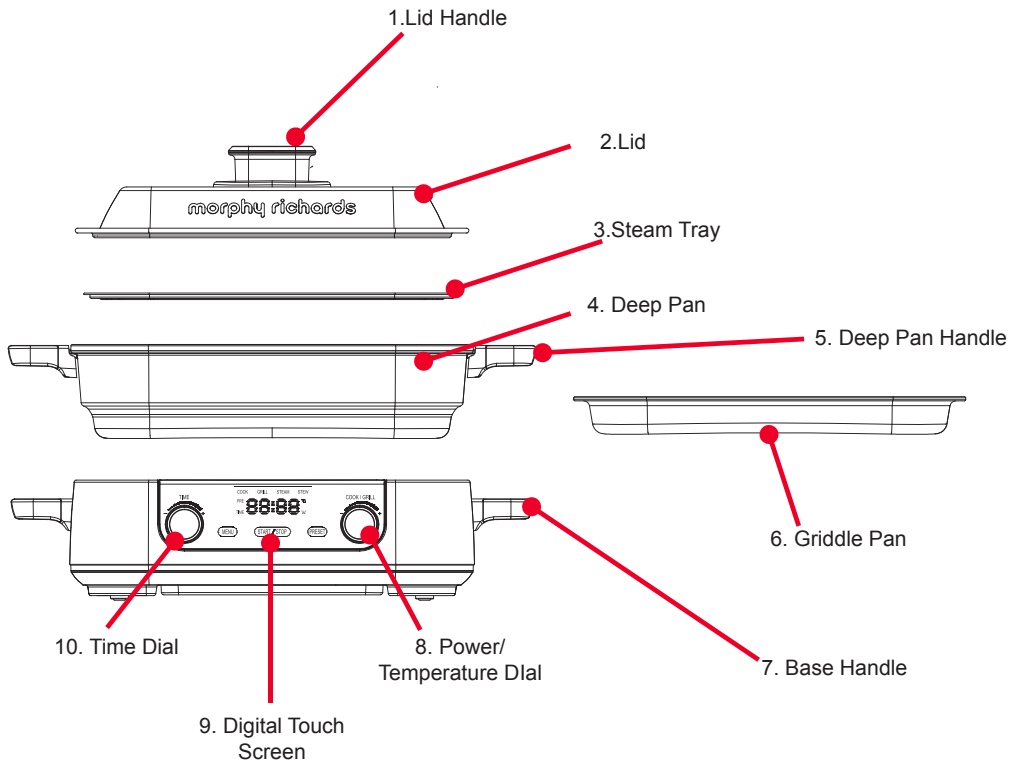

Important Safety Instructions

WARNING

To reduce the risk of fire, electric shock, injury to persons or damage to property, follow basic precautions including the following:

- If the power cord is damaged, it must be replaced by the manufacturer or its service agent or a similarly qualified person in order to avoid a hazard.
- Keep the appliance and its cord out of reach of children.
- **WARNING:** Misuse of appliance could cause personal injury.
- **WARNING:** Avoid spillage on connector. This product incorporates a heating element which is subject to residual heat after use. Refer to the cleaning section for more information.
- This appliance is not intended to be operated by means of an external timer or a separate remote-control system.
- This appliance is not intended for use by persons with reduced physical, sensory or mental capabilities or lack of experience and knowledge unless they have been given supervision or instruction concerning use of the appliance by a person responsible for their safety.
- Children should be supervised to ensure that they do not play with this appliance.
- In the absence of supervision, the cleaning and maintenance work should not be done by a child.
- Use of accessories not recommended or sold by the original manufacturer may cause risks of fire, electric shock or personal injury.
- This appliance must be used in accordance with the instructions and must not be used for other purposes.
- This appliance is intended to be used in household and similar applications such as:
 - staff kitchen areas in shops, offices and other working environments;
 - farm houses;
 - by clients in hotels, motels and other residential type environments;
 - bed and breakfast type environments.

Location

- For indoor use only. Do not use outdoors or near water.
- Do not place directly under kitchen wall cupboards when in use, as it produces large amounts of steam. Avoid reaching over the steamer when in use.
- Cooking appliances should be positioned in a stable situation.

Power cord

- The power cord should reach from the socket to the base unit without straining the connections.
- Remove the plug from the socket, grasp the plug and pull out the power cord, do not pull on the cord.
- Do not let the cord hang over the edge of the table or counter and keep it away from any hot surfaces.
- Do not let the cord run across an open space e.g. between a low socket and table.
- **WARNING:** This appliance is NOT to be used with extension leads and/or power boards.

Personal safety

- The temperature of accessible surfaces may be high when the appliance is operating.
- Do not touch hot surfaces. Use oven gloves or a cloth when removing the lid or handling hot containers as hot steam will escape.
- **WARNING:** To protect against fire, electric shock and personal injury, do not immerse cord, plugs, or appliance in water or other liquid.
- **WARNING:** Extreme caution must be used when moving the appliance when containing hot food, water, or other hot liquids.
- Unplug from the socket when not in use, before putting on or taking off attachments, and before cleaning.
- Do not operate any appliance with a damaged lead or plug, or after an appliance has malfunctioned, or has been dropped or damaged in any way.

- Do not fill above the maximum level. If the appliance is overfilled, boiling water may be ejected which can scald.

Other safety considerations

- To open, lift the lid off towards yourself but tilted away from you.
- Do not use any of the appliance parts in a microwave or on any cooking/heated surfaces.
- Do not place on or near a hot gas or electric burner, or in a heated oven.
- When steaming, make sure the water does not fall below the minimum level.

Treating scalds

- Run cold water over the affected area immediately. Do not stop to remove clothing, get medical help quickly.

Electrical requirements

- Check that the voltage on the rating plate of your appliance corresponds with your house electricity supply which must be A.C.
- **WARNING: This appliance must be earthed.**
- **WARNING: This appliance is NOT to be used with extension leads and/or power boards.**

READ CAREFULLY AND KEEP FOR FUTURE REFERENCE

Digital Control Panel Explanations.

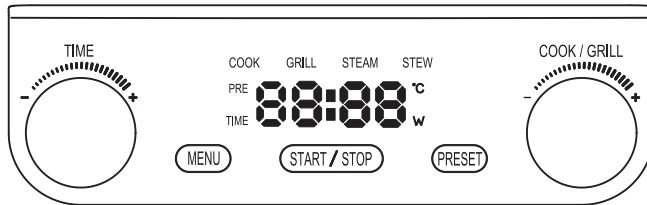

TIME DIAL - The operating times can be adjusted by rotating the dial to the left or right. For the relevant functions below:

- **COOK** - Rotate clockwise increases 10 minute increments & anti-clockwise decreases 1 minute increments (Max 2 hours).
- **GRILL** - Rotate clockwise increases 5 minute increments & anti-clockwise decreases 1 minute increments (Max 60 mins).
- **STEAM** - Rotate clockwise increases 5 minute increments & anti-clockwise decreases 1 minute increments (Max 60 mins).
- **STEW** - Rotate clockwise increases 10 minute increments & anti-clockwise decreases 1 minute increments (Max 3 hours).
- **PRESET** - The Preset function operates **ONLY** with the **STEAM** or **STEW** function. Rotate clockwise increases 30 minute increments & anti-clockwise decreases 5 minute increments.

MENU BUTTON - Press to select the desired cooking function from **COOK, GRILL, STEAM** or **STEW**.

START/STOP BUTTON - After selecting a cooking function in the **MENU** and choosing a heating power or temperature setting with the **COOK/GRILL** dial:

- Press **START/STOP** once briefly to start or pause cooking.
- Hold **START/STOP** button down for 2 seconds to stop cooking and return to standby.

Digital Control Panel Explanations.

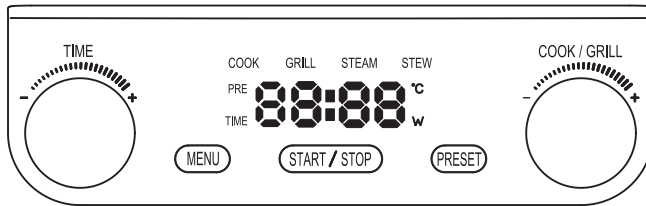

PRESET BUTTON - The Preset button operates a countdown program where the user can choose when the element starts heating. It operates **ONLY** with the **STEAM** or **STEW** function.

- **STEAM** - After selecting **STEAM** from the **MENU** button, rotate the **TIME** dial to the desired cooking duration (15 to 60 minutes). After setting the cooking time, press the **PRESET** button and rotate the **TIME** dial to adjust when to start the heating process (maximum preset time is 12 hours). Press the **START/STOP** button to enter the **PRESET** mode and the **PRESET** time starts to countdown.

Note: The **PRESET** time includes the selected cooking duration time.

- **STEW** - After selecting **STEW** from the **MENU** button, rotate the **TIME** dial to the desired cooking duration (1.5 to 3 hours).

After setting the cooking time, press the **PRESET** button and rotate the **TIME** dial to adjust when to start the heating process (maximum preset time 12 hours). Press the **START/STOP** button to enter the **PRESET** mode and the **PRESET** time starts to count-down.

Note: The **PRESET** time includes the selected cooking duration time.

Digital Control Panel Explanations.

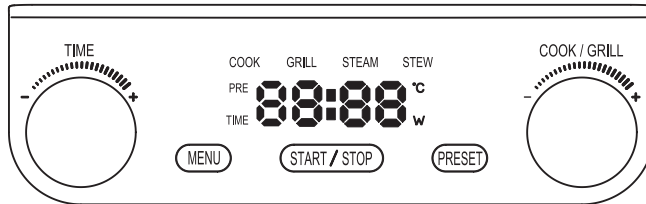

COOK/GRILL DIAL - Depending on the function selected, the operating power or temperature can be adjusted by rotating the dial to the left or right. For the relevant functions below:

- **COOK** - Press the **MENU** button to select **COOK** and rotate the **COOK/GRILL** dial clockwise to increase the heating wattage from 200W to a maximum of 1600W or rotate anti-clockwise to decrease the wattage. Each rotation increases or decreases in 200W increments. The **COOK** indicator light will flash while changing the power.
- **GRILL** - Press the **MENU** button to select **GRILL** and rotate the **COOK/GRILL** dial clockwise to increase the heating temperature from 140°C to a maximum of 220°C or rotate anti-clockwise to decrease the temperature. Each rotation increases or decreases in 5°C increments. The **GRILL** indicator will flash while changing the temperature.

Before First Use

Before using this product for the first time, please:

- Wash the Deep Pan, Griddle Pan and Steam Tray accessories in warm soapy water and dry before use.
- Before placing any accessory onto the element, make sure there is no water between the accessory base and the heating element (see below diagrams).

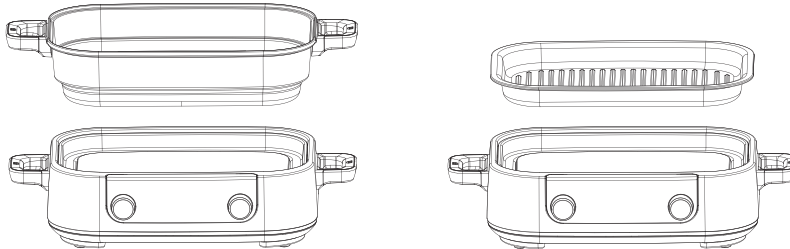

- Ensure any accessory placed on the element is fitted correctly and stable.
- When heating for the first time expect a small amount of smoke. This is normal and will not last for long.

Cooking Temperatures

Heat Power	Heat Temperature	Examples
200-600W	-	Reheating food
800-1200W	140-180°C	Pancakes, Rice, Vegetables
1400-1600W	190-220°C	Grilling Meat, Steaming, Hot Pots

Deep Pan

The Deep Pan accessory is great for soups, curries, stews, slow cooking and anything that requires the lid on and a larger capacity pan.

1. Plug the power cord into the base and place the Deep Pan (4) onto the heating element.
2. The display lights on the control panel flash and the appliance enters the function selection mode and prepares for preheating. If the unit goes into standby after inactivity, press any button to restart the unit.
3. Press **MENU** and select either **COOK**, **GRILL** or **STEW** functions to preheat. Rotate the **TIME** dial to set the desired cooking time from the default time and then rotate the **COOK/GRILL** dial to set the power or temperature (depending on the function selected).

Note: The default cooking times for the COOK function is 2 hours, GRILL is 30 minutes and STEW is 1 hour and 30 minutes.

4. Press the **START/STOP** button and the heating element begins to warm up and the Deep Pan will heat to the set power or temperature.
5. After cooking, carefully remove the Lid (2), using the Lid Handle (1). Press the **START/STOP** button to stop the heating process. Alternatively, the heating process will stop when the cooking time elapses.

PREHEAT FUNCTION

The Preset button operates an optional countdown program where the user can choose when the element starts heating. It operates **ONLY** with the **STEAM** or **STEW** function.

1. Press **MENU** and select **STEW**. Rotate the **TIME** dial to the desired cooking duration (1.5 to 3 hours).
2. After setting the cooking time, press the **PRESET** button. Rotate the **TIME** dial to adjust when to start the heating process (maximum preset time is 12 hours).
3. Press the **START/STOP** button to enter the **PRESET** mode and the **PRESET** time starts to countdown.

Note: The PRESET time includes the selected cooking duration.

Deep Pan

Note: At any time, the heating process can be paused or stopped. A short press of the **START/STOP** button pauses the cooking process. After 30 seconds the appliance will revert back to the start menu. Holding the **START/STOP** button for longer than 2 seconds stops the unit from heating and it will revert back to the start menu. Alternatively, the heating process will stop when the cooking time elapses.

- **WARNING:** During the preheating process the Base and Deep Pan (4) will become hot.
- **WARNING:** Ensure the power cord is firmly connected to the Base and does not touch the accessory plates.
- **DO NOT use metal spatulas, knives or other hard objects in order to avoid damaging the non-stick coating.**
- **DO NOT use the Lid (2) when preheating.**

Griddle Pan

The Griddle Pan accessory is great for cooking meat, frying, and anything that requires a high heat.

1. Plug the power cord into the base and place the Griddle Pan(6) onto the heating element.
2. The display lights on the control panel flash and the appliance enters the function selection mode and prepares for preheating. If the unit goes into standby after inactivity, press any button to restart the unit.
3. Press MENU and select either COOK or GRILL functions to preheat. Rotate the TIME dial to set the desired cooking time from the default time and then rotate the COOK/GRILL dial to set the power or temperature (depending on the function selected).

Note: The default cooking time for the GRILL function is 30 minutes.

4. Press the START/STOP button and the heating element begins to heat and the Griddle Pan will heat to the set power or temperature.

Note: At any time, the heating process can be paused or stopped. A short press of the START/STOP button pauses the cooking process. After 30 seconds the appliance will revert back to the start menu. Holding the START/STOP button for longer than 2 seconds stops the unit from heating and it will revert back to the start menu. Alternatively, the heating process will stop when the cooking time elapses.

- **WARNING:** During the preheating process the Base and Griddle Pan (6) will become hot.
- **WARNING:** Ensure the power cord is firmly connected to the Base and does not touch the accessory plates.
- DO NOT use metal spatulas, knives or other hard objects in order to avoid damaging the non-stick coating.
- DO NOT use the Lid (2) when preheating or when cooking with the Griddle Pan.

Steam Tray

The Steam Tray accessory is great for vegetables, dumplings, fish or any food that benefits from the gentle and healthy method of cooking with steam.

1. Plug the power cord into the base and place the Deep Pan (4) onto the heating element.
2. Fill the Deep **Pan** (4) up with water to the **Max** line (lower mark for Steam).

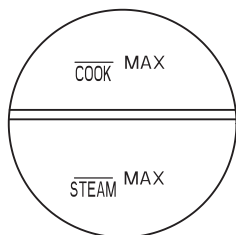

3. Place the **Steam Tray** (3) securely into the **Deep Pan** (4).
4. Place ingredients onto the **Steam Tray** (3) and place the **Lid** (2) on the **Deep Pan** (4).
5. The display lights on the control panel flash and the appliance enters the function selection mode and prepares for preheating. If the unit goes into standby after inactivity, press any button to restart the unit.
6. Press **MENU** and select the **STEAM** function to preheat. Rotate the **TIME** dial to set the desired cooking time from the default time and then rotate the **COOK/GRILL** dial to set the power or temperature (depending on the function selected).

Note: The default cooking time for the STEAM function is 30 minutes.

7. Press the **START/STOP** button and the heating element begins to warm up and the Deep Pan will heat to the set power or temperature.
8. After cooking, carefully remove the Lid (2), using the LidHandle (1). Press the **START/STOP** button to stop the heating process. Alternatively, the heating process will stop when the cooking time elapses.

Steam Tray

PREHEAT FUNCTION

The Preset button operates an optional countdown program where the user can choose when the element starts heating. It operates **ONLY** with the STEAM or STEW function.

1. Press **MENU** and select **STEW**.
2. Rotate the **TIME** dial to the desired cooking duration (15 to 60 minutes).
3. After setting the cooking time, press the **PRESET** button.
4. Rotate the **TIME** dial to adjust when to start the heating process (maximum preset time is 12 hours).
5. Press the **START/STOP** button to enter the **PRESET** mode and the **PRESET** time starts to countdown.

Note: The PRESET time includes the selected cooking duration time.

Note: At any time, the heating process can be paused or stopped. A short press of the **START/STOP** button pauses the cooking process. After 30 seconds the appliance will revert back to the start menu. Holding the **START/STOP** button for longer than 2 seconds stops the unit from heating and it will revert back to the start menu. Alternatively, the heating process will stop when the cooking time elapses.

- **WARNING:** During the preheating process the Base, Steam Tray (3) and Deep Pan (4) will become hot.
- **WARNING:** Ensure the power cord is firmly connected to the Base and does not touch the accessory plates.
- **DO NOT** use metal spatulas, knives or other hard objects in order to avoid damaging the non-stick coating.
- **DO NOT** use the Lid (2) when preheating.

Cleaning

WARNING: NOT Dishwasher safe

The Preset button operates an optional countdown program where the user can choose when the element starts heating. It operates **ONLY** with the STEAM or STEW function.

- **NOTE:** Ensure the appliance is turned off, unplugged from the socket and all accessories are cool before cleaning.
- Wash the Deep Pan, Griddle Pan and Steam Tray and Lid in warm soapy water after use. Dry with a soft cloth.
- **Do NOT** submerge the base in water.
- **Do NOT** use metal scouring pads or abrasive cleaners.

Your 2 Year Guarantee

It is important to retain the retailer's receipt as proof of purchase. Staple your receipt to this back cover for future reference.

Please quote the following information if the product develops a fault. These numbers can be found on the base of the product.

Model no.

Serial no.

All Morphy Richards products are individually tested before leaving the factory. In the unlikely event of any appliance proving to be faulty within 28 days of purchase, it should be returned to the place of purchase for it to be replaced. year guarantee for more information.

If the fault develops after 28 days and within 24 months of original purchase, you should contact the Helpline number quoting Model number and Serial number on the product, or write to Morphy Richards at the address shown.

You may be asked to return a copy of proof of purchase.

Subject to the exclusions set out below (see Exclusions), the faulty appliance will then be repaired or replaced as appropriate and dispatched usually within 7 working days of receipt.

If, for any reason, this item is replaced or repaired during the 2 year guarantee period, the guarantee on the new item will be calculated from original purchase date. Therefore it is vital to retain your original till receipt or invoice to indicate the date of initial purchase.

To qualify for the 2 year guarantee, the appliance must have been used according to the instructions supplied. For example, crumb trays should have been emptied regularly.

Exclusions

Morphy Richards shall not be liable to replace or repair the goods under the terms of the guarantee where:

- (1) The fault has been caused or is attributable to accidental use, misuse, negligent use or used contrary to the manufacturer's recommendations or where the fault has been caused by power surges or damage caused in transit.
- (2) The appliance has been used on a voltage supply other than that stamped on the products.
- (3) Repairs have been attempted by persons other than our service staff (or authorised dealer).
- (4) The appliance has been used for hire purposes or non domestic use.

- (5) The appliance is second hand.
- (6) Morphy Richards reserves the right not to carry out any type of servicing under the guarantee at its discretion.
- (7) Plastic filters for all Morphy Richards kettles and coffee makers are not covered by the guarantee.
- (8) Batteries and damage from leakage are not covered by the guarantee.
 - This guarantee does not confer any rights other than those expressly set out above and does not cover any claims for consequential loss or damage. This guarantee is offered as an additional benefit and does not affect your statutory rights as a consumer. Morphy Richards products are intended for household use only. See usage limitations within the location safety instructions.

Disclaimer

Morphy Richards has a policy of continuous improvement in product quality and design. The company, therefore reserves the right to change the specification of its models at any time.



For electrical products sold within the European Community. At the end of the electrical products useful life, it should not be disposed of with household waste.

Please recycle where facilities exist. Check with your Local Authority or retailer for recycling advice in your country

**IF YOU ARE HAVING A PROBLEM
WITH ONE OF OUR PRODUCTS,
CALL OUR HELPLINE**

**HESMAN VIETNAM JOINT STOCK
COMPANY**
No. 76 Thai Ha, Trung Liet Ward,
Dong Da District, Hanoi, Vietnam
Phone: +84 981 005 595

morphy richards®