

TCL

 Google TV

HƯỚNG DẪN SỬ DỤNG



TCL Home App

Trung tâm thông minh
TCL của bạn.

Tải ngay!

Nhắc nhở sử dụng!

Cảm ơn quý khách đã sử dụng sản phẩm của công ty TCL. Xin quý khách vui lòng kết nối mạng để kích hoạt hệ thống bảo hành điện tử trong vòng 7 ngày sau khi mua máy. Sau khi kích hoạt quý khách sẽ được hưởng miễn phí bảo hành 24 tháng. Để biết thêm chi tiết, xin vui lòng tham khảo sách hướng dẫn sử dụng hoặc lời nhắc trên màn hình TV. Nếu có thắc mắc gì, xin liên hệ với chúng tôi qua đường dây nóng miễn phí **1800588880**, nhân viên hậu mãi TCL sẽ hỗ trợ quý khách giải đáp thắc mắc.

Để tận hưởng tất cả các tính năng và dịch vụ thông minh trên Google TV™ của TCL, bạn cần có Tài khoản Google, tài khoản TCL và kết nối internet băng thông rộng đáng tin cậy.

Số liệu và hình minh họa trong Hướng dẫn sử dụng này chỉ được cung cấp nhằm mục đích tham khảo và có thể khác với hình thức bên ngoài của sản phẩm thực tế. Thiết kế và thông số kỹ thuật của sản phẩm có thể thay đổi mà không cần báo trước.

Chương 1: Giới thiệu

Phòng ngừa	3
Cảnh báo	3
Sản phẩm	3
Nguồn và phích cắm	3
Dây nguồn và Cấp tín hiệu	3
Môi trường sử dụng	3
Vệ sinh	4
Ngõ cắm và kết nối	5
Chức năng của Bộ điều khiển từ xa	6

Chương 2: Bắt đầu

Bật TV	8
Tắt TV	8
Kết nối mạng	9
Các nút TV	10
Thiết lập ban đầu	10

Chương 3: Các thao tác TV cơ bản

Truy cập Kênh	11
Xem các thiết bị được kết nối	11
Điều chỉnh âm lượng	11
Truy cập Trang chủ Google TV	11
Truy cập Kênh TCL	11
Sử dụng menu Cài đặt	11

Chương 4: Nhiều chức năng ứng dụng hơn trên TV của bạn

Cài đặt kênh	12
Sử dụng phụ đề	12
Bật/Tắt phụ đề	12
Bật ngôn ngữ phụ đề trên kênh truyền hình số	12
Chọn loại phụ đề trên kênh truyền hình số	12
Sử dụng Văn bản	12
Chọn Ngôn ngữ trang giải mã	12
Ngôn ngữ văn bản số	13
Đánh thức mạng	13
Điều khiển điện tử tiêu dùng (CEC)	13
Bật hoặc tắt CEC	13
Cho phép TV tắt thiết bị đã kết nối	13
Cho phép thiết bị đã kết nối bật TV	13
Sử dụng EPG (Hướng dẫn chương trình điện tử)	13

Chức năng Bluetooth	14
Đặt lại về cài đặt gốc	14
Cài đặt Netflix	14
Mặt khẩu trong Kiểm soát của phụ huynh	14

Chương 5: Thông tin khác

Sự cố và giải pháp	15
Xử lý sự cố	17
Tuyên bố pháp lý	18
Lắp ráp chân đế	19
DANH SÁCH CÁC TRUNG TÂM BẢO HÀNH TCL	20

Phòng ngừa

Vui lòng đọc toàn bộ hướng dẫn trước khi sử dụng thiết bị. Những hướng dẫn này sẽ có ích để sử dụng sau này.

Cảnh báo

Tivi có thể bị rơi, gây thương tích nghiêm trọng cho người hoặc tử vong. Có thể tránh được nhiều thương tích, đặc biệt là đối với trẻ em bằng cách thực hiện các biện pháp phòng ngừa đơn giản như:

- LUÔN sử dụng tủ hoặc giá đỡ hoặc phương pháp lắp đặt do nhà sản xuất tivi khuyến nghị.
- LUÔN sử dụng đồ nội thất có thể nâng đỡ tivi một cách an toàn.
- LUÔN đảm bảo tivi không nhô ra khỏi mép của đồ nội thất hỗ trợ.
- LUÔN nhắc nhở trẻ em về những nguy hiểm khi trèo lên đồ đạc để với tới tivi hoặc nút điều khiển của tivi.
- LUÔN đi dây và cáp kết nối với tivi của bạn để tránh bị vấp ngã, kéo hoặc nắm.
- TUYỆT ĐỐI KHÔNG đặt tivi ở vị trí không ổn định.
- TUYỆT ĐỐI KHÔNG đặt tivi trên đồ nội thất cao (ví dụ: tủ hoặc giá sách) mà không cố định cả đồ nội thất và tivi vào giá đỡ phù hợp.
- TUYỆT ĐỐI KHÔNG đặt tivi trên vải hoặc các vật liệu khác có thể nằm giữa tivi và đồ nội thất hỗ trợ.
- TUYỆT ĐỐI KHÔNG đặt các vật dụng có thể khiến trẻ em leo trèo, chẳng hạn như đồ chơi và điều khiển từ xa, trên đỉnh tivi hoặc đồ nội thất có đặt tivi.

Nếu tivi hiện tại được giữ lại và di dời, hãy áp dụng các cân nhắc tương tự như trên.



Biểu tượng này cho biết có điện áp cao bên trong. Sẽ rất nguy hiểm nếu tiếp xúc với bất kỳ bộ phận bên trong nào của sản phẩm này.



Biểu tượng này cho biết cầu chì có thể ở trạng thái trung tính và phải ngắt nguồn điện lưới để tiếp điện cho các dây dẫn pha.

Nếu kết nối hệ thống cáp hoặc ăng-ten bên ngoài với sản phẩm, hãy đảm bảo hệ thống cáp hoặc ăng-ten được nối đất bởi người có chuyên môn để bảo vệ chống lại tình trạng tăng điện áp đột ngột và tích tụ điện tĩnh.

Sản phẩm

- Không chặn hoặc che các lỗ thông gió trên nắp sau.
- Không đẩy bất kỳ vật gì vào thiết bị qua các khe vỏ tivi vì chúng có thể chạm vào các bộ phận dẫn điện hoặc bộ phận ngắn mạch, gây ra hỏa hoạn, giật điện hoặc làm hỏng thiết bị.
- Không cố mở vỏ tivi vì điều này có thể gây ra hư hỏng. Bạn không thể tự bảo dưỡng bất kỳ bộ phận nào bên trong. Mọi dịch vụ bảo dưỡng phải do người có trình độ thực hiện.
- Không chạm ngón tay vào bề mặt màn hình vì điều này có thể làm xước hoặc làm hỏng màn hình TV.
- Không để màn hình TV bị va chạm mạnh vì điều này có thể làm hỏng nghiêm trọng màn hình TV.

Nguồn và phích cắm

- Rút phích cắm trong các trường hợp sau:
 - Nếu không sử dụng tivi trong thời gian dài.
 - Nếu dây nguồn hoặc ngõ ra/phích cắm nguồn bị hỏng.
 - Làm theo hướng dẫn để lắp đặt và điều chỉnh sản phẩm. Điều chỉnh các nút điều khiển được đề cập trong hướng dẫn vận hành này vì điều chỉnh không đúng các nút điều khiển khác có thể dẫn đến hư hỏng. Nếu điều này xảy ra, hãy rút phích cắm và tham khảo ý kiến của nhân viên dịch vụ.
 - Nếu tivi bị va đập hoặc bị rơi và vỏ tivi bị hỏng.
- Nếu sử dụng phích cắm điện hoặc bộ ghép nối thiết bị làm thiết bị ngắt kết nối thì thiết bị ngắt kết nối phải luôn hoạt động.

(*Nếu sử dụng công tắc điện toàn cực làm thiết bị ngắt kết nối thì công tắc phải luôn hoạt động.)

Dây nguồn và Cáp tín hiệu

- Không để bất cứ vật gì đè lên hoặc lăn qua dây nguồn và cáp tín hiệu.
- Không giẫm đạp lên dây nguồn và cáp tín hiệu.
- Không để dây nguồn hoặc ngõ ra nguồn bị quá tải.
- Không để dây nguồn và cáp tín hiệu tiếp xúc với hơi ẩm.

Môi trường sử dụng

- Không đặt tivi ở chỗ dễ đổ như trên xe đẩy, giá đỡ hoặc bàn.
- Đặt tivi ở nơi thông gió tốt.
- Không sử dụng gần nơi ẩm ướt và lạnh.
- Không để tivi tiếp xúc với nhiệt độ quá cao như ánh nắng trực tiếp, lửa hoặc tương tự và không được đặt nguồn lửa trần, chẳng hạn như nến đang cháy, lên thiết bị.

- Không để tivi tiếp xúc với nước nhỏ giọt hoặc bắn tung tóe và không được đặt vật chứa chất lỏng, chẳng hạn như bình hoa, lên thiết bị.
- Không sử dụng tivi trong môi trường nhiều bụi.
- Nhiệt độ vận hành: 5°C đến 35°C (41°F đến 95°F)
Độ ẩm hoạt động: 20% đến 80%, không ngưng tụ
Nhiệt độ bảo quản: -15°C đến 45°C (5°F đến 113°F)
Độ ẩm bảo quản: 10% đến 90%, không ngưng tụ

Vệ sinh

- Lau sạch bụi trên màn hình và vỏ tivi bằng vải mềm, sạch hoặc một số dung dịch làm sạch chuyên dụng.
- Không dùng lực quá mạnh khi lau màn hình.
- Không sử dụng nước hoặc chất tẩy rửa hóa học khác để lau màn hình vì có thể làm hỏng bề mặt màn hình TV.

Tất cả các hướng dẫn an toàn khác về TV của chúng tôi cũng được áp dụng tại đây. (**Chú ý:** Một số mẫu TV không được thiết kế để gắn trên tường.)

Ngõ cắm và kết nối

Chú ý: Vị trí và tên của các ngõ cắm trên TV có thể khác nhau tùy theo model TV và không phải tất cả ngõ cắm đều có sẵn ở tất cả các model.



LAN

Ngõ cắm này được dùng để kết nối với modem ngoài hoặc thiết bị truy cập mạng.

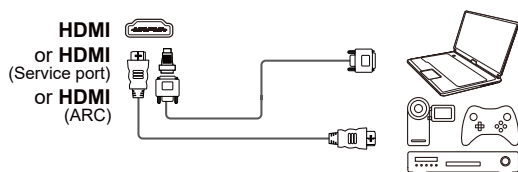

Ngõ cắm (ngõ vào) HDMI, HDMI (Cổng dịch vụ) hoặc HDMI (ARC)

Ngõ cắm HDMI (Giao diện đa phương tiện độ nét cao) có thể được dùng để kết nối đầu phát Blu-ray, PC có lắp card video tương thích, một số đầu phát DVD hoặc bộ giải mã vệ tinh kỹ thuật số độ nét cao tương thích. Ngõ cắm này cung cấp kết nối kỹ thuật số không nén, truyền cả dữ liệu video và âm thanh thông qua cáp cắm mini tích hợp.



Ngõ cắm Antenna/Cable

Ngõ cắm này có thể được dùng để kết nối cáp mạng hoặc ăng-ten ngoài trời.

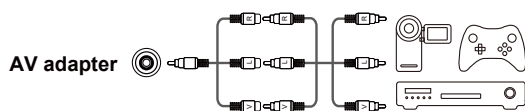

Ngõ cắm (ngõ vào) bộ chuyển đổi AV

Ngõ cắm này có thể được dùng để kết nối cáp bộ chuyển đổi AV đi kèm với ngõ cắm VIDEO và AUDIO L & R IN. Ngõ cắm AV IN có thể được dùng để kết nối nhiều thiết bị, bao gồm đầu ghi video, máy quay phim, bộ giải mã, đầu thu vệ tinh, đầu phát DVD hoặc máy chơi game.



Ngõ cắm Digital audio out (Optical)

Ngõ cắm này có thể được dùng để kết nối đầu thu âm thanh kỹ thuật số tương thích.



Ngõ cắm (ngõ vào) tai nghe

Ngõ cắm này có thể được dùng để kết nối tai nghe chụp tai hoặc tai nghe nhét tai stereo.

Chú ý: Khi ngõ cắm Tai nghe được kết nối, loa sẽ bị tắt tiếng.

Cảnh báo: Áp lực âm thanh quá mức từ tai nghe nhét tai và tai nghe chụp tai có thể dẫn đến mất thính lực.

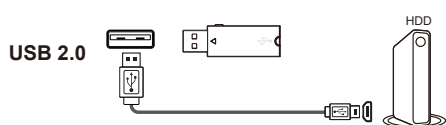

Ngõ cắm (ngõ vào) USB

Có thể dùng ngõ cắm này để kết nối thiết bị USB 2.0.

Chú ý: Số lượng ngõ cắm USB trên TV có thể khác nhau tùy theo model.

Chức năng của Bộ điều khiển từ xa

Hầu hết các chức năng của TV đều có sẵn các menu xuất hiện trên màn hình. Bộ điều khiển từ xa đi kèm với tivi có thể được dùng để điều hướng qua các menu và cấu hình tất cả các cài đặt chung.

Lưu ý: 1. Số liệu và hình minh họa trong Hướng dẫn sử dụng này chỉ mang tính chất tham khảo và có thể khác so với hình ảnh thực tế của sản phẩm. 2. Loại bộ điều khiển từ xa này có thể thay đổi mà không cần thông báo, hãy tham khảo bộ điều khiển từ xa chính hãng đi kèm với TV của bạn. 3. Một số chức năng có thể không có sẵn đối với một số model.

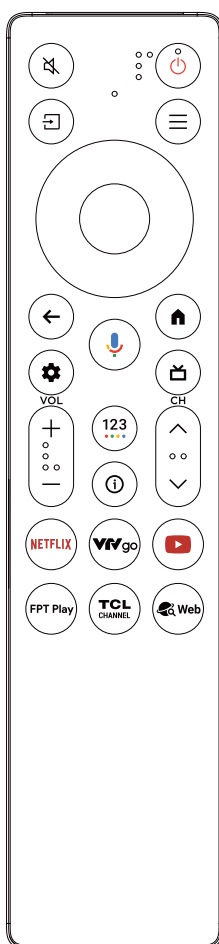

Google và Google TV là thương hiệu của Google LLC.

Các nút trên bộ điều khiển từ xa

Sau đây là các nút điều hướng và nút **OK** trên bộ điều khiển từ xa mà bạn có thể sử dụng thường xuyên.



- Để tắt và bật âm thanh.
- Chế độ chờ/thoát chế độ chờ.
- Để chọn nguồn đầu vào.
- Để hiển thị bảng cài đặt nhanh.
- Các nút điều hướng (**Lên/Xuống/Trái/Phải**).
- Để xác nhận hoặc lựa chọn mục nhập.
- Để quay lại menu trước hoặc thoát khỏi ứng dụng.
- Để hiển thị menu bảng điều khiển.
- Nhấn nút Trợ lý trên bộ điều khiển từ xa của bạn để nói chuyện với Trợ lý Google. (Chỉ có sẵn ở chế độ Google TV và khi kết nối mạng bình thường.)
- Để truy cập trang chủ Google TV.
- Để truy cập Hướng dẫn chương trình điện tử. (Chỉ có sẵn cho các kênh kỹ thuật số.)
- Để điều khiển âm lượng.
- Để thay đổi kênh.
- Để bật bàn phím bộ điều khiển từ xa ảo khi có sẵn.
- Để hiển thị thông tin chương trình, nếu có.
- Để truy cập Netflix.
- Để truy cập VTV go.
- Để truy cập YouTube.
- Để truy cập FPT.
- Để truy cập TCL Channel.
- Để truy cập TCL BrowseHere.

Lưu ý:

- Một số chức năng chỉ có thể truy cập từ bàn phím bộ điều khiển từ xa ảo, vui lòng nhấn nút **123** trên bộ điều khiển từ xa để hiển thị và hoạt động tương ứng.
- Các nút Ứng dụng có thể khác nhau tùy theo từng model. Nút Ứng dụng được dùng để truy cập Ứng dụng tương ứng.
- Trợ lý Google không có sẵn ở một số ngôn ngữ và quốc gia.

- Cách sử dụng Điều khiển từ xa

- Trước khi sử dụng nút Trợ lý Google, trước tiên bạn phải hoàn tất ghép nối điều khiển từ xa với TV.
- Chức năng Trợ lý Google này chỉ có sẵn cho tìm kiếm nội dung từ một số ứng dụng.
- Đặt ngôn ngữ trong **(All settings) > System > Language** (Tất cả cài đặt) > Hệ thống > Ngôn ngữ) thành ngôn ngữ địa phương hoặc ngôn ngữ chính thức của bạn để tăng cường tìm kiếm bằng giọng nói thành công.

- Lắp pin

- Nhấn để vỏ sau như hình minh họa.
- Lắp hai pin AAA theo đúng cực được đánh dấu trên vỏ pin.
- Thay vỏ sau như hình minh họa.

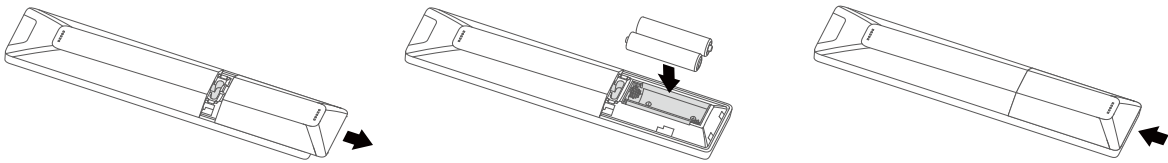

THẬN TRỌNG: Nguy cơ cháy nổ nếu thay pin không đúng loại.

Bật TV

Làm theo hướng dẫn trên trang này về cách bật TV và điều khiển từ xa trước khi chuyển sang các trang sau mô tả cách sử dụng quy trình thiết lập kênh.

1. Lắp hai pin AAA vào điều khiển từ xa.

Các biện pháp phòng ngừa khi sử dụng pin:

- Chỉ sử dụng pin cùng loại.
- Đảm bảo bạn lắp đúng cực.
- Không sử dụng pin mới và pin đã qua sử dụng cùng nhau.
- Không sử dụng pin sạc.
- Vứt pin vào lửa hoặc lò nướng nóng, hoặc nghiền nát hoặc cắt pin bằng máy có thể gây nổ.
- Để pin trong môi trường có nhiệt độ cực cao, chẳng hạn như ánh nắng mặt trời, lửa hoặc bề mặt nóng có thể gây nổ hoặc rò rỉ chất lỏng hoặc khí dễ cháy.
- Pin chịu áp suất không khí cực thấp có thể gây nổ hoặc rò rỉ chất lỏng hoặc khí dễ cháy.
- Tháo pin khỏi điều khiển từ xa nếu bạn không sử dụng trong thời gian dài.
- Cần chú ý đến các khía cạnh môi trường của việc thải bỏ pin.

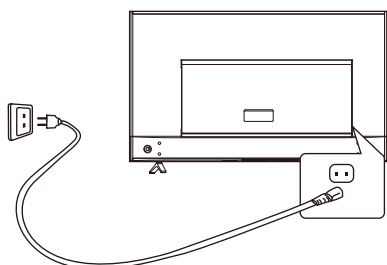

2. TRƯỚC TIÊN, hãy nối dây nguồn vào TV, SAU ĐÓ nối vào ổ cắm điện. (**Chú ý:** Nếu dây nguồn được nối với TV, vui lòng chỉ nối dây nguồn vào ổ cắm điện.)

Bạn chỉ nên nối TV với nguồn điện xoay chiều. Không được nối TV với nguồn điện một chiều. Nếu phích cắm bị tháo khỏi dây, trong mọi trường hợp, không được cắm phích cắm vào ổ cắm điện vì có nguy cơ bị điện giật.

Chú ý: Số liệu chỉ mang tính minh họa, vị trí ổ cắm điện của TV có thể khác nhau tùy theo từng model.

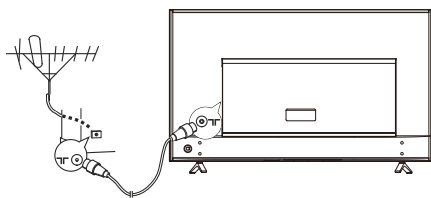

3. Kết nối ăng-ten ngoài với ngõ cắm **ANTENNA/CABLE IN** ở mặt sau của TV.

Ngõ cắm ăng-ten (75 OHM - VHF/UHF/cáp) có thể được dùng để kết nối ăng-ten ngoài hoặc các thiết bị khác được lắp.

Chú ý:

- Nếu bạn muốn nhận tín hiệu từ cáp hoặc hộp cáp của bạn, vui lòng kết nối cáp đồng trục với ngõ cắm **ANTENNA/CABLE IN** ở mặt sau của TV.

4. Khi bật nguồn, TV sẽ được bật trực tiếp hoặc ở chế độ chờ.

Nếu đèn báo nguồn sáng lên, TV đang ở chế độ chờ. Nhấn nút  trên điều khiển từ xa hoặc trên TV để bật TV.

Tắt TV

- Để chuyển TV sang chế độ chờ, hãy nhấn nút  trên điều khiển từ xa. Nguồn điện TV vẫn còn nhưng tiêu thụ điện năng ít.

- Để tắt TV, hãy rút phích cắm khỏi ổ cắm điện.

Chú ý: Để tiết kiệm năng lượng và bảo vệ môi trường, một số model được thiết kế với công tắc rơ le. Đây là hiện tượng bình thường nếu bạn nghe thấy tiếng rơ le khi bật hoặc tắt TV.

Các nút TV

Nút Nguồn

Nếu pin trong điều khiển từ xa của bạn hết, bạn có thể sử dụng nút trên TV.

Model chỉ có một  nút.

Bạn có thể bật TV bằng cách nhấn  nút trên TV.

Khi TV đang bật, hãy nhấn giữ nút  để tắt TV.

Power off
Do you want to shut down?



OK

Cancel

Thiết lập ban đầu

Lần đầu tiên bạn bật TV, trình hướng dẫn **Chào mừng** sẽ xuất hiện, hướng dẫn bạn qua quy trình thiết lập ban đầu. Làm theo hướng dẫn trên màn hình để hoàn tất quy trình thiết lập ban đầu như chọn ngôn ngữ, ghép nối điều khiển từ xa, kết nối với mạng, v.v. Trong mỗi bước, hãy đưa ra lựa chọn hoặc bỏ qua bước đó. Nếu bạn bỏ qua một bước, bạn có thể thực hiện thiết lập sau từ menu cài đặt.

Chú ý:

- Bạn nên chọn **Set up Google TV** (Thiết lập Google TV) và hoàn tất thiết lập để tận hưởng nhiều tính năng hơn trong quá trình thiết lập ban đầu. Nếu bạn đã hoàn tất thiết lập TV cơ bản, bạn có thể truy cập lại Google TV bằng cách nhấn  trên điều khiển từ xa, chọn  (All Settings) > **Set up Google TV** ( Tất cả cài đặt) > Thiết lập Google TV) và nhấn **OK** để xác nhận.
- Khi bạn ghép nối điều khiển từ xa, hãy giữ điều khiển từ xa và TV trong phạm vi 1 mét và làm theo hướng dẫn trên màn hình để ghép nối. Sau khi hoàn tất ghép nối điều khiển từ xa, bạn có thể sử dụng nút Trợ lý Google. Nếu bỏ qua ghép nối điều khiển từ xa, bạn sẽ được nhắc ghép nối lại điều khiển từ xa với TV khi sử dụng nút Trợ lý Google lần đầu tiên.

Truy cập Kênh



Sử dụng nút Up/Down: Nhấn nút **Up/Down** trên điều khiển từ xa để cuộn qua các kênh.

Sử dụng nút OK: Nhấn nút **OK** để hiển thị danh sách kênh và nhấn **Up/Down/Left/Right** và **OK** để chọn kênh.

Sử dụng các nút CH[^] / \vee : Nhấn các nút **CH[^] / \vee** trên điều khiển từ xa để cuộn qua các kênh.

Xem các thiết bị được kết nối

Nhấn  trên điều khiển từ xa để hiển thị danh sách nguồn. Nhấn **Up/Down** để chọn TV hoặc các nguồn đầu vào khác và nhấn **OK** để xác nhận.

Bạn cũng có thể nhấn  trên điều khiển từ xa để hiển thị menu bảng điều khiển, chọn tùy chọn  (**Inputs**) (Đầu vào) và nhấn **OK** để vào. Sau đó nhấn **Up/Down** và **OK** để chọn nguồn đầu vào.

Điều chỉnh âm lượng

Điều chỉnh âm lượng: nhấn các nút **VOL⁺ / $-$** trên điều khiển từ xa để tăng hoặc giảm âm lượng.

Tắt tiếng: nhấn nút  để tạm thời tắt tiếng. Nhấn lại nút này hoặc nút **VOL⁺** để khôi phục âm thanh.

Truy cập Trang chủ Google TV



Cho phép bạn tận hưởng chương trình giải trí yêu thích với sự trợ giúp nhỏ từ Google. Google TV tập hợp các bộ phim, chương trình và nhiều nội dung khác từ các ứng dụng và đăng ký của bạn để sắp xếp dành riêng cho bạn.

Chú ý: Nếu bạn có ý định sử dụng các ứng dụng truyền thông video (trực tuyến), bạn sẽ cần camera USB phù hợp. Camera USB cần được mua riêng. Để biết thông tin chi tiết, vui lòng tham khảo Dịch vụ khách hàng của TCL hoặc nơi bạn mua hàng.

CẢNH BÁO:

- Cấu hình cài đặt mạng trước khi sử dụng các ứng dụng Google TV.
- Có thể xảy ra phản hồi chậm và/hoặc gián đoạn, tùy thuộc vào điều kiện mạng của bạn.
- Nếu bạn gặp sự cố khi sử dụng ứng dụng, vui lòng liên hệ với nhà cung cấp nội dung.
- Tùy theo điều kiện của nhà cung cấp nội dung, các bản cập nhật của ứng dụng hoặc chính ứng dụng đó có thể bị ngừng.
- Một số ứng dụng có thể có dịch vụ hạn chế hoặc không được hỗ trợ tùy thuộc vào quy định của quốc gia bạn.



- Nhà cung cấp dịch vụ có thể thay đổi nội dung ứng dụng mà không cần thông báo trước.

1. Nhấn  trên điều khiển từ xa để hiển thị trang chủ Google TV.
2. Nhấn **Up/Down/Left/Right** và **OK** để vào các ứng dụng, chức năng hoặc cài đặt mong muốn.
3. Nhấn  để trở về trang chủ.
4. Để thoát khỏi trang chủ, nhấn  trên điều khiển từ xa để hiển thị danh sách nguồn và sử dụng **Up/Down** và **OK** để chọn nguồn đầu vào mong muốn.

Chú ý: Vì kết nối Internet mất thời gian, bạn nên đợi vài phút để sử dụng tính năng Google TV sau khi bật TV từ chế độ chờ.



Truy cập Kênh TCL

Cho phép bạn thưởng thức nhiều nội dung VOD (Video theo yêu cầu) hoặc các ứng dụng nổi bật hơn.

1. Nhấn  trên điều khiển từ xa để vào Kênh TCL hoặc truy cập thông qua biểu tượng **Kênh TCL** trên trang chủ.
2. Nhấn  để thoát.

Sử dụng menu Cài đặt

Không chỉ cho phép bạn điều chỉnh cài đặt, chẳng hạn như Hình ảnh, Mạng & Internet, Tài khoản & Đăng nhập và Ứng dụng, v.v., mà còn thiết lập tùy chọn.

1. Nhấn  trên điều khiển từ xa để hiển thị menu bảng điều khiển.
2. Chọn  (**All settings**) ((Tất cả cài đặt)) và nhấn **OK** để vào menu cài đặt
3. Nhấn **Up/Down** để chọn mục mong muốn và nhấn **OK** để vào menu phụ tương ứng.
4. Trong menu phụ, nhấn **Up/Down** để chọn các tùy chọn menu, sau đó nhấn **OK** để vào danh sách tùy chọn hoặc menu phụ tương ứng hoặc nhấn **OK** để bật hoặc tắt hoặc nhấn **Left/Right** để điều chỉnh cài đặt.
5. Nhấn  để trở về giao diện trước đó và thoát.

Chương 4 Nhiều chức năng ứng dụng hơn trên TV của bạn

Cài đặt kênh

Phần này mô tả cách tìm kiếm và lưu trữ kênh tự động. Có thể thực hiện thao tác này trong bất kỳ trường hợp nào bên dưới:

- bạn được nhắc rằng không có kênh nào ở chế độ TV;
 - bạn muốn cập nhật kênh của mình.
1. TV sẽ cài đặt và sắp xếp các kênh theo quốc gia hoặc khu vực của bạn. Theo hướng dẫn sau khi khởi động, nhấn **Up/Down** để **chọn khu vực hoặc quốc gia** và bấm **OK** để vào.
 2. Trong chế độ TV, nhấn **⚙️** trên điều khiển từ xa, chọn **⚙️ (All Settings) > Channels and inputs > Channels** (**⚙️**(Tất cả cài đặt) > Kênh và đầu vào > Kênh). Nhấn **Up/Down** để chọn Tuner mode (Chế độ bộ dò) (**Analog/Ăng-ten/Cáp**) và nhấn **OK/Right** để vào.
 3. Nhấn **Up/Down** để chọn **Channel scan** (Dò kênh) hoặc tùy chọn khác và nhấn **OK** để bắt đầu dò kênh.

Chú ý: Nếu tìm kiếm kênh chỉ truy xuất được các kênh analog thì có thể do phát sóng kém và do đó không được nhà sản xuất bảo hành. Nhà sản xuất không thể chịu trách nhiệm về việc phát sóng kém hoặc thiếu ở một số khu vực.

Sử dụng phụ đề

Bạn có thể bật phụ đề cho từng kênh TV. Phụ đề được phát sóng qua Văn bản hoặc phát sóng kỹ thuật số. Với phát sóng kỹ thuật số, bạn có thêm tùy chọn là chọn ngôn ngữ phụ đề ưa thích.

Chú ý: Một số tùy chọn chỉ có sẵn khi **Phụ đề** được đặt để mở.

Bật/Tắt phụ đề

1. Nhấn **⏏ (Inputs) > Antenna/Cable** (**⏏**(Đầu vào) > Ăng-ten/Cáp) để vào Tuner mode (chế độ Bộ dò). Nhấn **≡** trên điều khiển từ xa, nhấn **Left/Right** để vào **TV Options** (Tùy chọn TV) chọn phụ đề **Advanced Options > Digital subtitle** (Tùy chọn nâng cao > Phụ đề kỹ thuật số) và nhấn **OK** để vào.
2. Nhấn **Up/Down** để chọn bật/tắt.
3. Nhấn **←** để quay lại menu trước đó.

Bật ngôn ngữ phụ đề trên kênh truyền hình số

1. Nhấn **⏏ (Inputs) > Antenna/Cable** (**⏏**(Đầu vào) > Ăng-ten/Cáp) để vào Tuner mode (chế độ Bộ dò). Nhấn **≡** trên điều khiển từ xa, nhấn **Left/Right** để vào **TV Options** (Tùy chọn TV) chọn **Advanced Options > Subtitle > Digital Subtitle Language** (Tùy chọn nâng cao > Phụ đề > Ngôn ngữ phụ đề kỹ thuật số) và nhấn **OK** để vào.
2. Nhấn **Up/Down** để chọn ngôn ngữ phụ đề theo ngôn ngữ ưa thích của bạn và nhấn **OK** để xác nhận.
3. Nhấn **Up/Down** để chọn **Second Digital Subtitle Language** (Ngôn ngữ phụ đề phụ) và nhấn **OK** để xác nhận.
4. Nhấn **Up/Down** để chọn ngôn ngữ phụ đề phụ và nhấn **OK** để xác nhận.
5. Nhấn **←** để quay lại menu trước đó.

Chọn loại phụ đề trên kênh truyền hình số

1. Nhấn **⏏ (Inputs) > Antenna/Cable** (**⏏**(Đầu vào) > Ăng-ten/Cáp) để vào Tuner mode (chế độ Bộ dò). Nhấn **≡** trên điều khiển từ xa, nhấn **Left/Right** để vào **TV Options** (Tùy chọn TV) chọn **Advanced Options > Subtitle > Subtitle Type** (Tùy chọn nâng cao > Phụ đề > Loại phụ đề) và nhấn **OK** để vào.
2. Nhấn **Up/Down** để chọn loại phụ đề và nhấn **OK** để xác nhận. Bạn có thể chọn **Hearing impaired** (Khiếm thính) để hiển thị phụ đề dành cho người khiếm thính với ngôn ngữ bạn đã chọn.
3. Nhấn **←** để quay lại menu trước đó.

Sử dụng Văn bản

Chú ý: Chức năng này có thể không có sẵn trong một số model.

Chọn Ngôn ngữ trang giải mã

1. Nhấn **⏏ (Inputs) > Antenna/Cable** (**⏏**(Đầu vào) > Ăng-ten/Cáp) để vào Tuner mode (chế độ Bộ dò). Nhấn **≡** trên điều khiển từ xa, nhấn **Left/Right** để vào **TV Options** (Tùy chọn TV) chọn **Advanced Options > Teletext > Decoding Page Language** (Tùy chọn nâng cao > Văn bản > Ngôn ngữ trang giải mã) và nhấn **OK** để vào.
2. Chọn **Up/Down** để chọn loại ngôn ngữ phù hợp mà Văn bản sẽ hiển thị và nhấn **OK** để xác nhận.
3. Nhấn **←** để quay lại menu trước đó.

Nhiều chức năng ứng dụng hơn trên TV của bạn

Ngôn ngữ văn bản số

Trên các kênh truyền hình số, tùy thuộc vào đài phát sóng, bạn có thể tận hưởng dịch vụ có nhiều trang Văn bản ban đầu bằng nhiều ngôn ngữ khác nhau. Chức năng này cho phép bạn chọn ngôn ngữ có sẵn làm ngôn ngữ chính, liên quan đến các trang Văn bản ban đầu khác nhau.

1. Nhấn **Input** > **Antenna/Cable** (Đầu vào) > **Ăng-ten/Cáp** để vào Tuner mode (chế độ Bộ dò). Nhấn **Left/Right** trên điều khiển từ xa, nhấn **Left/Right** để vào **TV Options** (Tùy chọn TV) chọn **Advanced Options > Teletext > Digital Teletext Language** (Tùy chọn nâng cao > Văn bản > Ngôn ngữ văn bản số) và nhấn **OK** để vào.
2. Nhấn **Up/Down** để chọn ngôn ngữ và nhấn **OK** để xác nhận.
3. Nhấn **Left** để quay lại menu trước đó.

Đánh thức mạng

(* không có sẵn cho một số model)

Chú ý: Tính năng này chỉ có sẵn ở chế độ Google TV

Chức năng này cho phép bạn bật TV từ chế độ chờ qua mạng. Để sử dụng chức năng này, vui lòng đảm bảo:

1. TV của bạn được kết nối mạng gia đình không dây hiệu quả;
2. Bộ điều khiển mong muốn, chẳng hạn như điện thoại thông minh, được kết nối cùng mạng với TV của bạn;
3. Ứng dụng hỗ trợ chức năng đánh thức mạng, chẳng hạn như YouTube, đã được cài đặt vào bộ điều khiển;
4. Nhấn **Settings** vào điều khiển từ xa, chọn **All Settings > System > Power and energy > Energy modes** (Tắt cả cài đặt > Hệ thống > Nguồn và năng lượng > Chế độ năng lượng) và chọn **Optimised Networked standby** (Chế độ chờ mạng tối ưu).

Khi TV ở chế độ chờ mạng, bạn có thể sử dụng Ứng dụng để đánh thức TV từ xa.

Chú ý:

- Tính năng này sẽ bị vô hiệu hóa nếu bạn nhấn và giữ nút **Power** trên điều khiển từ xa và xác nhận tắt TV.

Điều khiển điện tử tiêu dùng (CEC)

Sử dụng chức năng này để tìm kiếm các thiết bị CEC được kết nối với ngõ cắm HDMI trên TV của bạn và bật chế độ tự động bật nguồn và chế độ chờ tự động giữa TV và các thiết bị CEC.

Bật hoặc tắt CEC

1. Nhấn **Settings** trên điều khiển từ xa, chọn **All Settings > Channels and inputs > Inputs > Global CEC control** (Tắt cả cài đặt > Kênh và đầu vào > Đầu vào > Điều khiển CEC chung) và nhấn **OK** để bật hoặc tắt.
2. Nhấn **Left** để quay lại menu trước đó.

Cho phép TV tắt thiết bị đã kết nối

Cho phép tắt cả các thiết bị CEC tự động chuyển sang chế độ chờ khi bạn tắt TV bằng điều khiển từ xa của TV. Nhấn **OK** để bật chức năng này.

Cho phép thiết bị đã kết nối bật TV

Cho phép tự động bật nguồn TV khi bạn bật thiết bị CEC (ví dụ: DVD) bằng điều khiển từ xa của thiết bị. Nhấn **OK** để bật chức năng này.

Chú ý: Các chức năng CEC phụ thuộc vào thiết bị kết nối và có thể một số thiết bị không tương tác chính xác khi được kết nối với TV này. Bạn nên tham khảo hướng dẫn sử dụng hoặc nhà sản xuất của các thiết bị có vấn đề để biết thêm thông tin.

Sử dụng EPG (Hướng dẫn chương trình điện tử)

EPG là hướng dẫn trên màn hình hiển thị các chương trình truyền hình số đã lên lịch. Bạn có thể điều hướng, chọn và xem các chương trình.

1. Nhấn **Input** > **Antenna/Cable** (Đầu vào) > **Ăng-ten/Cáp** để vào Tuner mode (chế độ Bộ dò). Nhấn trên điều khiển từ xa, nhấn **UP** để vào **Channels** (Kênh) chọn **Programme Guide** (Hướng dẫn chương trình) và nhấn **OK** để vào hoặc nhấn **Direct** (nếu có) trên điều khiển từ xa, menu **Programme Guide** (Hướng dẫn chương trình) sẽ xuất hiện, cho phép bạn biết thông tin về chương trình hiện tại hoặc tiếp theo đang phát trên mỗi kênh. Điều hướng qua các chương trình khác nhau bằng các nút **Up/Down/Left/Right** trên điều khiển từ xa.
2. Sử dụng các nút liên quan hiển thị ở bên dưới màn hình để xem EPG. Và bạn có thể sử dụng nút màu bằng cách nhấn **1?3** trên điều khiển từ xa để vào các chương trình TV trên trang EPG này.

- Nhấn **Blue button** (Nút màu xanh dương) trên điều khiển từ xa để vào **Type filter** (Bộ lọc loại). Bộ lọc hướng dẫn chương trình cho các chương trình truyền hình số.

Nhiều chức năng ứng dụng hơn trên TV của bạn



- Nhấn **Green button** (Nút màu xanh lá) trên điều khiển từ xa để vào các chương trình TV **Ngày tiếp theo**.

3. Nhấn ← để quay lại menu trước đó.

Chức năng Bluetooth

(* Không có sẵn cho một số model)

Bluetooth® là một chuẩn công nghệ không dây để trao đổi dữ liệu qua khoảng cách ngắn giữa các thiết bị Bluetooth. Bạn có thể kết nối thiết bị âm thanh Bluetooth, chuột hoặc bàn phím qua TV.



1. Nhấn  trên điều khiển từ xa để hiển thị bảng điều khiển, chọn  (**All settings**) > **Remotes and accessories** ( (Tất cả cài đặt)) > Điều khiển từ xa và phụ kiện) và nhấn **OK** để vào.
2. Chọn **Pair accessory** (Ghép nối phụ kiện) và nhấn **OK** để vào. TV sẽ tự động tìm kiếm các thiết bị Bluetooth gần đó.
3. Chọn thiết bị sẵn sàng, nhấn **OK** và làm theo hướng dẫn trên màn hình để kết nối.

Chú ý: Công nghệ Bluetooth (nếu có trên TV của bạn) sử dụng tần số 2,4 GHz, do đó, các điểm truy cập WiFi, bộ định tuyến hoặc lò vi sóng có thể gây nhiễu cho luồng âm thanh Bluetooth. Nếu bạn gặp sự cố khi thu âm thanh, bạn nên khởi động lại thiết bị Bluetooth để tìm tần số ít bị nhiễu hơn và nếu bạn vẫn gặp sự cố, bạn nên đến gần TV hơn hoặc để TV cách xa nguồn nhiễu.

Biểu tượng và logo Bluetooth® là nhãn hiệu đã đăng ký thuộc sở hữu của Bluetooth SIG, Inc. và TTE Corporation sử dụng các nhãn hiệu đó theo giấy phép. Các nhãn hiệu và tên thương mại khác là của chủ sở hữu tương ứng.

Đặt lại về cài đặt gốc

Cho phép bạn đặt lại TV về cài đặt gốc mặc định.

1. Nhấn  trên điều khiển từ xa để hiển thị bảng điều khiển, chọn  (**All settings**) > **System** > **About** > **Reset** > **Factory reset** ( (Tất cả cài đặt)) > Hệ thống > Giới thiệu > Đặt lại > Đặt lại về cài đặt gốc) và nhấn **OK** để vào.
2. Chọn tùy chọn **Factory reset** (Đặt lại về cài đặt gốc) và nhấn **OK** để vào. Sau đó chọn **Erase everything** (Xóa mọi thứ) và nhấn **OK** để xác nhận.
3. Trình hướng dẫn **Thiết lập ban đầu** xuất hiện. Làm theo hướng dẫn trong phần **Thiết lập ban đầu**.

Cài đặt Netflix

Netflix cung cấp phim và chương trình truyền hình theo yêu cầu qua Internet. Netflix có mặt ở một số quốc gia. Yêu cầu gói thành viên không giới hạn. Bạn có thể tìm thêm thông tin tại www.netflix.com <<http://www.netflix.com/>>.

Chú ý: Bạn có thể truy cập trực tiếp vào Netflix bằng cách nhấp vào nút **NETFLIX** trên điều khiển từ xa.

Mật khẩu trong Kiểm soát của phụ huynh

- Trong chế độ TV, thiết lập mật khẩu trong menu  (**Quick setting**) > **TV options** > **Parental Controls**

Sự cố và giải pháp

Chú ý: Các sự cố và giải pháp 1 đến 2 dành cho các model TV có chức năng mạng, vì vậy người dùng các model TV không kết nối mạng có thể bỏ qua.

1. Không thể kết nối mạng.

- Kiểm tra xem TV của bạn có được kết nối mạng không;
- Khởi động lại TV của bạn;
- Tham vấn nhà cung cấp dịch vụ Internet của bạn để xác nhận xem có hỗ trợ truy cập bộ định tuyến không. Tham khảo hướng dẫn sử dụng bộ định tuyến của bạn và kích hoạt chức năng DHCP của bộ định tuyến sau khi kết nối mạng với TV.
- Đảm bảo TV của bạn được kết nối với bộ định tuyến và đảm bảo bộ định tuyến được bật nguồn. Kiểm tra để đảm bảo bộ định tuyến/modem có kết nối internet và kết nối cáp Ethernet/không dây của bạn ổn định. Kiểm tra kết nối của bạn với máy tính để đảm bảo ổn định. Nếu sự cố vẫn tiếp diễn, hãy liên hệ với bộ phận dịch vụ khách hàng.
- Kiểm tra xem thời gian hệ thống TV có chính xác hay không. Đôi khi thời gian hệ thống TV được đồng bộ với thời gian không đúng do tín hiệu phát sóng bất thường. Trong trường hợp này, vui lòng đặt thời gian hệ thống theo cách thủ công.

2. Không thể phát video một cách mượt mà.

- Video từ thiết bị USB flash của bạn --- Có thể do truyền dữ liệu bất thường hoặc tốc độ mã hóa vượt xa các định dạng được hỗ trợ của TV này.
- Video tải xuống từ internet hoặc video trực tuyến.
 - a. Có thể do băng thông mạng của bạn thấp. Cần có tốc độ mạng cao hơn để xử lý video trực tuyến.
 - b. Sử dụng Internet vào giờ cao điểm có thể ảnh hưởng đến băng thông.
 - c. Kiểm tra xem có máy tính nào khác đang hoạt động trên cùng mạng không, vì những máy tính này có thể sử dụng hết băng thông. Đặc biệt là nếu máy tính đang tải xuống hoặc phát video trực tuyến.
 - d. Bản thân video có thể không mượt mà, không phải do TV hoặc mạng của bạn.

3. Khi hai ổ cứng di động cùng kết nối với TV, đôi khi TV sẽ không nhận dạng ổ cứng.

- Tất cả các ổ cứng di động đều tiêu thụ rất nhiều điện năng, có thể dẫn đến sự cố về nguồn điện. Bạn chỉ nên lắp một ổ cứng hoặc ổ cứng di động có mức tiêu thụ điện năng thấp.

4. Video từ ổ cứng di động (USB) đang phát nhưng không có âm thanh.

- Định dạng âm thanh của video trong ổ cứng di động không được trình phát TV hỗ trợ.

5. Một số video không phát được.

- Các định dạng video có thể không được TV hỗ trợ, đặc biệt là các video được quay bằng một số loại máy ảnh, thường có giao thức định dạng riêng, không tương thích với TV của bạn.

6. Video dừng phát giữa chừng.

- Có thể xảy ra lỗi khi sao chép hoặc nén video, do đó video có thể tự động dừng phát trong khi phát lại.

7. Tôi nên lưu ý điều gì khi cập nhật phần mềm?

- Không ngắt điện khi cập nhật phần mềm;
- Tránh mọi thao tác với điều khiển từ xa khi cập nhật phần mềm;
- Tùy thuộc vào tốc độ kết nối internet của bạn, quá trình cập nhật phần mềm có thể mất một ít thời gian.

8. Không có thay đổi rõ ràng nào về giao diện TV sau khi cập nhật phần mềm.

- Trong một số điều kiện, việc cập nhật phần mềm không chỉ cập nhật hoặc thêm chức năng mới mà còn cải thiện hiệu suất của TV mà không có thay đổi rõ ràng về giao diện. Ngoài ra, có thể không có thay đổi nào đối với giao diện người dùng.

9. Tôi nên làm gì khi quá trình cập nhật phần mềm dừng lại do mất điện đột ngột?

- Nếu bạn cập nhật phần mềm bằng USB, không rút thiết bị USB khỏi TV và khởi động lại TV để tiếp tục cập nhật phần mềm; nếu bạn cập nhật phần mềm bằng Mạng, hãy khởi động lại TV và kiểm tra xem TV có hoạt động bình thường không.

10. Khi đã cắm thiết bị USB vào TV trước, tôi được nhắc không phát hiện thấy thiết bị USB nào sau khi truy cập Phương tiện, tại sao vậy?

- Có thể ổ cứng di động của bạn có vấn đề, bị hỏng hoặc điện áp thấp. Nên cung cấp thêm nguồn điện cho ổ cứng.

11. Không thể nhận dạng thiết bị bên ngoài.

- Một số thiết bị bên ngoài (ví dụ: webcam, điện thoại thông minh, máy tính bảng, tay cầm chơi game và bộ chuyển đổi không dây bên ngoài) có thể không tương thích với TV và không được hỗ trợ một số chức năng (màn hình không dây, điều khiển bằng cử chỉ, nhận diện khuôn mặt, nếu có). Vui lòng thử một thiết bị tương tự. Nếu không hoạt động, hãy liên hệ với đại lý tại địa phương của bạn.

12. Tìm kiếm bằng giọng nói không hoạt động.

- Kiểm tra xem điều khiển từ xa của bạn đã được ghép nối thành công với TV chưa.
- Kiểm tra xem cài đặt ngôn ngữ có đúng không.
- Kiểm tra xem có sẵn máy chủ Google và có ổn định không.

Xử lý sự cố

Bạn có thể khắc phục hầu hết các sự cố gặp phải với TV bằng cách tham khảo danh sách khắc phục sự cố sau.

Không có hình ảnh, không có âm thanh

1. Kiểm tra xem cầu chì hoặc cầu dao có hoạt động không.
2. Cắm một thiết bị điện khác vào ổ cắm để đảm bảo ổ cắm hoạt động hoặc được bật.
3. Phích cắm điện không tiếp xúc tốt với ổ cắm.
4. Kiểm tra nguồn tín hiệu.

Không có màu

1. Thay đổi hệ thống màu.
2. Điều chỉnh độ bão hòa.
3. Thử kênh khác. Có thể nhận được chương trình đen trắng.

Điều khiển từ xa không hoạt động

1. Thay pin.
2. Pin không được lắp đúng cách.

Không có hình ảnh, âm thanh bình thường

1. Điều chỉnh độ sáng và độ tương phản.
2. Có thể xảy ra lỗi phát sóng.

Hình ảnh bình thường, không có âm thanh

1. Nhấn nút **VOL+** để tăng âm lượng.
2. Âm lượng ở chế độ tắt tiếng, nhấn nút **VOL+** để khôi phục âm thanh.
3. Thay đổi hệ thống âm thanh.
4. Có thể xảy ra lỗi phát sóng.

Hình ảnh gợn sóng không theo thứ tự

Thường do nhiễu cục bộ, chẳng hạn như ô tô, đèn ban ngày và máy sấy tóc. Điều chỉnh ăng-ten để giảm nhiễu.

Hình ảnh bị nhiễu tuyết

Nếu ăng-ten nằm ở vùng rìa của tín hiệu truyền hình nơi tín hiệu yếu, hình ảnh có thể bị nhiễu bởi các chấm. Khi tín hiệu cực kỳ yếu, có thể cần lắp ăng-ten đặc biệt để cải thiện khả năng thu sóng.

1. Điều chỉnh vị trí và hướng của ăng-ten trong nhà/ngoài trời.
2. Kiểm tra kết nối của ăng-ten.
3. Tinh chỉnh kênh.
4. Thử kênh khác. Có thể xảy ra lỗi phát sóng.

Hình ảnh có lốm chấm hay sọc

Xuất hiện các đốm đen hoặc vết ngang, hoặc hình ảnh rung hoặc trôi. Hiện tượng này thường do nhiễu từ hệ thống đánh lửa ô tô, đèn neon, máy khoan điện hoặc thiết bị điện khác.

Hình ảnh bị bóng

Hình ảnh bị bóng là do tín hiệu truyền hình theo hai đường. Một là đường trực tiếp, đường còn lại phản xạ từ các tòa nhà cao tầng, đồi núi hoặc các vật thể khác. Thay đổi hướng hoặc vị trí của ăng-ten để tăng khả năng thu sóng.

Nhiều tần số vô tuyến

Hiện tượng nhiễu này tạo ra các làn sóng di chuyển hoặc vết chéo và trong một số trường hợp làm mất độ tương phản của hình ảnh. Tìm và loại bỏ nguồn nhiễu vô tuyến.

** Để mang lại cho bạn trải nghiệm hình ảnh tốt hơn, vui lòng gỡ bỏ tất cả nhãn dán phía trước của TV và màn hình trước khi sử dụng.*

Tuyên bố pháp lý

[Tuyên bố pháp lý] của TCL - nhà sản xuất TV này

Do khả năng khác nhau của các sản phẩm có tính năng SmartTV - Dịch vụ, cũng như những hạn chế về nội dung có sẵn, một số tính năng, ứng dụng và dịch vụ nhất định có thể không có trên tất cả các thiết bị hoặc ở tất cả các vùng lãnh thổ. Một số tính năng trên SmartTV cũng có thể yêu cầu bổ sung các thiết bị ngoại vi hoặc phí gói thành viên được bán riêng. Vui lòng truy cập trang web của chúng tôi để biết thêm thông tin về thông tin và nội dung cụ thể của thiết bị có sẵn. Các dịch vụ và tính sẵn có của nội dung thông qua SmartTV có thể thay đổi theo thời gian mà không cần thông báo trước.

Tất cả nội dung và dịch vụ có thể truy cập thông qua thiết bị này đều thuộc về bên thứ ba và được bảo vệ bởi luật bản quyền, bằng sáng chế, nhãn hiệu và/hoặc luật sở hữu trí tuệ khác. Nội dung và dịch vụ như vậy chỉ được cung cấp cho mục đích sử dụng phi thương mại của cá nhân bạn. Bạn không được sử dụng bất kỳ nội dung hoặc dịch vụ nào theo cách chưa được chủ sở hữu nội dung hoặc nhà cung cấp dịch vụ cho phép. Không giới hạn những điều nêu trên, trừ khi được chủ sở hữu nội dung hoặc nhà cung cấp dịch vụ có thẩm quyền cho phép rõ ràng, bạn không được sửa đổi, sao chép, xuất bản lại, tải lên, đăng, truyền, dịch, bán, tạo tác phẩm phái sinh, khai thác hoặc phân phối dưới mọi hình thức hoặc phương tiện bất kỳ nội dung hoặc dịch vụ nào được hiển thị thông qua thiết bị này.

Bạn thừa nhận và đồng ý rõ ràng rằng việc sử dụng thiết bị là rủi ro của riêng bạn và bạn chấp nhận mọi rủi ro về chất lượng thỏa đáng, hiệu suất và độ chính xác. Thiết bị và tất cả nội dung và dịch vụ của bên thứ ba được cung cấp "nguyên trạng" mà không có bất kỳ bảo hành nào, dù là rõ ràng hay ngụ ý. TCL từ chối rõ ràng mọi bảo hành và điều kiện liên quan đến thiết bị và bất kỳ nội dung, dịch vụ nào, dù là rõ ràng hay ngụ ý, bao gồm nhưng không giới hạn ở bảo hành về khả năng bán được, chất lượng thỏa đáng, phù hợp với mục đích cụ thể, độ chính xác, quyền hưởng dụng và không xâm phạm quyền của bên thứ ba. TCL không đảm bảo tính chính xác, tính hợp lệ, tính kịp thời, tính hợp pháp hoặc tính đầy đủ của bất kỳ nội dung hoặc dịch vụ nào được cung cấp thông qua thiết bị này và không bảo đảm thiết bị, nội dung hoặc dịch vụ sẽ đáp ứng các yêu cầu của

bạn hoặc hoạt động của thiết bị/dịch vụ sẽ không bị gián đoạn hoặc không có lỗi. Trong mọi trường hợp, kể cả sơ suất, TCL sẽ không chịu trách nhiệm, cho dù là trong hợp đồng hay hành vi vi phạm pháp luật, đối với bất kỳ thiệt hại trực tiếp, gián tiếp, ngẫu nhiên, đặc biệt hoặc do hậu quả, phí luật sư, chi phí hoặc bất kỳ thiệt hại nào khác phát sinh từ hoặc liên quan đến bất kỳ thông tin nào có trong hoặc do việc sử dụng thiết bị hoặc bất kỳ nội dung/dịch vụ nào mà bạn hoặc bất kỳ bên thứ ba nào truy cập, ngay cả khi được thông báo về khả năng xảy ra các thiệt hại đó.

Các dịch vụ của bên thứ ba có thể bị thay đổi, tạm ngừng, xóa, chấm dứt hoặc gián đoạn hoặc quyền truy cập có thể bị vô hiệu hóa bất kỳ lúc nào mà không cần thông báo và TCL không tuyên bố hoặc bảo đảm mọi nội dung hoặc dịch vụ vẫn có sẵn trong bất kỳ khoảng thời gian nào. Nội dung và dịch vụ do bên thứ ba truyền dẫn thông qua các mạng và cơ sở truyền dẫn mà TCL không kiểm soát. Không giới hạn bởi phần lớn các điều đã đề cập của tuyên bố từ chối trách nhiệm này, TCL từ chối mọi trách nhiệm hoặc trách nhiệm pháp lý đối với bất kỳ thay đổi, gián đoạn, vô hiệu hóa, xóa hoặc đình chỉ bất kỳ nội dung hoặc dịch vụ nào được cung cấp thông qua thiết bị này. Trong mọi trường hợp, TCL có thể áp đặt các giới hạn về việc sử dụng hoặc truy cập vào một số dịch vụ hoặc nội dung mà không cần thông báo hoặc trách nhiệm pháp lý. TCL không chịu trách nhiệm hoặc nghĩa vụ đối với dịch vụ khách hàng liên quan đến nội dung và dịch vụ. Mọi câu hỏi hoặc yêu cầu dịch vụ liên quan đến nội dung hoặc dịch vụ phải được gửi trực tiếp đến nhà cung cấp dịch vụ và nội dung tương ứng.

Lắp ráp chân đế

Chú ý:

- Nếu chân đế bàn đã được lắp ráp, chỉ cần bỏ qua các hướng dẫn sau.
- Làm theo hướng dẫn tương ứng dựa trên giá để bàn được cung cấp cho bạn.
- Hình ảnh trong ấn phẩm này chỉ mang tính đại diện.
- Giữ cho vít và các bộ phận bằng nhựa tránh xa dầu mỡ và dung môi hữu cơ để tránh hư hỏng, đặc biệt là trong quá trình lắp ráp.
- Trong khi lắp đặt, hãy đặt một số vật liệu mềm bên dưới màn hình để tránh làm xước và hỏng màn hình.
- Khi TV úp xuống, không tác động vào màn hình có cạnh sắc để tránh làm xước màn hình.

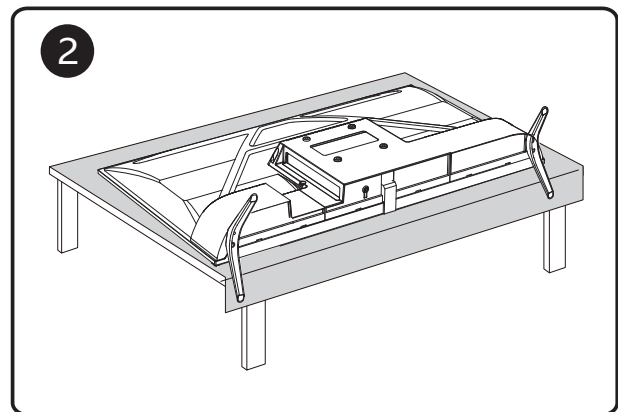
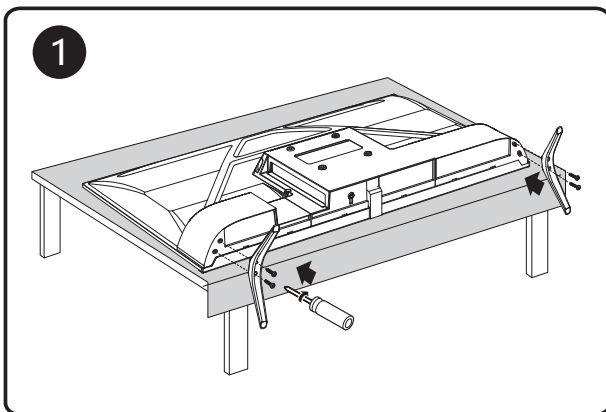
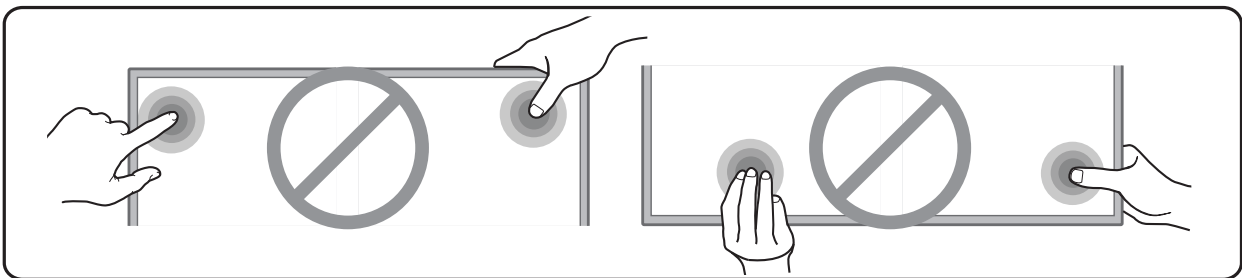

DANH SÁCH CÁC TRUNG TÂM BẢO HÀNH TCL

Quý khách hàng thân mến !

Chúng tôi xin chào mừng bạn vì đã chọn sản phẩm TCL, để bảo vệ lợi ích và kịp thời giải quyết các vướng mắc khó khăn của bạn, xin hãy lưu ý các điều sau:

Các điểm liệt kê trong “Cẩm nang bảo hành” đều là trạm bảo hành sản phẩm điện máy của Công Ty TCL.

Những nơi tạm thời chưa có trạm bảo hành của Công Ty TCL thì bạn có thể chọn Trạm bảo hành gần nơi ở của bạn nhất hoặc liên hệ trực tiếp với 3 Trung tâm bảo hành của Công Ty TCL, địa chỉ liên hệ:

Hotline: **1800 588880** (Miễn phí cước gọi, tổng cộng 7 line)

Email: **service.vn@tcl.com**

TRUNG TÂM BẢO HÀNH TCL CHI NHÁNH HÀ NỘI

Địa chỉ: Tầng 6, số 168 Nguyễn Xiển-P.Hạ Đình- Q. Thanh Xuân - Hà Nội

TRUNG TÂM BẢO HÀNH TCL CHI NHÁNH ĐÀ NẴNG

Địa chỉ: 59 Ngô Gia Tự, P.Hải Châu 1, Q.Hải Châu, TP Đà Nẵng

TRUNG TÂM BẢO HÀNH TCL THÀNH PHỐ HỒ CHÍ MINH

Địa chỉ: 317D Mã Lò, Phường Bình Trị Đông A, Quận Bình Tân, TP. HCM

Công Ty TCL luôn cung cấp cho các bạn dịch vụ bảo hành như sau:

Phục vụ miễn phí : Phục vụ hoàn toàn miễn phí trong thời gian bảo hành (trong điều kiện sử dụng bình thường).

Phục vụ mọi lúc mọi nơi : tại Thành Phố Hồ Chí Minh, Đà Nẵng, Hà Nội có đường dây nóng phục vụ thường trực và sau khi nhận được điện thoại, trong vòng 24 giờ đồng hồ sẽ có nhân viên bảo hành đến tận nơi để phục vụ bạn.

Phục vụ mọi hình thức : Công Ty TCL có hệ thống lưu trữ dữ liệu của tất cả khách hàng có gửi phiếu về Trạm bảo hành của Công Ty TCL, các nhân viên của 3 trạm bảo hành nói trên sẽ đến tận nơi hướng dẫn và kiểm tra máy của bạn.

Tất cả các nội dung này là mới nhất tại thời điểm ấn hành. Tuy nhiên, do chính sách cải tiến sản phẩm liên tục của Công Ty TCL, chúng tôi giữ quyền thay đổi vào bất kì lúc nào mà không thông báo trước.

- Sản phẩm Máy Thu Hình Màu TV LED: Bảo hành 24 tháng.

CÔNG TY TCL (VN)



Các thuật ngữ HDMI, Giao diện đa phương tiện độ nét cao HDMI, hình ảnh thương mại HDMI và Logo HDMI là các nhãn hiệu hoặc nhãn hiệu đã đăng ký của HDMI Licensing Administrator, Inc.



Sản xuất theo giấy phép của Dolby Laboratories. Dolby, Dolby Audio và biểu tượng hai chữ D là các dấu ấn thương hiệu đã đăng ký của Dolby Laboratories Licensing Corporation.

** Số liệu và hình minh họa trong Hướng dẫn sử dụng này chỉ mang tính chất tham khảo và có thể khác so với hình ảnh thực tế của sản phẩm. Thiết kế và thông số kỹ thuật của sản phẩm có thể thay đổi mà không cần thông báo trước.*



J0101-002314