

SUNHOUSE®

Hotline: 1800 6680

Trung tâm bảo hành Sunhouse Miền Bắc

Km21, đại lộ Thăng Long, cụm CN Ngọc Liệp, xã Kiều Phú, TP. Hà Nội

Trung tâm bảo hành Sunhouse Miền Trung

Đường số 9, Khu Công Nghiệp Hòa Khánh, Phường Liên Chiểu,
Thành phố Đà Nẵng

Trung tâm bảo hành Sunhouse Miền Nam

Lô 8 & lô 10, Đường số 1, KCN Tân Tạo, Phường Tân Tạo, TP. HCM

Nhập khẩu và phân phối:

CÔNG TY CỔ PHẦN TẬP ĐOÀN SUNHOUSE

Địa chỉ: Số 139, phố Nguyễn Thái Học, Phường Ô Chợ Dừa, Thành phố
Hà Nội, Việt Nam

ĐT: +84 24 3394 0848 - 3736 6676 / **Fax:** +84 24 3394 0878 - 3736 6696

Xuất xứ: Trung Quốc

Website: www.sunhouse.com.vn

SUNHOUSE®

**HƯỚNG DẪN
SỬ DỤNG**



CÂY NƯỚC NÓNG LẠNH SUNHOUSE

Model: SHD9636

Vui lòng đọc kỹ hướng dẫn trước khi sử dụng

Quý khách hàng thân mến,

Xin chân thành cảm ơn vì đã tin dùng và lựa chọn sản phẩm của SUNHOUSE. Chúng tôi tin rằng, sản phẩm SUNHOUSE sẽ đáp ứng yêu cầu và làm hài lòng quý khách bằng chất lượng đảm bảo, công năng tối ưu.

Quý khách hàng vui lòng đọc kỹ hướng dẫn sử dụng trước khi dùng để đảm bảo an toàn và đạt hiệu quả tốt nhất. Nhà sản xuất không chịu trách nhiệm pháp lý về con người và tài sản với những thiệt hại do lắp đặt sai hoặc sử dụng thiết bị không đúng cách.

HƯỚNG DẪN KÍCH HOẠT BẢO HÀNH ĐIỆN TỬ SUNHOUSE

Dành cho người tiêu dùng

Lưu ý: Hệ thống bảo hành điện tử SUNHOUSE được kích hoạt qua ứng dụng eSunhouse.

Để cài đặt ứng dụng, khách hàng cần sử dụng smartphone hệ điều hành Android/iOS **có kết nối Internet**.

Người tiêu dùng có thể kích hoạt trực tiếp, không cần đăng kí/dăng nhập tài khoản vào ứng dụng.

Bước 1: Tải ứng dụng

Truy cập kho ứng dụng App Store hoặc Google Play, gõ tìm kiếm "eSunhouse" và cài đặt ứng dụng eSunhouse về máy.

Bước 2: Kích hoạt bảo hành

Trên màn hình chính, bỏ qua mục "Đăng nhập", chọn "Kích hoạt bảo hành" ở cuối màn hình.

- Trên thanh tìm kiếm: Nhập số Serial sản phẩm hoặc sử dụng chế độ quét Barcode bằng cách nhấn vào biểu tượng Barcode . Sau khi nhập đúng số Serial hoặc Quét thành công Barcode, ứng dụng hiển thị Pop-up thông tin sản phẩm. Chọn "Xác nhận" để tiếp tục.

- Nhập thông tin khách hàng theo hướng dẫn.

- Chọn "Kích hoạt" để hoàn thành. Sau đó, màn hình hiện ra thông báo "Kích hoạt bảo hành thành công".

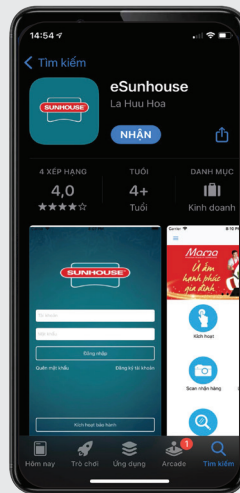

Ghi chú: Khách hàng có thể lập tài khoản, đăng nhập và kích hoạt bảo hành. Tuy nhiên, với tài khoản người tiêu dùng, khách hàng chỉ có thể truy cập 2 mục là "Kích hoạt" và "Lịch sử kích hoạt", không thể truy cập các mục còn lại.

Đọc kỹ hướng dẫn sử dụng trước khi dùng

Giữ lại hướng dẫn sử dụng để tham khảo sau này

I. GIỚI THIỆU SẢN PHẨM

Cây nước nóng lạnh SUNHOUSE SHD9636 đáp ứng được các nhu cầu về nước nóng, nước lạnh, hay nước nhiệt độ thường. Sản phẩm dễ dàng sử dụng và tiện lợi, phù hợp với gia đình, văn phòng, các nhà hàng, quán ăn. Nên sử dụng sản phẩm trong môi trường có phạm vi nhiệt độ từ 10°C đến 43°C với độ ẩm tương đối không cao hơn 90%.

II. LƯU Ý AN TOÀN

Khi sử dụng các thiết bị điện, cần tuân thủ các biện pháp phòng ngừa an toàn cơ bản để giảm nguy cơ hỏa hoạn, điện giật và gây thương tích cho người hoặc tài sản. Đọc tất cả hướng dẫn sử dụng trước khi vận hành bất kỳ thiết bị nào.

1. Thiết bị được thiết kế để vận hành trong nhà. Không đặt thiết bị ngoài trời. Tránh ánh sáng mặt trời trực tiếp.
2. Không sử dụng thiết bị cho các chất lỏng khác ngoài nguồn nước có thể uống được.
3. Giữ dàn ngưng sạch sẽ, tránh bám bụi.
4. Thiết bị phải được đặt trên bề mặt bằng phẳng để đảm bảo sự ổn định khi vận hành. Không nghiêng máy quá 45 độ vì có thể làm hỏng máy nén.
5. Không bật công tắc làm nóng khi trong bình không có nước.
6. Nước nóng có thể gây bỏng. Tránh để trẻ em sử dụng vòi nước nóng
7. Thiết bị được trang bị phích cắm có tiếp đất. Không thay đổi hoặc sửa đổi phích cắm theo bất kỳ cách nào.
8. Vui lòng không sử dụng dây điện nối thêm hoặc bộ chuyển đổi phích cắm trung gian. Chúng tôi không khuyến khích dùng dây nối dài vì có thể gây ra quá tải nhiệt và dẫn đến nguy cơ hỏa hoạn.
9. Cắm dây điện nguồn của thiết bị trực tiếp vào ổ điện. Hãy chắc chắn rằng phích cắm được cắm hoàn toàn vào ổ cắm.
10. Không để dây nguồn trên thảm hoặc các thiết bị phát nhiệt khác. Không vận hành thiết bị này hoặc bất kỳ thiết bị nào khác có dây nguồn bị hỏng.
11. Không rút hoặc cắm phích cắm điện khi tay còn ướt để tránh bị giật điện.
12. Tắt công tắc nguồn khi không sử dụng thiết bị.
13. Rút dây nguồn và ngắt kết nối điện khi bảo dưỡng thiết bị.

III. CẢNH BÁO

1. Vòi cảm có thể bị lỏng trong quá trình vận chuyển, vì vậy cần lắp chặt lại vòi trước khi bạn vận hành máy. Nếu vòi bị mất sẽ làm rò rỉ nước và nguy hiểm.
2. Nếu dây nguồn bị hỏng, phải được thay thế bởi nhà sản xuất, đại lý dịch vụ hoặc người có trình độ chuyên môn tương tự để tránh nguy hiểm.
3. Thiết bị phải được đặt ở vị trí thuận tiện và dễ dàng tiếp cận được phích cắm.
4. Không làm hỏng mạch gas lạnh.
5. Giữ cho các khe thông gió của thiết bị hoặc trong kết cấu lắp đặt luôn thông thoáng, không bị che khuất.
6. Lắp đặt thiết bị theo sơ đồ hướng dẫn.
7. Để tránh nguy hiểm do thiết bị bị mất ổn định, lưu ý cố định thiết bị theo đúng hướng dẫn.

IV. THÔNG SỐ KỸ THUẬT

- Mẫu sản phẩm: SHD9636
- Điện áp định mức: 220V
- Tần số định mức: 50Hz
- Công suất định mức (tổng): 670W
- Công suất định mức (làm nóng): 580W
- Công suất định mức (làm lạnh): 90W
- Nhiệt độ nước nóng: 85-95°
- Nhiệt độ nước lạnh: 5-10°
- Dung tích nước nóng: 0.9L
- Dung tích nước lạnh: 3L

V. CẤU TẠO SẢN PHẨM

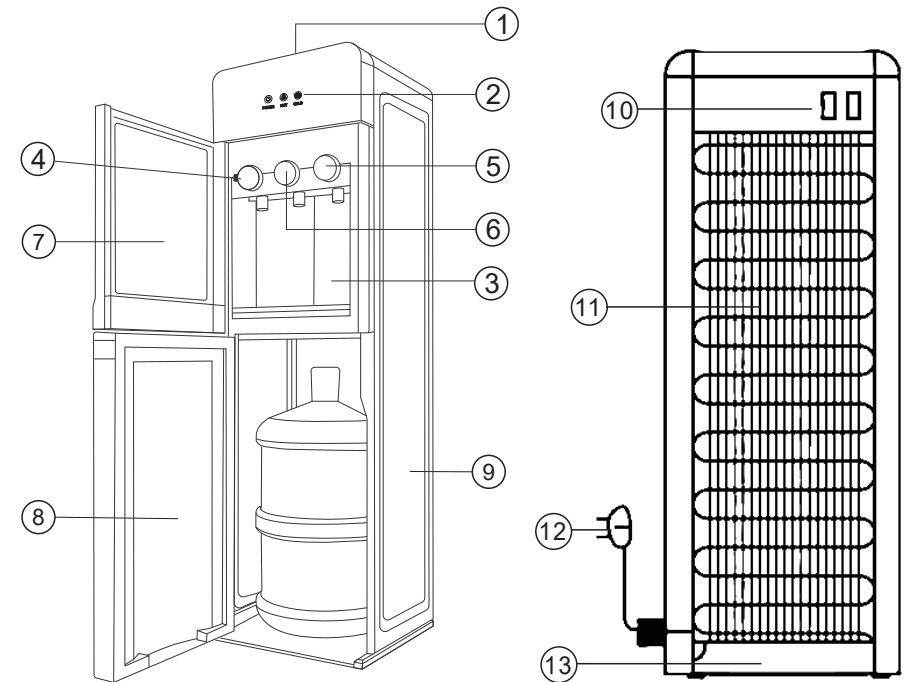

1 Nắp trên (Top cover)	8 Cửa dưới
2 Đèn báo (Indicator)	9 Tấm bên hông
3 Tấm trước bên trong (Inner front panel)	10 Công tắc (Switch)
4 Vòi nước nóng	11 Dàn ngưng (Condenser)
5 Vòi nước lạnh	12 Phích cắm (Plug)
6 Vòi nước thường	13 Tấm đáy (Bottom plate)
7 Cửa trên	

VI. SƠ ĐỒ MẠCH ĐIỆN

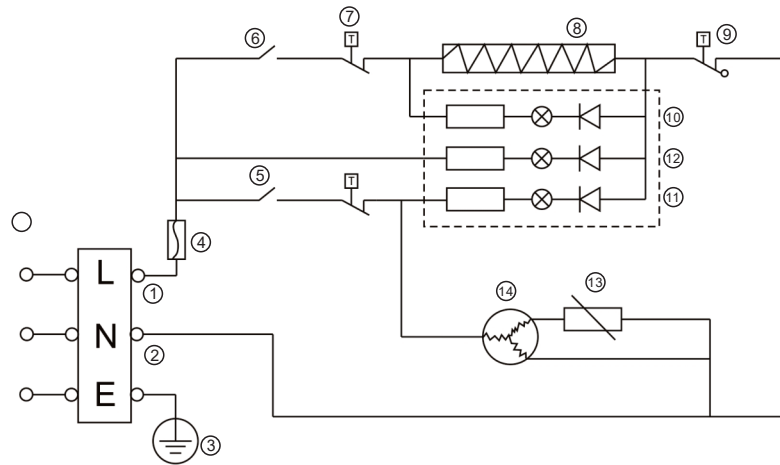

1 Dây pha (Live)	9 Bộ điều chỉnh nhiệt 95°C (Thermostat)
2 Dây trung tính (Neutral)	10 Đèn báo làm nóng (Heating LED)
3 Dây tiếp đất (Ground)	11 Đèn báo làm lạnh (Cooling LED)
4 Cầu chì (Fuse)	12 Đèn báo nguồn (Power LED)
5 Công tắc làm lạnh (Cooling switch)	13 Điện trở PTC
6 Công tắc làm nóng (Heating switch)	14 Máy nén (Compressor)
7 Bộ điều chỉnh nhiệt 85°C (Thermostat)	15 220V
8 Bình nước nóng (Hot tank)	

VII. VỊ TRÍ LẮP ĐẶT

- Đảm bảo nắp trên của máy và nắp bình nước sạch sẽ, không có bụi bẩn.
- Lắp bình nước bằng cách nhấc lên và đặt vào đầu dò, đảm bảo bình được căn chỉnh đúng với máy và nằm chính giữa đầu dò.
- Đặt cốc dưới vòi nước nóng của máy để lấy nước.
- CHÚ Ý: Không cắm phích điện cho đến khi nước chảy liên tục từ vòi nước nóng.
- Nhấn công tắc màu đỏ để bắt đầu làm nóng nước. Đèn báo làm nóng sẽ sáng.
- Nhấn công tắc màu xanh để bắt đầu làm lạnh nước. Đèn báo làm lạnh sẽ sáng.
- Bạn có thể chọn bật chế độ nước nóng, nước lạnh hoặc cả hai.
- Đèn báo sẽ tự động bật/tắt, điều này đảm bảo thiết bị hoạt động bình thường.
- Nhiệt độ nước nóng khoảng 85°C-95°C. Nhiệt độ nước lạnh khoảng 5°C.
- Nếu không sử dụng máy trong thời gian dài, hãy xả hết nước trong bình bằng cách mở nút xả ở phía sau máy.

VIII. VỆ SINH VÀ BẢO DƯỠNG

- Ngắt nguồn điện trong khi vệ sinh để tránh nguy hiểm do điện giật.
- Làm sạch thân máy và/hoặc bên trong bằng một miếng vải sạch ẩm.
- Không vệ sinh bằng hóa chất.
- Không vệ sinh bằng tia nước.
- Sau khi vệ sinh, lau khô hoàn toàn trước khi sử dụng.