

USER MANUAL

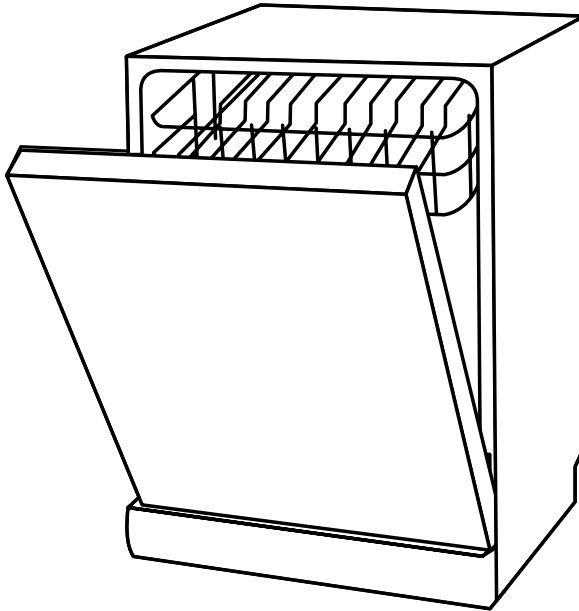

Scan Code For Warranty
Registration & Policy

Product Name: Free Standing Dishwasher
HDW-F602TB & HDW-F602TS
Product Applied: 535.29.552 & 535.29.551



FREE STANDING DISHWASHER

Model: HDW-F602TB & HDW-F602TS



Please read this manual carefully before using the dishwasher
and keep this manual for future reference.

CONTENTS

PART I: GENERAL INSTRUCTIONS

SAFETY INFORMATION

PRODUCT OVERVIEW

USING YOUR DISHWASHER

Loading The Salt Into The Softener
Basket Loading Tips

MAINTENANCE AND CLEANING

External Care
Internal Care
Caring For The Dishwasher

INSTALLATION INSTRUCTION

Power Connection
Water Supply And Drain
Connection Of Drain Hoses
Positioning The Appliance
Free Standing Installation

TROUBLESHOOTING TIPS

LOADING THE BASKETS

Cutlery Rack Used Tips

PART II: SPECIAL VERSION

USING YOUR DISHWASHER

Control Panel
Water Softener
Preparing And Loading Dishes
Function Of The Rinse Aid And Detergent
Filling The Rinse Aid Reservoir
Filling The Detergent Dispenser

PROGRAM THE DISHWASHER

Wash Cycle Table
Starting A Cycle Wash
Changing The Program Mid-cycle
Forget To Add A Dish?

ERROR CODES

TECHNICAL INFORMATION

NOTE:

- Reviewing the section on **Troubleshooting Tips** will help you solve some common problems by yourself.
- If you cannot solve the problem by yourself, please ask for help from a professional technician.
- The manufacturer, following a policy of constant development and updating of the product, may make modifications without giving prior notice.
- If lost or out-of-date, you can receive a new user manual from the manufacturer or responsible vendor.



PART I: GENERAL INSTRUCTIONS

Safety information

WARNING

When using your dishwasher, follow the precautions listed below:

- Installation and repair can only be carried out by a qualified technician.
- This appliance is intended to be used in household and similar applications such as:
 - Staff kitchen areas in shops, offices and other working environments;
 - Farm houses;
 - By clients in hotels, motels and other residential type environments;
 - Bed and breakfast type environments.
- **This appliance can be used by children aged from 8 years and above and persons with reduced physical sensory or mental capabilities or lack of experience and knowledge** if they have been given supervision or instruction concerning use of the appliance in a safe way and understand the hazards involved. Children shall not play with the appliance. Cleaning and user maintenance shall not be done by children without supervision. **(For EN60335-1)**
- This appliance is not intended for use by persons (including children) with reduced physical, sensory or mental capabilities, or lack of experience and knowledge, unless they have been given supervision or instruction concerning use of the appliance by a person responsible for their safety. **(For IEC60335-1)**
- Packaging material could be dangerous for children!
- **Children should be supervised to ensure that they do not play with the appliance.**
- This appliance is for indoor household use only. To protect against the risk of electrical shock, do not immerse the unit, cord or plug in water or other liquid.
- Please unplug before cleaning and maintenance the appliance. **Use a soft cloth moisten with mild soap, and then use a dry cloth to wipe it again.**
- If the supply cord is damaged, it must be replaced by the manufacturer or its service agent or a similarly qualified person in order to avoid a hazard.

Earthing Instructions

- This appliance must be earthed. In the event of a malfunction or breakdown, earthing will reduce the risk of an electric shock by providing a path of least resistance of electric current. This appliance is equipped with an earthing conductor plug.

- The plug must be plugged into an appropriate outlet that is installed and earthed in accordance with all local codes and ordinances.
- Improper connection of the equipment-earthing conductor can result in the risk of an electric shock.
- Check with a qualified electrician or service representative if you are in doubt whether the appliance is properly grounded.
- Do not modify the plug provided with the appliance if it does not fit the outlet.
- Have a proper outlet installed by a qualified electrician.
- Do not abuse, sit on, or stand on the door or dish rack of the dishwasher.
- Do not operate your dishwasher unless all enclosure panels are properly in place.
- Open the door very carefully if the dishwasher is operating, there is a risk of water squirting out.
- Do not place any heavy objects on or stand on the door when it is open. The appliance could tip forward.
- When loading items to be washed:
 - ① Locate sharp items so that they are not likely to damage the door seal;
 - ② Warning: Knives and other utensils with sharp points must be loaded in the basket with their points facing down or placed in a horizontal position.
- Some dishwasher detergents are strongly alkaline. They can be extremely dangerous if swallowed. Avoid contact with the skin and eyes and keep children away from the dishwasher when the door is open.
- Check that there are no detergent residues after completion of the wash cycle.
- Do not wash plastic items unless they are marked “dishwasher safe” or the equivalent.
- For unmarked plastic items not so marked, check the manufacturer’s recommendations.
- Use only detergent and rinse agents recommended for use in an automatic dishwasher.
- Never use soap, laundry detergent, or hand washing detergent in your dishwasher.
- The door should not be left open, since this could increase the risk of tripping.
- During installation, the power supply must not be excessively or dangerously bent or flattened.
- Do not tamper with controls.
- The appliance needs to be connected to the main water valve using new hose sets. Old sets should not be reused.
- To save energy, in stand by mode, the appliance will switch off automatically after 15 minutes without any user interaction.
- The maximum number of place settings to be washed is 14.
- The maximum permissible inlet water pressure is 1MPa.
- The minimum permissible inlet water pressure is 0.04MPa.

Disposal



- For disposing of package and the appliance please go to a recycling center. Therefore cut off the power supply cable and make the door closing device unusable.
- Cardboard packaging is manufactured from recycled paper and should be disposed in the waste paper collection for recycling.
- By ensuring this product is disposed of correctly, you will help prevent potential negative consequences for the environment and human health, which could otherwise be caused by inappropriate waste handling of this product.
- For more detailed information about recycling of this product, please contact your local city office and your household waste disposal service.
- **DISPOSAL: Do not dispose this product as unsorted municipal waste. Collection of such waste separately for special treatment is necessary.**

Product overview

! IMPORTANT:

To get the best performance from your dishwasher, read all operating instructions before using it for the first time.

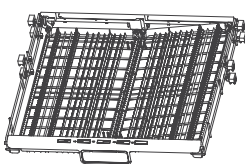
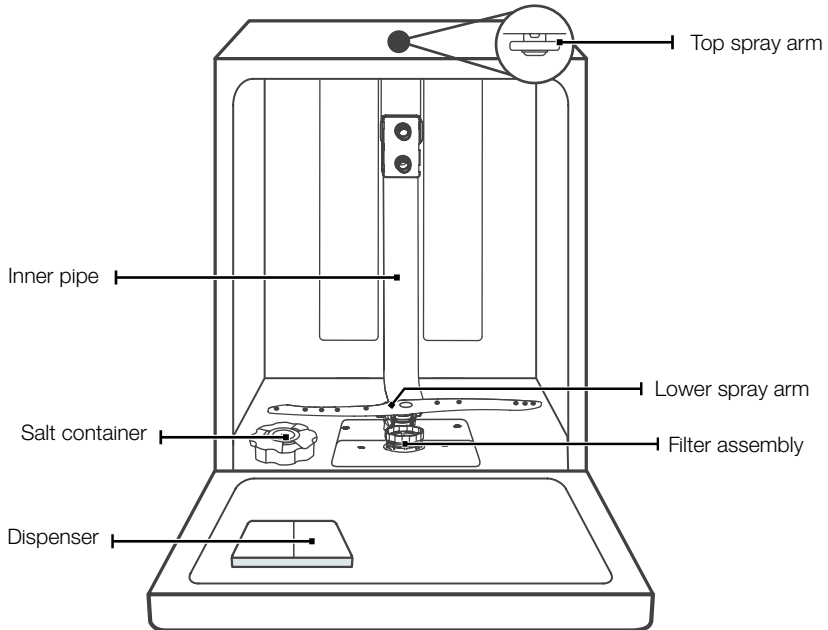

Cutlery rack

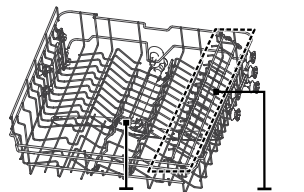

Upper spray arm

Cup rack

Upper basket

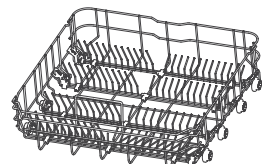

Lower basket

NOTE:

Pictures are only for reference, different models may be different.

A Using your dishwasher

Before using your dishwasher:

1. Set the water softener
2. Loading the salt into the softener
3. Loading the basket
4. Fill the detergent dispenser



Please check the section 1 “Water Softener” of PART II: Special Version. If you need to set the water softener.

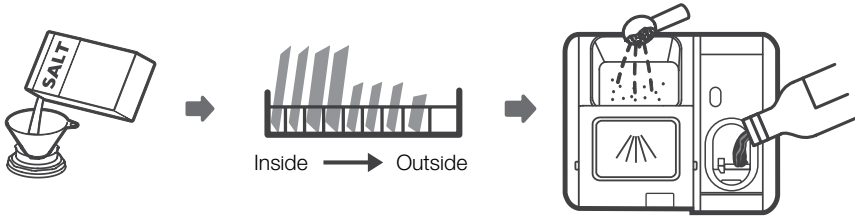

Loading The Salt Into The Softener

NOTE:

- If your model does not have any water softener, you may skip this section.
- Always use salt intended for dishwasher use.
- The salt container is located beneath the lower basket and should be filled as explained in the following:

WARNING

- **Only use salt specifically designed for dishwashers use!**
Every other type of salt not specifically designed for dishwasher use, especially table salt, will damage the water softener. In case of damages caused by the use of unsuitable salt the manufacturer does not give any warranty nor is liable for any damages caused.
- **Only fill with salt before running a cycle.**
This will prevent any grains of salt or salty water, which may have been spilled, remaining on the bottom of the machine for any period of time, which may cause corrosion.

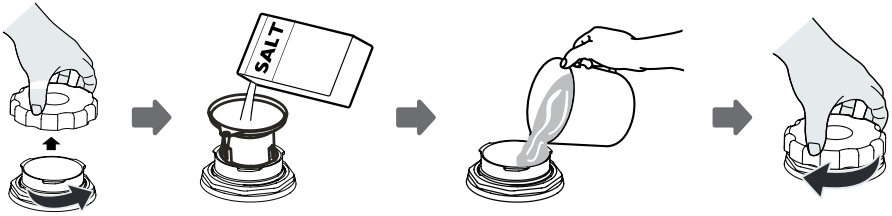

Please follow the steps below for adding dishwasher salt:

1. Remove the lower basket and unscrew the reservoir cap.
2. Place the end of the funnel (if supplied) into the hole and pour in about 1.5 kg of dishwasher salt.
3. Fill the salt container to its maximum limit with water, It is normal for a small amount of water to come out of the salt container.
4. After filling the container, screw back the cap tightly.
5. The salt warning light will turn off after the salt container has been filled with salt.
6. Immediately after filling the salt into the salt container, a washing program should be started (We suggest to use a short program). Otherwise the filter system, pump or other important parts of the machine may be damaged by salty water. This is out of warranty.



NOTE:

- The salt container must only be refilled when the salt warning light () in the control panel comes on. Depending on how well the salt dissolves, the salt warning light may still be on even though the salt container is filled. If there is no salt warning light in the control panel (for some models), you can estimate when to fill the salt into the softener by the cycles that the dishwasher has run.
- If salt has spilled, run a soak or quick program to remove it.

Basket Loading Tips

Adjusting the upper basket

Type 1:

The height of the upper basket can be easily adjusted to accommodate taller dishes in either the upper or lower basket.

To adjust the height of the upper rack, follow these steps:

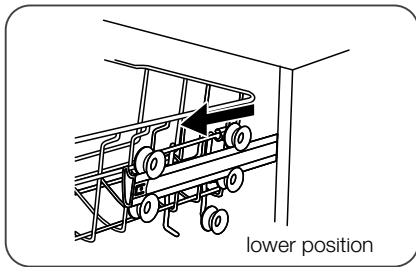

① Pull out the upper basket.

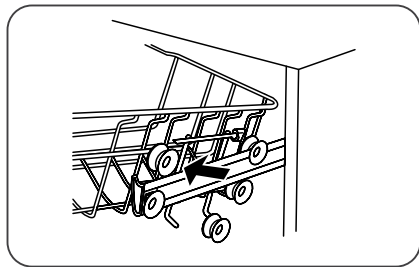

② Remove the upper basket.

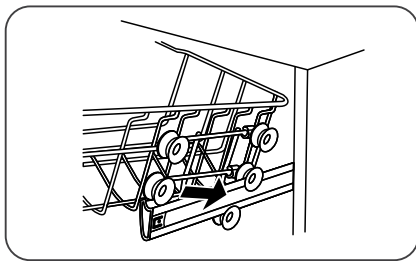

③ Re-attach the upper basket to upper or lower rollers.

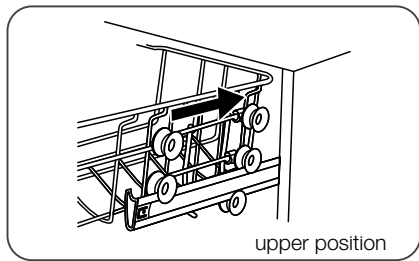

④ Push in the upper basket.

Type 2:

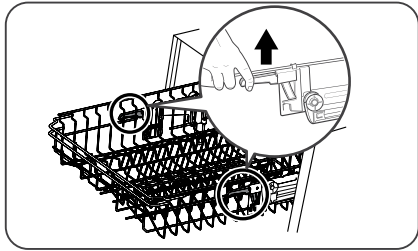
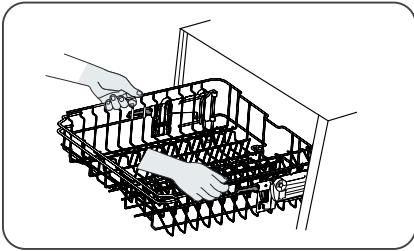

① To raise the the upper basket at the center of each side until the basket locks into place in the upper position. It is not necessary to lift the adjuster handle.

② To lower the lift the adjust handles on each side to release the basket and lower it to the lower position.

Folding back the cup shelves

To make room for taller items in the upper basket, raise the cup rack upwards.

You can then lean the tall glasses against it.

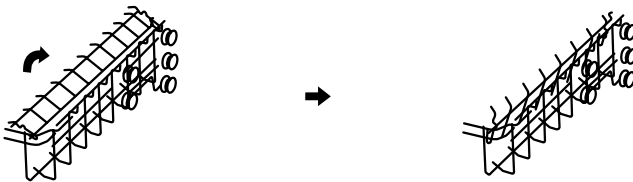

Folding back the rack shelves

The spikes of the lower basket are used for holding plates and a platter.

They can be lowered to make more room for large items.

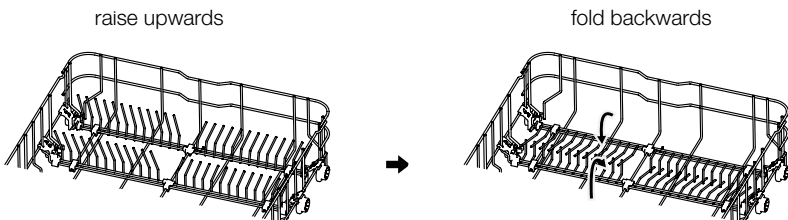

Maintenance and Cleaning

External Care

The door and the door seal

Clean the door seals regularly with a soft damp cloth to remove food deposits. When the dishwasher is being loaded, food and drink residues may drip onto the sides of the dishwasher door. These surfaces are outside the wash cabinet and are not accessed by water from the spray arms. Any deposits should be wiped off before the door is closed.

The control panel

If cleaning is required, the control panel should be wiped with a soft damp cloth only.

WARNING

- To avoid penetration of water into the door lock and electrical components, do not use a spray cleaner of any kind.
- Never use abrasive cleaners or scouring pads on the outer surfaces because they may scratch the finish. Some paper towels may also scratch or leave marks on the surface.

Internal Care

Filtering system

The filtering system in the base of the wash cabinet retains coarse debris from the washing cycle, including foreign objects such as tooth picks or shards. The collected coarse debris may cause the filters to clog. Check the condition of the filters regularly, carefully remove foreign objects and clean the parts of the filtering system if necessary with water. Follow the steps below to clean the filter.

NOTE:

Pictures are only for reference, different models of the filtering system and spray arms may be different.

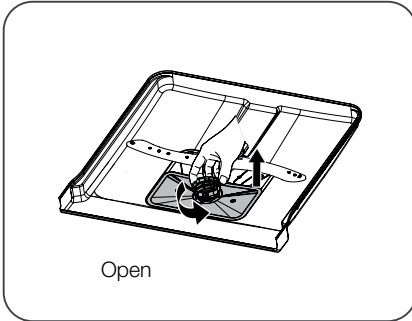

- 1 Hold the coarse filter and rotate it 2 anticlockwise to unlock the filter. Lift the filter upwards and out of the dishwasher.

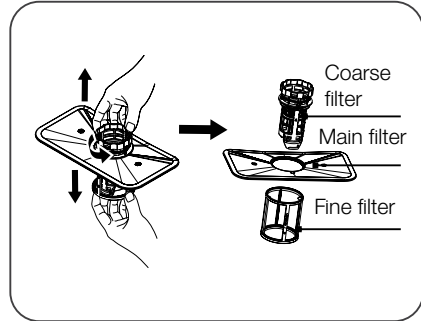

- 2 The fine filter can be pulled off the bottom of the filter assembly. The coarse filter can be detached from the main filter by gently squeezing the tabs at the top and pulling it away.

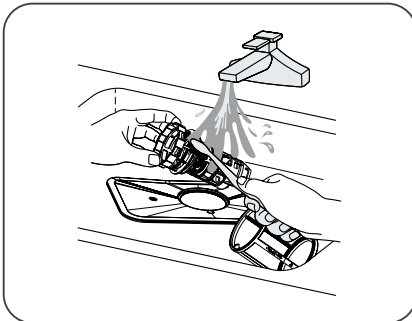

- 3 Larger food remnants can be cleaned by rinsing the filter under running water. For a more thorough clean, use a soft cleaning brush.

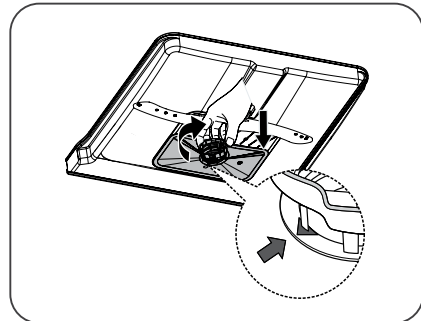

- 4 Reassemble the filters in the reverse order of the disassembly, replace the filter insert, and rotate clockwise to the close arrow.

⚠ WARNING

- Do not over tighten the filters. Put the filters back in sequence securely, otherwise coarse debris could get into the system and cause a blockage.
- Never use the dishwasher without filters in place. Improper replacement of the filter may reduce the performance level of the appliance and damage dishes and utensils.

Spray arms

It is necessary to clean the spray arms regularly for hard water chemicals will clog the spray arm jets and bearings. To clean the spray arms, follow the instructions below:

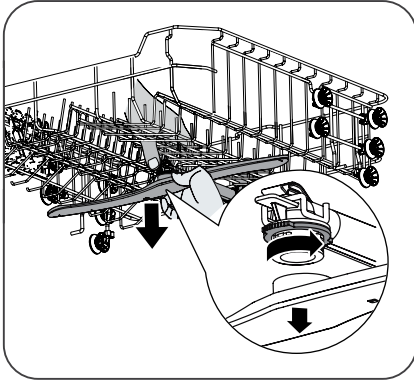

- ① To remove the upper spray arm, hold the nut in the center still and rotate the spray arm counterclockwise to remove it.

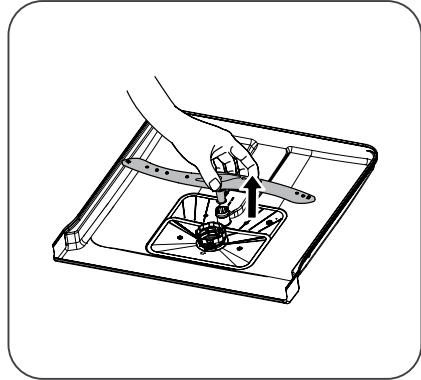

- ② To remove the lower spray arm, pull out the spray arm upward.

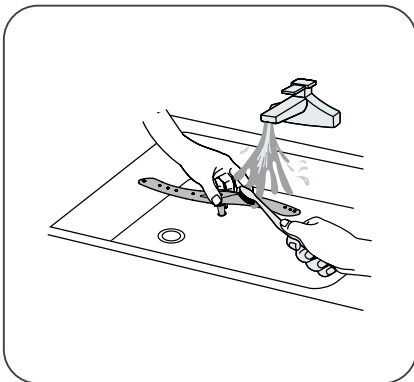

- ③ Wash the arms in soapy and warm water and use a soft brush to clean the jets.

Caring For The Dishwasher

Frost precaution

Please take frost protection measures on the dishwasher in winter. Every time after washing cycles, please operate as follows:

1. Cut off the electrical power to the dishwasher at the supply source.
2. Turn off the water supply and disconnect the water inlet pipe from the water valve.
3. Drain the water from the inlet pipe and water valve. (Use a pan to gather the water)
4. Reconnect the water inlet pipe to the water valve.
5. Remove the filter at the bottom of the tub and use a sponge to soak up water in the sump.

After every wash

After every wash, turn off the water supply to the appliance and leave the door slightly open for a while so that moisture and odors are not trapped inside.

Remove the plug

Before cleaning or performing maintenance, always remove the plug from the socket.

No solvents or abrasive cleaning

To clean the exterior and rubber parts of the dishwasher, do not use solvents or abrasive cleaning products. Only use a cloth with warm soapy water.

To remove spots or stains from the surface of the interior, use a cloth dampened with water and a little vinegar, or a cleaning product made specifically for dishwashers.

When not in use for a long time

It is recommended that you run a wash cycle with the dishwasher empty and then remove the plug from the socket, turn off the water supply and leave the door of the appliance slightly open. This will help the door seals to last longer and prevent odors from forming within the appliance.

Moving the appliance

If the appliance must be moved, try to keep it in the vertical position. If absolutely necessary, it can be positioned on its back.

Seals

One of the factors that cause odours to form in the dishwasher is food that remains trapped in the seals. Periodic cleaning with a damp sponge will prevent this from occurring.

⚠️ Installation instruction

⚠️ WARNING



Electrical Shock Hazard

- Disconnect electrical power before installing dishwasher.
- Failure to do so could result in death or electrical shock.

⚠️ ATTENTION

The installation of the pipes and electrical equipments should be done by professionals.

About Power Connection

⚠️ WARNING

For personal safety:

- Do not use an extension cord or an adapter plug with this appliance.
- Do not, under any circumstances, cut or remove the earthing connection from the power cord.

Electrical requirements

Please look at the rating label to know the rating voltage and connect the dishwasher to the appropriate power supply. Use the required fuse 10A/13A/16A, time delay fuse or circuit breaker recommended and provide separate circuit serving only this appliance.

Electrical connection

Ensure the voltage and frequency of the power being corresponds to those on the rating plate. Only insert the plug into an electrical socket which is earthed properly. If the electrical socket to which the appliance must be connected is not appropriate for the plug, replace the socket, rather than using a adaptors or the like as they could cause overheating and burns.

⚠️ Ensure that proper earthing exists before use.

Water Supply And Drain

Cold water connection

Connect the cold water supply hose to a threaded 3/4(inch) connector and make sure that it is fastened tightly in place. If the water pipes are new or have not been used for an extended period of time, let the water run to make sure that the water is clear. This precaution is needed to avoid the risk of the water inlet to be blocked and damage the appliance.

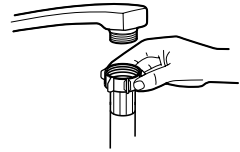

Ordinary supply hose

About the safety supply hose

The safety supply hose consists of the double walls. The system guarantees its intervention by blocking the flow of water in case of the supply hose breaking and when the air space between the supply hose itself and the outer corrugated hose is full of water.



Safety supply hose

⚠ WARNING

A hose that attaches to a tap can burst if it is installed on the same water line as the dishwasher. If your sink has one, it is recommended that the hose be disconnected and the hole plugged.

How to connect the safety supply hose

1. Pull the safety supply hoses out from storage compartment located at rear of dishwasher.
2. Tighten the screws of the safety supply hose to the faucet with thread 3/4inch.
3. Turn the water fully on before starting the dishwasher.

How to disconnect the safety supply hose

1. Turn off the water.
2. Unscrew the safety supply hose from the faucet.

Connection Of Drain Hoses

Insert the drain hose into a drain pipe with a minimum diameter of 4 cm, or let it run into the sink, making sure to avoid bending or crimping it. The height of drain pipe must be less than 1000 mm. The free end of the hose must not be immersed in water to avoid the back flow of it.

⚠ Please securely fix the drain hose in either position A or position B.

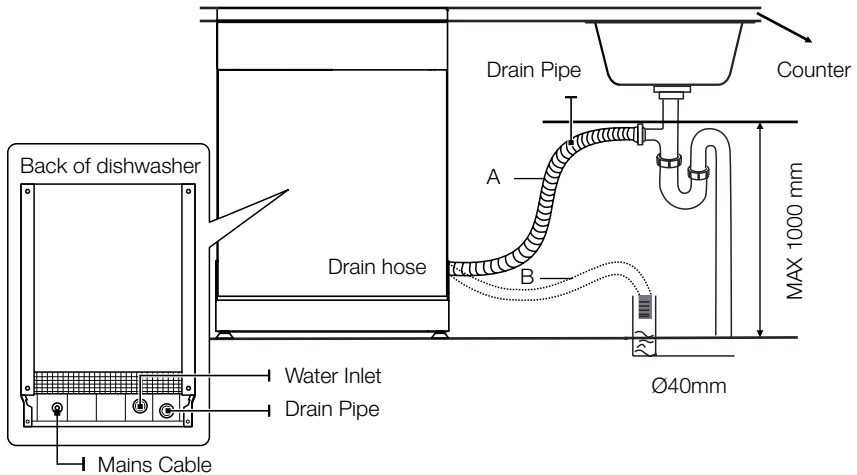

How to drain excess water from hoses

If the connection to the drain pipe is positioned higher than 1000 mm, excess water may remain in the drain hose. It will be necessary to drain excess water from the hose into a bowl or suitable container that is held outside and lower than the sink.

Water outlet

Connect the water drain hose. The drain hose must be correctly fitted to avoid water leaks. Ensure that the water drain hose is not kinked or squashed.

Extension hose

If you need a drain hose extension, make sure to use a similar drain hose. It must not be longer than 4 meters, otherwise the cleaning effect of the dishwasher could be reduced.

Syphon connection

The waste connection must be at a height less than 1000 mm (maximum) from the bottom of the dishwasher.

Positioning The Appliance

Position the appliance in the desired location. The back should rest against the wall behind it, and the sides, along the adjacent cabinets or walls. The dishwasher is equipped with water supply and drain hoses that can be positioned either to the right or the left sides to facilitate proper installation.

Levelling the appliance

Once the appliance is positioned for levelling, the height of the dishwasher may be altered via adjustment of the screwing level of the feet. In any case, the appliance should not be inclined more than 2°.

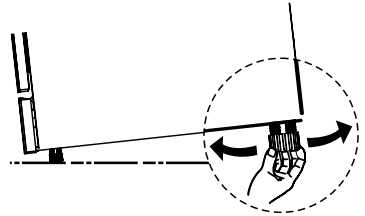

Free Standing Installation

Step 1. Fitting between existing carbinets

The height of the dishwasher, 845 mm, has been designed in order to allow the machine to be fitted between existing cabinets of the same height in modern fitted kitchens. The laminated top of the machine does not require any particular care since it is heatproof, scratchproof and stainproof.

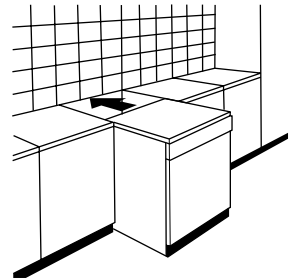

Step 2. Underneath existing work top

(When fitting beneath a work top) In most modern fitted kitchens there is only one single work top under which cabinets and electrical appliances are fitted. In this case remove the work top of the dishwasher by unscrewing the screws under the rear edge of the top (a).

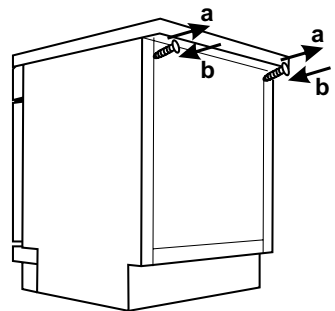

⚠ ATTENTION

After removing the work top, the screws must be screwed again under the rear edge of the top (b).

Selecting the best location for the dishwasher

The installation position of the dishwasher should be near the existing inlet and drain horse and power socket.

Illustrations of cabinet dimensions and installation position of the dishwasher.

1. Less than 5 mm between the top of dishwasher and cabinet and the outer door aligned to cabinet.

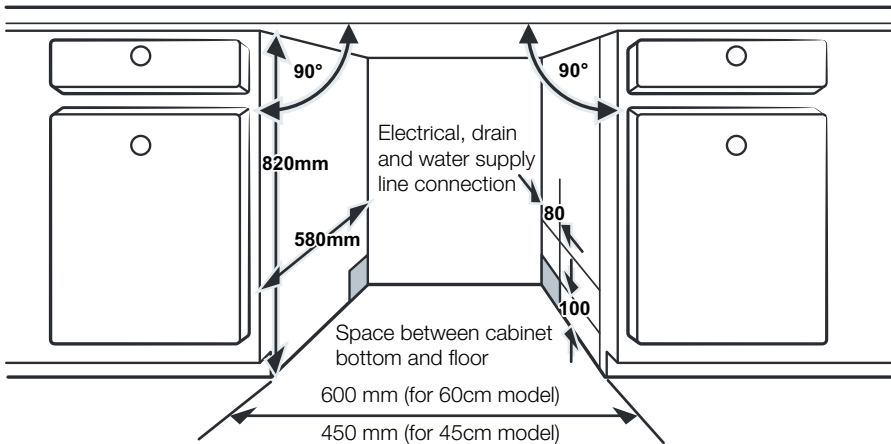

2. If dishwasher is installed at the corner of the cabinet, there should be some space when the door is opened.

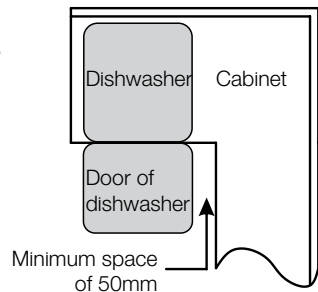

NOTE:

Depending on where your electrical outlet is, you may need to cut a hole in the opposite cabinet side.

Troubleshooting Tips

Before Calling For Service

Reviewing the charts on the following pages may save you from calling for service.

Problem	Possible Causes	What To Do
Dishwasher doesn't start	Fuse blown, or the circuit break tripped.	Replace fuse or reset circuit breaker. Remove any other appliances sharing the same circuit with the dishwasher.
	Power supply is not turned on.	Make sure the dishwasher is turned on and the door is closed securely. Make sure the power cord is properly plugged into the wall socket.
	Water pressure is low.	Check that the water supply is connected properly and the water is turned on.
	Door of dishwasher not properly closed.	Make sure to close the door properly and latch it.
Water not pumped form dishwasher	Twisted or trapped drain hose.	Check the drain hose.
	Filter clogged.	Check the filter system.
	Kitchen sink clogged.	Check the kitchen sink to make sure it is draining well. If the problem is the kitchen sink that is not draining, you may need a plumber rather than a serviceman for dishwashers.
Foam in the tub	Wrong detergent.	Use only the special dishwasher detergent to avoid suds. If this occurs, open the dishwasher and let suds evaporate. Add 1 liter of cold water to the bottom of the dishwasher. Close the dishwasher door, then select any cycle. Initially, the dishwasher will drain out the water. Open the door after draining stage is complete and check if the suds have disappeared. Repeat if necessary.
	Spilled rinse aid.	Always wipe up rinse aid spills immediately.
Stained tub interior	Detergent with colourant may have been used.	Make sure that the detergent has no colourant.

White film on inside surface	Hard water minerals.	To clean the interior, use the damp soft cloth with dishwasher detergent and wear rubber gloves. Never use any other cleaner than dishwasher detergent otherwise, it may cause foaming or suds.
There are rust stains on cutlery	The affected items are not corrosion resistant.	Avoid washing items that are not corrosion resistant in the dishwasher.
	A program was not run after dishwasher salt was added. Traces of salt have gotten into the wash cycle.	Always run a wash program without any crockery after adding salt. Do not select the Turbo function (if present), after adding dishwasher salt.
	The lid of the softer is loose.	Check the softener lid is secure.
Knocking noise in the dishwasher	A spray arm is knocking against an item in a basket	Interrupt the program and rearrange the items which are obstructing the spray arm.
Rattling noise in the dishwasher	Items of crockery are loose in the dishwasher.	Interrupt the program and rearrange the items of crockery.
Knocking noise in the water pipes	This may be caused by on-site installation or the cross-section of the piping.	This has no influence on the dishwasher function. If in doubt, contact a qualified plumber.
The dishes are not clean	The dishes were not loaded correctly.	See PART II: “Preparing And Loading Dishes” .
	The program was not powerful enough.	Select a more intensive program.
The dishes are not clean.	Not enough detergent was dispensed.	Use more detergent, or change your detergent.
	Items are blocking the movement of the spray arms.	Rearrange the items so that the spray can rotate freely.
	The filter combination is not clean or is not correctly fitted in the base of wash cabinet. This may cause the spray arm jets to get blocked.	Clean and/or fit the filter correctly. Clean the spray arm jets.
Cloudiness on glassware.	Combination of soft water and too much detergent.	Use less detergent if you have soft water and select a shorter cycle to wash the glassware and to get them clean.

White spots appear on dishes & glasses	Hard water area can cause limescale deposits.	Check water softener settings or fill status of salt container.
Black or grey marks on dishes	Aluminium utensils have rubbed against dishes	Use a mild abrasive cleaner to eliminate those marks.
Detergent left in dispenser	Dishes block detergent dispenser	Re-loading the dishes properly.
The dishes aren't drying	Improper loading	Use gloves if detergent residue can be found on dishes to avoid skin irritations.
	Dishes are removed too soon	Do not empty your dishwasher immediately after washing. Open the door slightly so that the steam can come out. Take out the dishes until the inside temperature is safe to touch. Unload the lower basket first to prevent the dropping water from the upper basket.
	Wrong program has been selected.	With a short program, the washing temperature is lower, decreasing cleaning performance. Choose a program with a long washing time.
	Use of cutlery with a low-quality coating.	Water drainage is more difficult with these items. Cutlery or dishes of this type are not suitable for washing in the dishwasher.

⚠ WARNING

Self-repair or non-professional repair may cause serious risks to the safety of the user of the appliance and impact warranty.

A Loading The Baskets According To EN50242

Loading the dishwasher to its full capacity will contribute to energy and water savings.

1. Upper basket:

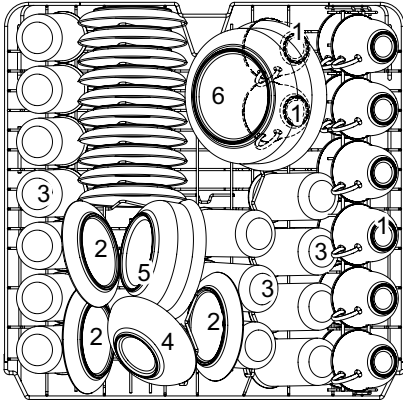

Number	Item
1	Cups
2	Saucers
3	Glasses
4	Small serving bowl
5	Medium serving bowl
6	Large serving bowl

2. Lower basket:

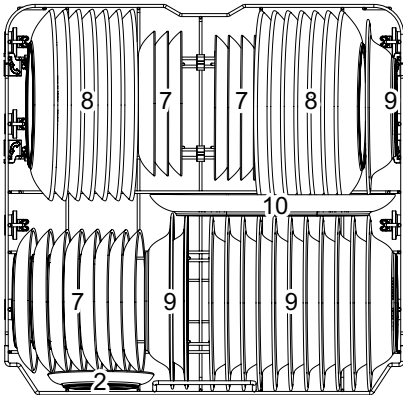

Number	Item
7	Dessert plates
8	Dinner plates
9	Soup plates
10	Oval platter

3. Cutlery rack:

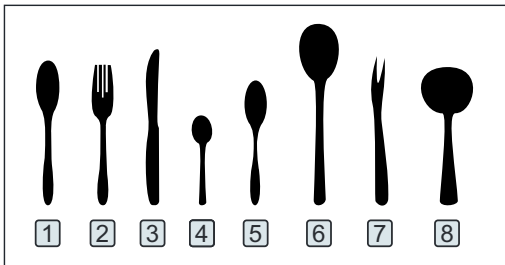
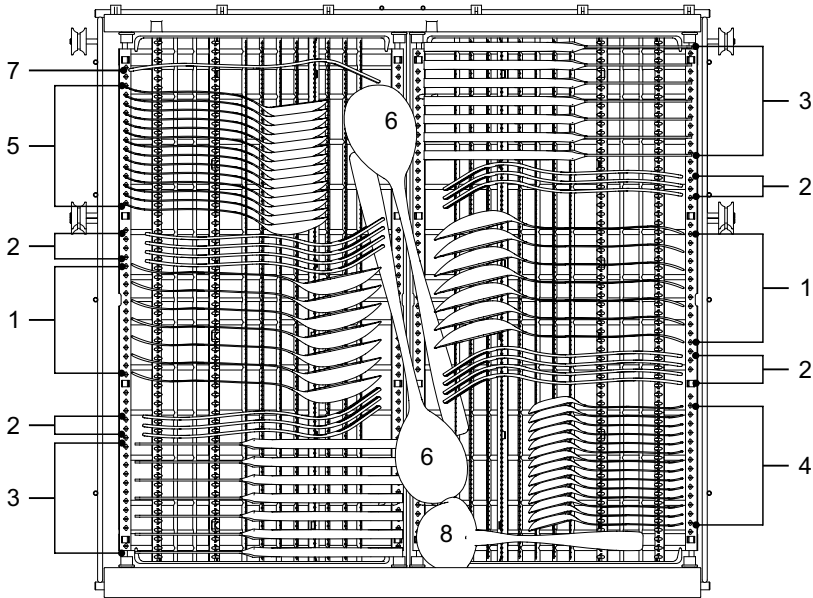

Number	Item
1	Soup spoons
2	Forks
3	Knives
4	Tea spoons
5	Dessert spoons
6	Serving spoons
7	Serving fork
8	Gravy ladle

Information for comparability tests in accordance with EN50242

Capacity: 14 place settings

Position of the upper basket: lower position

Program: ECO

Rinse aid setting: Max

Softener setting: H3

Cutlery Rack Used Tips

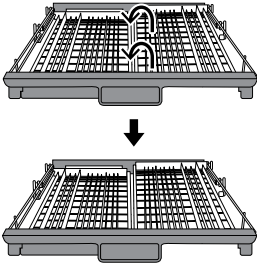

Lift the right basket up, both left and right baskets are flat.

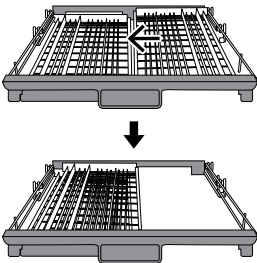

Move the right basket from right to left, two basket are overlapping.

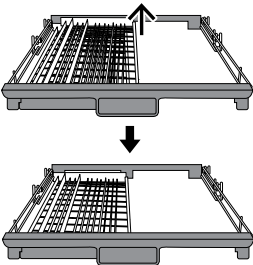

Remove the right basket from the tray, only has the left basket.

PART II: SPECIAL VERSION

Quick User Guide

Please read the corresponding content the instruction manual for detailed operating method.

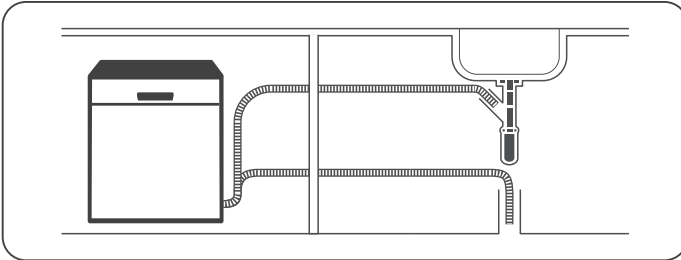

- 1 Install the dishwasher. (Please check the section 5 “INSTALLATION INSTRUCTION” of PART I: Generic Version)



- 2 Removing the larger residue on the cutlery

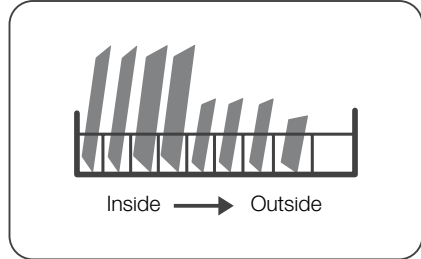

- 3 Load the baskets.

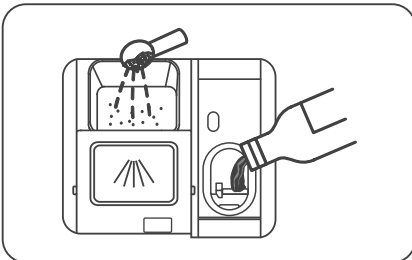

- 4 Filling the dispenser.



- 5 Selecting a program and running the dishwasher

Using Your Dishwasher



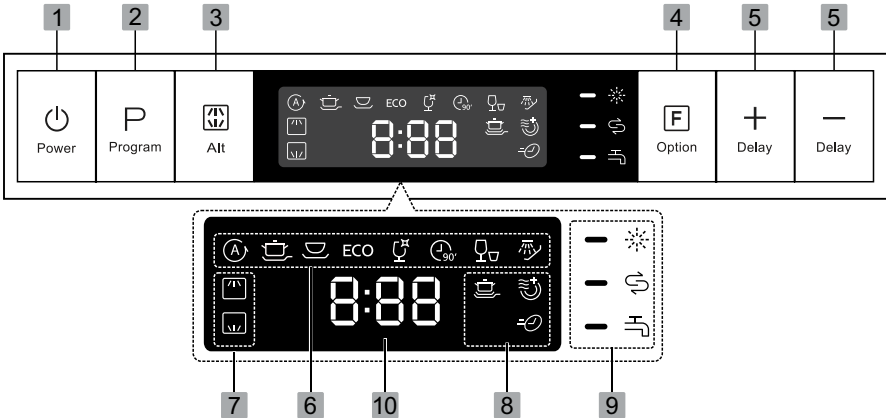









Control Panel









Operation (Button)

1 Power	Press the button to turn on/off your dishwasher, the screen lights up.
2 Program	Select the appropriate washing program, the selected program indicator will be lit.
3 Alt	Press the button to select either upper basket or lower basket loaded, and the response indicators will be lit.
4 Option	Press the button to select a function, corresponding indicator will be lit.
5 Delay +/-	Press the button to add or decrease the delay time, maximum 24 hours delay can be defined.

Display

6 Program indicator	 Auto Auto sensing wash, lightly, normally or heavily soiled crockery, with or without dried-on food
	 Intensive Heavily soiled items include pots and pans. With dried on food.
	 Normal For normally soiled loads, such as pots, plates, glasses and lightly soiled pans.
	ECO ECO This is the standard program suitable for normally soiled loads, such as pots, plates, glasses and lightly soiled pans.
	 Glass For lightly soiled crockery and glass.
	 90 Min For normally soiled loads that need quick wash.
	 Rapid A shorter wash for lightly soiled loads that do not need drying.
	 Soak To rinse dishes that you plan to wash later that day.
7 Alt indicator	 Upper When you select Upper, only the upper rack nozzle is activated. The lower nozzle will not operate.
	 Lower When you select Lower, only the lower rack nozzle is activated. The upper nozzle will not operate.
8 Function indicator	 Power Wash To wash very dirty, hard to clean dishes. (It can only be used with Intensive, Normal, ECO, Glass, 90min)
	 Extra Drying To dry dishes more completely. (It can only be used with Intensive, Normal, ECO, Glass, 90min)
	 Express Reduce the program time.

9 Warning indicator	 Rinse Aid If the  indicator is lit, it means the dishwasher is low on dishwasher rinse aid and requires a refill.
	 Salt If the  indicator is lit, it means the dishwasher is low on dishwasher salt and needs to be refilled.
	 Water Faucet If the  indicator is lit, it means the water faucet closed.
10 Screen	To show the reminding time, delay time, error code etc.

Water Softener

The water softener must be set manually, using the water hardness dial.

The water softener is designed to remove minerals and salts from the water, which would have a detrimental or adverse effect on the operation of the appliance.

The more minerals there are, the harder your water is.

The softener should be adjusted according to the hardness of the water in your area.

Your local Water Authority can advise you on the hardness of the water in your area.

Adjusting salt consumption

The dishwasher is designed to allow for adjustment in the amount of salt consumed based on the hardness of the water used. This is intended to optimise and customise the level of salt consumption.

Please follow the steps below for adjustment in salt consumption.

1. Close the door, switch on the appliance
2. Press the **Program** button for more than 5 seconds to start the water softener set model within 60seconds after the appliance was switched on
3. Press the **Program** button to select the proper set according to your local environment, the sets will change in the following sequence: **H1->H2->H3->H4->H5->H6**
4. Press the **Power** button to end the set up model.

WATER HARDNESS				Water softener level	Salt consumption (gram/cycle)
German °dH	French °fH	British °Clarke	Mmol/l		
0 - 5	0 - 9	0 - 6	0 - 0.94	H1	0
6 - 11	10 - 20	7 - 14	1.0 - 2.0	H2	9
12 - 17	21 - 30	15 - 21	1.0 - 2.0	H3	12
18 - 22	31 - 40	22 - 28	3.1 - 4.0	H4	20
23 - 34	41 - 60	29 - 42	4.1 - 6.0	H5	30
35 - 55	61 - 98	43 - 69	6.1 - 9.8	H6	60

1°dH=1.25 °Clarke=1.78 °fH=0.178mmol/l

The manufactory setting: H3

Contact your local water board for information on the hardness of your water supply.



Please check the section 3 “Loading The Salt Into The Softener” of PART I: Generic Version, if your dishwasher lacks salt.

NOTE:

If your model does not have any water softener, you may skip this section. Water Softener

The hardness of the water varies from place to place. If hard water is used in the dishwasher, deposits will form on the dishes and utensils.

The appliance is equipped with a special softener that uses a salt container specifically designed to eliminate lime and minerals from the water.

Preparing And Loading Dishes

- Consider buying utensils which are identified as dishwasher-proof.
- For particular items, select a program with the lowest possible temperature.
- To prevent damage, do not take glass and cutlery out of the dishwasher immediately after the program has ended.

For washing the following cutlery/dishes

Are not suitable

- Cutlery with wooden, horn china or mother-of-pearl handles
- Plastic items that are not heat resistant
- Older cutlery with glued parts that are not temperature resistant
- Bonded cutlery items or dishes
- Pewter or cooper items
- Crystal glass
- Steel items subject to rusting
- Wooden platters
- Items made from synthetic fibres

Are of limited suitability

- Some types of glasses can become dull after a large number of washes
- Silver and aluminum parts have a tendency to discolor during washing
- Glazed patterns may fade if machine washed frequently

Recommendations for loading the dishwasher

Scrape off any large amounts of leftover food. Soften remnants of burnt food in pans. It is not necessary to rinse the dishes under running water. For best performance of the dishwasher, follow these loading guidelines.

(Features and appearance of baskets and cutlery baskets may vary from your model.)

Place objects in the dishwasher in the following way:

- Items such as cups, glasses, pots, pans, etc. must face downwards.
- Curved items, or ones with recesses, should be loaded aslant so that water can run off.
- All utensils are stacked securely and can not tip over.
- All utensils are placed in the way that the spray arms can rotate freely during washing.
- Load hollow items such as cups, glasses, pans etc. With the opening facing downwards so that water cannot collect in the container or a deep base.
- Dishes and items of cutlery must not lie inside one another, or cover each other.
- To avoid damage, glasses should not touch one another.
- The upper basket is designed to hold more delicate and lighter dishware such as glasses, coffee and tea cups.

- Long bladed knives stored in an upright position are a potential hazard!
- Long and sharp items of cutlery such as carving knives must be positioned horizontally in the upper basket.
- Please do not overload your dishwasher. This is important for good results and for reasonable consumption of energy.

 **NOTE:**

Very small items should not be washed in the dishwasher as they could easily fall out of the basket.

Removing the dishes

To prevent water dripping from the upper basket into the lower basket, we recommend that you empty the lower basket first, followed by the upper basket.

 **WARNING**



Items will be hot! To prevent damage, do not take glass and cutlery out of the dishwasher for around 15 minutes after the program has ended.

Loading the upper basket

The upper basket is designed to hold more delicate and lighter dishware such as glasses, coffee and tea cups and saucers, as well as plates, small bowls and shallow pans (as long as they are not too dirty). Position the dishes and cookware so that they will not get moved by the spray of water.



Loading the lower basket

We suggest that you place large and difficult to clean items into the lower basket: such as pots, pans, lids, serving dishes and bowls, as shown in the figure below. It is preferable to place serving dishes and lids on the side of the racks in order to avoid blocking the rotation of the top spray arm.

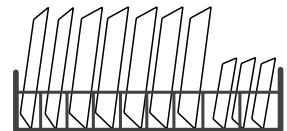

The maximum diameter advised for plates in front of the detergent dispenser is of 19 cm, this not to hamper the opening of it.

Loading the cutlery rack

Cutlery should be placed in the cutlery rack separate from each other in the appropriate positions. Avoid nesting of the cutlery to prevent insufficient cleaning performance.

⚠ WARNING



**Do not let any item extend through the bottom.
Always load sharp utensils with the sharp point down!**



For the best washing effect, please load the baskets refer to standard loading options on last section of PART I: Generic Version.



Function Of The Rinse Aid And Detergent

The rinse aid is released during the final rinse to prevent water from forming droplets on your dishes, which can leave spots and streaks. It also improves drying by allowing water to run off the dishes. Your dishwasher is designed to use liquid rinse aids.

⚠ WARNING

Never fill the rinse aid dispenser with any other substances (e.g. Dishwasher cleaning agent, liquid detergent). This would damage the appliance.

When to refill the rinse aid

The regularity of the dispenser needing to be refilled depends on how often dishes are washed and the rinse aid setting used.

- The Low Rinse Aid indicator  will be lit when more rinse aid is needed.
- Do not overfill the rinse aid dispenser.

Function of detergent

The chemical ingredients that compose the detergent are necessary to remove, crush and dispense all dirt out of the dishwasher. Most of the commercial quality detergents are suitable for this purpose.

⚠ WARNING

• Proper Use of Detergent

Use only detergent specifically made for dishwashers use. Keep your detergent fresh and dry.

Do not fill detergent into the dispenser until you are ready to start the dishwasher.



Dishwasher detergent is corrosive! Keep dishwasher detergent out of the reach of children.

Filling The Rinse Aid Reservoir

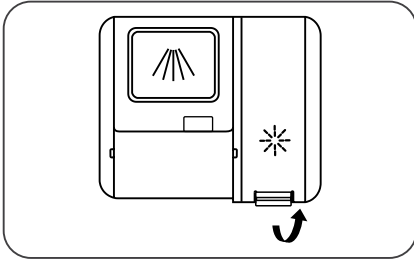

- 1 Remove the rinse reservoir cap by lifting up the handle.

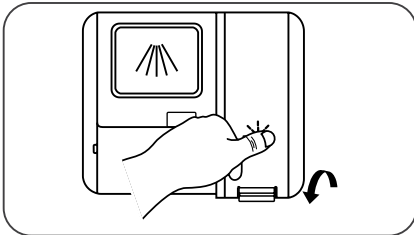

- 3 Close the cap after all.

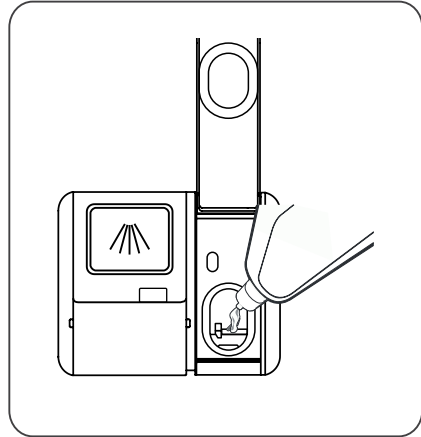

- 2 Pour the rinse aid into the dispenser, being careful not to overfill.

Adjusting the rinse aid reservoir

To achieve a better drying performance with limited rinse aid, the dishwasher is designed to adjust the consumption by user. Follow the below steps.

1. Close the door, switch on the appliance.
2. Within 60 seconds after the appliance was switched on press the **Self Clean** button for more than 5 seconds, and then press the Delay button to enter the set model, the rinse aid indication blinks as 1Hz frequency.
3. Press the **Self Clean** button again to select the proper set according to your using habits, the setting will change in the following sequence: **d3->d4->d5->d1->d2->d3**. The higher the number, the more rinse aid the dishwasher uses.
4. Without operation in 5 seconds or press the Power button to complete the setup and exit the setting mode.

A Filling The Detergent Dispenser

Three ways to open the cover:

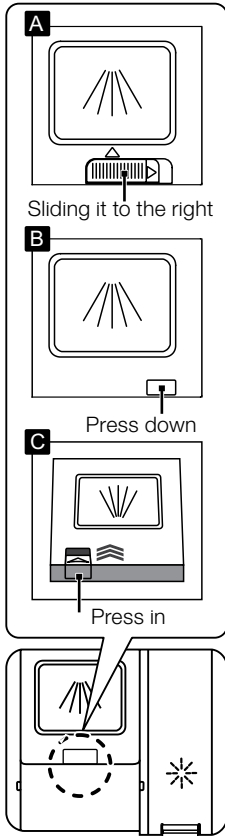

① Please choose an open way according to the actual situation.

A. Open the cap by sliding the release latch.

B. Open the cap by pressing down the release latch.

C. Open the cap by pressing in the release latch.

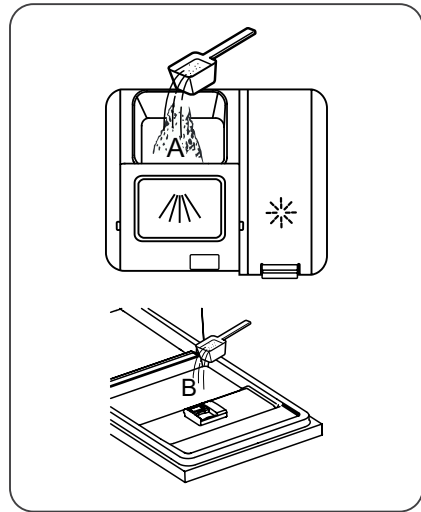

② Add detergent into the larger cavity (A) for main wash.

For better cleaning result, especially if you have very dirt items, pour a small amount of detergent onto the door.

The additional detergent will activate during the pre-wash phase.

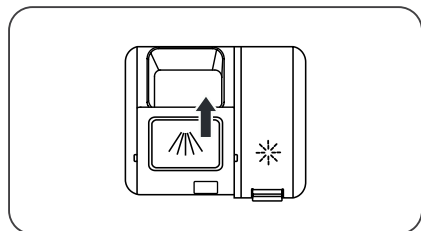

③ Close the flap by sliding it to the front and then pressing it down.







NOTE:

Please observe the manufacturer's recommendations on the detergent packaging.

Programming The Dishwasher

Wash Cycle Table

The table below shows which programs are best for the levels of food residue on them and how much detergent is needed. It also show various information about the programs.
 (●) Means: need to fill rinse into the Rinse-Aid Dispenser.

Program	Description of Cycle	Detergent Pre/Main Wash	Running time (min)	Energy (kWh)	Water (L)	Rinse Aid
 Auto	Prewash (45°C) Autowash (45-55°C) Rinse Rinse (65°C) Drying	5/30g <hr/> (1 or 2 pieces)	150	0.9 -1.3	11-15	●
 Intensive	Prewash (50°C) Wash (60°C) Rinse Rinse Rinse (70°C) Drying	5/30g <hr/> 1 or 2 pieces	175	1.6	17.5	●
 Normal	Prewash (45°C) Wash (55°C) Rinse Rinse (65°C) Drying	5/30g <hr/> (1 or 2 pieces)	185	1.3	13.5	●
ECO (*EN 50242)	Pre-wash Wash (45°C) Rinse (55°C) Drying	5/30g <hr/> (1 or 2 pieces)	220	0.83	10	●
 Glass	Prewash Wash (40°C) Rinse Rinse (60°C) Drying	5/30g <hr/> (1 piece)	130	0.9	13	●
 90Min	Wash (65°C) Rinse Rinse (65°C) Drying	25g <hr/> (1 piece)	90	1.15	11.5	●
 Rapid	Wash (45°C) Rinse (50°C) Rinse (55°C)	25g	30	0.75	11	○
 Soak	Prewash	-	15	0.02	4	○



NOTE:

EN 50242: This program is the test cycle. The information for comparability test in accordance with EN 50242.

Starting A Cycle Wash

1. Draw out the lower and upper basket, load the dishes and push them back. It is commended to load the lower basket first, then the upper one.
2. Pour in the detergent.
3. Insert the plug into the socket. The power supply refer to last page Product fiche. Make sure that the water supply is turned on to full pressure.
4. Open the door, Press the power button.
5. Choose a program, the response light will turn on. Then close the door, the dishwasher will start its cycle.

Changing The Program Mid-cycle

A wash cycle can only be changed if it has been running for a short time otherwise, the detergent may have already been released and the dishwasher may have already drained the wash water. If this is the case, the dishwasher needs to be reset and the detergent dispenser must be refilled. To reset the dishwasher, follow the instructions below:

1. Open the door a little to stop the dishwasher, after the spray arm stop working, you can open the door completely.
2. Press Program button more than three seconds the machine will be in stand by state.
3. You can change the program to the desired cycle setting.

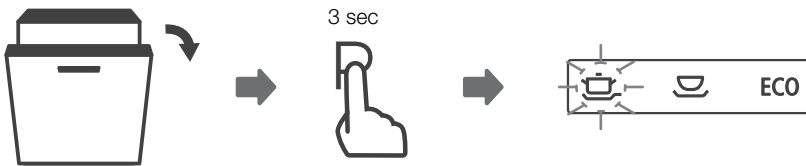

Forget To Add A Dish?

A forgotten dish can be added any time before the detergent dispenser opens. If this is the case, follow the instructions below:

1. Open the door a little to stop the washing.
2. After the spray arms stop working, you can open the door completely.
3. Add the forgotten dishes.
4. Close the door.
5. The dishwasher will start running again.

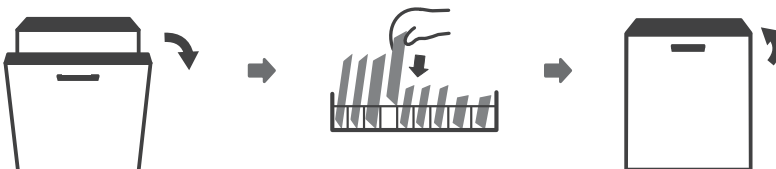

⚠ WARNING



It is dangerous to open the door mid-cycle, as hot steam may scald you.

🔧 Error Codes

If there is a malfunction, the dishwasher will display error codes to identify these:

Codes	Meanings	Possible Causes
E1	Longer inlet time.	Faucets is not opened, or water intake is restricted, or water pressure is too low.
E3	Not reaching required temperature.	Malfunction of heating element.
E4	Overflow.	Some element of dishwasher leaks.
E8	Failure of orientation of distributary valve.	Open circuit or break of distributary valve.
E9	Keep pressing a button more than 30 seconds.	Water or something on the button.
Ed	Failure of communication between main PCB with display PCB.	Open circuit or break wiring for the communication.

⚠ WARNING

- If overflow occurs, turn off the main water supply before calling a service.
- If there is water in the base pan because of an overflow or small leak, the water should be removed before restarting the dishwasher.

Technical information

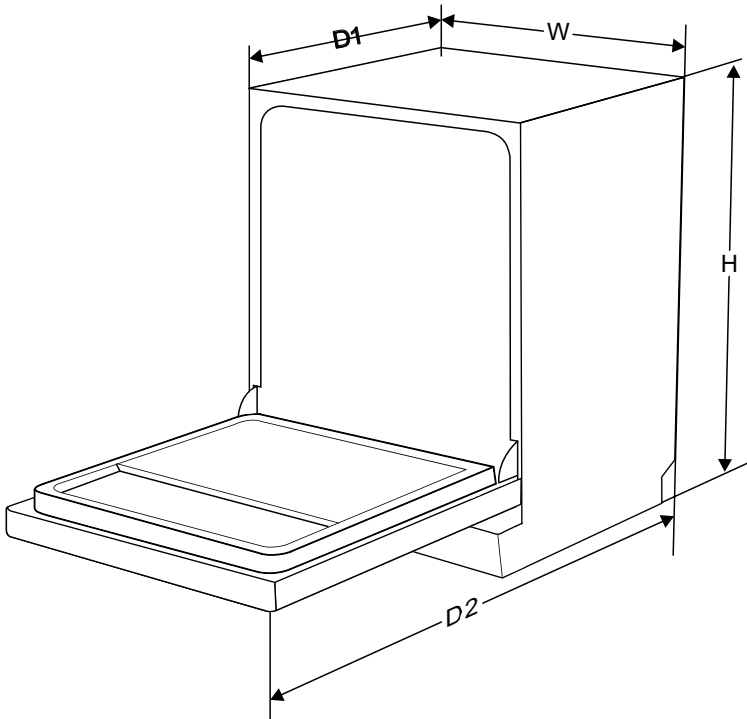

Height (H)	845 mm
Width (W)	598 mm
Depth (D1)	600 mm (with the door closed)
Depth (D2)	1175 mm (with the door opened 90°)

Product fiche

Sheet of household dishwasher according to EU Directive 1016/2010 & 1059/2010:

Model	HDW-F602TB & HDW-F602TS
HVN code	535.29.552 & 535.29.551
Standard place settings	14
Energy efficiency class	① A+++
Annual energy consumption	② 237 kWh
Energy consumption of the standard cleaning cycle	0.83 kWh
Power consumption of off-mode	0.45 W
Power consumption of left-on mode	0.49W
Annual water consumption	③ 2800 liter
Drying efficiency class	④ A
Standard cleaning cycle	⑤ ECO 45°C
Program duration of the standard cleaning cycle	220 min
Noise level	49 dB(A) re 1 pW
Mounting	Free-standing
Could be built-in	Yes
Power consumption	1760-2100W
Rated voltage / frequency	220-240V/50Hz
Water pressure (flow pressure)	0.04-1.0MPa=0.4-10 bar

⚠ NOTE:

- ① A +++ (highest efficiency) to D (lowest efficiency)
- ② Energy consumption based on 280 standard cleaning cycles using cold water fill and the consumption of the low power modes. Actual energy consumption will depend on how the appliance is used.
- ③ Water consumption based on 280 standard cleaning cycles. Actual water consumption will depend on how the appliance is used.
- ④ A (highest efficiency) to G (lowest efficiency)
- ⑤ This program is suitable for cleaning soiled normally soiled tableware and that it is the most efficient program in terms of its combined energy and water consumption for that type of tableware.

HƯỚNG DẪN SỬ DỤNG



Quét mã để đăng ký bảo hành &
Chính sách bảo hành

Tên sản phẩm: Máy rửa chén độc lập
HDW-F602TB & HDW-F602TS

Mã sản phẩm: 535.29.552 & 535.29.551

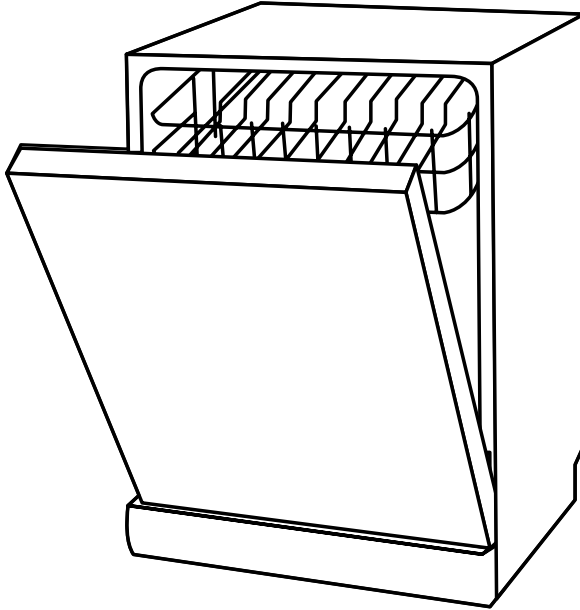

MÁY RỬA CHÉN ĐỘC LẬP

Model: HDW-F602TB & HDW-F602TS

Vui lòng đọc kỹ sổ tay hướng dẫn này trước khi sử dụng máy rửa chén và giữ lại sổ tay hướng dẫn này để tham khảo trong quá trình sử dụng sau này.

MỤC LỤC

PHẦN I: HƯỚNG DẪN CHUNG

THÔNG TIN AN TOÀN

TỔNG QUAN SẢN PHẨM

CÁCH SỬ DỤNG MÁY RỬA CHÉN

Hướng dẫn đặt bát đĩa vào giá đỡ

Đổ muối vào thiết bị làm mềm nước

BẢO TRÌ VÀ VỆ SINH

Vệ sinh bên ngoài

Vệ sinh bên trong

Bảo trì máy rửa chén

HƯỚNG DẪN LẮP ĐẶT

Kết nối nguồn điện

Cấp nước và xả nước

Nối ống xả

Vị trí đặt máy rửa chén

Chọn vị trí tốt nhất cho máy rửa chén

MẸO KHẮC PHỤC SỰ CỐ

XẾP CHÉN ĐĨA VÀO MÁY

Hướng dẫn sử dụng Giá để dao kéo

PHẦN II: PHIÊN BẢN ĐẶC BIỆT

CÁCH SỬ DỤNG MÁY RỬA CHÉN

Bảng điều khiển

Bộ làm mềm nước

Chuẩn bị và xếp chén đĩa

Chức năng trợ xả và chất tẩy rửa

Làm đầy ngăn trợ xả

Làm đầy ngăn đựng chất tẩy rửa

CHỌN CHẾ ĐỘ

Bảng chu kỳ rửa

Khởi động chế độ

Thay đổi chế độ giữa chu kỳ

Quên chưa xếp hết chén đĩa?

MÃ LỖI

THÔNG SỐ KỸ THUẬT

LƯU Ý:

- Xem lại phần Mẹo khắc phục sự cố sẽ giúp bạn tự giải quyết một số sự cố thường gặp.
- Nếu bạn không thể tự giải quyết sự cố, vui lòng nhờ đến sự trợ giúp của kỹ thuật viên chuyên môn.
- Theo chính sách phát triển và cập nhật sản phẩm liên tục, Nhà sản xuất có thể thực hiện các sửa đổi mà không cần thông báo trước.
- Nếu Sổ tay Hướng dẫn Sử dụng của bạn bị mất hoặc quá cũ, bạn có thể nhận bản Hướng dẫn mới từ nhà sản xuất hoặc nhà cung cấp.



PHẦN I: HƯỚNG DẪN CHUNG

Thông tin an toàn

CẢNH BÁO

Khi sử dụng máy rửa chén, vui lòng tuân thủ các biện pháp phòng ngừa được liệt kê dưới đây:

- Chỉ có kỹ thuật viên có trình độ mới có thể tiến hành lắp đặt và sửa chữa
- Thiết bị này được thiết kế để sử dụng trong gia đình và tại các khu vực như:
 - Khu vực bếp của nhân viên trong các cửa hàng, văn phòng & các môi trường làm việc khác.
 - Nhà ở nông thôn.
 - Khách hàng trong các khách sạn, nhà nghỉ và các môi trường sinh sống khác.
 - Cơ sở lưu trú nhỏ (cung cấp giường ngủ và bữa sáng).
- **Trẻ em từ 8 tuổi trở lên, người suy giảm năng lực thể chất, giác quan hoặc tinh thần** hoặc người thiếu kinh nghiệm và kiến thức có thể sử dụng thiết bị dưới sự giám sát hoặc hướng dẫn an toàn về cách sử dụng thiết bị và nếu hiểu được các mối nguy hiểm liên quan. Trẻ em không được đùa nghịch với thiết bị. Trẻ em không được vệ sinh và bảo dưỡng thiết bị nếu không có sự giám sát. (Đối với EN60335-1)
- Thiết bị này không dành cho những người (bao gồm cả trẻ em) suy giảm năng lực thể chất, giác quan hoặc tinh thần, hoặc thiếu kinh nghiệm và kiến thức, trừ khi họ được giám sát hoặc hướng dẫn sử dụng thiết bị bởi người chịu trách nhiệm về sự an toàn của họ. **(Đối với IEC60335-1)**
- Vật liệu đóng gói có thể gây nguy hiểm cho trẻ em!
- **Trẻ em phải được giám sát để đảm bảo rằng chúng không đùa nghịch với thiết bị.**
- Thiết bị này chỉ phù hợp cho mục đích sử dụng trong nhà. Để bảo vệ chống lại nguy cơ bị điện giật, không nhúng thiết bị, dây hoặc phích cắm vào nước hoặc chất lỏng khác.
- Vui lòng rút phích cắm trước khi vệ sinh và bảo dưỡng thiết bị. **Sử dụng vải mềm thấm xả phòng nồng độ nhẹ, và sau đó sử dụng khăn khô để lau lại.**
- Nếu dây nguồn bị hỏng, dây nguồn cần được thay thế bởi nhà sản xuất, đại lý dịch vụ của nhà sản xuất hoặc người có trình độ tương đương để tránh nguy hiểm.

Hướng dẫn nối đất

- Thiết bị này phải được nối đất. Trong trường hợp trực trực hoặc hỏng hóc, nối đất sẽ làm giảm nguy cơ bị điện giật bằng cách cung cấp đường dẫn có điện trở nhỏ nhất cho dòng điện. Thiết bị này được trang bị phích cắm dẫn điện nối đất.

- Phích cắm phải được cắm vào ổ cắm phù hợp được lắp đặt và nối đất theo tất cả các quy định và thông lệ sở tại.
- Kết nối dây dẫn nối đất của thiết bị không đúng cách có thể dẫn đến nguy cơ bị điện giật.
- Vui lòng xác minh với thợ điện hoặc đại diện dịch vụ có trình độ nếu bạn nghi ngờ về việc thiết bị đã được nối đất đúng cách hay chưa.
- Không sửa đổi phích cắm đi kèm thiết bị nếu nó không vừa với ổ cắm.
- Yêu cầu thợ điện có trình độ chuyên môn lắp đặt ổ cắm phù hợp.
- Không sử dụng sai cách, ngồi hoặc đứng trên cửa hoặc giá đựng chén đĩa của máy rửa chén.
- Không vận hành máy rửa chén trừ khi tất cả các tấm chắn được lắp đúng vị trí.
- Mở cửa thật cẩn thận nếu máy rửa chén đang hoạt động, có nguy cơ nước phun ra ngoài.
- Không đặt bất kỳ vật nặng nào lên hoặc đứng trên cửa khi cửa đang mở. Thiết bị có thể bị lật về phía trước.
- ① Đặt các vật sắc nhọn sao cho không có khả năng làm hỏng gioăng cửa;
② Cảnh báo: Dao và các vật dụng khác có đầu sắc nhọn phải được cho vào giỏ với đầu nhọn hướng xuống dưới hoặc đặt theo chiều ngang.
- Một số chất tẩy rửa máy rửa chén có tính kiềm mạnh. Chúng có thể cực kỳ nguy hiểm nếu nuốt phải.
- Tránh tiếp xúc với da và mắt và giữ trẻ em tránh xa máy rửa chén khi cửa mở.
- Kiểm tra xem có cặn chất tẩy rửa nào còn sót lại sau khi hoàn tất chu trình rửa không.
- Không rửa các vật dụng bằng nhựa trừ khi chúng có nhãn “an toàn với máy rửa chén” hoặc thông tin tương tự.
- Đối với các vật dụng bằng nhựa không có nhãn như vậy, vui lòng tham khảo khuyến nghị của nhà sản xuất.
- Chỉ sử dụng chất tẩy rửa và chất trợ xả khuyến nghị sử dụng trong máy rửa chén tự động.
- Không bao giờ sử dụng xà phòng, hóa chất giặt tẩy hoặc nước rửa tay trong máy rửa chén của bạn.
- Không để cửa mở vì điều này có thể làm tăng nguy cơ vấp ngã
- Trong quá trình lắp đặt, dây nguồn không được uốn cong hoặc làm dẹt quá mức hoặc tới mức nguy hiểm.
- Không được can thiệp vào các nút điều khiển.
- Thiết bị cần được kết nối với van nước chính bằng bộ ống mới. Không được sử dụng lại bộ ống cũ.
- Để tiết kiệm năng lượng, ở chế độ chờ, thiết bị sẽ tự động tắt sau 15 phút mà không cần bất kỳ tương tác nào của người dùng.
- Số lượng chén đĩa tối đa cho phép rửa là 14 bộ.
- Áp suất nước đầu vào tối đa cho phép là 1MPa.
- Áp suất nước đầu vào tối thiểu cho phép là 0,04MPa.

Xử lý loại bỏ



- Vui lòng xử lý bao bì đóng gói và thiết bị tại trung tâm tái chế. Do đó, hãy cắt dây nguồn và vô hiệu hóa thiết bị đóng cửa.
- Bao bì các-tông được sản xuất từ giấy tái chế và cần được bỏ vào thùng thu gom giấy thải để tái chế.
- Đảm bảo sản phẩm này được xử lý đúng cách sẽ giúp ngăn ngừa hậu quả tiêu cực tiềm ẩn đối với môi trường và sức khỏe con người có thể xảy ra do xử lý rác thải không phù hợp đối với sản phẩm này.
- Để biết thông tin chi tiết hơn về việc tái chế sản phẩm này, vui lòng liên hệ với văn phòng thành phố và dịch vụ xử lý rác thải gia đình tại khu vực của bạn.
- **XỬ LÝ LOẠI BỎ:** Không xử lý loại bỏ sản phẩm này như rác thải đô thị chưa phân loại. Cần phải thu gom riêng rác thải đó để xử lý đặc biệt.

Tổng quan sản phẩm

❗ THÔNG TIN QUAN TRỌNG:

Để máy rửa chén hoạt động tốt nhất, vui lòng đọc kỹ hướng dẫn sử dụng trước khi sử dụng lần đầu tiên.

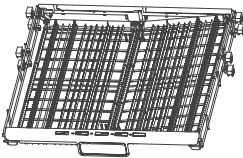
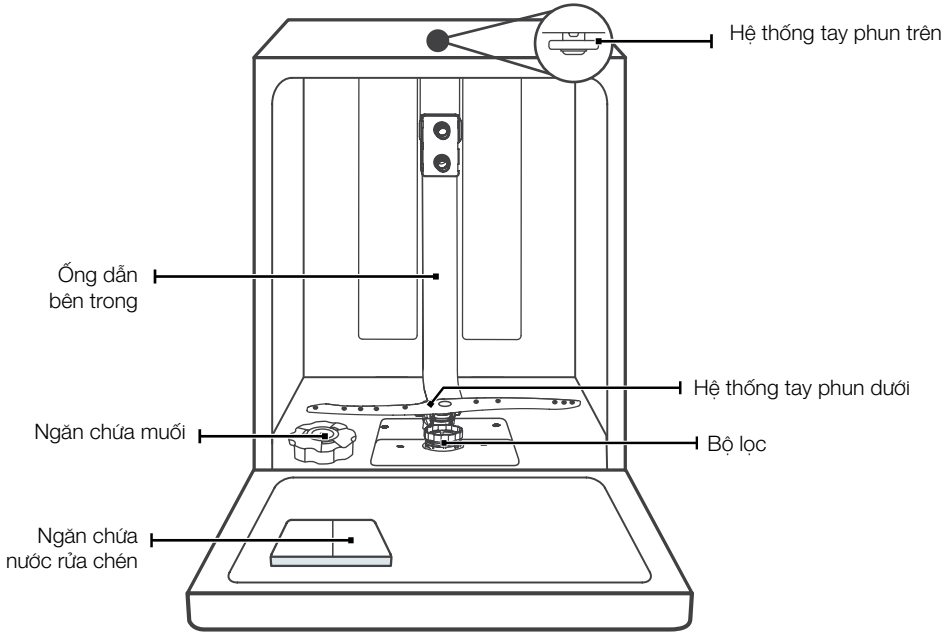

Ngăn đựng dao kéo

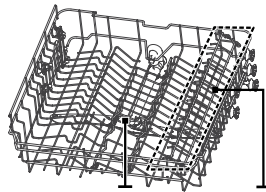

Tay phun trên

Ngăn cốc chén

Giá đỡ trên

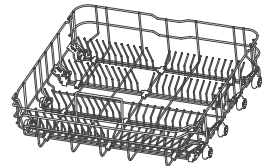

Giá đỡ dưới

LƯU Ý:

Hình ảnh chỉ mang tính chất tham khảo, các mẫu máy khác nhau có thể khác nhau.

A Cách sử dụng máy rửa chén

Trước khi sử dụng máy rửa chén:

1. Chuẩn bị bộ làm mềm nước
2. Cho muối vào chất làm mềm
3. Xếp chén đĩa vào giá
4. Đổ đầy ngăn đựng chất tẩy rửa



Vui lòng kiểm tra mục 1 “Bộ làm mềm nước” của PHẦN II: Hướng dẫn cụ thể, nếu bạn cần chuẩn bị bộ làm mềm nước.

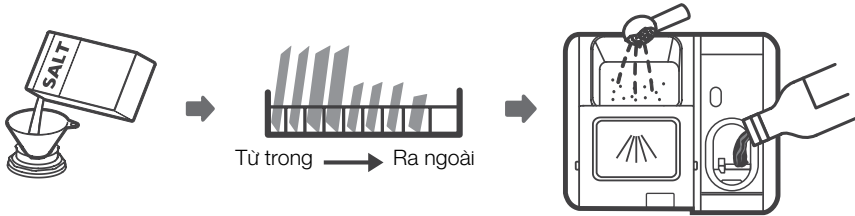

Cho muối vào bộ làm mềm nước

LƯU Ý:

- Nếu mẫu máy của bạn không có bộ làm mềm nước, bạn có thể bỏ qua mục này.
- Phải sử dụng muối chuyên dụng dành cho máy rửa chén.
- Khay đựng muối nằm dưới giỏ dưới và phải đổ theo thông tin giải thích dưới đây:

CẢNH BÁO

• Chỉ sử dụng muối chuyên dụng cho máy rửa chén!

Mọi loại muối khác không được thiết kế dành riêng cho máy rửa chén, đặc biệt là muối ăn, sẽ làm hỏng bộ làm mềm nước. Trong trường hợp hư hỏng do sử dụng muối không phù hợp, nhà sản xuất không bảo hành cũng như không chịu trách nhiệm về bất kỳ hư hỏng nào xảy ra.

• Chỉ đổ muối trước khi chạy một chu kỳ.

Điều này giúp ngăn ngừa muối hoặc lượng nước mặn nào bị đổ còn sót lại dưới đáy máy trong bất kỳ khoảng thời gian nào, có thể gây ra sự ăn mòn.

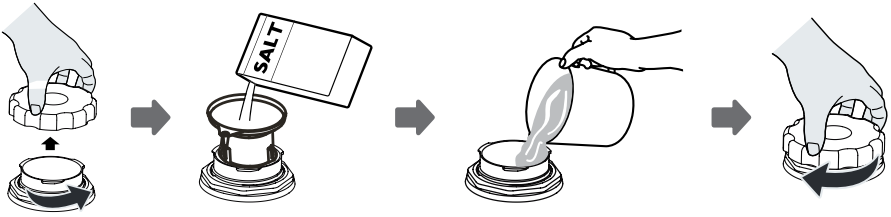

Vui lòng làm theo các bước dưới đây để cho muối rửa vào máy:

1. Tháo giá dưới và mở nắp bình chứa.
2. Đặt đầu phễu (nếu có) vào lỗ và đổ khoảng 1,5 kg muối rửa chén vào.
3. Đổ đầy nước vào hộp đựng muối đến mức tối đa, bình thường sẽ có một lượng nhỏ nước chảy ra khỏi hộp đựng muối.
4. Sau khi đổ đầy hộp đựng, vặn chặt nắp lại.
5. Đèn cảnh báo muối sẽ tắt sau khi hộp đựng muối đã được đổ đầy muối.
6. Ngay sau khi đổ muối vào hộp đựng muối, bạn nên bắt đầu chế độ rửa (Chúng tôi khuyên bạn nên sử dụng chế độ ngắn). Nếu không, hệ thống lọc, máy bơm hoặc các bộ phận quan trọng khác của máy có thể bị hỏng do nước mặn. Sự cố này không được bảo hành.



LƯU Ý:

- Chỉ được đổ đầy lại hộp đựng muối khi đèn cảnh báo cần đổ muối (☞) trên bảng điều khiển bật sáng. Tùy thuộc vào mức độ muối hòa tan, đèn cảnh báo muối có thể vẫn sáng ngay cả khi hộp đựng muối đã đầy. Nếu đèn cảnh báo muối không sáng trên bảng điều khiển (đối với một số kiểu máy), bạn có thể ước tính thời điểm đổ muối vào bộ làm mềm qua số lần hoạt động của máy rửa chén.
- Nếu muối bị đổ, hãy chạy chế độ ngâm hoặc chế độ nhanh để loại bỏ muối.

A Hướng dẫn đặt chén đĩa vào giá đỡ

Điều chỉnh giá đỡ trên

Loại 1:

Có thể dễ dàng điều chỉnh chiều cao của giá đỡ trên để đặt các đĩa cỡ lớn vào giá đỡ trên hoặc giá đỡ dưới.

Để điều chỉnh chiều cao của giá đỡ trên, hãy làm theo các bước sau:

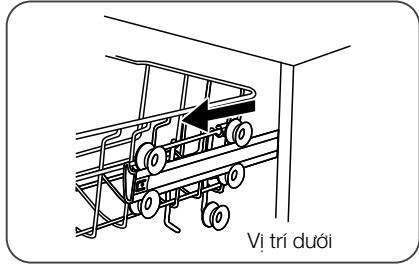

① Kéo giá đỡ trên ra ngoài

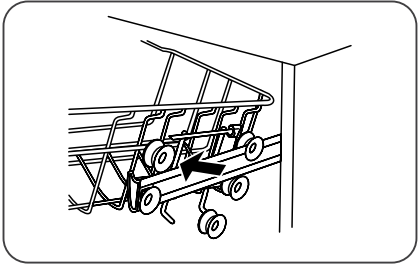

② Tháo giá đỡ trên

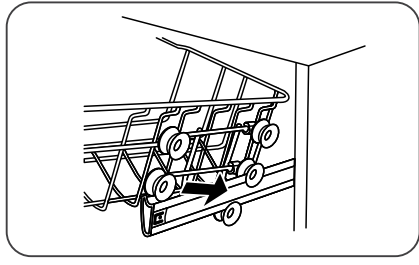

③ Lắp lại giá đỡ trên vào các con lăn trên hoặc dưới

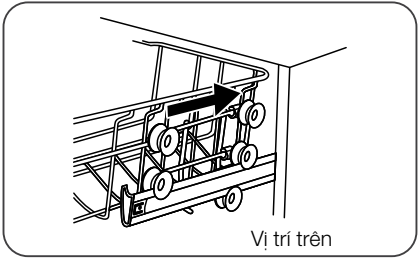

④ Đẩy giá đỡ trên vào bên trong để cố định

Loại 2:

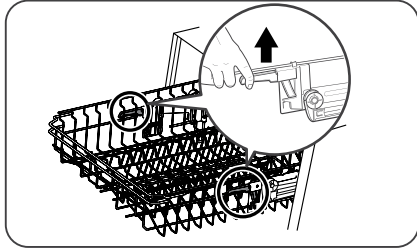
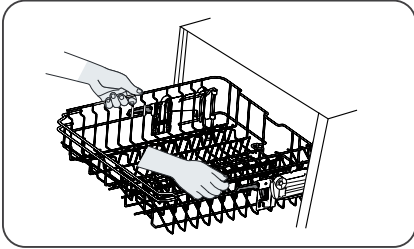

① Để nâng giá đỡ trên lên, chỉ cần nâng giá đỡ ở giữa mỗi bên lên cho đến khi giá đỡ khóa vào đúng vị trí ở trên. Không cần phải nâng tay cầm điều khiển.

② Để hạ giá đỡ trên xuống, hãy điều chỉnh tay cầm ở mỗi bên để thả giá đỡ và hạ giá đỡ xuống vị trí thấp hơn.

Gập gọn giá đỡ cốc

Để có thêm chỗ trống cho các vật dụng lớn, hãy nâng giá đỡ cốc lên trên. Sau đó có thể dựa những chiếc ly cao vào giá đỡ này.

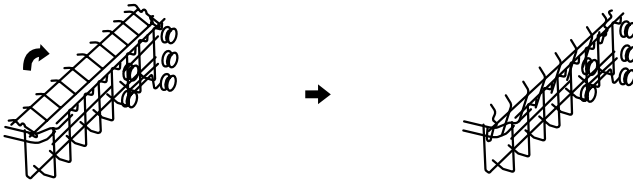

Gập gọn các giá đỡ

Các móc của giá đỡ dưới được sử dụng để giữ chắc các đĩa đựng thức ăn. Có thể hạ thấp các móc này để tạo thêm không gian cho các vật dụng lớn.

Nâng lên

Gập ngược lại

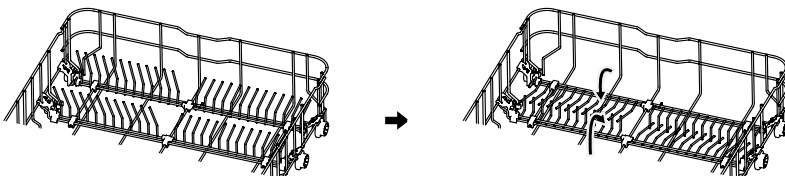

Bảo trì và vệ sinh

Vệ sinh bên ngoài

Cửa và gioăng cửa

Thường xuyên vệ sinh gioăng cửa bằng khăn mềm ẩm để loại bỏ cặn thức ăn bám vào. Khi cho đồ vào máy rửa chén, cặn thức ăn và đồ uống có thể đọng lại hai bên cửa máy rửa chén. Các hệ thống tay phun không thể phun nước tới các bề mặt này. Cần lau sạch mọi cặn bẩn trước khi đóng cửa máy.

Bảng điều khiển

Nếu cần vệ sinh, chỉ nên lau bảng điều khiển bằng khăn mềm ẩm.

CẢNH BÁO

- Để tránh nước thấm vào ổ khóa cửa và các bộ phận điện, không sử dụng bất kỳ loại chất tẩy rửa dạng xịt nào.
- Không bao giờ sử dụng chất tẩy rửa mài mòn hoặc miếng cọ rửa trên bề mặt bên ngoài vì chúng có thể làm trầy xước lớp hoàn thiện. Một số khăn giấy cũng có thể làm xước hoặc để lại vết trên bề mặt.

Vệ sinh bên trong

Hệ thống lọc

Hệ thống lọc ở đế tủ rửa giữ lại các mảnh vụn thô từ chu trình rửa, bao gồm các vật lạ như tăm hoặc mảnh vỡ. Các mảnh vụn thô thu thập được có thể làm tắc bộ lọc. Kiểm tra tình trạng của bộ lọc thường xuyên, cẩn thận loại bỏ các vật lạ và vệ sinh các bộ phận của hệ thống lọc bằng nước nếu cần. Thực hiện theo các bước dưới đây để vệ sinh bộ lọc.

LƯU Ý:

Hình ảnh chỉ mang tính chất tham khảo, các mẫu hệ thống lọc và cần phun khác nhau có thể khác nhau.

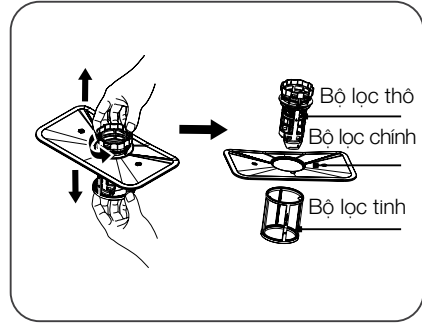
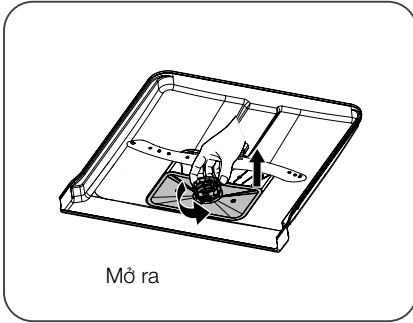

① Giữ bộ lọc thô và xoay ngược chiều kim đồng hồ để mở khóa bộ lọc. Nhấc bộ lọc lên trên và lấy ra khỏi máy rửa chén.

② Có thể tháo bộ lọc tinh ra khỏi đáy của cụm bộ lọc. Có thể nhẹ nhàng tháo được bộ lọc thô ra khỏi bộ lọc chính bằng cách bóp nhẹ các thanh ở trên cùng và kéo ra.

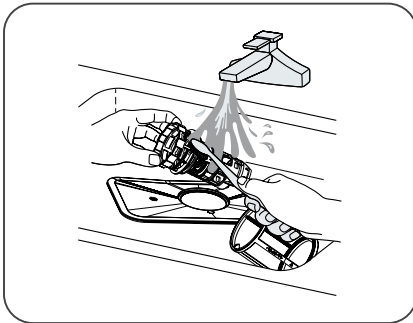

③ Có thể làm sạch cặn thức ăn lớn bằng cách rửa bộ lọc dưới vòi nước chảy. Để làm sạch kỹ hơn, hãy sử dụng bàn chải mềm để làm sạch.

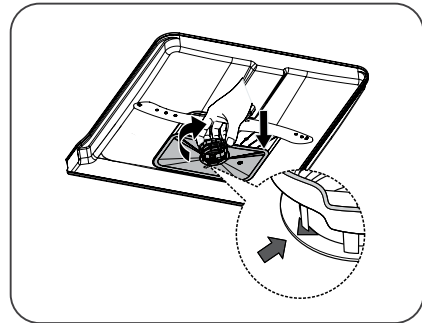

④ Lắp lại các bộ lọc theo thứ tự ngược với thứ tự tháo rời, lắp lại bộ lọc và xoay theo chiều kim đồng hồ đến mũi tên.

⚠ CẢNH BÁO

- Không vận chạt bộ lọc quá mức. Lắp lại các bộ lọc theo trình tự một cách an toàn, nếu không, các mảnh vụn thô có thể lọt vào hệ thống và gây tắc nghẽn.
- Tuyệt đối không sử dụng máy rửa chén khi không có bộ lọc. Việc thay bộ lọc không đúng cách có thể làm giảm mức hiệu suất của thiết bị và làm hỏng chén đĩa và đồ dùng.

Các hệ thống tay phun

Cần vệ sinh tay phun thường xuyên vì hóa chất trong nước cứng sẽ làm tắc các vòi phun và ổ trục của tay phun. Để làm sạch tay phun, hãy làm theo hướng dẫn dưới đây:

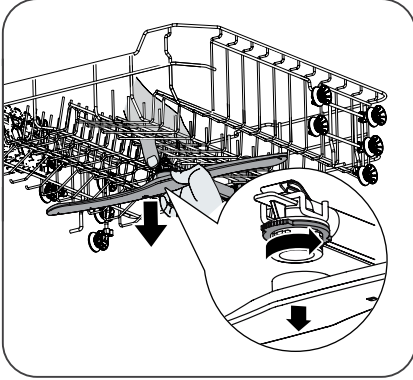

- ① Để tháo tay phun trên, giữ chặt đai ốc ở giữa và xoay tay phun ngược chiều kim đồng hồ để tháo ra.

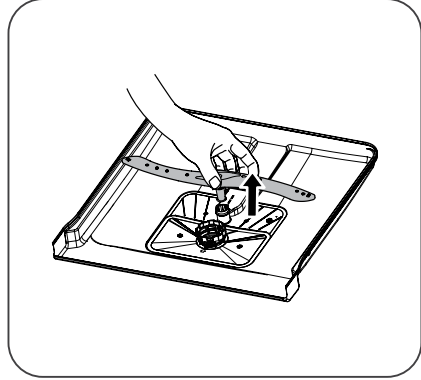

- ② Để tháo tay phun dưới, chỉ cần kéo tay phun lên phía trên.

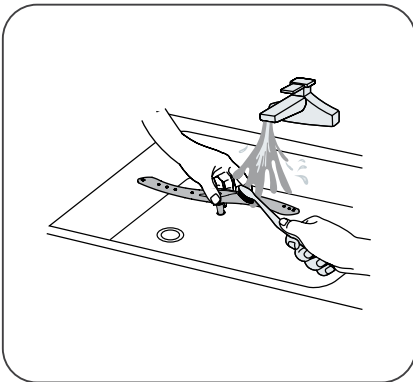

- ③ Rửa tay phun bằng xà phòng và nước ấm, sau đó dùng bàn chải mềm để vệ sinh các lỗ phun tia nước.

Vệ sinh máy rửa chén

Phòng ngừa đóng băng

Vui lòng thực hiện các biện pháp chống đóng băng trên máy rửa chén vào mùa đông. Mỗi lần sau chu kỳ rửa, vui lòng thực hiện như sau:

1. Ngắt nguồn điện đến máy rửa chén tại nguồn cung cấp.
2. Tắt nguồn cấp nước và ngắt kết nối đường ống nước vào khỏi van nước.
3. Xả nước khỏi đường ống nước vào và van nước. (Sử dụng chảo để thu thập nước)
4. Kết nối lại đường ống nước vào với van nước.
5. Tháo bộ lọc ở dưới cùng của bồn và sử dụng miếng bọt biển để thấm nước vào thùng chứa.

Sau mỗi lần rửa

Sau mỗi lần rửa, hãy tắt nguồn cấp nước cho thiết bị và để cửa hơi mở trong một thời gian để hơi ẩm và mùi hôi không bị giữ lại bên trong.

Rút phích cắm

Trước khi vệ sinh hoặc bảo dưỡng, hãy luôn rút phích cắm ra khỏi ổ cắm.

Không dùng dung môi hoặc chất tẩy rửa có tính mài mòn

Để vệ sinh bên ngoài và các bộ phận cao su của máy rửa chén, không sử dụng dung môi hoặc chất tẩy rửa có tính mài mòn. Chỉ sử dụng khăn lau với nước xà phòng ấm.

Để loại bỏ các vết bẩn hoặc vết ố trên bề mặt bên trong, hãy sử dụng khăn ẩm và một chút giấm hoặc sản phẩm tẩy rửa chuyên dụng cho máy rửa chén.

Khi không sử dụng trong thời gian dài

Bạn nên chạy chu trình rửa chén không tải, sau đó rút phích cắm ra khỏi ổ cắm, tắt nguồn nước và để cửa thiết bị mở hé. Điều này sẽ giúp gioăng cửa bền hơn và ngăn mùi hình thành bên trong thiết bị.

Di chuyển thiết bị

Nếu phải di chuyển thiết bị, hãy cố gắng giữ thiết bị ở vị trí thẳng đứng. Nếu thực sự cần thiết, bạn có thể đặt thiết bị nằm ngửa.

Gioăng

Một trong những yếu tố gây ra mùi hôi trong máy rửa chén là thức ăn còn bám trong gioăng. Việc vệ sinh định kỳ bằng miếng bọt biển ẩm sẽ ngăn ngừa tình trạng này xảy ra.

Hướng dẫn lắp đặt

CẢNH BÁO



Nguy cơ điện giật

- Hãy ngắt nguồn điện trước khi lắp máy rửa chén.
- Nếu không, có thể dẫn đến tử vong hoặc điện giật.

LƯU Ý:

Việc lắp đặt đường ống và thiết bị điện phải do những người có chuyên môn thực hiện.

Về kết nối nguồn

CẢNH BÁO

Vi sự an toàn cá nhân:

- Không sử dụng dây nối dài hoặc phích cắm bộ chuyển đổi với thiết bị này.
- Trong mọi trường hợp, không được cắt hoặc tháo kết nối nối đất khỏi dây nguồn.

Yêu cầu về điện

Vui lòng xem nhãn định mức để biết điện áp định mức và kết nối máy rửa chén với nguồn điện phù hợp. Sử dụng cầu chì 10A/13A/16A theo yêu cầu, cầu chì trễ thời gian hoặc thiết bị đóng ngắt được khuyến nghị và sử dụng mạch riêng phục vụ cho thiết bị này.

Kết nối điện

Đảm bảo điện áp và tần số của nguồn điện tương ứng với những thông số trên bảng định mức. Chỉ cắm phích cắm vào ổ cắm điện được nối đất đúng cách. Nếu ổ cắm điện thiết bị sử dụng không phù hợp với phích cắm, hãy thay ổ cắm khác, thay vì sử dụng bộ chuyển đổi hoặc thiết bị tương tự vì chúng có thể gây quá nhiệt và cháy.

 **Đảm bảo nối đất thích hợp trước khi sử dụng.**

Cấp nước và xả

Kết nối nước lạnh

Kết nối ống cấp nước lạnh với đầu nối ren 3/4 (inch) và đảm bảo rằng nó được cố định chặt tại chỗ.

Nếu đường ống nước mới hoặc không được sử dụng trong thời gian dài, hãy cho nước chảy qua để đảm bảo nước sạch. Cần thực hiện biện pháp phòng ngừa này để tránh nguy cơ đường nước vào bị tắc và làm hỏng thiết bị.

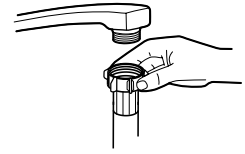

Ống cấp nước thông thường



Ống cấp nước an toàn

⚠ CẢNH BÁO

Ống nối với vòi có thể bị vỡ nếu được lắp trên cùng một đường nước với máy rửa chén. Nếu bồn rửa của bạn có đường ống, bạn nên ngắt kết nối ống và bịt lỗ lại.

Cách kết nối ống cấp nước an toàn

1. Kéo ống cấp nước an toàn ra khỏi ngăn chứa nằm ở phía sau máy rửa chén.
2. Vặn chặt các vít của ống cấp nước an toàn vào vòi bước ren 3/4 inch.
3. Mở hết nước trước khi khởi động máy rửa chén.

Cách ngắt kết nối ống cấp nước an toàn

1. Tắt nước.
2. Tháo ống cấp nước an toàn ra khỏi vòi.

Kết nối ống xả

Lắp ống mềm thoát nước vào đường ống thoát nước có đường kính tối thiểu là 4 cm hoặc để ống chảy vào bồn rửa, đảm bảo không làm ống bị cong hoặc gấp khúc. Chiều cao của ống thoát nước phải nhỏ hơn 1000 mm. Đầu tự do của ống không được nhúng vào nước để tránh nước chảy ngược.

⚠ Vui lòng cố định chắc chắn ống mềm thoát nước ở vị trí A hoặc vị trí B.

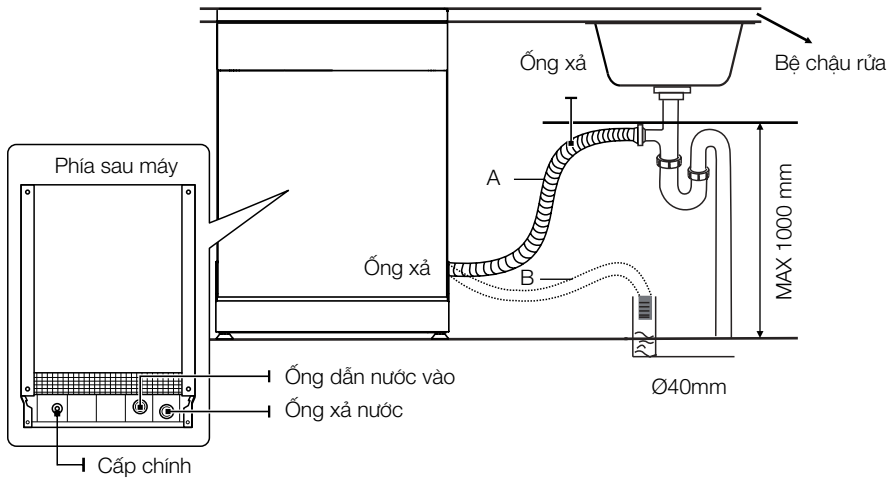

Cách xả nước thừa từ ống mềm

Nếu điểm kết nối với ống thoát nước được đặt cao hơn 1000 mm, nước thừa có thể vẫn đọng lại trong ống thoát. Cần phải xả nước thừa từ ống vào chén hoặc vật chứa phù hợp đặt bên ngoài và thấp hơn bồn rửa.

Đầu nước ra

Kết nối ống xả mềm. Ống xả mềm phải được lắp đúng cách để tránh rò rỉ nước. Đảm bảo ống mềm xả nước không bị gấp khúc hoặc bị đè nén.

Ống nối dài

Nếu bạn cần nối dài ống xả, hãy đảm bảo sử dụng dạng ống xả mềm tương tự. Ống không được dài quá 4 mét để tránh giảm hiệu quả làm sạch của máy rửa chén.

Kết nối ống xi phông

Điểm kết nối nước thải phải ở độ cao dưới 1000 mm (tối đa) tính từ đáy máy rửa chén.

Vị trí đặt thiết bị

Đặt thiết bị ở vị trí mong muốn. Mặt sau phải dựa vào tường phía sau và các mặt bên, dọc theo tủ hoặc tường liền kề. Máy rửa chén được trang bị ống cấp và ống xả có thể lắp cả bên phải hoặc bên trái giúp quy trình lắp đặt được tiến hành dễ dàng.

Giữ cân bằng cho thiết bị

Sau khi thiết bị được đặt ở vị trí cân bằng, chiều cao của máy rửa chén có thể được thay đổi thông qua việc điều chỉnh nấc vặn của chân máy. Trong mọi trường hợp, thiết bị không được nghiêng quá 2°.

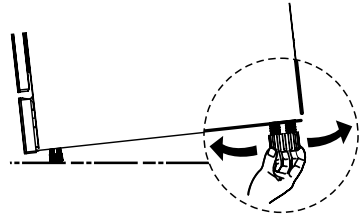

Lắp đặt độc lập

Bước 1. Lắp đặt vào tủ bếp hiện có

Chiều cao của máy rửa chén là 845 mm, được thiết kế cho phép lắp đặt vào giữa các khoang tủ bếp có cùng chiều cao trong các nhà bếp có sẵn nội thất hiện đại. Mặt trên của máy có cấu tạo nhiều lớp, không cần bất kỳ sự chăm sóc đặc biệt nào vì có khả năng chịu nhiệt, chống trầy xước và chống bám bẩn.

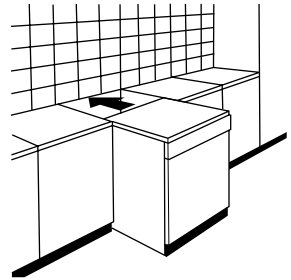

Bước 2. Bên dưới bàn bếp hiện có

(Khi lắp bên dưới bàn bếp) Trong hầu hết các căn bếp có sẵn nội thất hiện đại, chỉ có một mặt bàn bếp duy nhất để lắp tủ và các thiết bị điện. Trong trường hợp này, hãy tháo mặt trên của máy rửa chén bằng cách tháo các vít dưới mép sau của mặt máy (a).

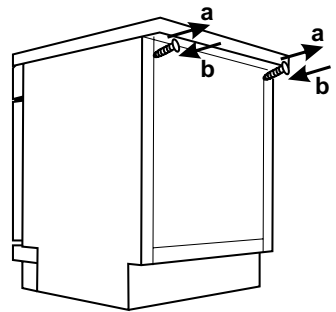

⚠ LƯU Ý:

Sau khi tháo mặt máy, phải vặn lại các vít dưới mép sau của mặt máy (b).

Chọn vị trí tốt nhất cho máy rửa chén

Vị trí lắp đặt máy rửa chén phải gắn ống dẫn nước vào và ống xả hiện có và ổ cắm điện. Minh họa kích thước tủ và vị trí lắp đặt của máy rửa chén.

1. Khoảng cách giữa nóc máy rửa chén, tủ bếp và cánh ngoài thẳng với tủ ít hơn 5 mm.

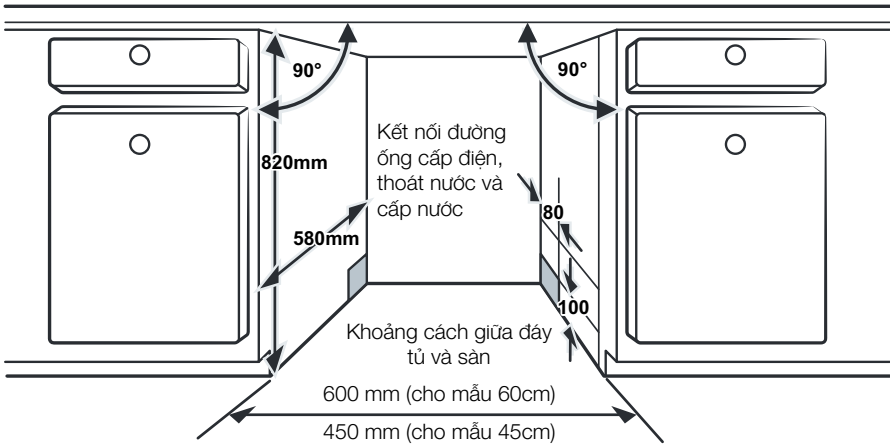

2. Nếu máy rửa chén được lắp đặt ở góc tủ, phải dành khoảng trống cửa mở ra.

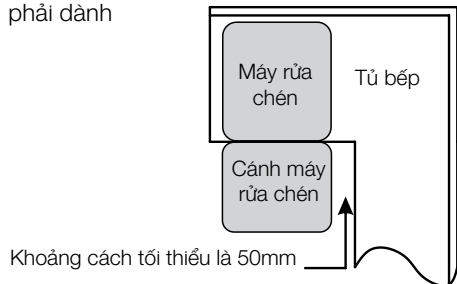

LƯU Ý:

Tùy thuộc vào vị trí ổ cắm điện, bạn có thể cần phải cắt một lỗ ở cạnh tủ đối diện.

Mẹo khắc phục sự cố

Trước Khi Gọi Dịch Vụ Bảo Trì

Xem các đồ thị ở các trang sau có thể giúp bạn không phải gọi dịch vụ bảo trì

Sự cố	Nguyên nhân có thể xảy ra	Hành động cần thực hiện
Máy rửa chén không khởi động được	Cầu chì bị đứt hoặc cầu dao ngắt mạch bị ngắt.	Thay cầu chì hoặc nối lại cầu dao bị ngắt. Tháo bỏ mọi thiết bị nào khác dùng chung đường điện với máy rửa chén.
	Nguồn không bật.	Đảm bảo máy rửa chén đã được bật và cửa đã được đóng chặt. Đảm bảo dây nguồn được cắm đúng cách vào ổ cắm trên tường.
	Áp suất nước thấp	Kiểm tra xem nguồn cấp nước đã được kết nối đúng cách và nước đã được bật chưa.
	Cửa máy rửa chén chưa được đóng đúng cách.	Đảm bảo đóng cửa đúng cách và chốt chặt.
Nước trong máy rửa chén không bơm ra	Ống xả mềm bị xoắn hoặc bị kẹt.	Kiểm tra ống xả.
	Bộ lọc bị tắc.	Kiểm tra hệ thống lọc.
	Bồn rửa chén bị tắc.	Kiểm tra bồn rửa chén để đảm bảo bồn rửa thoát nước tốt. Nếu vấn đề là bồn rửa không được thoát nước, bạn cần thợ sửa ống nước thay vì thợ bảo dưỡng máy rửa chén.
Bọt trong lòng máy	Sử dụng không đúng chất tẩy rửa.	Chỉ sử dụng chất tẩy rửa chuyên dụng cho máy rửa chén để tránh bọt. Nếu hiện tượng này xảy ra, hãy mở máy rửa chén và để bọt bay hơi. Thêm 1 lít nước lạnh vào đáy máy rửa chén. Đóng cửa máy rửa chén, sau đó chọn bất kỳ chu trình nào. Ban đầu, máy rửa chén sẽ xả hết nước. Mở cửa sau khi quá trình xả hoàn tất và kiểm tra xem bọt tan hết chưa. Lập lại nếu cần.
	Chất trợ xả bị rơi vãi	Luôn lau sạch chất trợ xả bị rơi vãi ngay lập tức
Khoang rửa bên trong máy bị ố	Có thể do sử dụng chất tẩy rửa có chất tạo màu.	Đảm bảo sử dụng chất tẩy rửa không chứa chất tạo màu

Màng trắng trên bề mặt bên trong	Khoáng chất nước cứng.	Để vệ sinh bên trong khoang rửa, hãy sử dụng vải mềm ẩm với chất tẩy rửa máy rửa chén và đeo găng tay cao su. Không bao giờ sử dụng bất kỳ chất tẩy rửa nào khác ngoài chất tẩy rửa chuyên dụng cho máy rửa chén, nếu không, có thể tạo ra bọt hoặc bong bóng xà phòng.
Có vết gỉ trên dao, muỗng, nĩa	Các vật dụng bị gỉ không có chức năng chống ăn mòn.	Tránh rửa các vật dụng không chống ăn mòn trong máy rửa chén.
	Không chạy chế độ sau khi thêm muối máy rửa chén. Có vết muối trong chu trình rửa.	Luôn chạy chế độ rửa không tải sau khi thêm muối. Không chọn chức năng Turbo (nếu có) sau khi thêm muối máy rửa chén.
	Nắp của bộ làm mềm nước bị lỏng.	Kiểm tra xem nắp bộ làm mềm nước có được đậy chặt không.
Tiếng gõ trong máy rửa chén	Cần phun đang gõ vào một đồ vật trong giá	Tạm dừng chế độ và sắp xếp lại các vật dụng đang cản trở cần phun.
Tiếng lạch cạch trong máy rửa chén	Các vật dụng không được xếp cố định trong máy rửa chén.	Ngắt chế độ và sắp xếp lại các vật dụng.
Tiếng gõ trong đường ống nước	Điều này có thể do việc lắp đặt tại chỗ hoặc mặt cắt ngang của đường ống.	Điều này không ảnh hưởng đến chức năng của máy rửa chén. Nếu nghi ngờ, hãy liên hệ với thợ sửa ống nước có chuyên môn.
Chén đĩa không sạch	Chén đĩa không được xếp đúng cách.	Xem PHẦN II " Chuẩn bị và xếp chén đĩa ".
	Chế độ rửa không đủ cường độ.	Chọn chế độ chuyên sâu hơn.
	Không dùng đủ chất tẩy rửa	Sử dụng nhiều chất tẩy rửa hơn hoặc đổi chất tẩy rửa.
	Vật cản đang chặn chuyển động của cần phun.	Sắp xếp lại các vật dụng để cần phun có thể xoay tự do.
	Bộ lọc kết hợp không sạch hoặc không được lắp đúng cách vào đế tủ rửa. Điều này có thể khiến tia nước từ cần phun bị cản trở.	Làm sạch và/hoặc lắp bộ lọc đúng cách. Làm sạch nhiều cần phun
Đồ thủy tinh bị mờ đục.	Sự kết hợp của nước mềm và quá nhiều chất tẩy rửa.	Sử dụng ít chất tẩy rửa hơn nếu bạn có nước mềm và chọn chu trình ngắn hơn để rửa đồ thủy tinh và làm sạch chúng.

Các đốm trắng xuất hiện trên chén đĩa và ly.	Khu vực nước cứng có thể gây ra cặn vôi.	Kiểm tra cài đặt làm mềm nước hoặc trạng thái hộp đựng muối.
Vết đen hoặc xám trên chén đĩa	Đồ dùng bằng nhôm cọ xát vào chén đĩa	Sử dụng chất tẩy rửa có tính ăn mòn nhẹ để loại bỏ những vết đó.
Chất tẩy rửa còn sót lại trong ngăn chứa	Chén đĩa chặn ngăn chứa chất tẩy rửa	Xếp lại chén đĩa đúng cách.
Chén đĩa không khô	Xếp chén đĩa không đúng cách	Sử dụng gắng tay nếu thấy cặn chất tẩy rửa trên chén đĩa để tránh kích ứng da.
	Chén đĩa được lấy ra quá sớm	Không lấy chén đĩa ra khỏi máy rửa chén ngay sau khi rửa. Mở nhẹ cửa để hơi nước có thể thoát ra ngoài. Lấy chén đĩa ra cho đến khi nhiệt độ bên trong an toàn để chạm vào. Trước tiên, hãy lấy giỏ đựng dưới ra để tránh nước nhỏ giọt từ giỏ đựng trên xuống
	Chọn sai chế độ	Với chế độ ngắn, nhiệt độ rửa sẽ thấp hơn, làm giảm hiệu suất làm sạch. Chọn chế độ có thời gian rửa dài
	Sử dụng dao, muỗng, nĩa có lớp phủ chất lượng thấp.	Việc thoát nước khó khăn hơn với những vật dụng này. Dao, muỗng, nĩa hoặc chén đĩa loại này không phù hợp để rửa trong máy rửa chén.

CẢNH BÁO

Tự sửa chữa hoặc sửa chữa không chuyên nghiệp có thể gây ra rủi ro nghiêm trọng cho sự an toàn của người sử dụng thiết bị và ảnh hưởng đến chế độ bảo hành.

Đặt các giá đỡ theo tiêu chuẩn EN50242

Cài đặt máy rửa chén đến công suất tối đa sẽ góp phần tiết kiệm năng lượng và nước:

1. Giá trên:

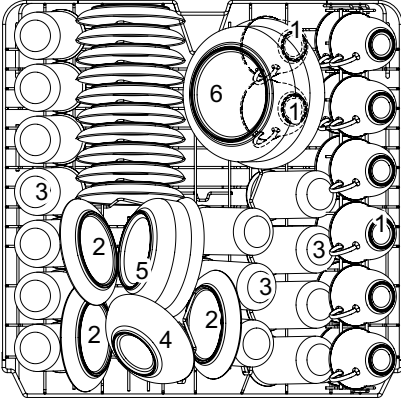

STT	Mô tả
1	Cốc chén
2	Đĩa
3	Đồ thủy tinh
4	Chén cỡ nhỏ
5	Chén cỡ trung
6	Chén cỡ lớn

2. Giá dưới

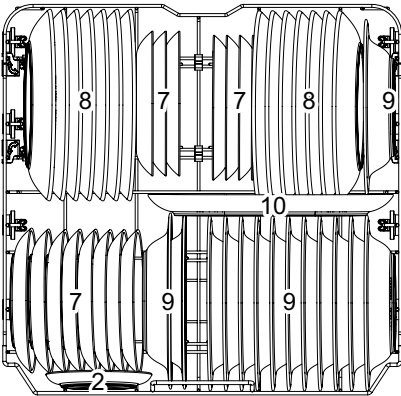

STT	Mô tả
7	Đĩa đựng đồ tráng miệng
8	Đĩa đựng đồ ăn tối
9	Đĩa đựng súp
10	Đĩa hình ovan

3. Giá để dao, muỗng, nĩa:

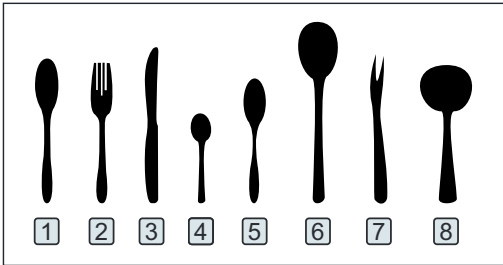
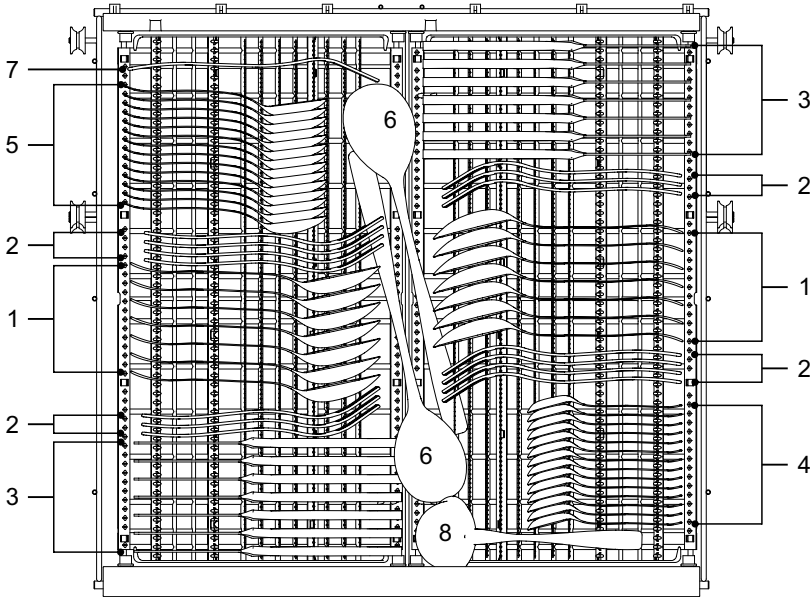

STT	Mô tả
1	Thìa súp
2	Nĩa
3	Dao
4	Thìa pha trà
5	Thìa xúc đồ tráng miệng
6	Thìa vớt mỳ
7	Nĩa ăn mỳ
8	Môi mức nước sốt

Thông tin cho các thử nghiệm khả dụng theo tiêu chuẩn EN50242

Sức chứa: 14 bộ đồ ăn

Vị trí của giá đỡ trên: vị trí dưới

Chương trình: ECO

Cài đặt chất trợ xả: Tối đa

Cài đặt thiết bị làm mềm nước: H3

Hướng dẫn sử dụng Giá để dao kéo

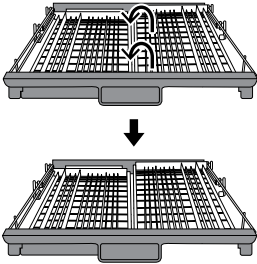

Nâng giá đỡ bên phải lên sao cho cả cả giá đỡ bên trái và bên phải đều ngang bằng nhau.

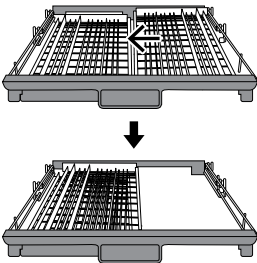

Di chuyển giá đỡ bên phải từ phải sang trái, hai giá đỡ có thể chống lên nhau.

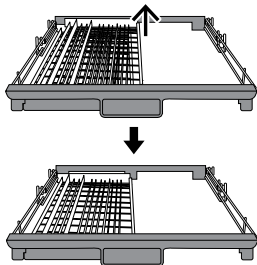

Tháo giá đỡ bên phải ra khỏi khay, chỉ còn lại có giá đỡ bên trái.

PHẦN II: PHIÊN BẢN ĐẶC BIỆT

Hướng dẫn sử dụng nhanh

Vui lòng đọc nội dung tương ứng trong hướng dẫn sử dụng để biết cách thức vận hành chi tiết.

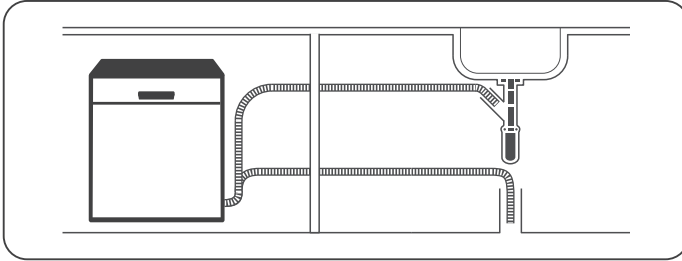

- ① Lắp đặt máy rửa chén. (Tham khảo Phần 5 “ HƯỚNG DẪN LẮP ĐẶT” trong PHẦN 1: Phiên bản chung).



- ② Loại bỏ cặn thức ăn lớn trên giá đựng dao kéo.

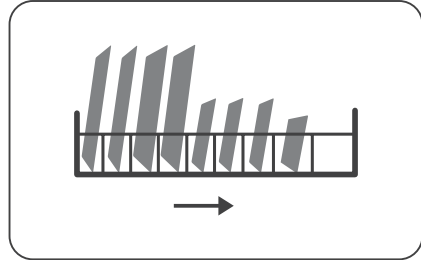

- ③ Xếp vật dụng lên các giá đỡ.

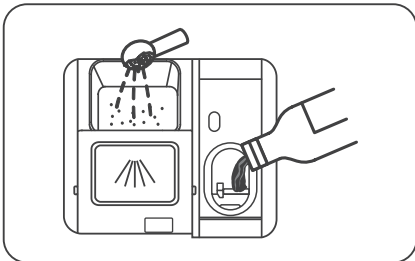

- ④ Đổ đầy chất tẩy rửa.



- ⑤ Chọn chương trình và vận hành máy rửa chén.

Sử dụng máy rửa chén



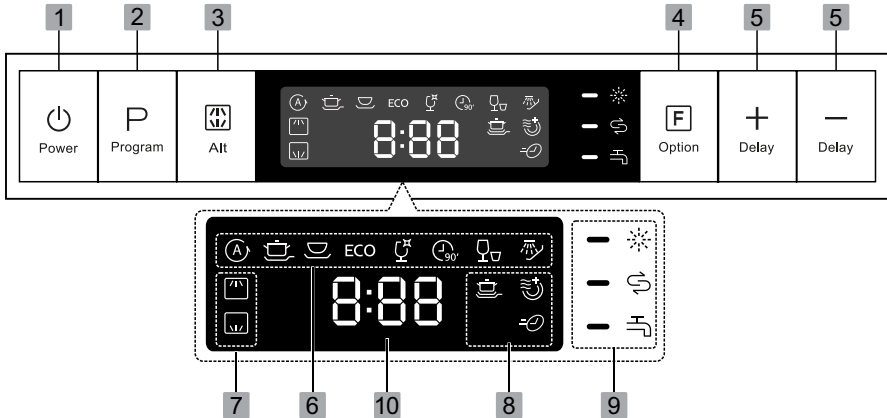







Bảng điều khiển



Hoạt động (các nút điều khiển)

1 Nguồn điện	Nhấn nút này để bật máy rửa chén, màn hình sẽ sáng lên.
2 Chương trình	Chọn chương trình rửa phù hợp, đèn báo chương trình đã chọn sẽ sáng lên.
3 Alt	Nhấn nút để chọn rửa nửa tải trên hoặc rửa nửa tải dưới, đèn báo phản hồi sẽ sáng lên.
4 Tùy chọn	Nhấn nút để chọn chức năng, đèn báo tương ứng sẽ sáng lên.
5 Trì hoãn +/-	Nhấn nút để tăng hoặc giảm thời gian Trì hoãn , thời gian Trì hoãn tối đa là 24 giờ.

Màn hình hiển thị

6 Đèn chỉ báo chương trình	 Rửa tự động Rửa tự động, đồ gốm sứ mỏng nhẹ, bình thường hoặc nhiều vết bẩn, có hoặc không có thức ăn khô trên bề mặt.
	 Rửa mạnh Rửa các vật dụng nhiều vết bẩn bao gồm nồi và chảo. Có thức ăn khô bám ở trên bề mặt.
	 Rửa thông thường Rửa các vật dụng thông thường như nồi, đĩa, ly và chảo ít bẩn.
	ECO Rửa Tiết kiệm ECO Đây là chương trình tiêu chuẩn phù hợp với các loại vật dụng thông thường như nồi, đĩa, ly và chảo ít bẩn.
	 Rửa ly Rửa đồ gốm sứ và thủy tinh ít bẩn.
	 Rửa 90 phút Dành cho các loại đồ bẩn thông thường cần rửa nhanh.
	 Rửa nhanh Rửa nhanh hơn cho các loại vật dụng ít bẩn mà không cần sấy khô.
	 Rửa ngâm Để rửa sạch chén đĩa cần rửa sau đó trong ngày.
7 Đèn chỉ báo Alt	 Rửa nửa tải trên Khi bạn chọn chế độ Trên, chỉ có vòi phun giá đỡ trên mới được kích hoạt. Vòi phun dưới sẽ không hoạt động..
	 Rửa nửa tải dưới Khi bạn chọn chế độ Dưới, chỉ có vòi phun giá đỡ dưới mới được kích hoạt. Vòi phun trên sẽ không hoạt động.
	 Rửa mạnh mẽ Để rửa các vật dụng rất bẩn và khó rửa. (chỉ có thể sử dụng cùng với chế độ Rửa mạnh, Thông thường, ECO, Rửa ly, và 90 phút)

8 Đèn chỉ báo chức năng		Sấy khô tăng cường Để làm khô chén đĩa tốt nhất. (Chỉ có thể sử dụng với chế độ Rửa kỹ, Thông thường, ECO, Rửa ly, và 90 phút)
		Chế độ rửa nhanh chóng Giảm thời gian chương trình.
9 Đèn cảnh báo		Chất trợ xả Nếu đèn báo  sáng lên, có nghĩa là máy rửa chén sắp hết chất trợ xả và cần phải đổ đầy lại.
		Muối Nếu đèn báo  sáng lên, có nghĩa là máy rửa chén sắp hết muối và cần phải đổ đầy lại.
		Vòi nước Nếu đèn báo  sáng lên, có nghĩa là vòi nước đã bị đóng.
10 Màn hình		Hiển thị thời gian nhắc nhở, thời gian tạm dừng, mã lỗi.

Thiết bị làm mềm nước

Thiết bị làm mềm nước phải được cài đặt thủ công, sử dụng núm điều chỉnh độ cứng của nước.

Thiết bị làm mềm nước được thiết kế để loại bỏ các khoáng chất và muối ra khỏi nước, các chất này có thể cản trở hoạt động của máy.

Nước càng chứa nhiều khoáng chất, nước càng cứng.

Thiết bị làm mềm nước phải được điều chỉnh theo độ cứng của nước tại khu vực của người dùng. Cơ quan cấp nước địa phương có thể đưa ra tư vấn về độ cứng của nước tại khu vực của người dùng.

Điều chỉnh lượng muối sử dụng

Máy rửa chén được thiết kế để cho phép điều chỉnh lượng muối sử dụng dựa trên độ cứng của nước. Điều này nhằm mục đích tối ưu hóa và tùy chỉnh mức sử dụng muối.

Vui lòng làm theo các bước dưới đây để điều chỉnh phù hợp lượng muối sử dụng.

- Mở cửa và bật máy;
- Nhấn nút **Chương trình** trong hơn 5 giây để khởi động thiết bị làm mềm nước trong khoảng thời gian 60 giây sau khi bật máy;
- Nhấn nút **Chương trình** để chọn mức phù hợp theo môi trường nước địa phương, cài đặt sẽ thay đổi theo trình tự sau: **H1->H2->H3->H4->H5->H6**
- Nhấn nút **Nguồn** để kết thúc quá trình thiết lập.

ĐỘ CỨNG CỦA NƯỚC				Mức độ thiết bị làm mềm nước	Lượng muối sử dụng (gram/chu kỳ)
Đức °dH	Pháp °fH	Anh °Clarke	Mmol/l		
0 - 5	0 - 9	0 - 6	0 - 0.94	H1	0
6 - 11	10 - 20	7 - 14	1.0 - 2.0	H2	9
12 - 17	21 - 30	15 - 21	1.0 - 2.0	H3	12
18 - 22	31 - 40	22 - 28	3.1 - 4.0	H4	20
23 - 34	41 - 60	29 - 42	4.1 - 6.0	H5	30
35 - 55	61 - 98	43 - 69	6.1 - 9.8	H6	60

1°dH=1.25 °Clarke=1.78 °fH=0.178mmol/l

Cài đặt tại nhà máy: H3

Liên hệ với cơ quan quản lý nước địa phương để biết thêm thông tin về độ cứng của nguồn nước.



Kiểm tra Phần 3 “Cho muối vào thiết bị làm mềm nước” của PHẦN I: Phiên bản chung, nếu máy rửa chén của bạn không có muối.



LƯU Ý:

Nếu kiểu máy của bạn không có thiết bị làm mềm nước, có thể bỏ qua phần này.

Thiết bị làm mềm nước

Độ cứng của nước thay đổi tùy theo từng địa điểm. Nếu sử dụng nước cứng trong máy rửa chén, cặn sẽ hình thành trên chén đĩa và đồ dùng.

Máy rửa chén được trang bị thiết bị làm mềm nước đặc biệt sử dụng hộp đựng muối được thiết kế riêng để loại bỏ vôi và khoáng chất ra khỏi nước.

A Chuẩn bị và xếp chén đĩa lên giá đỡ

- Cân nhắc chỉ mua những đồ dùng được xác định là có thể rửa bằng máy rửa chén.
- Đối với một số vật dụng cụ thể, hãy chọn chương trình có nhiệt độ thấp nhất có thể.
- Để tránh hư hỏng, không đọc lấy đồ thủy tinh và dao kéo ra khỏi máy rửa chén ngay sau khi chương trình rửa kết thúc.

Rửa các loại dao kéo/chén đĩa như sau

Các loại không phù hợp

- Dao kéo có tay cầm bằng gỗ, sứ, sừng hoặc xà cừ
- Đồ nhựa không chịu nhiệt
- Dao kéo cũ có các bộ phận được dán không chịu nhiệt
- Dao kéo hoặc chén đĩa được dán bằng keo
- Đồ bằng thiếc hoặc đồng
- Thủy tinh, pha lê
- Đồ thép dễ bị gỉ
- Đĩa gỗ
- Đồ làm từ sợi tổng hợp

Các loại hạn chế sử dụng

- Một số loại ly có thể bị xỉn màu sau nhiều lần rửa
- Các bộ phận bằng bạc và nhôm dễ bị đổi màu trong quá trình rửa
- Hoa văn trắng men có thể phai nếu rửa thường xuyên bằng máy rửa chén

Khuyến nghị đồ dùng để rửa bằng máy rửa chén

Loại bỏ hết lượng thức ăn thừa ra khỏi chén đĩa. Làm mềm thức ăn bị cháy còn sót lại trong chảo. Không cần rửa chén đĩa dưới vòi nước chảy.

Để máy rửa chén hoạt động tốt nhất, hãy làm theo các hướng dẫn sau.

(Các tính năng và kiểu giá đỡ và giá đựng dao kéo có thể khác nhau tùy theo kiểu máy)

Đặt các vật dụng vào máy rửa chén theo cách sau:

- Các vật dụng như cốc, ly, nôi/chảo... sẽ úp xuống dưới.
- Các vật dụng cong hoặc có rãnh phải được xếp nghiêng để nước có thể chảy ra.
- Tất cả các vật dụng được xếp chồng lên nhau một cách an toàn và tránh bị nghiêng đổ.
- Tất cả các vật dụng được đặt sao cho các cánh tay phun có thể xoay tự do trong khi rửa.
- Đặt các vật dụng rỗng như cốc, ly, chảo... hướng xuống dưới để nước không thể đọng lại ở đáy.
- Các loại đĩa và đồ dùng dao kéo không được đặt nằm chồng lên nhau.
- Để tránh hư hỏng, không đặt các ly thủy tinh chạm vào nhau.
- Giá đỡ trên được thiết kế để đựng những đồ dùng bằng sứ mỏng manh và nhẹ như ly, tách cà phê và cốc pha trà.

- Những con dao có lưỡi dài khi đặt thẳng đứng có thể gây nguy hiểm.
- Những vật dụng bằng sứ dài và/hoặc sắc như dao chạm khắc phải được đặt nằm ngang trong giá đỡ trên.
- Không cho quá nhiều đồ vào máy rửa chén. Điều này rất quan trọng để đạt hiệu quả rửa tối ưu và tiết kiệm năng lượng.

LƯU Ý:

Không cho những vật dụng quá nhỏ vào máy rửa chén vì chúng có thể dễ dàng rơi ra khỏi giá đỡ.

Lấy chén đĩa ra

Để tránh nước nhỏ giọt từ giá đỡ trên xuống giá đỡ dưới, chúng tôi khuyến cáo nên lấy các vật dụng ở giá đỡ dưới trước, sau đó mới lấy đến giá đỡ trên.

CẢNH BÁO



Những vật dụng này sẽ rất nóng! Để tránh hư hỏng, không lấy đồ thủy tinh và dao kéo ra khỏi máy rửa chén trong khoảng 15 phút sau khi chương trình kết thúc.

Cho chén đĩa vào giá đỡ trên

Giá đỡ trên được thiết kế để đựng những đồ dùng bằng sứ nhẹ và mỏng manh như ly, tách trà và cà phê, đĩa lót, cũng như đĩa, chén nhỏ và chảo nông (với điều kiện là không quá bẩn). Đặt chén đĩa và đồ nấu chắc chắn sao cho không bị dịch chuyển bởi các tia nước.



Cho chén đĩa vào giá đỡ dưới

Nên cho các vật dụng lớn và những đồ khó rửa nhất vào giá đỡ dưới như nồi, chảo, vung nắp, đĩa đựng và chén, như minh họa trong hình bên dưới. Tốt nhất là đặt đĩa và nắp ở bên cạnh giá đỡ để tránh chặn vòng quay của tay phun trên cùng.

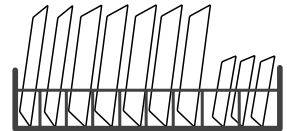

Đường kính đĩa tối đa phía trước ngăn đựng chất tẩy rửa là 19 cm, với đường kính này đĩa sẽ không cản trở việc mở ngăn chứa.

Cho đồ vào giá đỡ đựng dao kéo

Nên đặt dao kéo vào giá đỡ dành riêng cho dao kéo ở các vị trí thích hợp và đảm bảo không chồng lên nhau, nếu không hiệu suất làm sạch của máy rửa chén có thể bị giảm.

⚠ CẢNH BÁO



Không để bất kỳ vật dụng nào nhô ra khỏi đáy giá đỡ.
Luôn đặt đồ dùng sắc nhọn với đầu nhọn hướng xuống!



Để đảm bảo hiệu quả rửa sạch, hãy cho đồ vào giá đỡ, tham khảo các tùy chọn đặt đồ phù hợp ở phần cuối của PHẦN I: Phiên bản chung



Chức năng của chất trợ xả và chất tẩy rửa

Máy rửa chén sử dụng chất trợ xả trong quá trình rửa cuối cùng để ngăn nước đọng thành giọt trên chén đĩa, từ đó có thể để lại các vết ố. Chất trợ xả cũng giúp cải thiện khả năng làm khô bằng cách để cho nước thoát ra khỏi chén đĩa. Máy rửa chén được thiết kế để sử dụng chất trợ xả dạng lỏng.

⚠ CẢNH BÁO

Không được đổ bất kỳ chất nào vào ngăn chứa chất trợ xả (ví dụ nước rửa chén, chất tẩy rửa dạng lỏng). Nếu không thiết bị sẽ bị hỏng.

Khi nào cần đổ đầy chất trợ xả

Số lần đổ đầy ngăn chứa chất trợ xả phụ thuộc vào tần suất rửa chén đĩa và kiểu cài đặt chất trợ xả được sử dụng.

- Đèn báo chất trợ xả ở mức thấp sẽ sáng khi cần thêm chất trợ xả.
- Không nên đổ quá đầy ngăn chứa chất trợ xả.

Chức năng của chất tẩy rửa

Các thành phần hóa học tạo nên chất tẩy rửa là cần thiết để loại bỏ, phân hủy và làm sạch các chất bẩn ra khỏi máy rửa chén. Hầu hết các chất tẩy rửa thương mại trên thị trường đều phù hợp cho máy rửa chén.

⚠ CẢNH BÁO

• Sử dụng đúng chất tẩy rửa.

Chỉ sử dụng chất tẩy rửa được sản xuất dành riêng cho máy rửa chén. Luôn giữ chất tẩy rửa ở trạng thái thích hợp để sử dụng.

Không đổ chất tẩy rửa vào ngăn chứa cho đến khi đã sẵn sàng khởi động máy rửa chén.



Chất tẩy rửa dùng cho máy rửa chén thường có tính ăn mòn!
Để chất tẩy rửa cách xa tầm tay trẻ em.

Đổ đầy chất trợ xả vào ngăn chứa

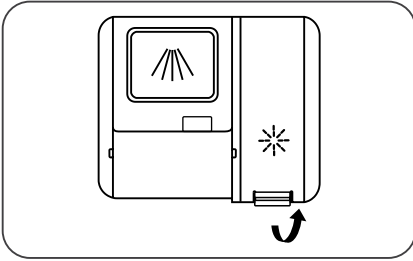

- ① Tháo nắp ngăn chứa chất trợ xả bằng cách đẩy nắp lên.

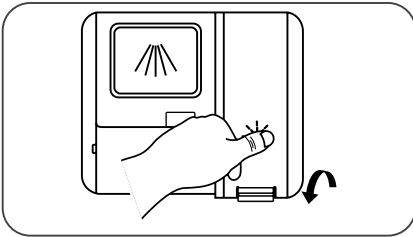

- ③ Đóng nắp lại.

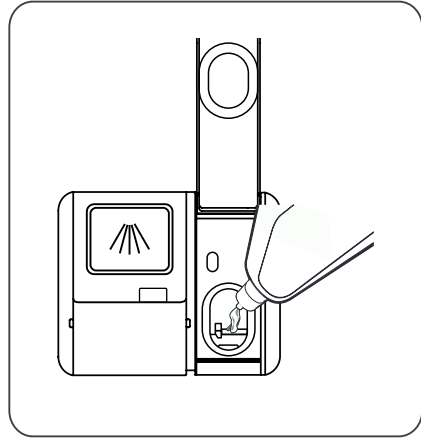

- ② Đổ chất trợ xả vào ngăn chứa, cẩn thận không đổ quá nhiều.

Điều chỉnh ngăn chứa chất trợ xả

Để đạt được hiệu suất sấy khô tốt hơn mà dùng ít chất trợ xả nhất, máy rửa chén được thiết kế để điều chỉnh mức sử dụng của người dùng. Thực hiện theo các bước dưới đây.

1. Đóng cửa và bật máy rửa chén.
2. Trong vòng 60 giây sau khi bật, hãy nhấn nút "**Tự làm sạch**" trong hơn 5 giây, sau đó nhấn nút "**Tạm dừng**" để vào chế độ cài đặt, đèn báo chất trợ xả sẽ nhấp nháy ở tần số 1Hz.
3. Nhấn nút "**Tự làm sạch**" một lần nữa để chọn chế độ phù hợp theo yêu cầu sử dụng, cài đặt sẽ thay đổi theo trình tự sau: **d3->d4->d5->d1->d2->d3**. Số càng cao, máy rửa chén sẽ càng sử dụng nhiều chất trợ xả.
4. Nếu không kích hoạt chức năng nào trong 5 giây hoặc nhấn nút **Nguồn** để hoàn tất, máy rửa chén sẽ tự động thoát khỏi chế độ cài đặt.

A Đổ đầy chất tẩy rửa vào ngăn chứa

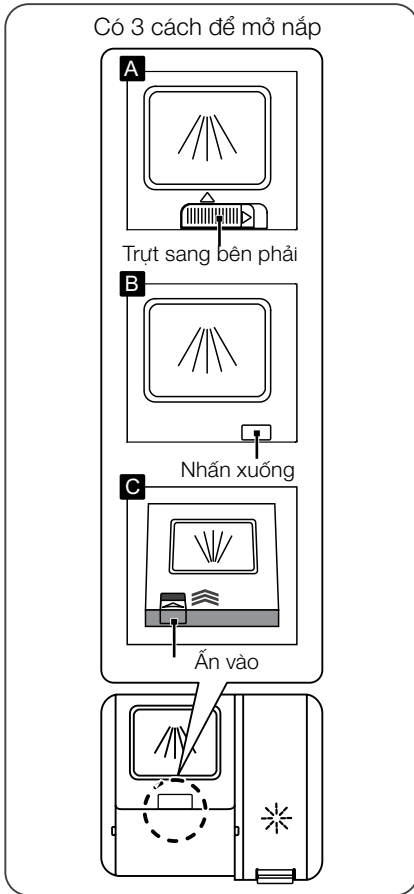

① Chọn cách mở phù hợp với tình hình thực tế.

- A. Mở nắp bằng cách trượt chốt.
- B. Mở nắp bằng cách nhấn chốt xuống.
- C. Mở nắp bằng cách ấn chốt vào

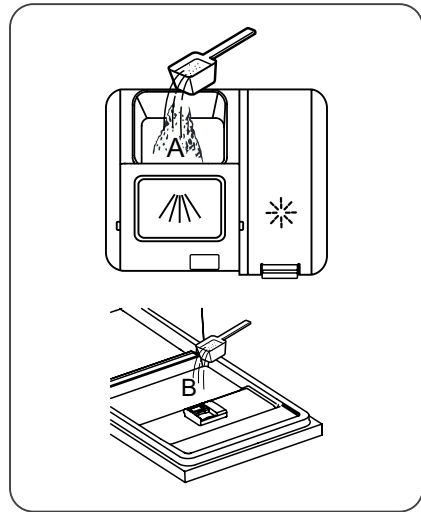

② Thêm chất tẩy rửa vào khoang chính (A) của cửa máy rửa chén. Để có kết quả làm sạch tốt hơn, đặc biệt là có nhiều đồ bẩn, hãy đổ một lượng nhỏ chất tẩy rửa vào cửa máy. Chất tẩy rửa bổ sung sẽ hoạt động trong giai đoạn rửa sơ

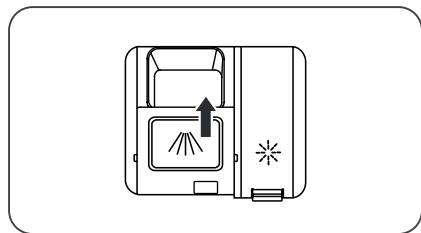

③ Đóng nắp bằng cách trượt về phía trước và ấn xuống.

LƯU Ý:





Hãy tuân thủ khuyến nghị của nhà sản xuất trên bao bì chất tẩy rửa.

Cài đặt máy rửa chén

Bảng chu trình rửa

Bảng bên dưới sẽ cho bạn biết chương trình nào là tốt nhất cho từng mức độ cạnh thức ăn bám trên chén đĩa và lượng chất tẩy rửa cần thiết. Bảng này cũng trình bày nhiều thông tin khác nhau về các chương trình.

(●) Có nghĩa là cần đổ chất tẩy rửa vào bộ phận phối chất trợ xả.

Chương trình	Mô tả chương trình	Chất tẩy rửa Sơ/Chính	Thời gian hoạt động (phút)	Năng lượng (kWh)	Lượng nước (L)	Chất trợ xả
 Rửa tự động	Rửa sơ (45°C) Tự động rửa (45-55°C) Xả nước Xả nước (65°C) Sấy khô	$\frac{5}{30g}$ (1 hoặc 2 viên)	150	0.9 -1.3	11-15	●
 Rửa mạnh	Rửa sơ (50°C) Rửa (60°C) Xả nước Xả nước (70°C) Sấy khô	$\frac{5}{30g}$ (1 hoặc 2 viên)	175	1.6	17.5	●
 Rửa thông thường	Rửa sơ (45°C) Rửa (55°C) Xả nước Xả nước (65°C) Sấy khô	$\frac{5}{30g}$ (1 hoặc 2 viên)	185	1.3	13.5	●
ECO (*EN 50242)	Rửa sơ Rửa (45°C) Xả nước (55°C) Sấy khô	$\frac{5}{30g}$ (1 hoặc 2 viên)	220	0.83	10	●
 Rửa ly	Rửa sơ Rửa (40°C) Xả nước Xả nước (60°C) Sấy khô	$\frac{5}{30g}$ (1 viên)	130	0.9	13	●
 Rửa 90 phút	Rửa (65°C) Xả nước Xả nước (65°C) Sấy khô	$\frac{25g}{(1 \text{ viên})}$	90	1.15	11.5	●
 Rửa nhanh	Rửa (45°C) Xả nước (50°C) Xả nước (55°C)	25g	30	0.75	11	○
 Rửa ngâm	Rửa sơ		15	0.02	4	○



LƯU Ý:

EN 50242: Đây là chu trình thử nghiệm. Thông tin để thử nghiệm khả năng so sánh theo EN 50242.

Bắt đầu chu trình rửa

1. Kéo giá đỡ dưới và giá đỡ trên ra, cho chén đĩa vào và đẩy các giá đỡ trở lại. Nền cho giá đỡ dưới vào trước, sau đó mới đến giá đỡ trên.
2. Đổ chất tẩy rửa vào.
3. Cắm phích cắm vào ổ cắm. Vui lòng tham khảo nguồn điện phù hợp ở trang cuối “Phiếu sản phẩm”. Đảm bảo nguồn nước được bật ở áp suất tối đa.
4. Mở cửa, Nhấn nút nguồn.
5. Chọn một chương trình phù hợp, đèn báo sẽ sáng lên. Sau đó đóng cửa, máy rửa chén sẽ bắt đầu chu trình hoạt động.

Thay đổi chương trình giữa chu kỳ

Chỉ có thể thay đổi chu kỳ rửa nếu chu kỳ đó đã chạy trong một thời gian ngắn, nếu không, chất tẩy rửa có thể đã được giải phóng và máy rửa chén có thể đã xả hết nước rửa. Nếu như vậy, máy rửa chén cần được đặt lại và phải đổ đầy lại chất tẩy rửa vào ngăn đựng. Để đặt lại máy rửa chén, hãy làm theo hướng dẫn dưới đây:

1. Mở cửa một chút để dừng máy rửa chén, sau khi hệ thống tay phun ngừng hoạt động, có thể mở cửa hoàn toàn.
2. Nhấn nút Chương trình lâu hơn ba giây, máy sẽ ở trạng thái chờ.
3. Có thể thay đổi chương trình sang cài đặt chu kỳ mong muốn.



Quên thêm chén đĩa?

Có thể thêm chén đĩa bị quên bất kỳ lúc nào trước khi ngăn đựng chất tẩy rửa mở. Nếu như vậy, hãy làm theo hướng dẫn dưới đây:

1. Mở cửa một chút để dừng máy rửa chén.
2. Sau khi hệ thống cánh tay phun ngừng hoạt động, bạn có thể mở cửa hoàn toàn.
3. Thêm chén đĩa bị quên.
4. Đóng cửa lại.
5. Máy rửa chén sẽ bắt đầu chạy lại.

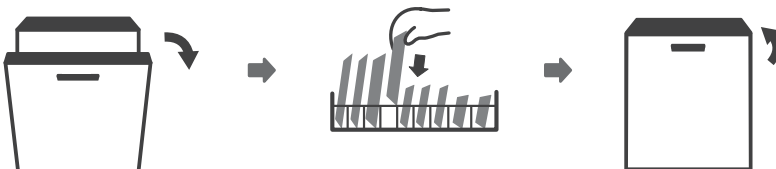

⚠ CẢNH BÁO



Việc mở cửa giữa chu trình là rất nguy hiểm vì hơi nước nóng có thể gây bỏng.

⚙ Mã lỗi

Nếu xảy ra sự cố, máy rửa chén sẽ hiển thị mã lỗi để xác định những lỗi sau:

Mã	Ý nghĩa	Nguyên nhân
E1	Thời gian cấp nước lâu.	Vòi không được mở, hoặc lượng nước lấy vào bị hạn chế hoặc áp suất nước quá thấp.
E3	Không đạt được nhiệt độ yêu cầu	Trục trục của bộ phận làm nóng.
E4	Chảy tràn	Một số bộ phận của máy rửa chén bị rò rỉ.
E8	Không định hướng được van phân phối.	Hở mạch hoặc van phân phối bị hỏng.
E9	Phải tiếp tục nhấn nút trong hơn 30 giây	Có nước hoặc thứ gì đó trên nút.
Ed	Không giao tiếp được giữa PCB chính với PCB hiển thị	Hở mạch hoặc đứt dây giao tiếp.

⚠ CẢNH BÁO

- Nếu xảy ra hiện tượng chảy tràn, hãy tắt nguồn cấp nước chính trước khi gọi dịch vụ bảo dưỡng.
- Nếu có nước trong khay đựng do tràn hoặc rò rỉ, bạn nên đổ hết nước ra trước khi khởi động lại máy rửa chén.

Thông tin kỹ thuật

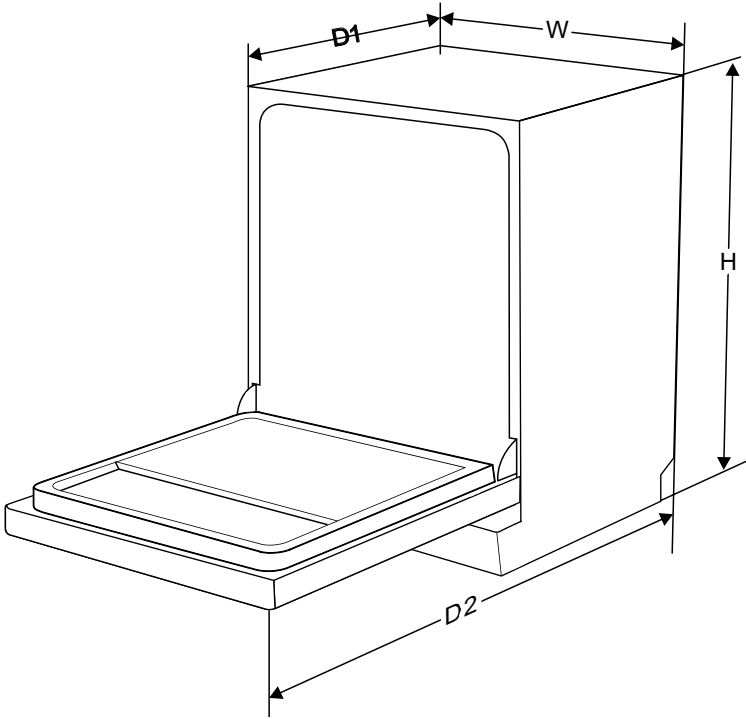

Chiều cao (H)	845 mm
Chiều rộng (W)	598 mm
Chiều sâu (D1)	600 mm (khi cửa đóng)
Chiều sâu (D2)	1175 mm (khi cửa mở 90°)

Phiếu sản phẩm

Phiếu hướng dẫn máy rửa chén gia dụng theo Chỉ thị EU 1016/2010 & 1059/2010:

Model	HDW-F602TB & HDW-F602TS
HVN code	535.29.552 & 535.29.551
Bộ chén bán rửa tối đa	14
Mức hiệu suất năng lượng ①	A+++
Mức tiêu thụ năng lượng hàng năm ②	237 kWh
Mức tiêu thụ năng lượng của chu trình rửa tiêu chuẩn	0.83 kWh
Mức tiêu thụ điện năng ở chế độ tắt	0.45 W
Mức tiêu thụ điện năng ở chế độ bật	0.49W
Mức tiêu thụ nước hàng năm ③	2800 lít
Mức hiệu suất sấy khô ④	A
Chu trình rửa tiêu chuẩn ⑤	ECO 45°C
Thời gian chương trình của chu kỳ rửa tiêu chuẩn	220 phút
Độ ồn	49 dB(A) re 1 pW
Lắp đặt	Tự do
Lắp âm	Có thể
Công suất tiêu thụ	1760-2100W
Điện áp/tần số định mức	220-240V/50Hz
Áp suất nước (áp suất dòng chảy)	0,04-1,0MPa=0,4-10 bar

⚠ LƯU Ý:

- ① A+++ (hiệu suất cao nhất) đến D (hiệu suất thấp nhất).
- ② Mức tiêu thụ năng lượng dựa trên 280 chu trình rửa tiêu chuẩn sử dụng nước lạnh và mức tiêu thụ ở chế độ công suất thấp. Mức tiêu thụ năng lượng thực tế sẽ tùy thuộc vào cách sử dụng thiết bị.
- ③ Mức tiêu thụ nước dựa trên 280 chu trình rửa tiêu chuẩn. Mức tiêu thụ nước thực tế sẽ tùy thuộc vào cách sử dụng thiết bị.
- ④ (Hiệu suất cao nhất) đến G (hiệu suất thấp nhất).
- ⑤ Chương trình phù hợp để rửa chén đĩa bị bẩn hoặc ít bẩn và là chương trình hiệu quả nhất xét về mức tiêu thụ năng lượng và nước kết hợp cho các loại chén đĩa đó.

HÄFELE

Häfele VN LLC.

Phone: (+84 28) 39 113 113

Email: info@hafele.com.vn



HÄFELE
CUSTOMER CARE CENTER
1800 1797
TOLL FREE/ GỌI MIỄN PHÍ