



DEEBOT **X12** FAMILY

Instruction Manual

Instruction Manual	EN	 P03
Bedienungsanleitung	DE	 P33
Manuel d'instructions	FR	 P63
Manuale d'istruzioni	IT	 P93
Bruksanvisning	SE	 P123
Bruksanvisning	NO	 P153
Brugsanvisning	DK	 P183
Käyttöopas	FI	 P213
Kullanım Kılavuzu	TR	 P243

For the Instruction Manual in further languages, visit: <https://www.ecovacs.com>.

Die Bedienungsanleitung in anderen Sprachen findest du unter: <https://www.ecovacs.com>.

Pour obtenir le Manuel d'instruction dans différentes langues, visitez : <https://www.ecovacs.com>.

Per il manuale d'istruzioni in altre lingue, visitare il sito Web: <https://www.ecovacs.com>.

Bruksanvisningen finns på fler språk på: <https://www.ecovacs.com>.

Du finner bruksanvisningen på flere språk på: <https://www.ecovacs.com>.

Du kan finde brugsanvisningen på flere sprog på: <https://www.ecovacs.com>.

Käyttöopas on saatavilla muilla kielillä osoitteessa <https://www.ecovacs.com>.

Diğer dillerde sunulan Kullanım Kılavuzu için şu adresi ziyaret edin: <https://www.ecovacs.com>.

IMPORTANT SAFETY INSTRUCTIONS

IMPORTANT SAFETY INSTRUCTIONS

When using an electrical Appliance, basic precautions should always be followed, including the following:

READ ALL INSTRUCTIONS BEFORE USING THIS APPLIANCE

SAVE THESE INSTRUCTIONS

1. This Appliance can be used by children aged from 8 years and above and persons with reduced physical, sensory, or mental capabilities or lack of experience and knowledge if they have been given supervision or instruction concerning use of the Appliance in a safe way and understand the hazards involved. Children shall not play with the Appliance. Cleaning and user maintenance shall not be made by children without supervision.
2. Clear the area to be cleaned. Remove power cords and small objects from the floor that could entangle the Appliance. Tuck rug fringe under the rug base, and lift items such as curtains and tablecloths off the floor.
3. If there is a drop off in the cleaning area due to a step or stairs, you should operate the Appliance to ensure that it can detect the step without falling over the edge. It may become necessary to place a physical barrier at the edge to keep the unit from falling. Make sure the physical barrier is not a trip hazard.
4. Only use as described in this manual. Only use attachments recommended or sold by the manufacturer.
5. For INDOOR household use ONLY. Do not use the Appliance in outdoor, commercial, or industrial environments.
6. Do not use without dust bin and/or filters in place.
7. Do not operate the Appliance in an area where there are lit candles or fragile objects.
8. Keep hair, loose clothing, fingers, and all parts of body away from any openings and moving parts.
9. Do not operate the Appliance in a room where an infant or child is sleeping.
10. Do not use and store in extremely hot or cold environments (below -5°C / 23°F or above 40°C / 104°F). Please charge the robot in temperature above 0°C / 32°F and below 40°C / 104°F .

11. Do not use Appliance on wet surfaces or surfaces with standing water.
12. Do not allow the Appliance to pick up large objects like stones, large pieces of paper, or any item that may clog the Appliance.
13. Do not use Appliance to pick up flammable or combustible materials such as gasoline, printer or copier toner, or use in areas where they may be present.
14. Do not use Appliance to pick up anything that is burning or smoking, such as cigarettes, matches, hot ashes, or anything that could cause a fire.
15. Do not put objects into the suction intake. Do not use if the suction intake is blocked. Keep the intake clear of dust, lint, hair, or anything that may reduce air flow.
16. If the power cord is damaged, it must be replaced by the manufacturer or its service agent in order to avoid a hazard.
17. Turn OFF the power switch before cleaning or maintaining the Appliance.
18. The lithium battery type suitable for CH2541 is Max. 4 cells, max. nominal voltage DC 14.4V, rated capacity 3,600mAh. The battery must be removed and discarded according to local laws and regulations before disposal of the Appliance.
19. Please dispose of used batteries according to local laws and regulations.
20. Do not incinerate the Appliance even if it is severely damaged. The batteries can explode in a fire.
21. The Appliance must be used in accordance with the directions in this Instruction Manual. Ecovacs Home Service Robotics cannot be held liable or responsible for any damages or injuries caused by improper use.
22. The robot contains batteries that are only replaceable by skilled persons. To replace the robot's battery, please contact Customer Service.
23. Please make sure your power supply source voltage matches the power voltage marked on the OMNI Station.
24. Use only the original rechargeable battery and OMNI Station provided with the Appliance from the manufacturer. Non-rechargeable batteries are prohibited.
25. Take care not to damage the power cord. Do not pull on or carry the Appliance or OMNI Station by the power cord, use the power cord

- as a handle, close a door on the power cord, or pull power cord around sharp edges or corners. Do not run Appliance over the power cord. Keep power cord away from hot surfaces.
26. Do not use the OMNI Station if it is damaged. The power supply is not to be repaired and not to be used any longer if it is damaged or defective.
 27. Do not use with a damaged power cord or receptacle. Do not use the Appliance or OMNI Station if it is not working properly, has been dropped, damaged, left outdoors, or come in contact with water. It must be repaired by the manufacturer or its service agent in order to avoid hazards.
 28. The plug must be removed from the receptacle before cleaning or maintaining the OMNI Station.
 29. Remove the Appliance from the OMNI Station, and turn OFF the power switch to the Appliance before removing the battery for disposal of the Appliance.
 30. When not using the OMNI Station for a long period of time, please unplug it.
 31. If the robot will not be used for a long time,

power OFF the robot for storage and unplug the OMNI Station.

32. **WARNING**-Add clean water into the clean tank only.
33. **WARNING:** For the purposes of recharging the battery, only use the detachable supply unit CH2541 provided with the Appliance.











To satisfy RF exposure requirements, a separation distance of 20 cm or more should be maintained between this device and persons during device operation.

To ensure compliance, operations at closer than this distance is not recommended. The antenna used for this transmitter must not be co-located in conjunction with any other antenna or transmitter.

Device Update

Typically, some devices are updated bi-monthly, but not always so specific. Some devices, especially those that went on sale more than three years ago, will only be updated if a critical vulnerability is found and fixed.

To check the current software version and enable automatic updates, go to Settings > Robot Advanced Settings > About Your Robot > Update in the app. The current version is displayed there; tap Update to enter the page and select Automatic Update to enable it.

	Caution: hot surface
	Short-circuit-proof safety isolating transformer
	Switch mode power supply
	For indoor use only
	Direct current
	Alternating current
	Before charging, read the instructions.
	Polarity of the charging port
	Time-lag miniature fuse-link
	Class II

The remote surveillance is for the absolute private use of non-public, private owned places for the pure self-protection and single control intended only. Please be aware of the local data protection based legal obligations in case of use. No surveillance of public places, especially with clandestine intent and/or on the part of the employer without justified reasons. Such not justified use is in the risk and responsibility of the user only.

European Union Compliance Statement Information on Disposal for Users of Waste Electrical & Electronic Equipment



This symbol on the product or on its packaging indicates that used electrical and electronic products should not be mixed with unsorted municipal waste. For proper treatment, it is your responsibility to dispose of your waste equipment by arranging to return it to designated collection points. Disposing of this product correctly will help save valuable resources and prevent any potential negative effects on human health and the environment, which could otherwise arise from inappropriate waste handling.

To return your used device, please use the return and collection systems or contact the retailer where the product was purchased, which is free of charge, please contact your local authority for further details of your nearest designated collection point.

Penalties may be applicable for incorrect disposal of this waste, in accordance with your national legislation.

Information on Disposal for Users of used batteries



This symbol means that batteries and accumulators, at their end-of-life, should not be mixed with unsorted municipal waste. Your participation is an important part of the effort to minimize the impact of batteries and accumulators on the environment and on human health. For proper recycling you can return this product or the batteries or accumulators it contains to your supplier or to a designated collection point, which is free of charge.

Disposing of this product correctly will help save valuable resources and prevent any potential negative effects on human health and the environment, which could otherwise arise from inappropriate waste handling.

Penalties may be applicable for incorrect disposal of this waste, in accordance with your national legislation. there are separate collection systems for used batteries and accumulators.

Please, dispose of batteries and accumulators correctly at your local community waste collection/recycling center.

Restriction of the use of certain hazardous substances (RoHS) Directive

Ecovacs Home Service Robotics Co., Ltd. hereby declares the whole product including parts (cables, cords, and so on) meets the requirements of RoHS Directive 2011/65/EU and amendment Commission Delegated Directive (EU) 2015/863 on the restriction of the use of certain hazardous substances in electrical and electronic equipment ("RoHS recast" or "RoHS 2.0").

Radio Equipment Directive

Ecovacs Home Service Robotics Co., Ltd. hereby declares that the product listed in this section comply with the essential requirements and other relevant provisions of the Radio Equipment Directive 2014/53/EU.

Europe Authorised Representative:



ECOVACS Europe GmbH
Holzstrasse 2 | D-40221 Düsseldorf | Germany

Ecovacs Home Service Robotics Co., Ltd. hereby declares that the product comply with the essential requirements and other relevant provisions of the RoHS Directive 2011/65/EU and amendment Commission Delegated Directive (EU) 2015/863, the Radio Equipment Directive 2014/53/EU. The declaration of conformity can be viewed at the following address:

<https://www.ecovacs.com/global/compliance>.

PACKAGE CONTENTS

1 Package Contents

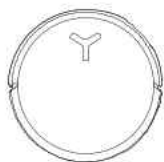

DEEBOT

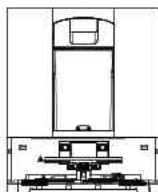

OMNI Station

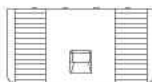

Base

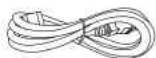

Power Cord



Instruction Manual



Corner Guards



ECOVACS DEEBOT Cleaning Solution



ECOVACS DEEBOT Heavy-duty Cleaning Solution

Note:

*A thoughtful pair of corner guards is included to enhance user safety and improve handling comfort. To install: Align the inner slot of the corner guard with the edge and press it into place.

*Figures in this manual are for reference only and may differ from the appliance. Product design and specifications are subject to changes without notice.

2 Product Diagram

1. DEEBOT Front View

Buttons on DEEBOT:

Tap: Toggle start/Pause

Touch and Hold for 3 s: Return to the station

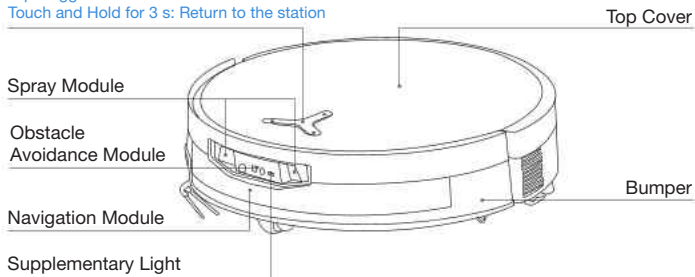

2. DEEBOT Bottom View

Anti-drop Sensors

Side Brush

Carpet Detection Sensor

Brush Release Button

Drip Tray

Replaceable Roller Mop

Universal Wheel

Main Brush

Driving Wheels

3. Inside DEEBOT (Under the Top Cover)

RESET Button

Network Setup: Press the RESET Button, and a voice prompt will be heard to connect DEEBOT to the App.

Restore default settings: Press and hold the RESET button for 5 seconds. After hearing the voice prompt, the startup music will play, and DEEBOT will be restored to its default settings. Exercise caution when using this function.

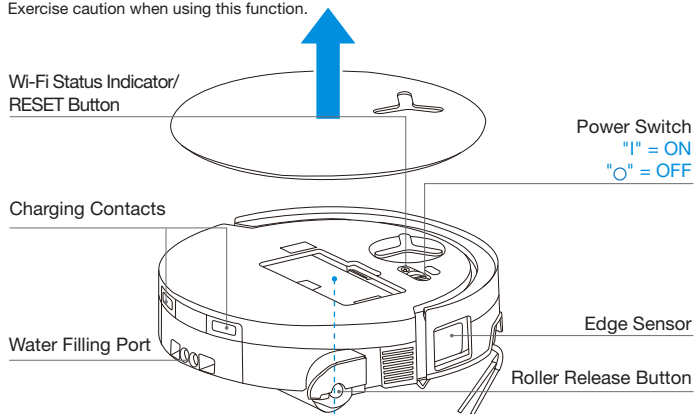

4. Dust Bin

Dust Bin Cover

Filter

Filter Holder

Dust Disposal Port

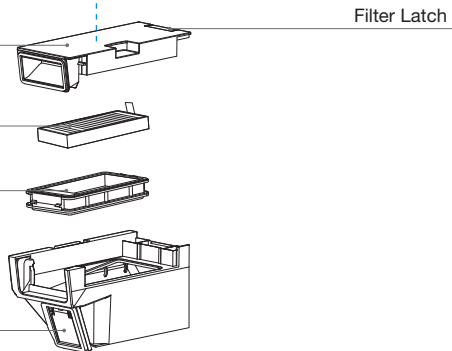

5. OMNI Station Front View

Clean Water Tank

Dirty Water Tank

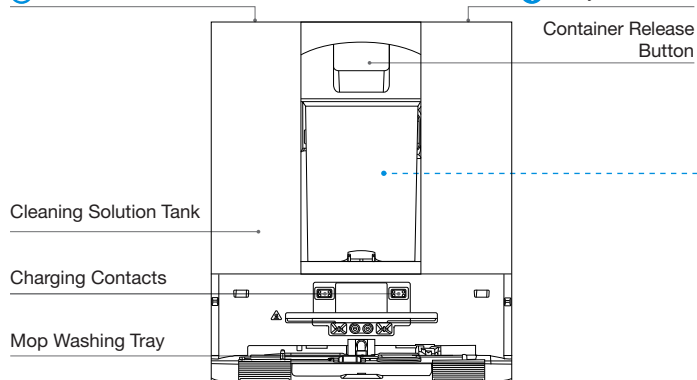

Note:

- Flashing Orange: Please check the App for the cause of the malfunction.
- If DEEBOT fails to charge, please wipe the charging contacts with a clean and dry cloth.

6. Dust Container

Dust Release Button

Dust Outlet

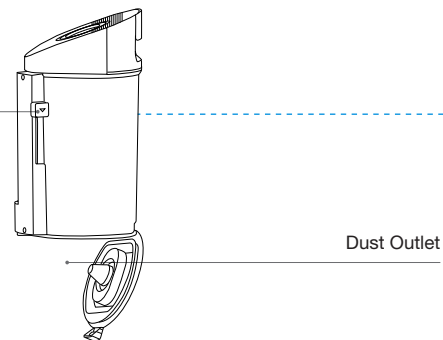

6. OMNI Station Back View

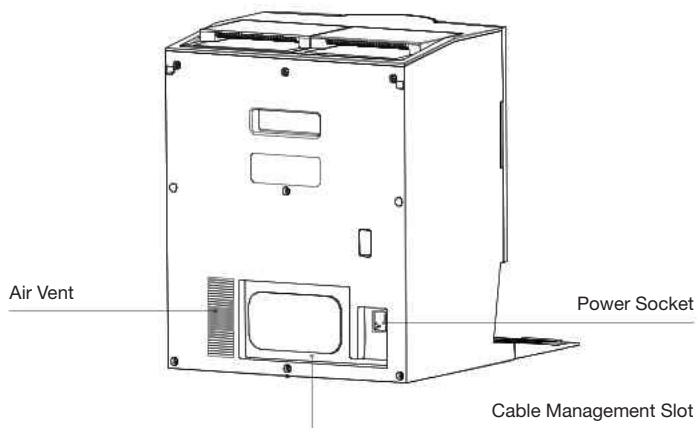

7. Indicator Light on DEEBOT

Light Effect	State
Breathing White	Charging
Solid White	Fully Charged/Running
Solid Red	Low Battery
Flashing Red	DEEBOT Alarm
Flashing Orange	Station Alarm

8. Sensors Overview

Name	Functional Description
Navigation Module	Laser Ranging is applied to measure the distance between DEEBOT and surrounding objects based on the time difference of reflection, allowing the module to map against the objects around while DEEBOT is moving. The detection range is 10 m.
Obstacle Avoidance Module	Infrared Ranging and similar triangles are applied to measure the distance between the surrounding objects and DEEBOT. When the sensor detects an object nearby, DEEBOT will automatically take a turn to avoid bumping into the object. The detection range is 0.3 m.
Anti-drop Sensors	Using the Time-of-Flight (dToF) principle, the dToF sensor located on DEEBOT's bottom continuously measures the distance between DEEBOT and the ground. Meanwhile, infrared sensors on the bottom detect the distance using infrared ranging technology. DEEBOT will not move forward when there are stairs in front (such as when the height of the white surface is 55 mm or more, or the height of the black surface is 30 mm or more) and the identified height exceeds the preset one, realizing the anti-drop feature.
Carpet Detection Sensor	The sensor emits 300 kHz ultrasound, whose energy will be absorbed by the carpet, causing the echoed energy to be lower than the threshold. DEEBOT thereby detects the carpet's presence. In the ECOVACS laboratory, more than 50 types of carpets available on the market are identified.
Anti-collision Sensor	With the principle of the Optocoupler Switch, DEEBOT will avoid obstacles when they are about to collide.
Edge Sensor	With Infrared Ranging, the edge sensor detects the distance between the DEEBOT and objects on the side. When there is a wall or obstacles on the right, the DEEBOT performs edge cleaning to avoid missing any spots and prevent collisions.
AIVI Camera	AI intelligent analysis is utilized for environmental sensing and efficient video management (for some models).
Microphone	The microphone captures sound through diaphragm vibrations caused by the human voice traveling through the air. This enables voice recording and Voice Control to direct the DEEBOT to complete the assigned job through the acquisition and algorithms of sound models. The effective wake distance is 5 m.
Infrared Stain Sensor	Using infrared lighting, DEEBOT detects particles and liquid dirt within 40 cm of the ground and implements intelligent cleaning strategies.

INITIAL SETUP AND USE

1 Notes before Cleaning



Tidy up the Area to be Cleaned

For the maximum cleaning area possible, put furniture, such as tables, chairs, and pedestal fans, in their proper place and put away low-lying items, such as weight scales, before using DEEBOT.

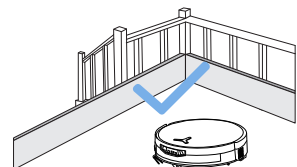

Prevent DEEBOT from Falling

Place a physical barrier at the edge of a drop, such as staircases and steps, to stop DEEBOT from falling over the edge.

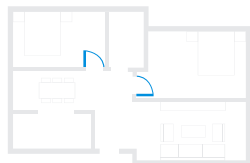

Open Doors and Help DEEBOT Explore

Open all room doors to help DEEBOT fully explore your house during the first use.

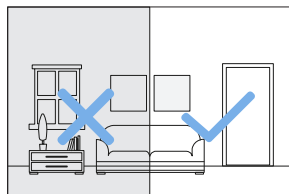

Provide Sufficient Lighting

Ensure all cleaning areas are well-lit to support DEEBOT's Obstacle Avoidance Module in accurately avoiding obstacles such as shoes, socks, and cords.



Remove objects, including cables, clothes, and slippers, from the floor to improve cleaning efficiency.



Before using the product on a carpet with tasseled edges, please fold the tassels under the carpet.



Please do not stand in narrow spaces, such as hallways, to avoid blocking the navigation module.



Ensure the clarity of DEEBOT's vision and avoid scratching or smudging the Obstacle Avoidance Module lens with fingerprints or oily stains. Use a clean, soft cloth to wipe the camera, instead of cleaning agents, detergents, or sprays.

2 Quick Start

Remove all protective materials before using the appliance.

1. Station Installation

The sound of "click" indicates proper installation.

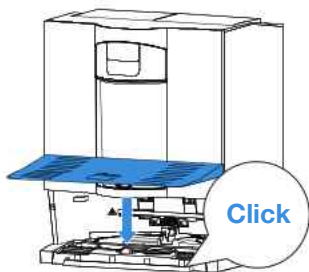

2. Assemble and Place the Station

Place the OMNI station against the wall on a flat, hard surface. Do not place items within 0.05 m on either side and 0.8 m in front. Wrap the excess power cord around the cable management slot on the back of the station.

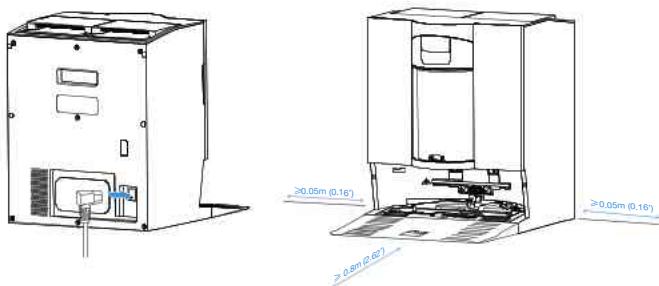

Note:

- If there are reflective objects such as mirrors and reflective skirting lines near the station, the bottom 14 cm of such objects should be covered.
- Do not place the station under direct sunlight or in high-temperature environments.
- Place the station in a location with a strong Wi-Fi signal for a better user experience.

3 Download ECOVACS HOME APP

To enjoy all available features, it is recommended that you control your DEEBOT via the ECOVACS HOME App.

Scan the QR code under the top cover to download the App.

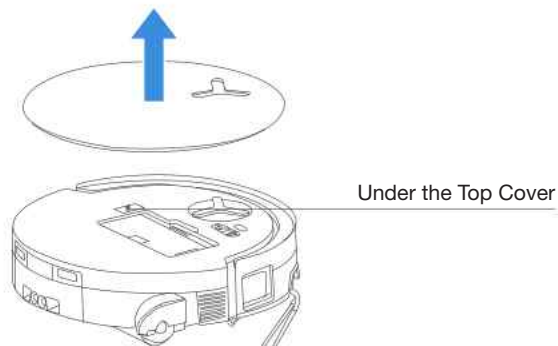



Or search "ECOVACS HOME" on the App Store or Google Play to download the App.



Note: Follow the instructions on the App to complete the registration, login, and connection.

4 Connect DEEBOT with APP

Via Bluetooth: Turn on DEEBOT and your mobile phone Bluetooth. Allow the App to obtain mobile phone Bluetooth permission. Tap to scan the QR Code on DEEBOT or tap  or  in the App to find the nearby DEEBOT.

Via Wi-Fi: You can also choose to connect DEEBOT with the App through other methods according to the prompts on the App's page.

Note: Please connect via Bluetooth for a better experience.

Wi-Fi Network Requirements:

- You are using a 2.4 GHz or 2.4/5 GHz mixed network.
- Your router supports 802.11b/g/n and IPv4 protocol.
- Do not use a VPN (Virtual Private Network) or Proxy Server.
- Do not use a hidden network.
- WPA and WPA2 using TKIP, PSK, AES/CCMP encryption.
- WEP EAP (Enterprise Authentication Protocol) is not supported.
- Use Wi-Fi channels 1-11 in North America and channels 1-13 outside North America (refer to local regulatory agency).
- If you are using a network extender/repeater, the network name (SSID) and password are the same as those of your primary network.
- Please enable the WPA2 on your router.

Wi-Fi Indicator Light

	Slow flashing white light	Disconnected from Wi-Fi
	Fast flashing white light	Connecting
	Steady white light	Connected to Wi-Fi

Please be aware that intelligent features such as remote startup, voice interaction, 2D/3D map display and control settings, and personalized cleaning (depending on the Appliance) require the ECOVACS HOME App, which is constantly updated. You need to agree to our Privacy Policy and User Agreement so that we can process some of your essential and necessary information before you can use certain features of the App to control the Appliance. If you disagree with our Privacy Policy and User Agreement, such features will be unavailable. However, you can still use the basic features of this appliance for manual operation.

Network Interface Information

Name	Description
Infrared interface	The infrared interface is turned off by default, and it is activated when DEEBOT is in the charging station. When the DEEBOT is in the charging station, it will communicate with the charging station through the infrared interface.
Bluetooth	Enable Bluetooth to connect DEEBOT to the network during the network setup process. Bluetooth uses the GAP1800, GATT 1801, 8888 service for configuration and data interaction securely.
Wi-Fi*	Facilitate data transfer between the app and DEEBOT, enabling control of DEEBOT through the app.
ECOVACS HOME App	ECOVACS products offer smart functions such as network setup, mapping, and cleaning mode selection (specific to each product). To utilize these features, users need to download and use the official ECOVACS HOME App.

* The DEEBOT series robotic vacuums are designed for domestic cleaning scenarios. A home Wi-Fi network is required for operation, and anti-DDOS protection needs to be configured by users through route settings.

5 Power on and Charge DEEBOT

Turn on the power switch under DEEBOT's cover ("I" = ON, "O" = OFF), and place DEEBOT in front of the station that is connected to the power supply. Use the ECOVACS HOME App or voice control to recall DEEBOT, or press and hold  on DEEBOT for 3 s, to allow DEEBOT to dock for charging.

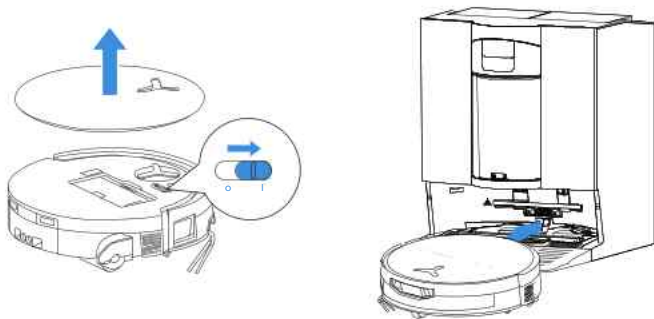

Note:

- DEEBOT cannot charge when it is powered off.
- After cleaning, it is recommended to keep DEEBOT powered on and charging to ensure it is ready for the next cleaning session.
- To ensure DEEBOT can return to charge smoothly after cleaning, start cleaning from the station and avoid moving the station during the process.

6 Fill the Clean Water Tank

Take out the clean water tank, open the tank cover, and fill the tank with water. Close the tank cover and reinstall the clean water tank.

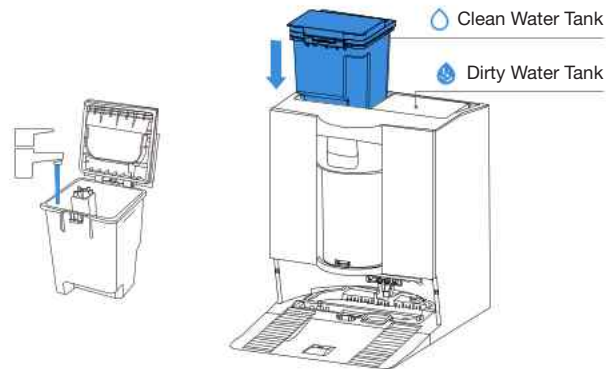

Note:

- Use only ECOVACS DEEBOT cleaning solution to avoid malfunctions.
- Use a clean, dry cloth to wipe off any water on the surface of the tank before placing it in position.
- Make sure to lock the top covers of both water tanks securely before use.
- Any watermarks in the water tanks are from function testing. Please use it with confidence.

7 Add Cleaning Solution

1. Take off the cleaning solution tank's cover, pull out the two cleaning solution boxes, and place them on a level, hard surface.

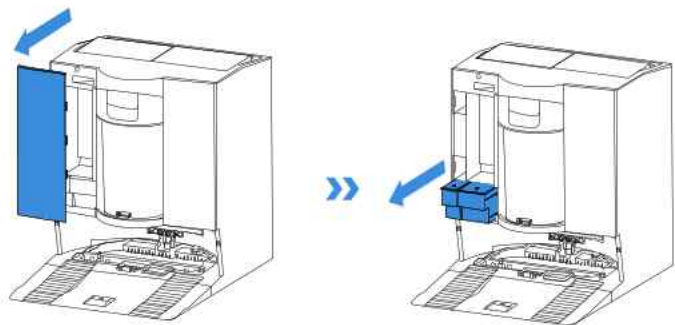

2. Pour the ECOVACS DEEBOT cleaning solution into the blue box and the heavy-duty cleaning solution into the black box. After securing the box lids, push them back into the station and close the tank lid.

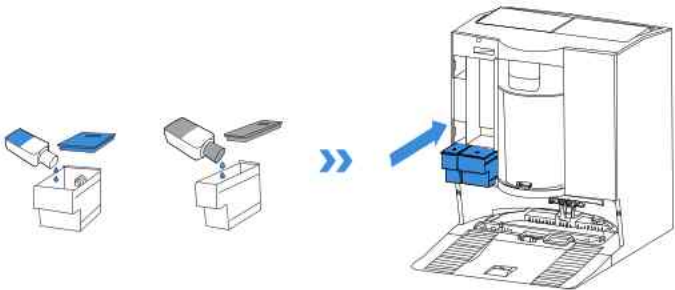

Note: Do not pour cleaning solution into the clean water tank. Add it to the cleaning solution tank instead. Otherwise, an incorrect ratio may cause excessive foaming and reduce cleaning effectiveness.

3. Return the cleaning solution tank's cover and press the cover firmly to secure it in position.

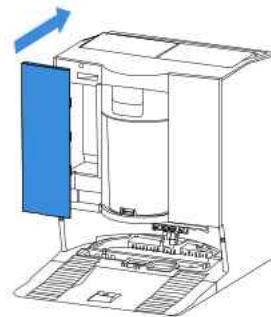

Note:

- Do not overfill with cleaning solution, as it may overflow when the lid is secured. This step can be skipped if you do not use floor cleaning solution regularly and the Auto Cleaning Solution Dispense function can be disabled in the APP.
- For better performance and longer lifespan of the product, please use ECOVACS DEEBOT cleaning solution.
- Please make sure that no foreign objects fall into the cleaning solution box.

8 Operate DEEBOT for Cleaning

1. Start Mapping

Before the first mapping, please help eliminate a few potential issues. For example, DEEBOT may get stuck under furniture. Please refer to the following solutions:

- ① Raise the low-sitting furniture if possible;
- ② Cover the bottom of the furniture;
- ③ Set up a virtual boundary via the App.

2. Start Cleaning

- The DEEBOT's water tank is automatically refilled through the station. Manual refilling is not needed.
- When mopping, DEEBOT will recognize floor types and is able to lift mops automatically when encountering carpets. Please do not use DEEBOT on shaggy rugs or carpets. It is recommended to fold up the shaggy rugs during the cleaning process, or set the carpeted area as a no-entry zone by setting a virtual boundary in the App.

Please ensure that DEEBOT is in the station and is fully charged before cleaning for the first time. Tap  on DEEBOT to start. You can also use the ECOVACS HOME App or voice control to start.

3. Pause

Tap  on DEEBOT to pause it while it is working. You can also use the ECOVACS HOME App or voice control to pause DEEBOT.

4. Wake Up

After pausing for a while, all indicator lights on DEEBOT will go out. To wake up DEEBOT, press .

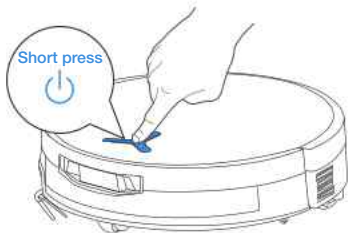

5. Back to Station

Use the ECOVACS HOME App or voice control to recall DEEBOT, or press and hold the  button on DEEBOT for 3 s, to allow DEEBOT to dock for charging.

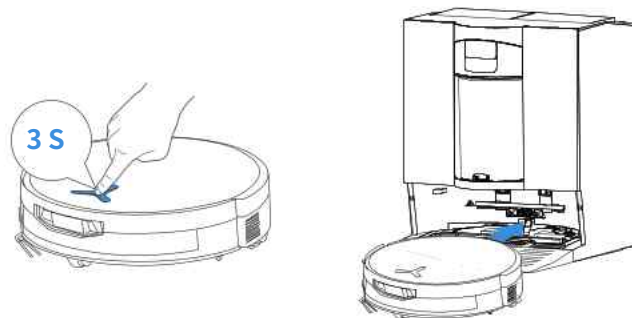

6. Deep Sleep Mode

DEEBOT will enter deep sleep mode if it stays outside the station for about 10 h to protect the battery. Please switch OFF and ON to wake DEEBOT up.

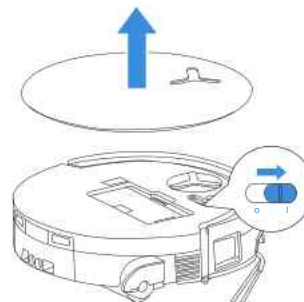

When DEEBOT returns to the station during a task, PowerBoost Charging will start by default and take approximately 5 minutes. DEEBOT will then switch to standard charging and stop automatically once fully charged.

REGULAR MAINTENANCE

① Maintenance Frequency

To keep DEEBOT running at peak performance, perform maintenance and replace parts at the following frequencies:

Part	Maintenance Frequency	Replacement Frequency
Replaceable Roller	/	Every 1-2 months
Drip Tray	Every week	/
Side Brush	Every 2 weeks	Every 3-6 months
Main Brush	Every week	Every 6-12 months
Filter	Every week	Every 3-6 months
Universal Wheel Anti-drop Sensors Bumper Charging Contacts on DEEBOT Charging Contacts on OMNI Station Navigation Module Obstacle Avoidance Module	Approx. every month	/
Clean Water Tank	Every 3 months	/
Dirty Water Tank	Every month	/
Body and Bottom of the Station	Every month	/
Mop Washing Tray	Every 5 months	
Cleaning Solution Unit	Every month	
Dust Container	After each use	
Dust Container Filter	Every 3-6 months	Every 3-6 months/ After multiple washes

Note: Explore more accessories at ECOVACS HOME App or at <https://www.ecovacs.com>.

DEEBOT MAINTENANCE

① Maintain Dust Bin and Filter

1. Remove the dust bin and then empty it.

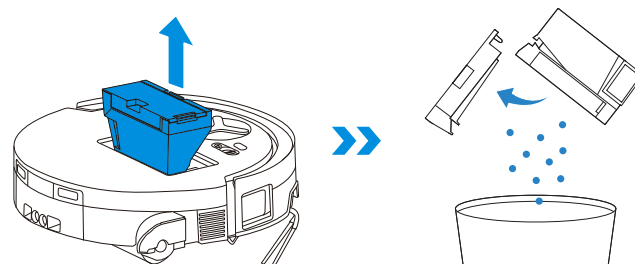

2. Open the filter net and remove the filter.

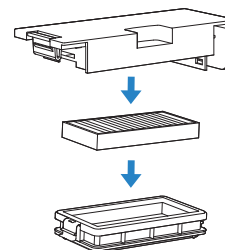

3. Rinse the dust bin and filter with water, and shake off the water droplets.

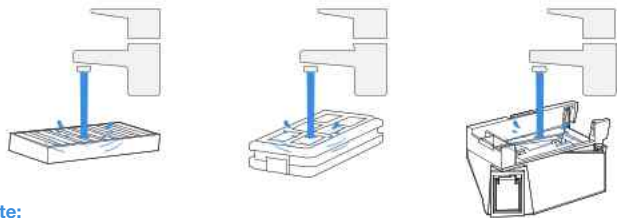

Note:

- Please rinse the filter with water as shown.
- Do not use fingers or brushes to clean the filter.

4. Air-dry the dust bin and filter.

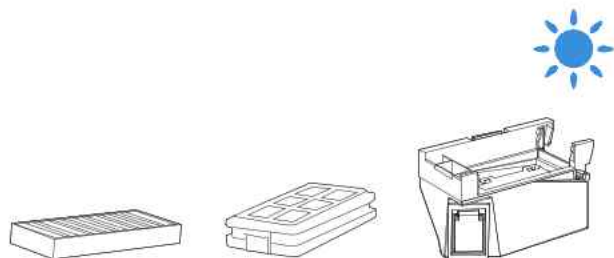

Note: Completely dry the components before use.

2 Maintain Main Brush and Side Brush

Clean the Main Brush

1. Remove the cover from the main brush.

Note: Before turning DEEBOT upside down, please empty any remaining water from the drip tray.

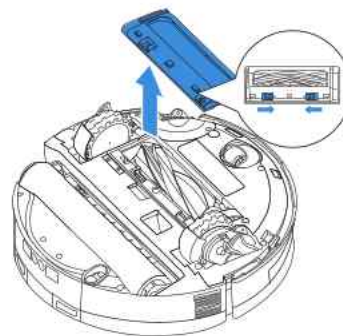

2. Remove and clean the main brush and its chamber.



4. Install the main brush and the cover.

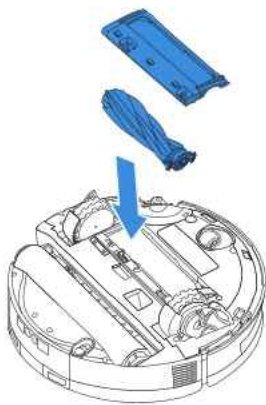

Clean the Side Brush

Remove the side brush using a screwdriver and clean it.

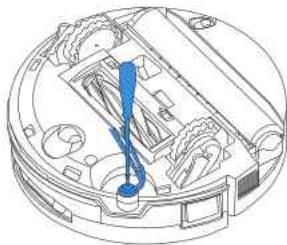

3 Maintain Roller Components

1. Press the roller release button on the side of the roller mop, gently lift, and remove the roller mop.

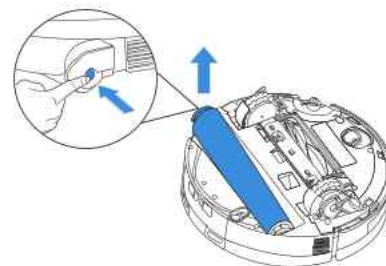

2. Remove the roller end cover, clean and dry the roller mop. Wipe the roller chamber with a damp cloth that has been wrung out.

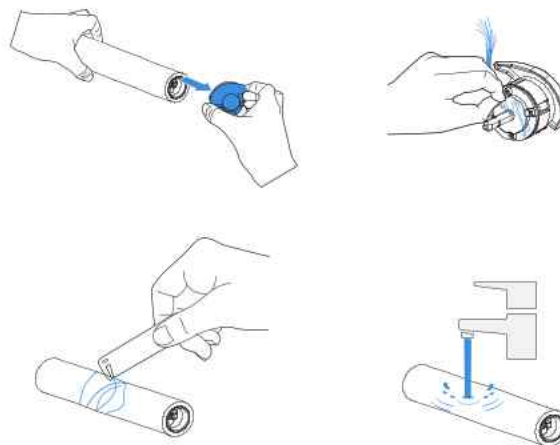

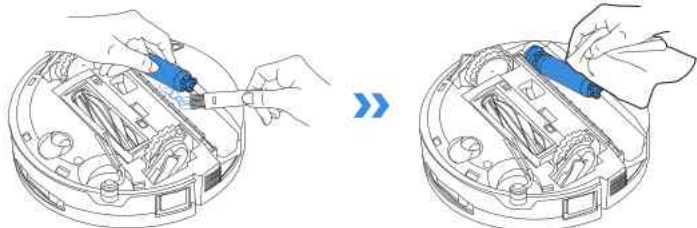

Note:

- Do not pull roller motor components forcefully during cleaning to avoid damage.
- Do not rinse DEEBOT with water.

3. Reinstall the roller end cover and attach the roller mop to the motor. Once the mop is in place, align the roller release button with the groove on the side of the roller chamber and press it. A "click" sound indicates the mop is properly installed.

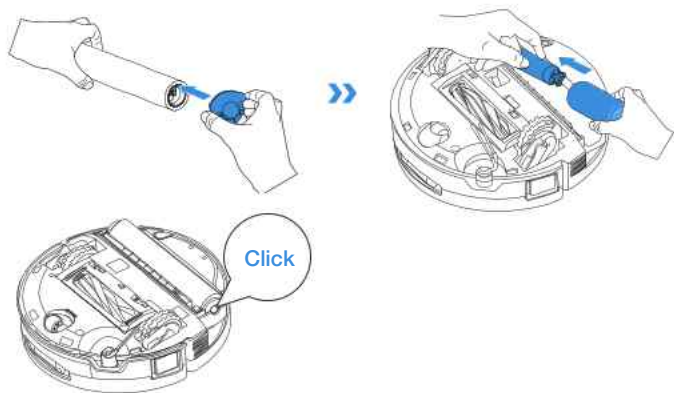

Note: Explore more accessories at ECOVACS HOME App or at <https://www.ecovacs.com>.

4 Maintain Drip Tray

1. Push up the release button to remove the drip tray, then clean and dry it.

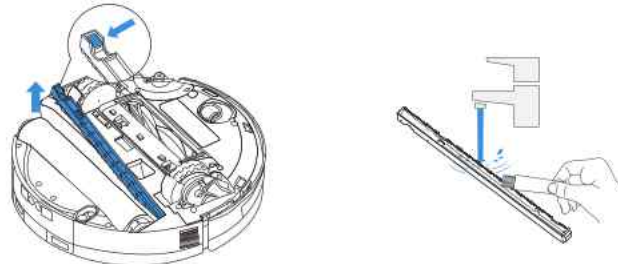

Note: A small amount of residual water may leak out when flipping DEEBOT if it's not in drying mode.

2. Reinstall the drip tray and press down firmly until it's properly installed.

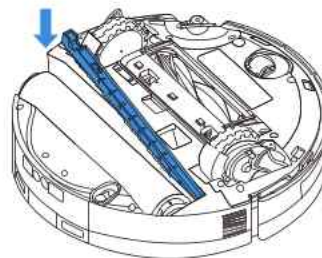

5 Clean Mop Roller Cover

1. After removing the roller mop, slide the mop roller cover release switch to the right to unlock it.

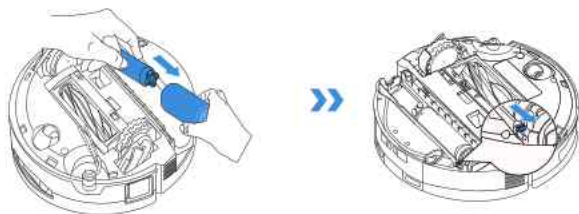

2. Grip the mop roller cover by the groove on the roller chamber, then gently twist and lift it off.

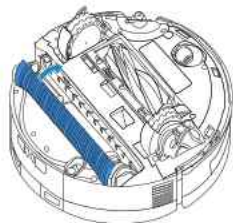

3. Once the mop roller cover is cleaned and dried, align its axle with the track on the left side of the roller chamber, reinstall it, and lock the release switch.



6 Maintain Other Components

Clean the Obstacle Avoidance Module Lens

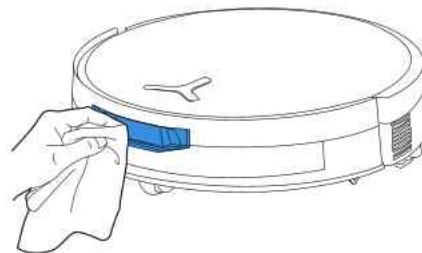

Clean the Bumper

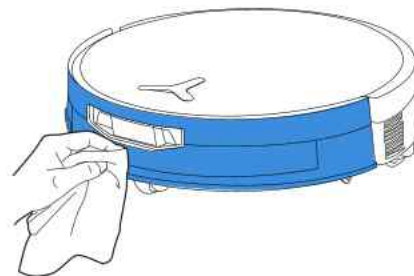

Clean the Navigation Module

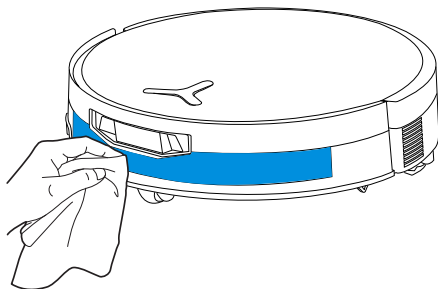

Clean the Edge Sensor

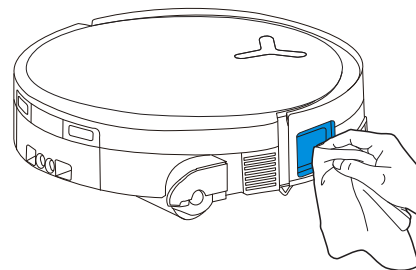

Clean Charging Contacts

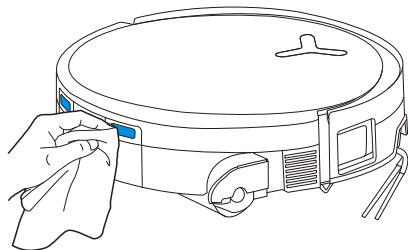

Clean the Anti-drop Sensors

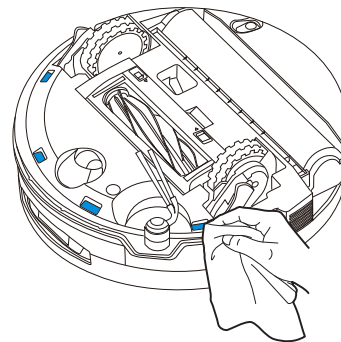

Note:

- Wipe the components with a clean, dry cloth. Never use a wet cloth. Do not use cleaning sprays or detergents, as moisture may cause damage.
- Charging contacts contain sensitive electronic components. Clean them with a dry cloth. Do not use a wet cloth to prevent water damage.

Clean the Universal Wheel

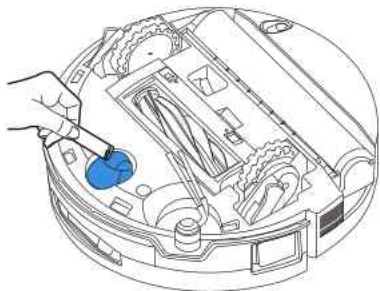

Clean the Driving Wheels

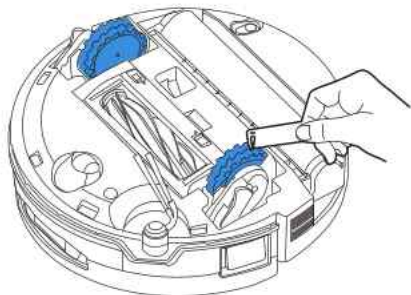

STATION MAINTENANCE

1 Maintain Dust Container and its Filter

1. Lift up the container release button, and remove the dust container.

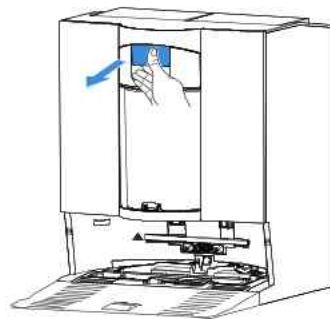

2. Align the bottom of the dust container with a trash can. Gently move the dust release button back and forth to clean the multi-cone system and the inner wall of the dust container. Press the button firmly until it clicks to open the bottom cover and release the dust.

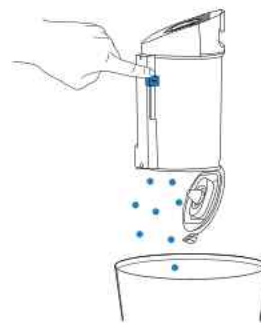

3. Twist off the top and remove the filter.

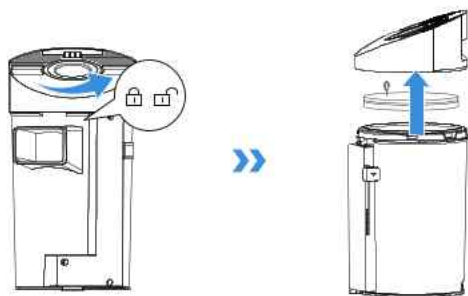

5. Rinse the container with water or wipe it with a wet cloth.

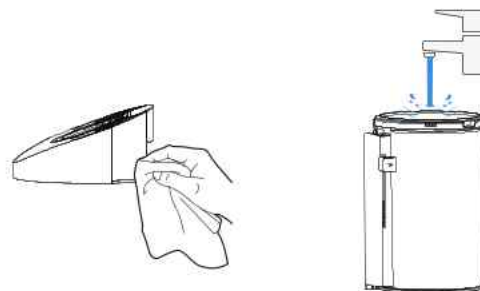

4. Twist off the multi-cone structure.

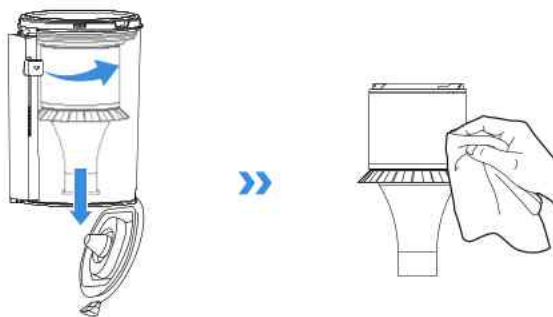

Note: Please make sure to air-dry the dust container before using it again.

6. Rinse the dust container and sponge filter with water and dry them.

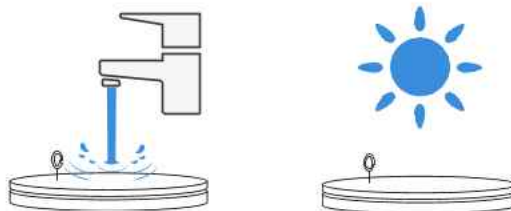

Note: It is not recommended to wash the multi-cone structure. If needed, you can use a wet cloth to wipe it and let it air-dry.

Note: Completely dry the filter before use.

2 Maintain Mop Washing Tray

1. Remove and clean the station base.

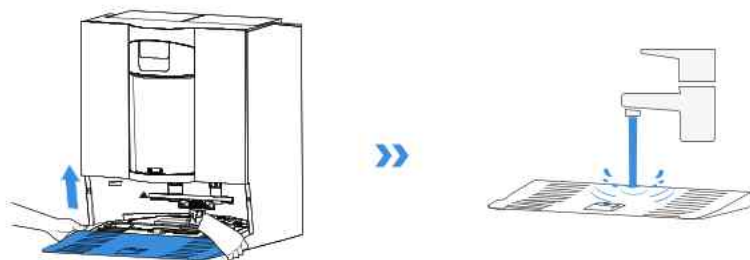

2. Remove the mop washing tray. Press the latch on the tray to detach the filter and clean it.

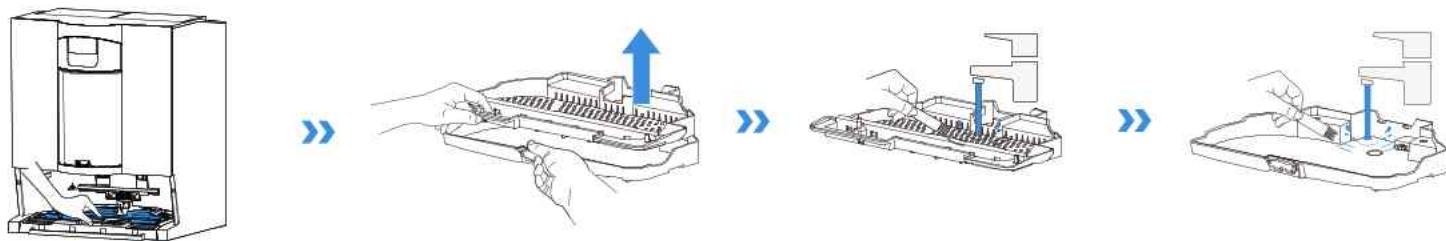

3. Reinstall the mop washing filter, tray, and station base in order. A "click" sound indicates they are securely in place.

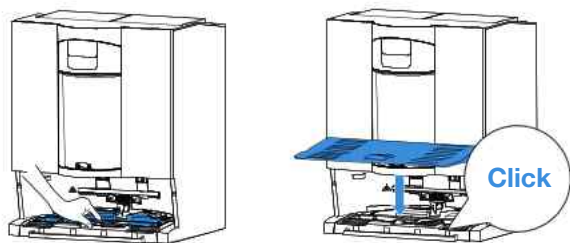

Note: Please install the tray and base properly to prevent malfunction.

4 Storage

Please fully charge and switch OFF DEEBOT before storage. Please recharge it every 1.5 months to prevent the battery from over-discharging.

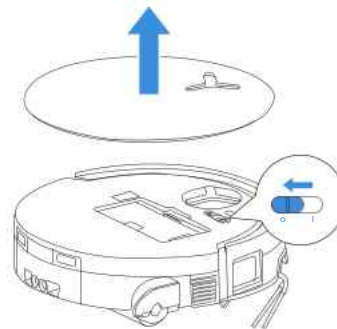

! Please note that DEEBOT cannot charge when powered OFF.

Note:

- After DEEBOT finishes its cleaning task, it is recommended not to power it off but to keep it charging, to better prepare for the next cleaning session.
- If the battery is over-discharged or not used for a long time, DEEBOT may not be charged.

Please contact ECOVACS for help. Do not disassemble the battery by yourself.

- If you do not use DEEBOT for a long time, use the Device Relocation feature in the App to drain the clean water inside DEEBOT, keep the station water tanks empty, and the roller mops dry.

TROUBLESHOOTING

For the following possible issue, refer to the corresponding solutions.

No.	Malfunction	Possible Cause	Solution
1	DEEBOT is not able to connect to the ECOVACS HOME App.	Incorrect Wi-Fi username or password entered.	Enter the correct Wi-Fi username and password.
		DEEBOT is not within range of your home Wi-Fi signal.	Make sure DEEBOT is within range of your home Wi-Fi signal. Try to stay as close to the router as possible.
		DEEBOT is not in the configuration state.	Press the Reset button to connect DEEBOT to your phone by Bluetooth. If it fails, please press the Reset button +  and connect via the ECOVACS HOME App.
		There is no home Wi-Fi on the Wi-Fi list.	Check if the Wi-Fi name contains special characters. Please do not use special characters like ! @#& ¥%^. Do not use a 5 Ghz network.
		An incorrect App is installed.	Please download and install the ECOVACS HOME App.
2	Unable to create the furniture map in the App.	Moving DEEBOT when cleaning might cause the map to be lost.	During cleaning, do not move DEEBOT.
		Auto cleaning is not finished.	Make sure DEEBOT automatically returns to the OMNI Station after cleaning.
		Multi-floor mode was not enabled when the second map was created.	Please enable multi-floor mode in the App.
3	The side brush drops out of place during use.	The side brush is not properly installed.	When installing the side brush with a screwdriver, ensure the screw is tightened securely.
4	No signal found. Unable to return to the station.	The OMNI Station is incorrectly placed.	Place the station properly according to the instructions in the [Power on and Charge DEEBOT] section.
		Station is out of power or has been moved.	Check whether the OMNI Station is connected to the power supply. Do not move the OMNI Station.
		DEEBOT does not start cleaning from the OMNI Station.	It is recommended that DEEBOT start cleaning from the OMNI Station.
		The docking route is blocked. For example, the door is closed to the room where the station is placed.	Keep the charging route clear.

No.	Malfunction	Possible Cause	Solution
5	DEEBOT returns to the OMNI Station before it has finished cleaning.	The room is so large that DEEBOT needs to return to recharge.	Please enable auto resume. For more details, please follow the App instructions.
		In highly complex home layouts, cleaning efficiency may decrease, possibly resulting in incomplete cleaning.	Simplify your home layout.
6	DEEBOT is unable to charge.	DEEBOT is not switched ON.	Switch ON DEEBOT.
		DEEBOT's charging contacts are not connected to the OMNI station's charging contacts.	Make sure that DEEBOT's charging contacts have connected to the station's charging contacts and  flashes. Check whether DEEBOT's and OMNI station's charging contacts are dirty. Please clean these parts according to the instructions in the [REGULAR MAINTENANCE] section.
		The OMNI Station is not connected to the power supply.	1. Make sure the OMNI station is connected to power supply. 2. Once the power is connected, ensure that the motor startup sound can be heard.
		The base has not been installed in place.	Refer to the [Quick Start] section for correct installation.
7	DEEBOT is very loud during cleaning.	The main brush/side brush is tangled, or the dust bin/roller mop/filter is blocked.	It is recommended to clean the main brush, side brush, dust bin, roller mop, filter, etc. regularly.
		DEEBOT is in Strong Suction Mode or Max Suction Power Mode.	Switch to Standard or Quiet Mode. Quiet Mode may reduce cleaning performance.
8	DEEBOT gets stuck while working and stops.	DEEBOT is tangled with objects on the floor (electrical wires, curtains, carpet fringing, etc.).	DEEBOT will try various ways to free itself. If its attempts fail, manually remove the obstacles and restart.
		DEEBOT might be stuck under furniture with an entrance of similar height.	Please raise the furniture, set a physical barrier, or set a virtual boundary via the ECOVACS HOME App.
		DEEBOT is stuck in a narrow area.	Tidy up your home, set a physical barrier, or set a virtual boundary via the ECOVACS HOME App.

No.	Malfunction	Possible Cause	Solution
9	During cleaning, DEEBOT may encounter issues like a disorderly route, biased movement, repeated cleaning over the same spots, and missing small areas.	A large area has not been cleaned, possibly because it was blocked.	Ensure the door is open, clear potential obstacles, such as slippers and scattered cords. DEEBOT will perform supplementary cleaning before the cleaning session is finished.
		The driving wheels may slip on the ground when DEEBOT climbs steps, thresholds, and door bars, which can affect its judgment of the entire home environment.	Close the door of the room, or set a virtual boundary in the App. You can then bring DEEBOT into the room to clean it separately.
		On freshly waxed or polished floors, as well as smooth tiles, there may be less friction between the driving wheels and the floor.	Please wait for the wax to dry before cleaning.
10	After returning to the OMNI station, DEEBOT does not empty its dust bin.	The Auto-Empty function has not been turned on in the App.	Turn on the Auto-Empty function in the App.
		Manually moving DEEBOT back to the station will not trigger the Auto-Empty function.	It is recommended to allow DEEBOT to return to the OMNI Station on its own. Please do not manually move it.
		In Do Not Disturb mode, DEEBOT will not empty the dust after returning to the OMNI Station.	Turn off Do Not Disturb in the App or manually start dust-emptying.
		The station detects a decrease in empty efficiency.	Clean the dust container and the sponge filter according to the [REGULAR MAINTENANCE] section, close the dust collection correctly, and install it in the station.
		Check if the dust bin is full and causes a blockage.	Clean the dust bin according to the [REGULAR MAINTENANCE] section.
		If the above possible causes have been ruled out, components of the station may be abnormal.	Please contact customer service for assistance.
11	Auto-Empty unsuccessful.	The station detects a decrease in empty efficiency.	Clean the dust container and the sponge filter according to the [REGULAR MAINTENANCE] section, close the dust collection correctly, and install it in the station.
		The outlet of the dust bin is blocked by foreign objects.	Remove the dust bin and clear the foreign objects on the outlet.
		The dust container is not properly installed or firmly closed.	Install the dust container correctly and close it firmly.

No.	Malfunction	Possible Cause	Solution
12	Dust leakage occurs while DEEBOT is working.	The outlet of the dust bin is blocked by foreign objects.	Remove the dust bin and clear the foreign objects on the outlet.
13	The roller mop does not rotate.	The roller mop is not correctly installed.	Install the roller mop properly according to the [REGULAR MAINTENANCE] section.
		The roller mop is blocked by foreign objects.	Clean and install the roller mop properly according to the [REGULAR MAINTENANCE] section.
14	The driving wheel is stuck.	The driving wheel is entangled or stuck due to foreign objects.	Rotate and press the driving wheel to check for any wrapping or obstruction by foreign objects. If any foreign objects are found, please clean them promptly. If this issue persists, please contact customer service for assistance.
15	The mop washing tray is full of water and cannot be emptied. A voice prompt reports the mop washing tray malfunction.	The dirty water tank is not properly installed.	Tap down on the dirty water tank to ensure it is properly installed.
		The sealing plugs in the dirty water tank are not installed properly.	Make sure that the two sealing plugs are properly installed.
		The mop washing tray is not properly installed.	Check and ensure the mop washing tray is properly installed.
		Check if the floating ball gets stuck when there is no water in the mop washing tray base.	Take out the mop washing tray to put the floating ball back in place.
		The OMNI Station cannot drain water normally.	Place DEEBOT in the station. After ensuring it's charging, double tap  . If the issue persists, please contact customer service for assistance.
		The suction port of the mop washing tray is blocked by foreign objects or dirt.	Please clean the mop washing tray and its filter, and make sure the inlet is free of any foreign objects.
		The voice alert persists after all the above solutions are tried.	Power off and on the station. If this issue persists, please contact customer service for assistance.

Please contact our customer service for assistance if the problem persists despite the recommended solutions.

TECHNICAL SPECIFICATIONS

Model	DEX35		
Rated Input	17.8V \equiv 2A	Fast Charge Input	16.4V \equiv 10.5A
Charging Time	About 4 h		
Station Model	CH2541		
Station Rated Input	220-240V \sim 50-60Hz		
Station Nominal Rated Output	17.8 \equiv 2A	Fast Charge Output (Short time)	16.4V \equiv 10.5A
Rated Input Current(Charging)	2A		
Power(Emptying)	650W		
Power (Hot Water Washing Mop)	360 W		
Frequency Bands	2400-2483.5 MHz		
Networked Standby Power	Less than 2.00 W		

Output power of the wireless module is less than 100 mW.

Based on product requirements (functionality and user experience), our products use a non-ultra-low power appliance architecture, so there is no off mode and no standby mode. After the machine is fully charged, it will enter the network standby mode within 20 minutes. Networked standby mode power is 1.9 W.

Note: Technical and design specifications may be changed for continuous product improvement.

Explore more accessories at <https://www.ecovacs.com>.

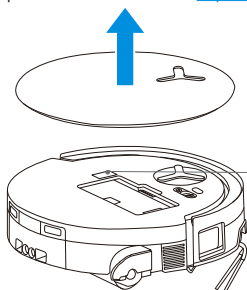

Please use the mobile camera to scan the QR code and obtain the user guide.

WICHTIGE SICHERHEITSHINWEISE

WICHTIGE SICHERHEITSHINWEISE

Bei Verwendung eines elektrischen Geräts sind stets grundlegende Vorsichtsmaßnahmen einzuhalten, wie z. B.:

VOR VERWENDUNG DES GERÄTS DIE GESAMTE ANLEITUNG LESEN DIESE ANLEITUNG AUFHEBEN

1. Dieses Gerät kann von Kindern ab 8 Jahren und Leuten mit eingeschränkten körperlichen, sensorischen oder geistigen Fähigkeiten oder wenig Erfahrung und Wissen verwendet werden. Voraussetzung ist, dass sie beaufsichtigt werden oder Anweisungen zur sicheren Verwendung des Geräts bekommen haben und die damit verbundenen Gefahren verstehen. Kindern ist das Spielen mit dem Gerät nicht erlaubt. Die Reinigung und Wartung darf nicht von Kindern ohne Aufsicht durchgeführt werden.
2. Räume den zu reinigenden Bereich frei. Entferne alle Stromkabel und kleinen Gegenstände vom Boden, in denen sich das Gerät verfangen könnte. Schiebe die Fransen des Teppichs unter den Teppichrand und hebe Sachen wie Vorhänge und Tischdecken vom Boden hoch.
3. Bei einem Höhenunterschied im Reinigungsbereich durch eine Stufe oder Treppe ist das Gerät so zu steuern, dass es die Stufe erkennt, ohne über die Kante zu fallen. Ggf. ist die Kante mit einer physischen Barriere zu versehen, um ein Herunterfallen des Geräts zu verhindern. Sorge dafür, dass die physische Barriere keine Stolperfalle darstellt.
4. Verwende das Gerät nur gemäß dieser Anleitung. Verwende nur Zubehör, das vom Hersteller empfohlen oder verkauft wird.
5. NUR für den Gebrauch IM INNENBEREICH. Verwende das Gerät nicht draußen, in gewerblichen oder industriellen Umgebungen.
6. Benutze das Gerät nicht ohne Staubbehälter und/oder Filter.
7. Benutze das Gerät nicht in einem Bereich, in dem sich brennende Kerzen oder zerbrechliche Gegenstände befinden.
8. Halte Haare, lose Kleidung sowie Finger und andere Körperteile von allen Öffnungen und beweglichen Teilen fern.
9. Verwende das Gerät nicht in einem Raum, in dem ein Säugling oder Kind schläft.
10. Verwende und lagere das Gerät nicht in extrem heißen oder kalten Umgebungen (unter -5 °C / 23 °F oder über 40 °C / 104 °F). Lade den Roboter bei Temperaturen über 0 °C / 32 °F und unter 40 °C / 104 °F auf.

11. Verwende das Gerät nicht auf nassen Oberflächen oder Oberflächen mit stehendem Wasser.
12. Achte darauf, dass das Gerät keine größeren Gegenstände wie Steine, große Papierstücke oder andere Objekte einsaugt, die das Gerät verstopfen könnten.
13. Benutze das Gerät nicht, um entflammbare oder brennbare Materialien aufzusaugen, wie z. B. Benzin sowie Drucker- oder Kopiertoner, und benutze es nicht in Bereichen, in denen solche Materialien vorhanden sein könnten.
14. Benutze das Gerät nicht zum Aufsaugen von brennenden oder qualmenden Gegenständen wie Zigaretten, Streichhölzern, heißer Asche oder anderen Dingen, die einen Brand verursachen könnten.
15. Stecke keine Gegenstände in die Saugöffnung. Benutze das Gerät nicht, wenn die Saugöffnung blockiert ist. Halte die Saugöffnung frei von Staub, Flusen, Haaren und anderen Dingen, die den Luftstrom mindern könnten.
16. Ist das Stromkabel beschädigt, muss es nur vom Hersteller oder dessen Kundendienst ersetzt werden, um Gefahren zu vermeiden.
17. Schalte das Gerät vor der Reinigung oder Wartung aus.
18. Der für CH2541 passende Lithium-Akku hat bis zu 4 Zellen, eine maximale Nennspannung von 14,4 V Gleichstrom und eine Nennkapazität von 3.600 mAh. Vor der Entsorgung des Geräts ist der Akku gemäß den örtlichen Gesetzen und Vorschriften zu entfernen und zu entsorgen.
19. Bitte entsorge Altakkus gemäß den vor Ort geltenden Gesetzen und Vorschriften.
20. Verbrenne das Gerät nicht – auch dann nicht, wenn es stark beschädigt ist. Die Akkus können bei einem Brand explodieren.
21. Das Gerät muss gemäß den Anweisungen in dieser Bedienungsanleitung verwendet werden. Ecovacs Home Service Robotics übernimmt keine Haftung oder Verantwortung für Schäden oder Verletzungen, die durch eine unsachgemäße Verwendung entstehen.
22. Der Roboter enthält Akkus, die nur von Fachleuten ausgetauscht werden dürfen. Wende dich bitte an den Kundendienst, um den Akku des Roboters austauschen zu lassen.
23. Kontrolliere, dass die Spannung der Stromquelle mit der an der OMNI-Station angegebenen Spannung übereinstimmt.
24. Verwende nur den Original-Akku und die OMNI-Station, die vom Hersteller mit dem Gerät geliefert wurden. Nicht wiederaufladbare Batterien dürfen nicht benutzt werden.

25. Achte darauf, das Stromkabel nicht zu beschädigen. Ziehe nicht am Stromkabel, trage das Gerät oder die OMNI-Station nicht am Stromkabel, benutze das Stromkabel nicht als Griff, schließe keine Türen über dem Stromkabel und ziehe das Stromkabel nicht über scharfe Kanten oder Ecken. Stelle das Gerät nicht auf das Stromkabel. Halte das Stromkabel von heißen Oberflächen fern.
26. Verwende die OMNI-Station nicht, wenn sie beschädigt ist. Das Netzteil darf weder repariert noch weiterverwendet werden, wenn es beschädigt oder defekt ist.
27. Verwende das Gerät nicht mit einem defekten Stromkabel oder einer kaputten Steckdose. Verwende das Gerät oder die OMNI-Station nicht, wenn es nicht richtig funktioniert, heruntergefallen ist, beschädigt wurde, im Freien gelagert wurde oder mit Wasser in Berührung gekommen ist. Es muss vom Hersteller oder seinem Kundendienst repariert werden, um Gefahren zu vermeiden.
28. Bevor du die OMNI-Station reinigst oder wartest, musst du den Stecker aus der Steckdose ziehen.
29. Nimm das Gerät aus der OMNI-Station und schalte den Netzschalter des Geräts aus, bevor du zur Entsorgung des Geräts den Akku entnimmst.
30. Wenn du die OMNI-Station über einen längeren Zeitraum nicht benutzt, zieh bitte den Netzstecker.

31. Wenn der Roboter längere Zeit nicht benutzt wird, schalte ihn zur Lagerung aus und zieh den Stecker der OMNI-Station von der Steckdose ab.
32. ACHTUNG – Fülle nur Frischwasser in den sauberen Tank.
33. **WARNUNG:** Lade den Akku nur mit dem mitgelieferten abnehmbaren Netzteil CH2541 auf.

Um die Anforderungen zur HF-Strahlenbelastung zu erfüllen, ist beim Betrieb dieses Geräts ein Mindestabstand von 20 cm zwischen Gerät und Personen einzuhalten.











Um die Einhaltung der Vorschriften zu gewährleisten, wird von einem Betrieb mit geringerem Abstand abgeraten. Die für diesen Sender verwendete Antenne darf nicht in Verbindung mit anderen Antennen oder Sendern aufgestellt werden.

Geräte-Update

Die Geräte werden üblicherweise alle zwei Monate aktualisiert, allerdings werden diese Abstände nicht immer genau eingehalten.

Einige Geräte, besonders jene, die vor mehr als drei Jahren auf den Markt gekommen sind, werden nur aktualisiert, wenn eine wesentliche Schwachstelle ermittelt und behoben wird.

Um die aktuelle Softwareversion zu überprüfen und automatische Updates zu aktivieren, gehe in der App zu „Einstellungen“ > „Erweiterte Robotereinstellungen“ > „Über deinen Roboter“ > „Update“. Die aktuelle Version wird dort angezeigt; tippe auf „Aktualisieren“, um die Seite aufzurufen, und wähle „Automatische Aktualisierung“, um diese Funktion zu aktivieren.

	Achtung: heiße Oberfläche
	Kurzschlussfester Sicherheitstrenntransformator
	Schaltnetzteil
	Nur für Innenräume geeignet
	Gleichstrom
	Wechselstrom
	Vor dem Aufladen die Anleitung lesen.
	Polarität des Ladeanschlusses
	Zeitverzögerte Miniatur- Sicherungseinsätze
	Klasse II

Die Fernüberwachung ist für die strikt ausschließliche Privatnutzung von nicht-öffentlichen, in Privatbesitz befindlichen Orten sowie nur zum reinen Selbstschutz und zur Einzelbedienung vorgesehen. Halte bei der Nutzung bitte die vor Ort geltenden Datenschutzgesetze ein. Es darf keine Überwachung von öffentlichen Plätzen erfolgen, insbesondere in illegaler Absicht und/oder seitens des Arbeitgebers ohne triftigen Grund. Eine solche nicht rechtmäßige Nutzung erfolgt ausschließlich auf Risiko und Verantwortung des Benutzers.

EU-Konformitätserklärung

Hinweise zur Entsorgung von Elektro- und Elektronikgeräten



Dieses Symbol auf dem Produkt oder der Verpackung weist darauf hin, dass gebrauchte elektrische und elektronische Geräte nicht mit dem unsortierten Hausmüll entsorgt werden dürfen. Für eine ordnungsgemäße Entsorgung bist du verpflichtet, Altgeräte einer geeigneten Sammelstelle zuzuführen. Die ordnungsgemäße Entsorgung dieses Produkts trägt dazu bei, wertvolle Ressourcen zu sparen und mögliche negative Auswirkungen auf Umwelt und Gesundheit zu vermeiden, die bei unsachgemäßer Entsorgung anderenfalls auftreten könnten. Gib dein Altgerät über die Rückgabe- und Sammelsysteme oder beim Händler, bei dem das Produkt erworben wurde, zurück. Diese Rückgabe ist kostenfrei. Für nähere Informationen zur nächstgelegenen Sammelstelle wende dich bitte an die örtlichen Behörden. Für die unsachgemäße Entsorgung dieses Abfalls können gemäß den nationalen Vorschriften Strafen anfallen.

Benutzerinformationen zur Entsorgung von Altakkus



Dieses Symbol bedeutet, dass Batterien und Akkus am Ende ihrer Lebensdauer nicht mit unsortiertem Hausmüll vermischt werden dürfen. Die Befolgung dieser Vorgabe trägt entscheidend dazu bei, die Auswirkungen von Batterien und Akkus auf die Umwelt und die menschliche Gesundheit zu minimieren. Für ein ordnungsgemäßes Recycling kannst du dieses Produkt und die darin enthaltenen Batterien oder Akkus kostenlos beim Händler oder bei einer hierfür vorgesehenen Sammelstelle abgeben. Die ordnungsgemäße Entsorgung dieses Produkts trägt dazu bei, wertvolle Ressourcen zu sparen und mögliche negative Auswirkungen auf Umwelt und Gesundheit zu vermeiden, die bei unsachgemäßer Entsorgung anderenfalls auftreten könnten. Für die unsachgemäße Entsorgung dieses Abfalls können gemäß den nationalen Vorschriften Strafen anfallen. Für die Entsorgung von Altbatterien und -akkus stehen separate Sammelbehälter zur Verfügung. Entsorge Batterien und Akkus bitte ordnungsgemäß bei der kommunalen Sammel-/Recyclingstelle vor Ort.

Beschränkung der Verwendung bestimmter gefährlicher Stoffe (RoHS-Richtlinie)

Ecovacs Home Service Robotics Co., Ltd., erklärt hiermit, dass das gesamte Produkt einschließlich aller Teile (Kabel, Leitungen usw.) den Anforderungen der RoHS-Richtlinie 2011/65/EU sowie der Delegierten Richtlinie (EU) 2015/863 zur Beschränkung der Verwendung bestimmter gefährlicher Stoffe in Elektro- und Elektronikgeräten („RoHS-Recast“ bzw. „RoHS 2.0“) entspricht.

Funksicherheitsrichtlinie

Ecovacs Home Service Robotics Co., Ltd., erklärt hiermit, dass das in diesem Abschnitt aufgeführte Produkt den grundlegenden Anforderungen und anderen einschlägigen Bestimmungen der Funksicherheitsrichtlinie 2014/53/EU entspricht.

Europa Bevollmächtigter Vertreter:



ECOVACS Europe GmbH
Holzstrasse 2 | D-40221 Düsseldorf | Deutschland

Ecovacs Home Service Robotics Co., Ltd., erklärt hiermit, dass das Produkt den grundlegenden Anforderungen und anderen einschlägigen Bestimmungen der RoHS-Richtlinie 2011/65/EU und der Änderung der Delegierten Richtlinie (EU) 2015/863 der Kommission, der Funksicherheitsrichtlinie 2014/53/EU, entspricht. Die Konformitätserklärung kannst du hier einsehen: https://www.ecovacs.com/global/compliance_

PACKUNGSGEHÄLT

1 Packungsinhalt

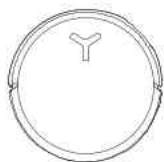

DEEBOT

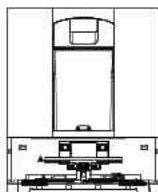

OMNI-Station

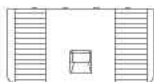

Basis

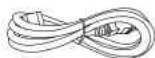

Stromkabel



Bedienungsanleitung



Eckenschutzkappen



ECOVACS DEEBOT
Reinigungslösung



ECOVACS DEEBOT
Reinigungslösung für
hartnäckige Verschmutzungen

Hinweis:

* Im Lieferumfang enthalten sind zwei praktische Eckenschutzkappen, die Sicherheit und Bedienkomfort erhöhen. Zum Anbringen: Richte den inneren Schlitz der Eckenschutzkappe an der Kante aus und drücke sie fest an.

*Die Abbildungen in dieser Bedienungsanleitung dienen lediglich als Referenz und können vom Gerät abweichen. Änderungen des Produktdesigns und der technischen Daten sind ohne Vorankündigung möglich.

2 Produktdiagramm

1. DEEBOT Vorderansicht

Tasten am DEEBOT:

Tippen: Wechsel Start/Pause

3 s lang berühren: Zurück zur Station

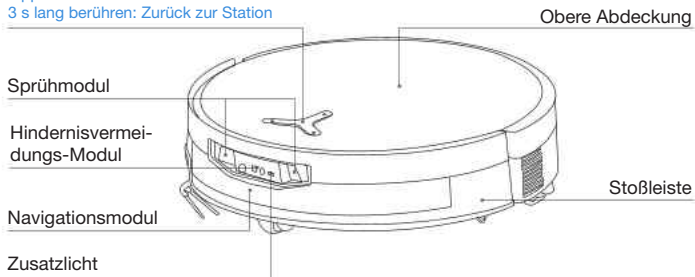

2. DEEBOT Unteransicht

Fallschutzsensoren

Seitenbürste

Teppicherkennungs-sensor

Taste zur Bürsten-entriegelung

Tropfschale

Auswechselbare Wischrolle

Universalrad

Hauptbürste

Antriebsräder

3. Innenseite von DEEBOT (unter der oberen Abdeckung)

RESET-Taste

Netzwerkeinrichtung: Drücke die RESET-Taste – du wirst per Sprachansage aufgefordert, den DEEBOT mit der App zu verbinden.

Standardeinstellungen wiederherstellen: Halte die RESET-Taste 5 Sekunden lang gedrückt. Nach der Sprachansage hörst du die Startmusik, und der DEEBOT wird auf seine Standardeinstellungen zurückgesetzt. Verwende diese Funktion mit Vorsicht.

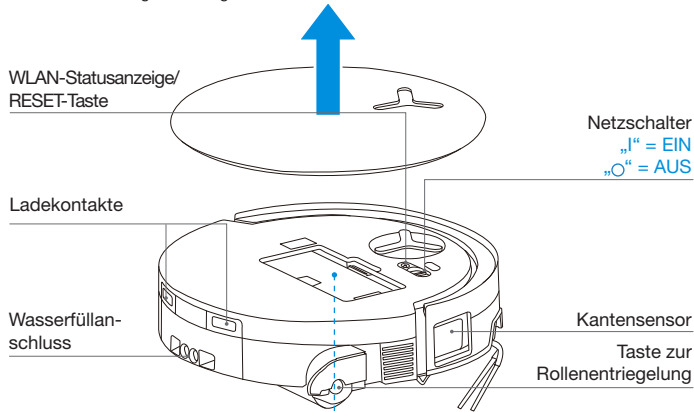

4. Staubbehälter

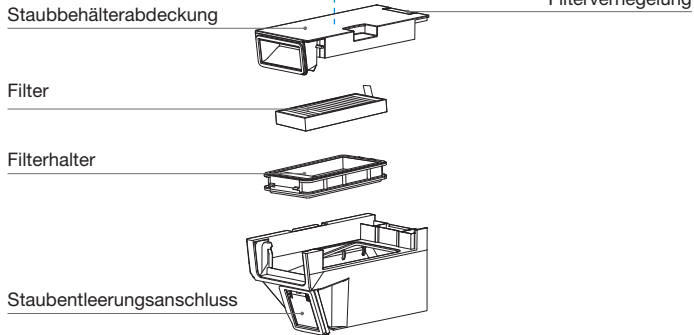

5. Vorderansicht OMNI-Station

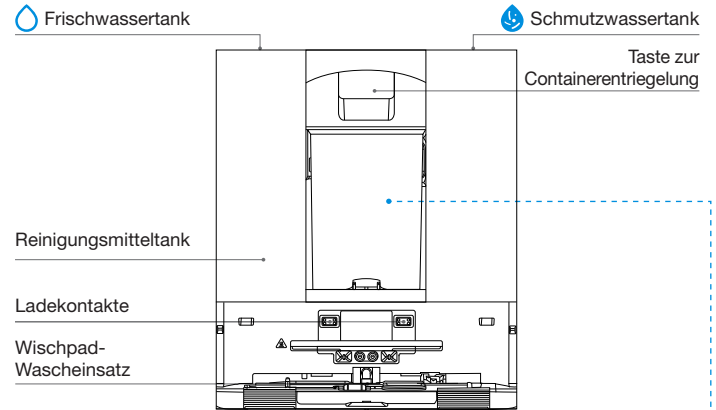

Hinweis:

- Blinkt orange: Prüfe in der App, welche Ursache der Störung zugrunde liegt.
- Wenn dein DEEBOT nicht aufgeladen wird, wisch die Ladekontakte mit einem sauberen, trockenen Tuch ab.

6. Staubcontainer

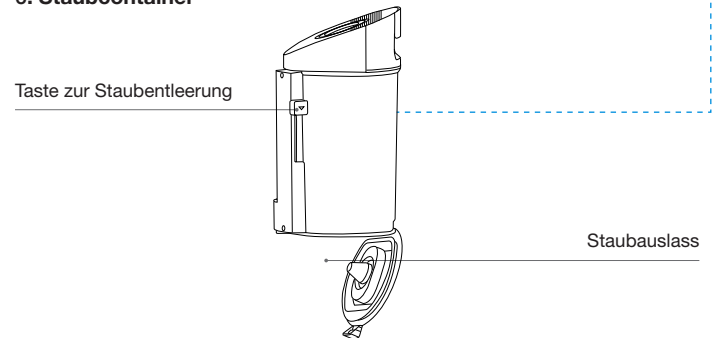

6. Rückansicht OMNI-Station

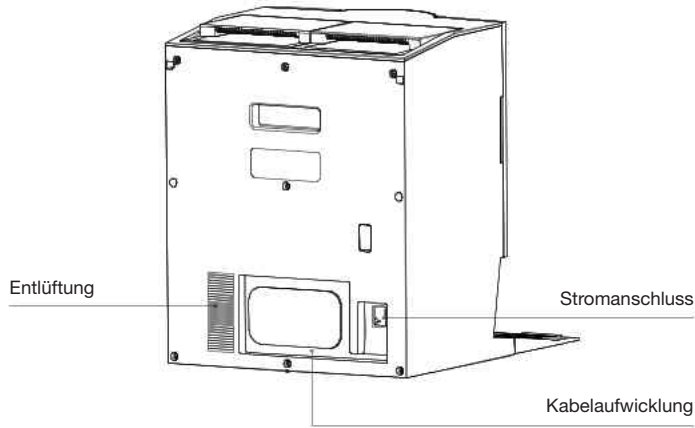

7. Anzeigeleuchte am DEEBOT

Lichteffekt	Status
Pulsiert weiß	Lädt
Leuchtet weiß	Vollständig geladen/in Betrieb
Leuchtet rot	Akkuladestand niedrig
Blinkt rot	Alarm DEEBOT
Blinkt orange	Alarm Station

8. Sensoren im Überblick

Name	Funktionsbeschreibung
Navigationsmodul	Laser-Entfernungsmessung wird benutzt, um den Abstand zwischen DEEBOT und Sachen in der Umgebung zu messen. Das geht über die Zeit, die die Reflexion braucht. So kann das Modul die Umgebung kartieren, während DEEBOT unterwegs ist. Der Erfassungsbereich beträgt 10 m.
Hindernisvermeidungs-Modul	Infrarot-Entfernungsmessung und ähnliche Dreiecke werden benutzt, um die Entfernung zwischen den Sachen drumherum und DEEBOT zu messen. Wenn der Sensor ein Objekt in der Nähe sieht, dreht sich DEEBOT automatisch, um nicht dagegen zu stoßen. Der Erfassungsbereich beträgt 0,3 m.
Fallschutzsensoren	Mithilfe der direkten Lichtlaufzeit misst ein dToF-Sensor (dToF: direct Time-of-Flight) unten am DEEBOT kontinuierlich den Abstand zwischen DEEBOT und Boden. Parallel erfassen Infrarotsensoren am Geräteboden die Entfernung mittels Infrarot-Entfernungsmessung. DEEBOT fährt nicht weiter, wenn er vor einer Treppe steht (z. B. wenn die weiße Fläche mindestens 55 mm hoch ist oder die schwarze Fläche mindestens 30 mm hoch ist) und die gemessene Höhe die eingestellte Höhe überschreitet. So wird die Fallschutzfunktion aktiviert.
Teppicherkennungs-sensor	Der Sensor sendet 300-kHz-Ultraschallwellen aus, deren Energie vom Teppich absorbiert wird. Dadurch ist die reflektierte Energie niedriger als der Schwellenwert. DEEBOT erkennt dann, dass ein Teppich da ist. Im ECOVACS-Labor werden über 50 verschiedene Teppicharten, die es auf dem Markt gibt, getestet.
Antikollisionssensor	Dank dem Optokopplerschalter kann DEEBOT Hindernissen ausweichen, bevor es zu einer Kollision kommt.
Kantensensor	Mit Infrarot-Entfernungsmessung erkennt der Kantensensor den Abstand zwischen DEEBOT und Objekten an der Seite. Wenn rechts eine Wand oder Hindernisse sind, macht DEEBOT eine Kantenreinigung, um keine Stellen zu übersehen und Kollisionen zu vermeiden.
AIVI-Kamera	Zur Erfassung der Umgebungsbedingungen und effizienten Videoverwaltung werden (bei bestimmten Modellen) intelligente KI-Analysefunktionen genutzt.
Mikrofon	Die menschliche Stimme verursacht Schallwellen, die sich durch die Luft ausbreiten und eine Membran in Schwingung versetzen – das Mikrofon erfasst den Klang. Dies ist die Grundlage für Sprachaufzeichnung und Sprachsteuerung, die den DEEBOT durch Erfassung und Algorithmen von Klangmodellen anweisen, die zugewiesene Aufgabe auszuführen. Der effektive Aufweckabstand beträgt 5 m.
Infrarot-Fleckensensor	Der DEEBOT erkennt mithilfe von Infrarotlicht festen und flüssigen Schmutz in einem Umkreis von 40 cm und wendet intelligente Reinigungsstrategien an.

ERSTEINRICHTUNG UND VERWENDUNG

1 Hinweise vor der Reinigung



Reinigungsbereich aufräumen

Um die größtmögliche Reinigungsfläche zu erreichen, stelle Möbel wie Tische, Stühle und Standventilatoren an ihren richtigen Platz und räume niedrig liegende Gegenstände wie Waagen weg, bevor du DEEBOT verwendest.

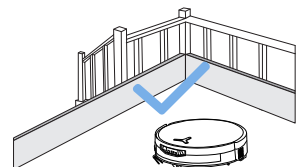

Herabfallen von DEEBOT verhindern

Platziere eine physische Barriere am Rand von Absturzstellen wie Treppen und Stufen, um zu verhindern, dass DEEBOT herunterfällt.

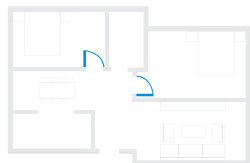

Türen öffnen für DEEBOT-Erkundung

Öffne alle Zimmertüren, damit DEEBOT bei der ersten Benutzung dein Haus komplett erkunden kann.



Sorge für genug Beleuchtung

Stelle sicher, dass alle zu reinigenden Bereiche gut beleuchtet sind, damit das Hindernisvermeidungs-Modul des DEEBOT Hindernisse wie Schuhe, Socken und Kabel genau erkennen und umfahren kann.



Entferne Sachen wie Kabel, Kleidung und Hausschuhe vom Boden, um die Reinigungseffizienz zu verbessern.



Bevor du das Produkt auf einem Teppich mit Fransen an den Rändern benutzt, falte die Fransen unter den Teppich.



Halte dich nicht in engen Räumen wie Fluren auf, um das Navigationsmodul nicht zu blockieren.



Sorge dafür, dass der DEEBOT klare Sicht hat, und vermeide Kratzer oder Flecken auf dem Hindernisvermeidungs-Modul durch Fingerabdrücke oder fettige Flecken. Die Kamera kann mit einem sauberen, weichen Tuch abgewischt werden. Reinigungsmittel, Waschmittel oder Sprays sind nicht nötig.

2 Schnellstart

Entferne vor Verwendung des Geräts alle Schutzmaterialien.

1. Installation der Station

Das Klicken zeigt, dass alles richtig eingebaut ist.

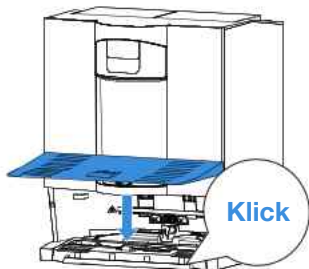

2. Station aufbauen und positionieren

Stelle die OMNI-Station an einer Wand auf einer ebenen, harten Fläche auf. Stelle keine Gegenstände innerhalb von 0,05 m zu beiden Seiten und 0,8 m vor dem Gerät ab. Wickle die überschüssige Länge des Stromkabels um die Kabelaufwicklung hinten an der Station.

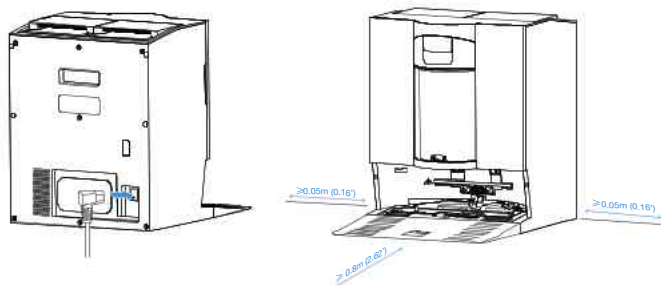

Hinweis:

- Wenn es in der Nähe der Station spiegelnde Sachen wie Spiegel oder reflektierende Sockelleisten gibt, sollten die unteren 14 cm dieser Objekte abgedeckt werden.
- Stelle die Station nicht in direktes Sonnenlicht oder in Umgebungen mit hohen Temperaturen.
- Stelle die Station an einem Ort mit starkem WLAN-Signal auf, um das optimale Nutzungserlebnis zu gewährleisten.

3 App ECOVACS HOME herunterladen

Um alle verfügbaren Funktionen nutzen zu können, solltest du deinen DEEBOT über die ECOVACS HOME App steuern.

Scanne den QR-Code unter der oberen Abdeckung, um die App runterzuladen.

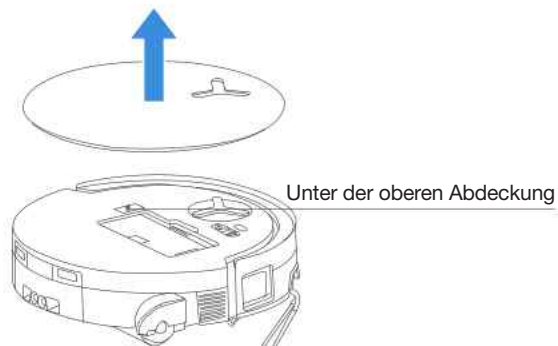



Oder suche im App Store oder bei Google Play nach „ECOVACS HOME“, um die App herunterzuladen.



Hinweis: Befolge die Anweisungen in der App, um die Registrierung, Anmeldung und Verbindung abzuschließen.

4 DEEBOT mit der App verbinden

Über Bluetooth: Schalte DEEBOT und das Bluetooth deines Handys ein. Erlaube der App, auf das Bluetooth deines Handys zuzugreifen. Tippe auf den QR-Code auf DEEBOT oder auf  oder  in der App, um DEEBOT in der Nähe zu finden.

Über WLAN: Du kannst DEEBOT auch über andere Methoden mit der App verbinden, indem du den Anweisungen auf der App-Seite folgst.

Hinweis: Für ein besseres Erlebnis verbinde dich bitte über Bluetooth.

Voraussetzungen für WLAN-Netzwerk:

- Du nutzt ein gemischtes Netzwerk mit 2,4 GHz oder 2,4/5 GHz.
- Dein Router unterstützt 802.11b/g/n und das IPv4-Protokoll.
- Keinen VPN- (Virtual Private Network) oder Proxy-Server verwenden.
- Kein verborgenes Netzwerk nutzen.
- WPA und WPA2 mit TKIP-, PSK- oder AES/CCMP-Verschlüsselung.
- WEP EAP (Enterprise Authentication Protocol) wird nicht unterstützt.
- Nutze die WLAN-Kanäle 1–11 in Nordamerika und die Kanäle 1–13 außerhalb Nordamerikas (siehe örtliche Genehmigungsbehörde).
- Wenn du einen Netzwerk-Extender/Repeater benutzt, sind der Netzwerkname (SSID) und das Passwort die gleichen wie bei deinem Hauptnetzwerk.
- Aktiviere WPA2 auf deinem Router.

WLAN-Anzeigeleuchte

	Blinkt langsam weiß	Von WLAN getrennt
	Schnell weiß blinkend	Verbindung wird hergestellt
	Weiß leuchtend	Mit WLAN verbunden

Beachte bitte, dass du für intelligente Funktionen wie Fernstart, Sprachinteraktion, 2D/3D-Kartenanzeige und Steuerungseinstellungen sowie personalisierte Reinigung (je nach Gerät) die App ECOVACS HOME brauchst, die laufend aktualisiert wird. Damit wir wichtige und notwendige Daten von dir verarbeiten können, musst du unserer Datenschutzerklärung und Nutzungsvereinbarung zustimmen, bevor du bestimmte Funktionen der App zur Steuerung des Geräts nutzen kannst. Wenn du mit unserer Datenschutzerklärung und der Nutzungsvereinbarung nicht einverstanden bist, stehen dir diese Funktionen nicht zur Verfügung. Die Grundfunktionen dieses Geräts kannst du aber trotzdem für den manuellen Betrieb nutzen.

Netzwerkschnittstellen-Information

Name	Beschreibung
Infrarot-Interface	Die Infrarotschnittstelle ist standardmäßig deaktiviert und wird aktiviert, wenn sich DEEBOT in der Ladestation befindet. Wenn sich DEEBOT in der Ladestation befindet, kommuniziert er über das Infrarot-Interface mit der Ladestation.
Bluetooth	Aktiviere Bluetooth, um DEEBOT während der Netzwerkeinrichtung mit dem Netzwerk zu verbinden. Bluetooth nutzt den GAP1800-, GATT 1801- und 8888-Dienst für die sichere Konfiguration und Dateninteraktion.
WLAN*	Ermöglicht die Datenübertragung zwischen App und DEEBOT und damit die DEEBOT-Bedienung über die App.
App ECOVACS HOME	Die Produkte von ECOVACS haben intelligente Funktionen wie Netzwerkeinrichtung, Kartierung und Auswahl des Reinigungsmodus (je nach Produkt). Um diese Funktionen zu nutzen, musst du die offizielle ECOVACS HOME App herunterladen und verwenden.

* Die Roboterstaubsauger der DEEBOT-Serie sind für die Reinigung zu Hause gedacht. Voraussetzung für den Betrieb ist ein WLAN-Heimnetzwerk. Außerdem musst du über die Routeneinstellungen einen Anti-DDOS-Schutz einrichten.

5 DEEBOT einschalten und aufladen

Schalte den Netzschalter unter der Abdeckung des DEEBOT ein („I“ = EIN, „O“ = AUS) und stelle den DEEBOT vor die Station, die an die Stromversorgung angeschlossen sein muss. Hole den DEEBOT über die App ECOVACS HOME oder per Sprachsteuerung zurück, oder halte  am DEEBOT 3 s lang gedrückt, damit er zum Aufladen an die Ladestation andockt.

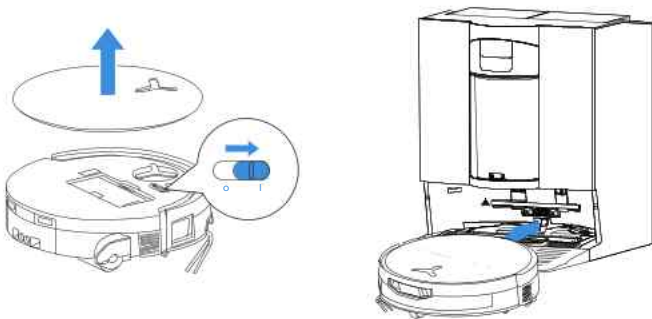

Hinweis:

- DEEBOT kann nicht aufgeladen werden, wenn er ausgeschaltet ist.
- Nach der Reinigung wird empfohlen, DEEBOT eingeschaltet und aufgeladen zu lassen, damit er für die nächste Reinigung bereit ist.
- Starte die Reinigung an der Station und bewege die Station während der Reinigung nicht, damit der DEEBOT nach der Reinigung zum Aufladen problemlos zur Ladestation zurückkehren kann.

6 Frischwassertank befüllen

Nimm den Frischwassertank heraus, öffne den Tankdeckel und fülle den Tank mit Wasser. Schließe den Tankdeckel und setze den Frischwassertank wieder ein.

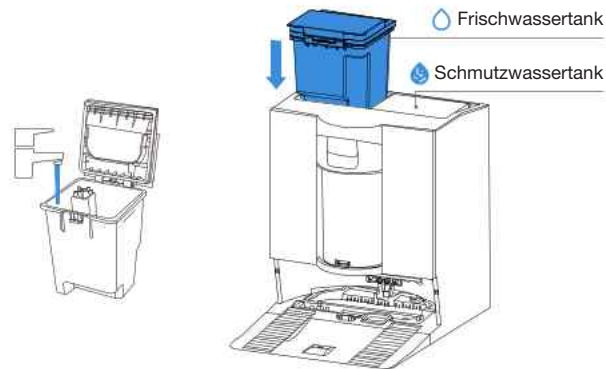

Hinweis:

- Verwende zur Vermeidung von Fehlfunktionen ausschließlich die ECOVACS DEEBOT Reinigungslösung.
- Wische mit einem sauberen, trockenen Tuch jegliches Wasser von der Oberfläche des Tanks ab.
- Prüfe vor der Verwendung, dass die oberen Abdeckungen beider Wassertanks fest verschlossen sind.
- Eventuelle Wasserflecken in den Wassertanks stammen von Funktionstests. Das Gerät kann bedenkenlos verwendet werden.

7 Reinigungslösung einfüllen

1. Nimm den Deckel des Reinigungsmittel tanks ab, ziehe beide Reinigungsmittelbehälter heraus und stelle sie auf ebenen, harten Untergrund.

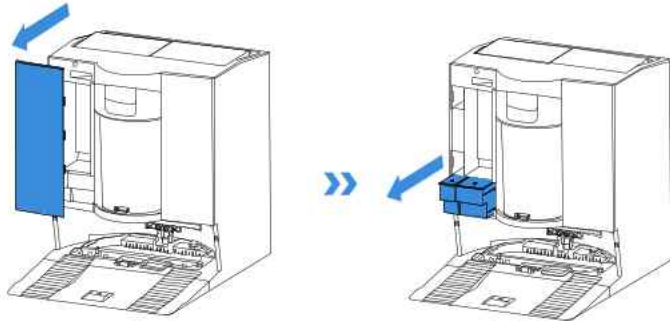

2. Fülle die ECOVACS DEEBOT Reinigungslösung in den blauen und die Reinigungslösung für hartnäckige Verschmutzungen in den schwarzen Behälter. Schließe die Deckel der Behälter, schiebe sie zurück in die Station und bringe die Abdeckung des Staubauffangbehälters wieder an.

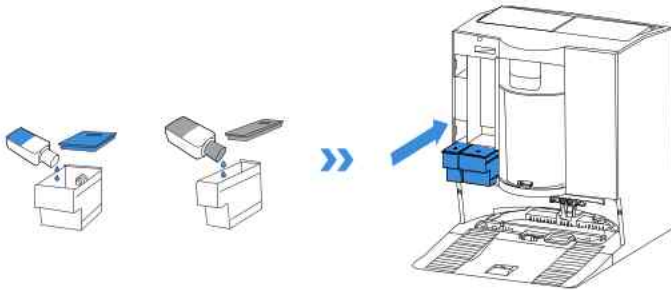

Hinweis: Gieße keine Reinigungslösung in den Frischwassertank. Fülle sie stattdessen in den Reinigungsmitteltank. Anderenfalls kann ein falsches Mischungsverhältnis zu übermäßiger Schaumbildung führen und die Reinigungseffizienz mindern.

3. Setze den Deckel des Reinigungsmittel tanks wieder auf und drücke ihn fest an, damit er richtig schließt.

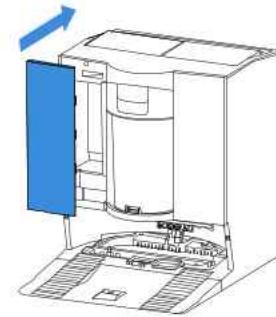

Hinweis:

- Fülle nicht zu viel Reinigungslösung ein, da diese beim Schließen des Deckels überlaufen könnte. Wenn der Boden nicht regelmäßig mit Reinigungslösung gereinigt wird, kann dieser Schritt übersprungen werden – in der App lässt sich die Funktion zur automatischen Abgabe der Reinigungslösung deaktivieren.
- Zur Maximierung von Leistung und Lebensdauer des Geräts empfiehlt sich die Verwendung der ECOVACS DEEBOT Reinigungslösung.
- Achte bitte darauf, dass keine Fremdkörper in den Reinigungsmittelbehälter gelangen.

8 Reinigung mit dem DEEBOT durchführen

1. Kartenerstellung starten

Es empfiehlt sich, vor der ersten Kartenerstellung einige potenzielle Probleme zu beseitigen.

Beispielsweise kann DEEBOT unter Möbeln stecken bleiben. Hier sind die Lösungen:

- ① Hebe niedrige Möbelstücke nach Möglichkeit an;
- ② Decke den Boden des Möbelstücks ab;
- ③ Lege in der App eine virtuelle Grenze fest.

2. Reinigung starten

- Der Wassertank des DEEBOT wird automatisch über die Station aufgefüllt. Ein manuelles Nachfüllen ist nicht erforderlich.
- Beim Wischen erkennt der DEEBOT den Bodenbelag und kann die Wischpads automatisch anheben, wenn er auf Teppich trifft. Verwende den DEEBOT bitte nicht auf Langflorteppich oder Teppichboden. Es empfiehlt sich, Langflorteppiche während der Reinigung zusammenzulegen oder den Teppichbereich durch Festlegung einer virtuellen Grenze in der App als Sperrzone zu definieren.

Stelle sicher, dass sich DEEBOT vor der ersten Reinigung in der Station befindet und vollständig aufgeladen ist. Tippe auf  am DEEBOT, um ihn zu starten. Das Starten ist auch über die App ECOVACS HOME oder die Sprachsteuerung möglich.

3. Pause

Tippe auf  am DEEBOT, um ihn während des Betriebs anzuhalten. Du kannst den Betrieb des DEEBOT auch über die App ECOVACS HOME oder per Sprachsteuerung pausieren.

4. Aufwachmodus

Nach einer kurzen Pause erlöschen alle Anzeigelampen am DEEBOT. Drücke auf , um den DEEBOT zu aktivieren.

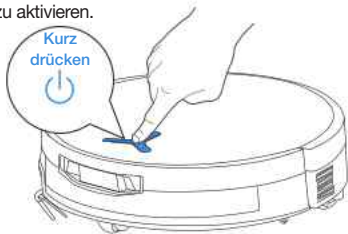

5. Zurück zur Station

Hole den DEEBOT über die App ECOVACS HOME oder per Sprachsteuerung zurück, oder halte die Taste  am DEEBOT 3 s lang gedrückt, damit er zum Aufladen an die Ladestation andockt.

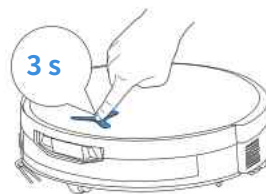

6. Tiefschlafmodus

DEEBOT wechselt in den Tiefschlafmodus, wenn er länger als 10 Stunden außerhalb der Ladestation bleibt, um den Akku zu schonen. Schalte das Gerät aus und wieder ein, um DEEBOT zu aktivieren.

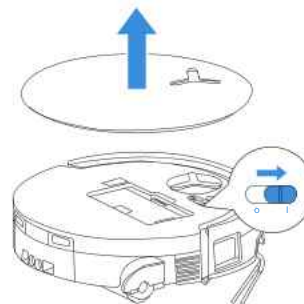

Wenn der DEEBOT während einer Aufgabe zur Ladestation zurückkehrt, wird standardmäßig das Laden per PowerBoost Charging gestartet, das etwa 5 Minuten dauert. Anschließend wechselt der DEEBOT zur Standardaufladung und stoppt automatisch, sobald der Akku vollständig geladen ist.

REGELMÄSSIGE WARTUNG

1 Wartungshäufigkeit

Damit dein DEEBOT optimal funktioniert, solltest du ihn regelmäßig warten und regelmäßig Komponenten austauschen:

Teil	Wartungshäufigkeit	Ersatzhäufigkeit
Auswechselbare Rolle	/	Alle 1-2 Monate
Tropfschale	Wöchentlich	/
Seitenbürste	Alle 2 Wochen	Alle 3-6 Monate
Hauptbürste	Wöchentlich	Alle 6-12 Monate
Filter	Wöchentlich	Alle 3-6 Monate
Universalrad Fallschutzsensoren Stoßleiste Ladekontakte am DEEBOT Ladekontakte an der OMNI-Station Navigationsmodul Hindernisvermeidungs-Modul	Ca. jeden Monat	/
Frischwassertank	Alle 3 Monate	/
Schmutzwassertank	Jeden Monat	/
Korpus und Unterseite der Station	Jeden Monat	/
Wischpad-Wascheinsatz	Alle 5 Monate	
Reinigungsmittelbehälter	Jeden Monat	
Staubcontainer	Nach jeder Verwendung	
Staubcontainer-Filter	Alle 3-6 Monate	Alle 3-6 Monate/nach mehreren Wäschen

Hinweis: Weiteres Zubehör findest du in der App ECOVACS HOME oder unter <https://www.ecovacs.com>.

DEEBOT WARTUNG

1 Warten von Staubbehälter und Filter

1. Nimm den Staubbehälter heraus und entleere ihn.

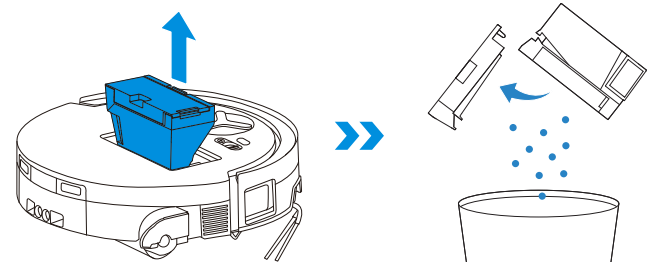

2. Öffne das Filternetz und nimm den Filter heraus.

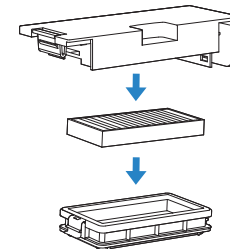

3. Spüle Staubbehälter und Filter mit Wasser ab und schüttele die Wassertropfen ab.

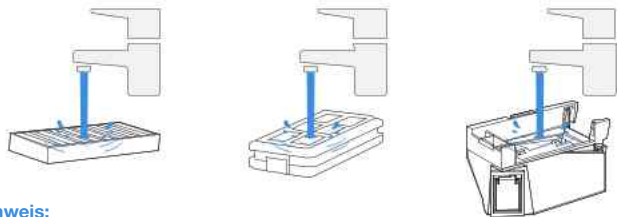

Hinweis:

- Spüle den Filter wie abgebildet mit Wasser ab.
- Reinige den Filter nicht mit den Fingern oder einer Bürste.

4. Lasse Staubbehälter und Filter an der Luft trocknen.

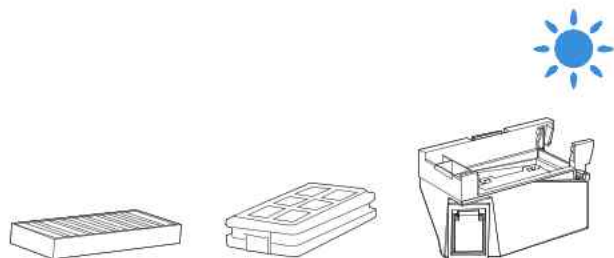

Hinweis: Lasse die Komponenten vor der Verwendung vollständig trocknen.

2 Haupt- und Seitenbürste warten

Reinige die Hauptbürste

1. Entferne die Abdeckung von der Hauptbürste.

Hinweis: Gieße ggf. noch in der Tropfschale vorhandenes Wasser aus, bevor du den DEEBOT umdrehst.

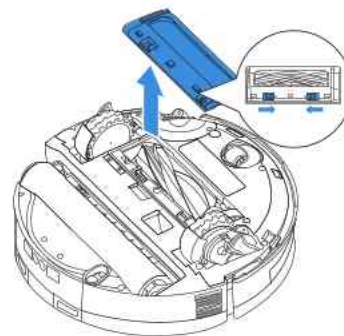

2. Nimm die Hauptbürste heraus und reinige Bürste und Fach.



4. Setze die Hauptbürste und die Abdeckung ein.

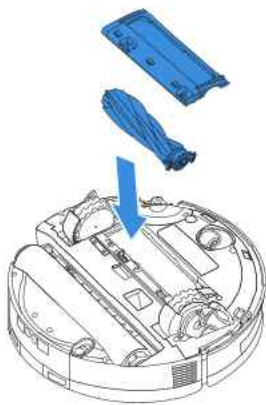

Reinigen der Seitenbürste

Entferne die Seitenbürste mit einem Schraubenzieher und reinige sie.

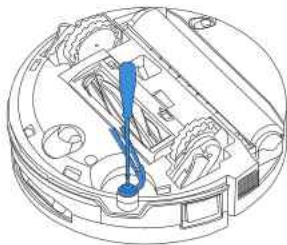

3 Wartung der Rollenkomponenten

1. Drücke die seitlich an der Wischrolle befindliche Entriegelungstaste, hebe die Wischrolle vorsichtig an und nimm sie heraus.

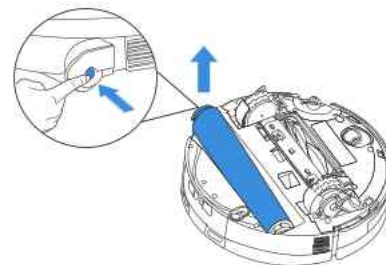

2. Nimm die Wischrollenendabdeckung ab, reinige die Wischrolle und lasse sie trocknen. Wische das Fach der Wischrolle mit einem feuchten, ausgewringenen Tuch aus.

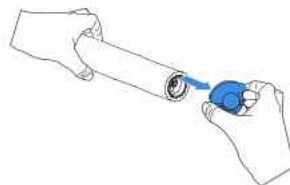

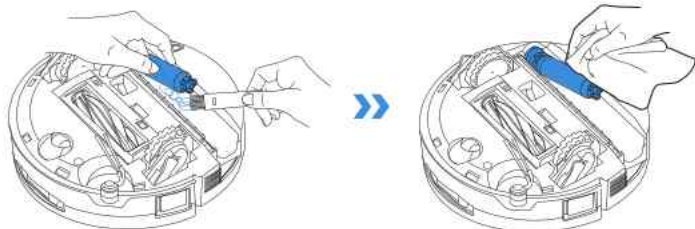

Hinweis:

- Ziehe während der Reinigung nicht mit Kraft an den Komponenten des Rollenmotors, um nichts zu beschädigen.
- Spüle den DEEBOT nicht mit Wasser ab.

3. Bringe die Wischrollenendabdeckung wieder an und befestige die Wischrolle am Motor. Richte nach dem Einsetzen der Wischrolle die Taste zur Rollenentriegelung an der seitlich am Rollenfach befindlichen Nut aus und drücke sie. Ein Klickgeräusch zeigt an, dass die Wischrolle richtig eingerastet ist.

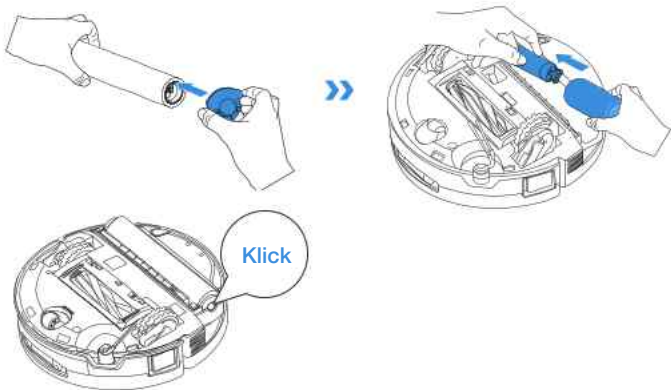

Hinweis: Weiteres Zubehör findest du in der App ECOVACS HOME oder unter <https://www.ecovacs.com>.

4 Tropfschale warten

1. Schiebe die Entriegelungstaste nach oben, nimm die Tropfschale heraus, reinige sie und trockne sie ab.

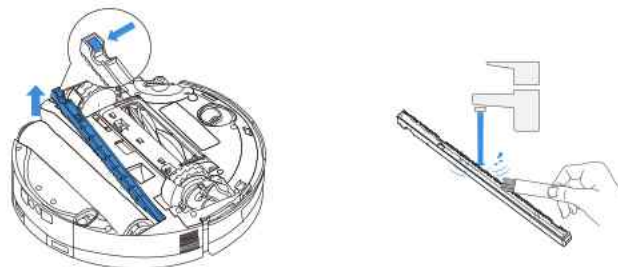

Hinweis: Wenn sich der DEEBOT nicht im Trocknungsmodus befindet, kann beim Umdrehen etwas Restwasser austreten.

2. Setze die Tropfschale wieder ein und drücke sie fest nach unten, bis sie einrastet.

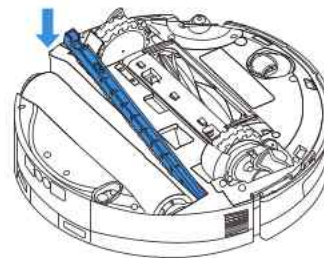

5 Reinigen der Wischrollenabdeckung

1. Schiebe den Schalter zum Entriegeln der Wischrollenabdeckung nach Entnahme der Wischrolle nach rechts, um diese freizugeben.

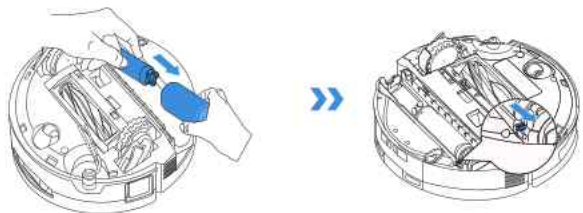

2. Fasse die Wischrollenabdeckung an der Nut am Rollenfach, drehe sie vorsichtig und hebe sie ab.

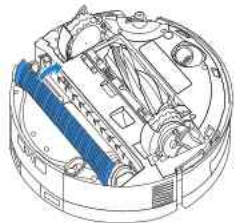

3. Richte die gereinigte und trockene Wischrollenabdeckung axial an der Führungsnut links am Rollenfach aus, setze sie wieder ein und bringe den Entriegelungsschalter wieder in die verriegelte Stellung.



6 Wartung anderer Komponenten

Reinigen des Objektivs am Hindernisvermeidungs-Modul

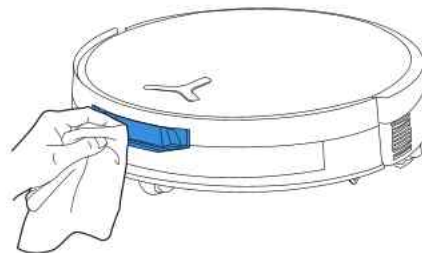

Reinigen der Stoßleiste

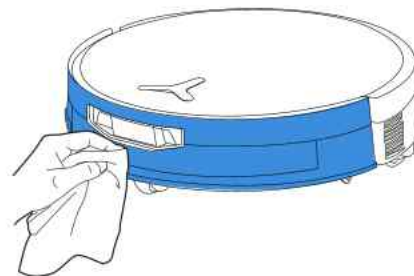

Reinigen des Navigationsmoduls

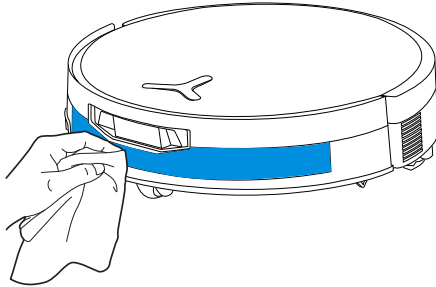

Reinigen des Kantensensors

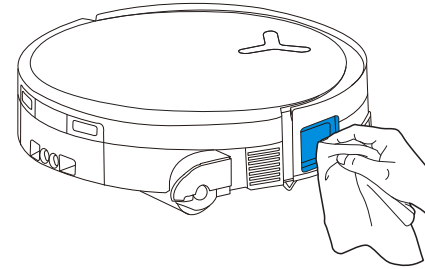

Reinigen der Ladekontakte

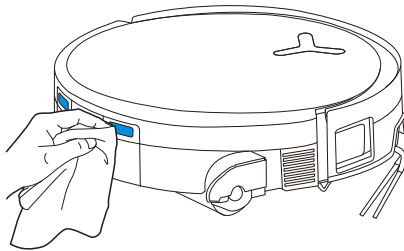

Reinigen der Fallschutzsensoren

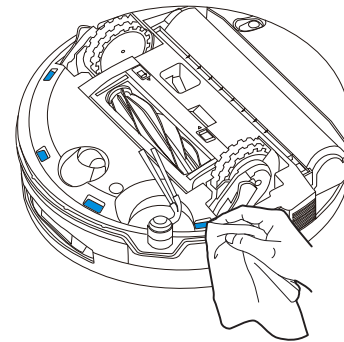

Hinweis:

- Wische die Komponenten mit einem sauberen, trockenen Tuch ab. Verwende niemals ein feuchtes Tuch. Verwende keine Reinigungssprays oder -mittel, da Feuchtigkeit Schäden verursachen kann.
- Ladekontakte enthalten empfindliche elektronische Bauteile. Reinige sie mit einem trockenen Tuch. Verwende kein feuchtes Tuch, um Wasserschäden zu vermeiden.

Reinigen des Universalrads

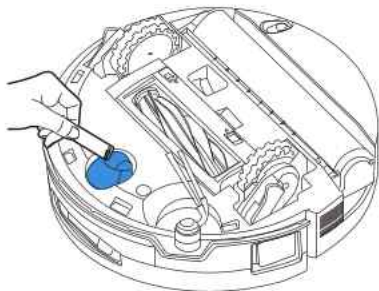

Reinigen der Antriebsräder

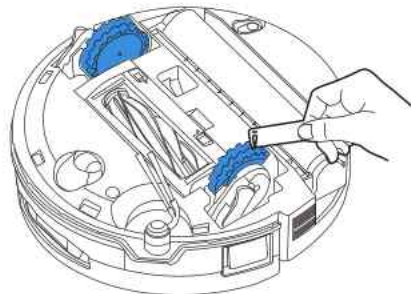

STATIONSWARTUNG

1 Warten von Staubcontainer und Filter

1. Schiebe die Taste zur Containerentriegelung nach oben und nimm den Staubcontainer heraus.

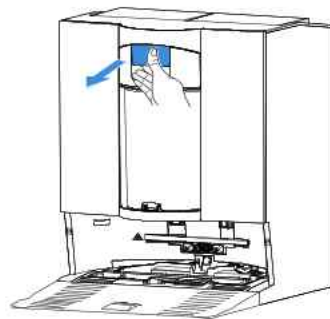

2. Halte den Staubcontainer mit dem Boden über einen Abfalleimer. Schiebe die Taste zur Staubentleerung vorsichtig hin und her, um das Mehrfachkonus-System und die Innenwand des Staubcontainers zu reinigen. Drücke die Taste fest, bis sie einrastet, um die untere Klappe zu öffnen und den Staub zu entleeren.

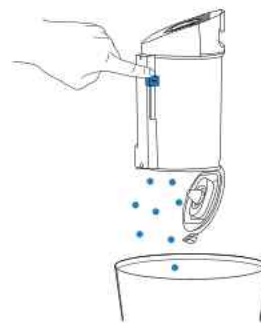

3. Drehe den Deckel ab und nimm den Filter heraus.

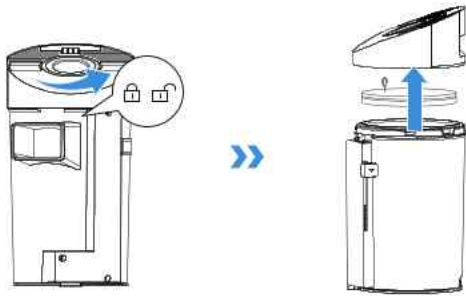

5. Spüle den Container mit Wasser aus oder wische ihn mit einem feuchten Tuch ab.

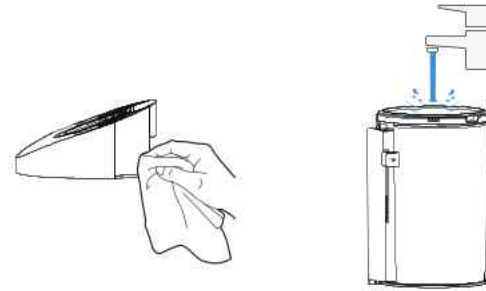

4. Drehe das Mehrfachkonus-Modul ab.

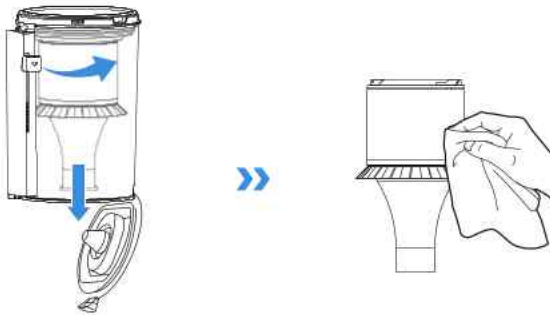

Hinweis: Es wird davon abgeraten, das Mehrfachkonus-Modul abzuspülen. Bei Bedarf kann es mit einem feuchten Tuch abgewischt werden und an der Luft trocknen.

6. Spüle Staubcontainer und Schwammfilter mit Wasser ab und lasse beides trocknen.

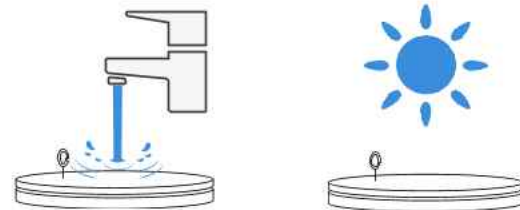

Hinweis: Lasse den Filter vor der Verwendung vollständig trocknen.

2 Wischpad-Wascheinsatz warten

1. Entferne und reinige die Stationsbasis.

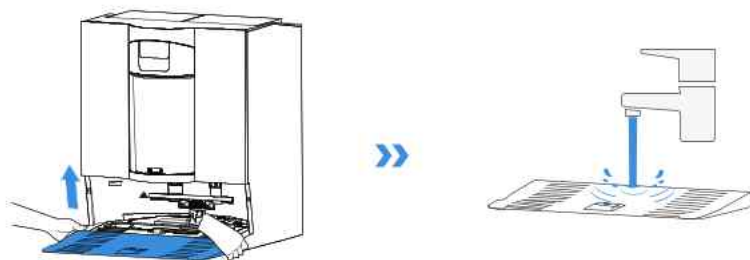

2. Nimm den Wischpad-Wascheinsatz heraus. Drücke zum Lösen des Filters auf die Verriegelung am Wascheinsatz, nimm ihn heraus und reinige ihn.

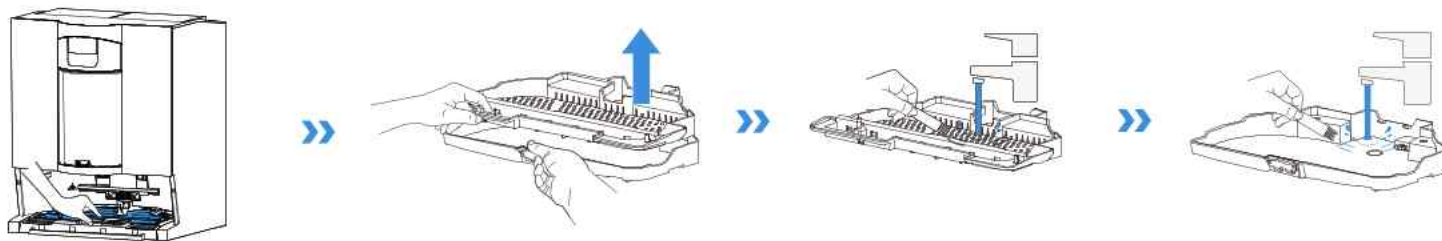

3. Bringe in der richtigen Reihenfolge den Filter für die Wischpad-Wäsche, die Tropfschale und die Basis der Station wieder an. Ein Klickgeräusch zeigt an, dass die Teile richtig eingerastet sind.

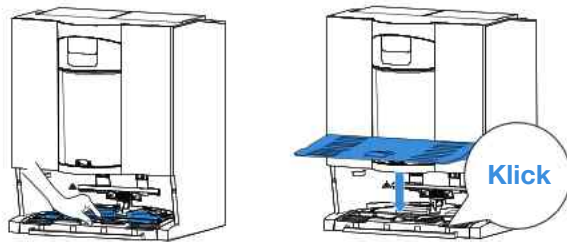

Hinweis: Setze Schale und Basis richtig ein, damit alles ordnungsgemäß funktioniert.

4 Aufbewahrung

Lade DEEBOT vollständig auf und schalte ihn aus, bevor du ihn verstaust. Lade den Akku alle 1,5 Monate auf, um eine Überentladung zu vermeiden.

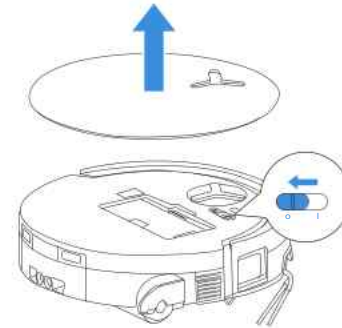

! Beachte bitte, dass DEEBOT im ausgeschalteten Zustand nicht aufgeladen werden kann.

Hinweis:

- Wenn DEEBOT seine Reinigungsaufgabe erledigt hat, solltest du ihn nicht ausschalten, sondern aufladen, damit er für die nächste Reinigung bereit ist.
- Wenn der Akku übermäßig entladen ist oder du ihn lange nicht benutzt hast, kann DEEBOT vielleicht nicht aufgeladen werden.
Bitte wende dich an ECOVACS, wenn du Hilfe benötigst. Demontiere den Akku nicht selbst.
- Nutze bei längerer Nichtverwendung des DEEBOT die Funktion zur Neupositionierung in der App, um das Frischwasser im DEEBOT abzulassen sowie die Wassertanks der Station leer und die Wischrollen trocken zu halten.

FEHLERBEHEBUNG

Für das folgende mögliche Problem siehe die entsprechenden Lösungen.

Nr.	Störung	Mögliche Ursache	Lösung
1	DEEBOT kann keine Verbindung zur ECOVACS HOME App herstellen.	Falscher WLAN-Benutzername oder falsches WLAN-Passwort eingegeben.	Gib den richtigen WLAN-Benutzernamen und das richtige Passwort ein.
		DEEBOT befindet sich außerhalb der Reichweite deines Heim-WLANs.	Stelle sicher, dass sich DEEBOT in Reichweite deines Heim-WLANs befindet. Versuche, so nah wie möglich am Router zu bleiben.
		DEEBOT befindet sich nicht im Konfigurationsmodus.	Drücke die Reset-Taste, um DEEBOT über Bluetooth mit deinem Smartphone zu verbinden. Wenn dies nicht funktioniert, die RESET-Taste +  drücken und die Verbindung über die App ECOVACS HOME herstellen.
		Es gibt kein Heim-WLAN in der WLAN-Liste.	Überprüfe, ob der WLAN-Name Sonderzeichen enthält. Bitte verwende keine Sonderzeichen wie! @#& ¥%^/\n. Verwende kein Netzwerk mit 5 GHz.
		Es ist eine falsche App installiert.	Lade die ECOVACS HOME App herunter und installiere sie.
2	Ich kann die Möbelkarte in der App nicht erstellen.	Wenn DEEBOT während der Reinigung bewegt wird, kann die Karte verloren gehen.	Bewege DEEBOT während der Reinigung nicht.
		Die automatische Reinigung ist noch nicht abgeschlossen.	Stelle sicher, dass DEEBOT nach der Reinigung automatisch zur OMNI-Station zurückkehrt.
		Der Mehretagen-Modus war bei der zweiten Kartenerstellung nicht aktiviert.	Bitte aktiviere den Mehretagen-Modus in der App.
3	Die Seitenbürste fällt während des Gebrauchs aus ihrer Halterung.	Die Seitenbürste ist nicht richtig installiert.	Achte beim Anbringen der Seitenbürste mit einem Schraubendreher darauf, dass die Schraube fest angezogen ist.
4	Kein Signal gefunden. Rückkehr zur Station nicht möglich.	Die OMNI-Station ist falsch platziert.	Stelle die Station richtig auf, siehe die Anweisungen im Abschnitt [DEEBOT einschalten und aufladen] .
		Die Station wird nicht mit Strom versorgt oder wurde versetzt.	Überprüfe, ob die OMNI-Station an das Netzteil angeschlossen ist. Bewege die OMNI-Station nicht.
		DEEBOT beginnt nicht mit der Reinigung von der OMNI-Station aus.	Es wird empfohlen, dass DEEBOT die Reinigung von der OMNI-Station aus startet.
		Die Andockroute ist blockiert. So kann z. B. die Tür des Zimmers, in dem sich die Station befindet, geschlossen sein.	Halte den Ladeweg frei.

Nr.	Störung	Mögliche Ursache	Lösung
5	DEEBOT kehrt zur OMNI-Station zurück, bevor die Reinigung abgeschlossen ist.	Der Raum ist so groß, dass DEEBOT zum Aufladen zurückkehren muss.	Aktiviere die automatische Wiederaufnahme. Weitere Informationen findest du in den Anweisungen der App.
		Bei sehr komplizierten Grundrissen kann die Reinigungseffizienz nachlassen, was zu einer unvollständigen Reinigung führen kann.	Gestalte den Grundriss der Wohnung einfacher.
6	DEEBOT kann nicht aufgeladen werden.	DEEBOT ist nicht eingeschaltet.	Schalte DEEBOT ein.
		Die Ladekontakte des DEEBOT sind nicht mit den Ladekontakten der OMNI-Station verbunden.	Stelle sicher, dass die Ladekontakte von DEEBOT mit den Ladekontakten der Station verbunden sind und  blinkt. Überprüfe, ob die Ladekontakte von DEEBOT und OMNI-Station verunreinigt sind. Reinige diese Komponenten wie im Abschnitt [REGELMÄSSIGE WARTUNG] beschrieben.
		Die OMNI-Station ist nicht an das Netzteil angeschlossen.	1. Stelle sicher, dass die OMNI-Station an das Netzteil angeschlossen ist. 2. Sobald die Stromversorgung vorhanden ist, solltest du sicherstellen, dass du das Startgeräusch des Motors hörst.
		Die Basis wurde nicht an ihrem Platz installiert.	Zur richtigen Installation siehe den Abschnitt [Schnellstart] .
7	DEEBOT ist während der Reinigung sehr laut.	Es empfiehlt sich, Hauptbürste, Seitenbürste, Staubbehälter, Wischrolle usw. regelmäßig zu reinigen.	Es empfiehlt sich, Hauptbürste, Seitenbürste, Staubbehälter, Wischrolle usw. regelmäßig zu reinigen.
		DEEBOT befindet sich im Modus „Starke Saugkraft“ oder „Maximale Saugkraft“.	Aktiviere stattdessen den Standard- oder Ruhemodus. Im Ruhemodus kann die Reinigungsleistung herabgesetzt sein.
8	DEEBOT bleibt während des Betriebs stecken und stoppt.	DEEBOT hat sich in Gegenständen auf dem Boden (Elektrokabel, Vorhänge, Teppichfransen usw.) verheddert.	DEEBOT wird verschiedene Möglichkeiten ausprobieren, um sich zu befreien. Wenn die Versuche fehlschlagen, entferne die Hindernisse manuell und starte neu.
		DEEBOT könnte unter Möbeln mit einer ähnlichen Höhe feststecken.	Erhöhe die Möbel, richte eine physische Barriere ein oder setze über die ECOVACS HOME App eine virtuelle Grenze.
		DEEBOT steckt in einem engen Bereich fest.	Bringe Ordnung in dein Zuhause, richte eine physische Barriere ein oder setze über die ECOVACS HOME App eine virtuelle Grenze.

Nr.	Störung	Mögliche Ursache	Lösung
9	Während der Reinigung kann es bei DEEBOT zu Problemen wie einer unregelmäßigen Route, einseitigen Bewegungen, wiederholter Reinigung derselben Stellen und fehlenden kleinen Bereichen kommen.	Ein großer Bereich wurde nicht gereinigt, weil er möglicherweise blockiert war.	Öffne die Tür und entferne eventuelle Hindernisse wie Hausschuhe oder auf dem Boden liegende Kabel. Der DEEBOT führt noch vor Beendigung des eigentlichen Reinigungsvorgangs eine zusätzliche Reinigung durch.
		Die Antriebsräder können auf dem Boden durchrutschen, wenn DEEBOT Stufen, Schwellen und Türleisten hochfährt, was seine Einschätzung der gesamten Wohnumgebung beeinträchtigen kann.	Schließe die Tür des Zimmers oder lege in der App eine virtuelle Grenze fest. Bringe den DEEBOT anschließend in das betreffende Zimmer, damit er dieses separat reinigt.
		Auf frisch gewachsenen oder polierten Böden sowie auf glatten Fliesen kann es zu einer geringeren Reibung zwischen den Antriebsrädern und dem Boden kommen.	Warte, bis das Wachs getrocknet ist, bevor du es reinigst.
10	Nachdem DEEBOT zur OMNI-Station zurückgekehrt ist, leert er seinen Staubbehälter nicht.	Die Funktion zur Auto-Entleerung wurde in der App nicht aktiviert.	Aktiviere in der App die Funktion zur Auto-Entleerung.
		Wenn du DEEBOT manuell zur Station zurückbringst, wird die automatische Auto-Entleerungs-Funktion nicht aktiviert.	Es wird empfohlen, DEEBOT selbstständig zur OMNI-Station zurückkehren zu lassen. Bitte verschiebe ihn nicht manuell.
		Im Ruhemodus leert DEEBOT den Staubbehälter nicht, nachdem er zur OMNI-Station zurückgekehrt ist.	Deaktiviere in der App den Ruhemodus oder starte die Staubentleerung manuell.
		Die Station erkennt einen Rückgang der Leerlaufleistung.	Reinigen Sie den Staubbehälter und den Schwammfilter gemäß dem Abschnitt [REGELMÄSSIGE WARTUNG] , schließen Sie die Staubsammlung ordnungsgemäß und installieren Sie sie in der Station.
		Überprüfe, ob der Staubbehälter voll ist und eine Verstopfung verursacht.	Reinige den Staubbehälter wie im Abschnitt [REGELMÄSSIGE WARTUNG] beschrieben.
		Wenn die oben genannten möglichen Ursachen ausgeschlossen wurden, können Komponenten der Station fehlerhaft sein.	Bitte wende dich an den Kundendienst, um Hilfe zu erhalten.
11	Auto-Entleerung fehlgeschlagen.	Die Station erkennt einen Rückgang der Leerlaufleistung.	Reinige Staubcontainer und Schwammfilter gemäß dem Abschnitt [REGELMÄSSIGE WARTUNG] , schließe die Staubsammelkammer ordnungsgemäß und setze sie in die Station ein.
		Der Auslass des Staubbehälters ist durch Fremdkörper verstopft.	Entferne den Staubbehälter und befreie den Auslass von Fremdkörpern.
		Der Staubcontainer ist nicht richtig eingesetzt oder nicht fest verschlossen.	Setze den Staubcontainer richtig ein und schließe ihn fest.

Nr.	Störung	Mögliche Ursache	Lösung
12	Während DEEBOT reinigt, tritt Staub aus.	Der Auslass des Staubbehälters ist durch Fremdkörper verstopft.	Entferne den Staubbehälter und befreie den Auslass von Fremdkörpern.
13	Die Wischrolle dreht sich nicht.	Die Wischrolle ist nicht richtig installiert.	Installiere die Wischrolle ordnungsgemäß gemäß dem Abschnitt [REGELMÄSSIGE WARTUNG] .
		Die Wischrolle ist durch Fremdkörper blockiert.	Reinige und installiere die Wischrolle ordnungsgemäß gemäß dem Abschnitt [REGELMÄSSIGE WARTUNG] .
14	Das Antriebsrad klemmt.	Das Antriebsrad ist aufgrund von Fremdkörpern blockiert oder klemmt.	Drehe das Antriebsrad und drücke drauf, um zu überprüfen, ob sich Fremdkörper darum gewickelt haben oder es blockieren. Wenn Fremdkörper gefunden werden, reinige diese bitte umgehend. Wenn dieses Problem weiterhin besteht, wende dich bitte an den Kundendienst, um Hilfe zu erhalten.
15	Der Wischpad-Wascheinsatz ist mit Wasser gefüllt und kann nicht geleert werden. Eine Sprachansage meldet eine Störung des Wischpad-Wascheinsatzes.	Der Schmutzwassertank ist möglicherweise nicht eingesetzt.	Drücke auf den Schmutzwassertank, um sicherzustellen, dass er richtig installiert ist.
		Die Verschlussstopfen im Schmutzwassertank sind nicht ordnungsgemäß installiert.	Stelle sicher, dass die beiden Verschlussstopfen ordnungsgemäß installiert sind.
		Der Wischpad-Wascheinsatz ist nicht ordnungsgemäß installiert.	Überprüfe, ob der Wischpad-Wascheinsatz richtig installiert ist.
		Überprüfe, ob die Schwimmkugel feststeckt, wenn sich kein Wasser in der Basis des Wischpad-Wascheinsatzes befindet.	Entferne den Wischpad-Wascheinsatz, um die Schwimmkugel wieder einzusetzen.
		Die OMNI-Station kann Wasser nicht normal ablassen.	Stelle DEEBOT in die Station. Nachdem du sichergestellt hast, dass er aufgeladen wird, tippe zweimal auf  . Wenn das Problem weiterhin besteht, wende dich bitte an den Kundendienst, um Hilfe zu erhalten.
		Die Ansaugöffnung des Wischpad-Wascheinsatzes ist durch Fremdkörper oder Schmutz verstopft.	Reinige den Wischpad-Wascheinsatz einschließlich Filter und kontrolliere, dass der Einlass nicht von Fremdkörpern blockiert ist.
		Der Sprachalarm bleibt auch nach dem Ausprobieren aller oben genannten Lösungen bestehen.	Schalte die Station aus und wieder ein. Wenn dieses Problem weiterhin besteht, wende dich bitte an den Kundendienst, um Hilfe zu erhalten.

Wenn dieses Problem trotz der empfohlenen Lösungen weiterhin besteht, wende dich bitte an den Kundendienst, um Hilfe zu erhalten.

TECHNISCHE DATEN

Modell	DEX35		
Nenningangswerte	17,8 V === 2 A	Eingangswerte Schnellladung	16,4 V === 10,5 A
Ladezeit	ca. 4 h		
Station-Modell	CH2541		
Nenningangswerte Station	220–240 V ~ 50–60 Hz		
Nennausgangswerte Station	17,8 === 2 A	Ausgangswerte Schnellladung (kurzzeitig)	16,4 V === 10,5 A
Nenn-Eingangsstrom (Laden)	2 A		
Leistung (Entleerung)	650W		
Leistung (Wischpad-Wäsche mit Heißwasser)	360 W		
Frequenzbänder	2400–2483,5 MHz		
Vernetzte Standby-Stromversorgung	Weniger als 2,00 W		

Die Ausgangsleistung des Funkmoduls ist unter 100 mW.

Aufgrund der Anforderungen (Funktionalität und Benutzererfahrung) haben unsere Produkte keine Super-Energiespar-Architektur, also gibt es keinen Aus-Modus und keinen Standby-Modus. Nachdem das Gerät vollständig aufgeladen ist, wechselt es innerhalb von 20 Minuten in den Netzwerk-Standby-Modus. Die Leistungsaufnahme im vernetzten Standby-Modus beträgt 1,9 W. Hinweis: Die technischen Daten und Design können im Rahmen kontinuierlicher Produktverbesserungen geändert werden.

Weitere Zubehörteile findest du unter: <https://www.ecovacs.com>.

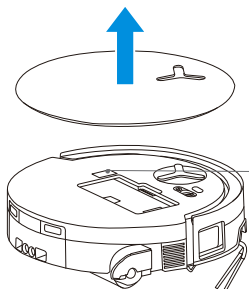

Scanne den QR-Code mit deiner Handykamera, um die Bedienungsanleitung zu erhalten.

INSTRUCTIONS IMPORTANTES EN MATIÈRE DE SÉCURITÉ

INSTRUCTIONS IMPORTANTES EN MATIÈRE DE SÉCURITÉ

Lors de l'utilisation d'un appareil électrique, des précautions de base doivent toujours être prises, notamment les suivantes :

CONSULTER TOUTES LES INSTRUCTIONS AVANT D'UTILISER CET APPAREIL ENREGISTRER CES INSTRUCTIONS

1. Cet appareil peut être utilisé par des enfants âgés de 8 ans et plus et par des personnes dont les capacités physiques, sensorielles ou mentales sont réduites ou qui manquent d'expérience et de connaissances, à condition qu'elles soient sous surveillance ou aient reçu des instructions concernant l'utilisation de l'appareil en toute sécurité et qu'elles comprennent les risques encourus. Il est interdit aux enfants de jouer avec l'appareil. Le nettoyage et l'entretien par l'utilisateur ne doivent pas être effectués par des enfants sans surveillance.
2. Dégagez la zone à nettoyer. Retirez les cordons d'alimentation et les petits objets au sol qui risquent de s'em mêler dans l'appareil. Rangez les franges du

tapis sous la base du tapis et surélevez les objets tels que les rideaux et les nappes par rapport au sol.

3. Si la zone de nettoyage présente une dénivellation due à une marche ou à un escalier, vous devez faire fonctionner l'appareil de manière à ce qu'il puisse détecter la marche sans tomber par-dessus bord. Il peut s'avérer nécessaire de placer une barrière physique sur le bord pour empêcher l'unité de tomber. Assurez-vous que la barrière physique ne constitue pas un risque de trébuchement.
4. Utilisez la machine comme décrit dans le mode d'emploi. N'utilisez que les accessoires recommandés ou vendus par le fabricant.
5. Pour une utilisation en INTÉRIEUR UNIQUEMENT. N'utilisez pas l'appareil dans un environnement extérieur, commercial ou industriel.
6. Le bac à poussière et/ou les filtres doivent être en place lors de l'utilisation de la machine.
7. Ne faites pas fonctionner l'appareil à proximité de bougies allumées ou d'objets fragiles.
8. Tenir les cheveux, les vêtements amples, les doigts et toutes les parties du corps à l'écart des ouvertures et des pièces mobiles.
9. N'utilisez pas l'appareil dans une pièce où un bébé ou un enfant dort.
10. N'utilisez pas ni ne rangez l'appareil dans des environnements extrêmement chauds ou froids (moins de -5 °C /23 °F ou plus de 40 °C/104 °F). Veuillez recharger le robot dans une pièce dont la

température est comprise entre 0 °C/32 °F et 40 °C/104 °F.

11. N'utilisez pas l'appareil sur des surfaces humides ou recouvertes d'eau stagnante.
12. Ne laissez pas l'appareil ramasser de gros objets tels que des pierres, de grands morceaux de papier ou tout autre objet susceptible d'obstruer l'appareil.
13. N'utilisez pas l'appareil pour ramasser des matériaux inflammables ou combustibles tels que de l'essence, du toner d'imprimante ou de photocopieuse et ne l'utilisez pas dans des zones où ils peuvent être présents.
14. N'utilisez pas l'appareil pour ramasser des objets brûlants ou fumants, tels que des cigarettes, des allumettes, des cendres chaudes ou tout autre objet susceptible de provoquer un incendie.
15. Ne pas introduire d'objets dans la prise d'aspiration. Ne pas utiliser si la prise d'aspiration est bloquée. Veillez à ce que la prise d'air soit exempte de poussière, de peluches, de cheveux ou de tout autre élément susceptible de réduire le débit d'air.
16. Si le câble d'alimentation est endommagé, il doit être remplacé par le fabricant ou son agent de service afin d'éviter tout danger.
17. Désactivez l'interrupteur d'alimentation avant le nettoyage ou l'entretien de l'appareil.
18. Les batteries au lithium compatibles avec le CH2541 respectent les spécifications suivantes : max. 4 éléments, tension nominale maximale CC de 14,4V, capacité nominale de 3 600mAh. La batterie doit être retirée et mise au rebut conformément aux lois et réglementations locales avant la mise au rebut de l'appareil.
19. Les batteries usagées doivent être mises au rebut conformément aux lois et réglementations locales.
20. Ne pas incinérer l'appareil, même s'il est gravement endommagé. Les batteries peuvent exploser en cas d'incendie.
21. L'appareil doit être utilisé conformément aux instructions de ce manuel d'utilisation. Ecovacs Home Service Robotics ne peut être tenu responsable des dommages ou blessures causés par une utilisation inappropriée.
22. Le robot contient des batteries qui ne peuvent être remplacées que par des personnes qualifiées. Pour remplacer la batterie du robot, veuillez contacter le service clientèle.
23. Veillez à ce que la tension de votre source d'alimentation électrique corresponde à la tension indiquée sur la station OMNI.
24. Utilisez uniquement la batterie rechargeable et la station OMNI originales fournies avec l'appareil par le fabricant. Les batteries non rechargeables sont interdites.
25. Faites attention à ne pas endommager le câble d'alimentation. Ne tirez pas l'appareil ou la station OMNI par le câble d'alimentation, ne l'utilisez pas comme une poignée, ne fermez pas une porte sur

le câble d'alimentation et évitez de tirer sur le câble d'alimentation si celui-ci se trouve contre des bords ou des coins pointus. Faites en sorte que l'appareil ne passe pas sur le câble d'alimentation. Tenez le cordon d'alimentation à l'écart des surfaces chaudes.

26. N'utilisez pas la station OMNI si celle-ci est endommagée. L'alimentation électrique ne doit pas être réparée et ne doit plus être utilisée si elle est endommagée ou défectueuse.
27. Ne pas utiliser avec un câble d'alimentation ou une prise endommagés. N'utilisez pas l'appareil ou la station OMNI en cas de dysfonctionnement, de chute, de dommages subis ou bien s'il ou elle a été laissé à l'extérieur ou a été en contact avec de l'eau. Il doit être réparé par le fabricant ou son agent de service afin d'éviter tout danger.
28. La fiche doit être retirée de la prise avant tout nettoyage ou entretien de la station OMNI.
29. Retirez l'appareil de la station OMNI et désactivez l'interrupteur d'alimentation de l'appareil avant de retirer la batterie pour la mise au rebut de l'appareil.
30. Si vous n'utilisez pas la station OMNI pendant une longue période, débranchez-la.
31. Si le robot n'est pas utilisé pendant une longue période, mettez-le hors tension pour le ranger et débranchez la station OMNI.
32. **AVERTISSEMENT** - Ajoutez uniquement de l'eau propre dans un réservoir propre.

33. AVERTISSEMENT : pour recharger la batterie, utilisez uniquement le bloc d'alimentation amovible CH2541 fourni avec l'appareil.











Pour satisfaire aux exigences en matière d'exposition aux radiofréquences, une distance de séparation de 20 cm ou plus doit être maintenue entre cet appareil et les personnes pendant son fonctionnement.

Pour garantir la conformité, il n'est pas recommandé d'opérer à une distance inférieure à celle-ci. L'antenne utilisée pour cet émetteur ne doit pas être installée en même temps qu'une autre antenne ou qu'un autre émetteur.

Mise à jour de l'appareil

En règle générale, certains appareils sont mis à jour tous les deux mois, mais ce n'est pas toujours aussi précis. Certains appareils, notamment ceux ayant été mis en vente il y a plus de trois ans, ne seront mis à jour que si une vulnérabilité critique est découverte et corrigée.

Pour vérifier la version actuelle du logiciel et activer les mises à jour automatiques, accédez au menu Paramètres > Paramètres avancés du robot > À propos de votre robot > Mise à jour dans l'application. La version actuelle s'affiche à cet emplacement ; appuyez sur Mise à jour pour accéder à la page, puis sélectionnez Mise à jour automatique pour l'activer.

	Attention : surface chaude
	Transformateur d'isolement de sécurité résistant aux courts-circuits
	Alimentation électrique à découpage
	Utilisation en intérieur uniquement
	Courant continu
	Courant alternatif
	Consultez les instructions avant de charger l'appareil.
	Polarité du port de charge
	Fusible miniature à retardement
	Classe II

La télésurveillance doit être réservée à des lieux privés, appartenant à des particuliers, à des fins d'autoprotection et de contrôle unique uniquement. En cas d'utilisation, veuillez respecter les obligations légales locales en matière de protection des données. Pas de surveillance des lieux publics, surtout dans un but clandestin et/ou de la part de l'employeur sans raisons justifiées. Une telle utilisation non justifiée se fait aux risques et sous la responsabilité de l'utilisateur uniquement.

Déclaration de conformité de l'Union européenne

Informations sur la mise au rebut pour les utilisateurs d'équipements électriques et électroniques



Ce symbole sur le produit ou sur son emballage indique que les appareils électriques et électroniques ne doivent pas être jetés avec les ordures ménagères. Pour un traitement adéquat, il est de votre responsabilité de vous débarrasser de vos déchets en les rapportant aux points de collecte prévus à cet effet.

La mise au rebut correcte de ce produit permettra d'économiser des ressources précieuses et d'éviter tout effet négatif d'un traitement inapproprié des déchets sur la santé humaine et l'environnement.

Pour retourner votre appareil usagé, veuillez utiliser les systèmes de retour et de collecte ou contacter le détaillant où le produit a été acheté, ce qui est gratuit. Veuillez contacter les autorités locales pour obtenir de plus amples informations sur le point de collecte désigné le plus proche. Des sanctions peuvent être appliquées en cas d'élimination incorrecte de ces déchets, conformément à la législation de votre pays.

Informations des utilisateurs au sujet de la mise au rebut des batteries usagées



Ce symbole signifie que les batteries et accumulateurs en fin de vie ne doivent pas être mélangés aux déchets municipaux non triés. Votre participation est une part importante de l'effort visant à minimiser l'impact des batteries et accumulateurs sur l'environnement et la santé humaine. Pour un recyclage approprié gratuit, vous pouvez renvoyer ce produit ou les batteries ou accumulateurs qu'il contient à votre fournisseur ou à un point de collecte désigné.

La mise au rebut correcte de ce produit permettra d'économiser des ressources précieuses et d'éviter tout effet négatif d'un traitement inapproprié des déchets sur la santé humaine et l'environnement.

Des sanctions peuvent être appliquées en cas d'élimination incorrecte de ces déchets, conformément à la législation de votre pays.

Il existe des systèmes de collecte distincts pour les batteries et les accumulateurs usagés.

Les batteries et les accumulateurs doivent être mis au rebut correctement dans votre centre de collecte des déchets ou de recyclage local.

Directive relative à la limitation de l'utilisation de certaines substances dangereuses (LdSD)

Ecovacs Home Service Robotics Co., Ltd. déclare par la présente que l'ensemble du produit, y compris les pièces (câbles, cordons, etc.), est conforme aux exigences de la directive LdSD 2011/65/UE et à la directive déléguée (UE) 2015/863 de la Commission relative à la limitation de l'utilisation de certaines substances dangereuses dans les équipements électriques et électroniques, modifiant la directive LdSD (« refonte de la directive LdSD » ou « LdSD 2.0 »).

Directive sur les équipements radioélectriques

Ecovacs Home Service Robotics Co., Ltd. déclare par la présente que les produits énumérés dans cette section sont conformes aux exigences essentielles et aux autres dispositions pertinentes de la directive 2014/53/UE relative aux équipements radio.

Représentant autorisé en Europe :



ECOVACS Europe GmbH
Holzstrasse 2 | D-40221 Düsseldorf | Allemagne

Ecovacs Home Service Robotics Co., Ltd. déclare par la présente que le produit est conforme aux exigences essentielles et aux autres dispositions pertinentes de la directive RoHS 2011/65/UE et de la directive déléguée de la Commission (UE) 2015/863 modifiant la directive sur les équipements radio 2014/53/UE.

La déclaration de conformité peut être consultée à l'adresse suivante :

[https://www.ecovacs.com/global/compliance.](https://www.ecovacs.com/global/compliance)

CONTENU DU COLIS

1 Contenu du colis

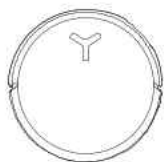

DEEBOT

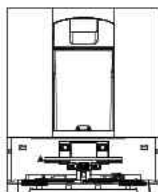

Station OMNI

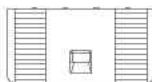

Base

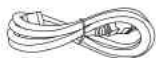

Câble d'alimentation



Manuel d'utilisation



Protections d'angle



Solution de nettoyage
ECOVACS DEEBOT



Solution de
nettoyage puissante
ECOVACS DEEBOT

Remarque :

*Une paire de protections d'angle bien pensée est incluse pour renforcer la sécurité de l'utilisateur et améliorer le confort d'utilisation. Pour l'installer, alignez la fente intérieure de la protection d'angle avec le bord et appuyez pour la mettre en place.
*Les illustrations figurant dans ce mode d'emploi sont fournies à titre indicatif uniquement et peuvent varier par rapport à votre appareil. Le modèle et les spécifications peuvent faire l'objet de modifications sans préavis.

2 Diagramme du produit

1. Vue avant du DEEBOT

Boutons sur le DEEBOT :

Pression : Démarrer/Pause

Pression prolongée pendant 3 secondes :
retour à la station

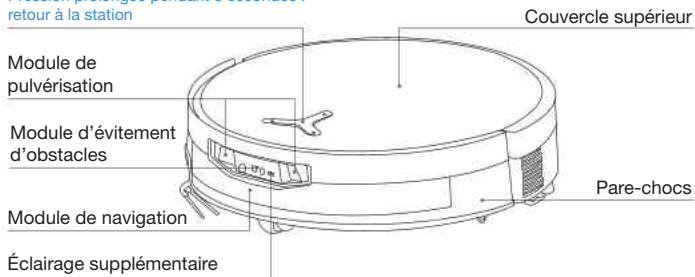

2. Vue du dessous du DEEBOT

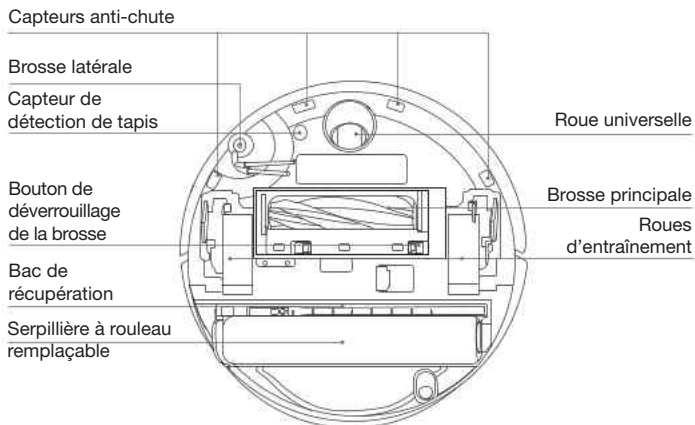

3. À l'intérieur du DEEBOT (sous le couvercle supérieur)

Touche RESET

Configuration du réseau : appuyez sur la touche RESET. Une invite vocale vous demandera de connecter le DEEBOT à l'application.

Restaurer les paramètres par défaut : appuyez sur la touche RESET et maintenez-la enfoncée pendant 5 secondes. Une fois que vous avez entendu l'invite vocale, la musique de démarrage est diffusée et le DEEBOT est réinitialisé avec ses paramètres par défaut. Utilisez cette fonction avec précaution.

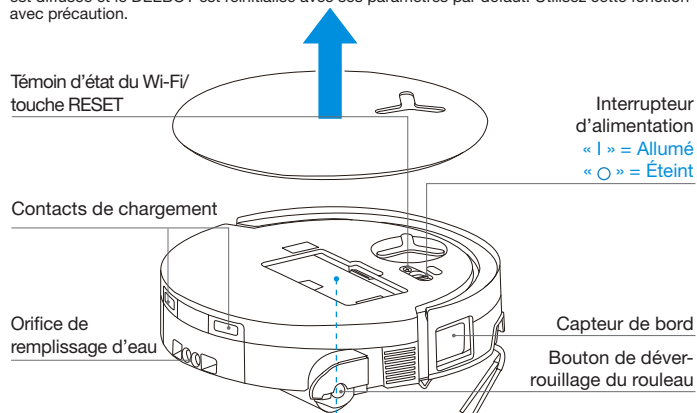

4. Bac à poussière

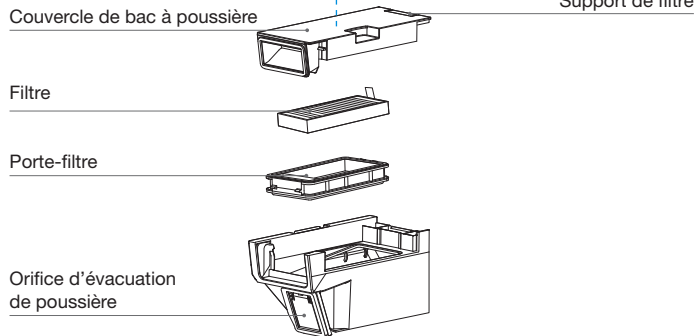

5. Vue avant de la station OMNI

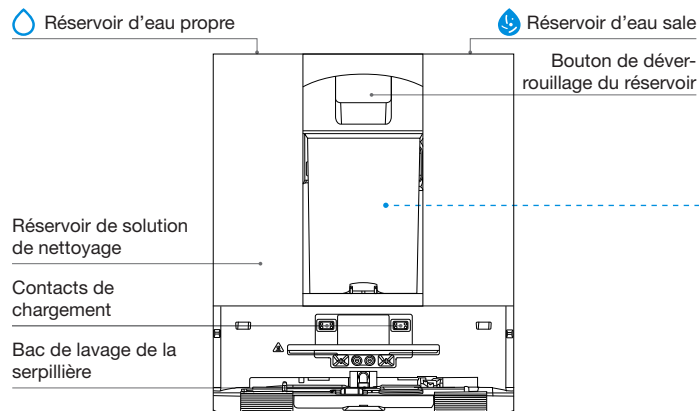

Remarque :

- Orange clignotant : veuillez consulter l'application pour connaître la cause du dysfonctionnement.
- Si le DEEBOT ne se recharge pas, essayez les contacts de chargement en utilisant un chiffon propre et sec.

6. Réservoir à poussière

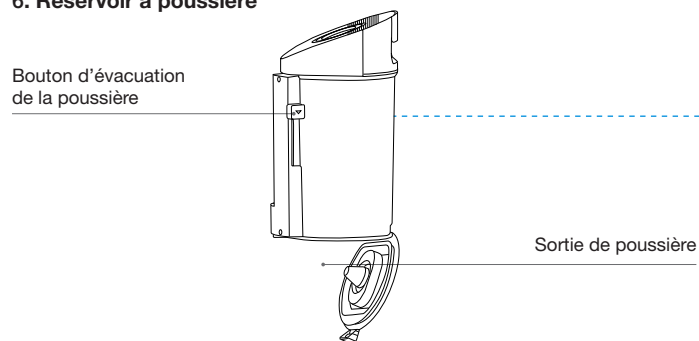

6. Vue arrière de la station OMNI

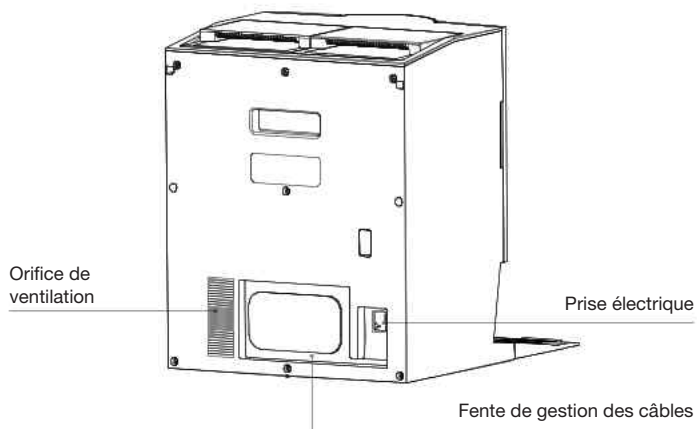

7. Témoin lumineux sur le DEEBOT

Effet lumineux	État
Blanc clignotant lent	En cours de charge
Blanc fixe	Charge complète/En fonctionnement
Rouge fixe	Batterie faible
Rouge clignotant	Alarme du DEEBOT
Orange clignotant	Alarme de la station

8. Présentation des capteurs

Nom	Description fonctionnelle
Module de navigation	La mesure laser de distance sert à mesurer la distance entre le DEEBOT et les objets environnants en fonction des différences de délai de réflexion, ce qui permet au module de cartographier les objets autour du DEEBOT pendant qu'il se déplace. La portée de détection est de 10 m.
Module d'évitement d'obstacles	La mesure de distance infrarouge et une triangulation similaire sont utilisés pour mesurer la distance entre les objets environnants et le DEEBOT. Lorsque le capteur détecte un objet à proximité, DEEBOT effectue automatiquement un virage pour éviter de rentrer dans l'objet. La portée de détection est de 0,3 m.
Capteurs anti-chute	Grâce au principe du temps de vol (dToF), le capteur dToF situé sous le DEEBOT mesure en continu la distance entre le DEEBOT et le sol. Pendant ce temps, des capteurs infrarouges situés sur la partie inférieure détectent la distance à l'aide d'une technologie de mesure de distance infrarouge. Le DEEBOT s'arrête d'avancer lorsque des escaliers se trouvent devant lui (par exemple, lorsque la hauteur de la surface blanche est supérieure ou égale à 55 mm, ou lorsque la hauteur de la surface noire est supérieure ou égale à 30 mm) et que la hauteur identifiée dépasse la hauteur prédéfinie, grâce à l'activation de la fonction anti-chute.
Capteur de détection de tapis	Le capteur émet des ultrasons à 300 kHz, dont l'énergie est absorbée par le tapis, ce qui fera que l'énergie réfléchi sera inférieure au seuil. Le DEEBOT détecte ainsi la présence du tapis. Lors des tests réalisés dans le laboratoire ECOVACS, plus de 50 types de tapis disponibles sur le marché ont été détectés.
Capteur anti-collision	Grâce au principe du commutateur optocoupleur, le DEEBOT évitera les obstacles lorsqu'il est sur le point d'entrer en collision avec eux.
Capteur de bord	Grâce à la mesure de distance infrarouge, le capteur de bord détecte la distance entre le DEEBOT et les objets situés sur le côté. Lorsqu'il y a un mur ou des obstacles du côté droit, le DEEBOT effectue un nettoyage des bords afin de ne manquer aucun endroit et d'éviter les collisions.
Caméra AIvI	L'analyse intelligente par IA est utilisée pour la détection de l'environnement et la gestion efficace des vidéos (sur certains modèles).
Microphone	Le microphone capte le son grâce aux vibrations du diaphragme provoquées par la voix humaine qui se propage dans l'air. Cela permet l'enregistrement vocal et le contrôle vocal pour diriger le DEEBOT afin qu'il accomplisse la tâche assignée grâce à l'acquisition et aux algorithmes de modèles sonores. La distance de travail effective est de 5 m.
Capteur de taches infrarouge	Grâce à un éclairage infrarouge, le DEEBOT détecte les particules et les saletés liquides à moins de 40 cm du sol et met en œuvre des stratégies de nettoyage intelligentes.

CONFIGURATION INITIALE ET UTILISATION

1 Remarques avant le nettoyage



Rangez la zone à nettoyer

Pour une zone de nettoyage aussi grande que possible, rangez les meubles, tels que les tables, les chaises et les ventilateurs sur pied, à leur place et mettez de côté les objets bas, tels que les balances, avant d'utiliser DEEBOT.

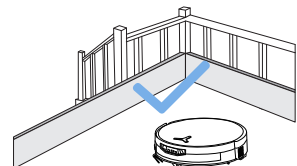

Empêchez le DEEBOT de tomber

Placez un obstacle physique devant un vide, par exemple un escalier ou des marches, pour empêcher le DEEBOT de tomber.

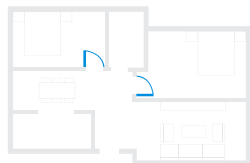

Ouvrez les portes et aidez le DEEBOT à explorer

Ouvrez toutes les portes des pièces afin d'aider le DEEBOT à explorer entièrement votre domicile lors de la première utilisation.



Enlevez les objets au sol, y compris les câbles, les vêtements et les pantoufles, afin de renforcer l'efficacité de nettoyage.



Avant d'utiliser le produit sur un tapis à franges, veuillez replier les franges sous le tapis.



Veuillez ne pas vous tenir dans des espaces étroits, tels que les couloirs, afin de ne pas bloquer le module de navigation.

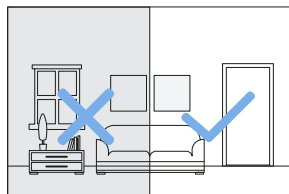

Fournissez un éclairage suffisant

Assurez-vous que toutes les zones de nettoyage sont bien éclairées afin que le module d'évitement d'obstacles du DEEBOT puisse éviter avec précision les obstacles tels que les chaussures, les chaussettes et les câbles.



Assurez-vous que le DEEBOT voit clairement et évitez de rayer ou de salir l'objectif du module d'évitement d'obstacles avec des empreintes digitales ou des taches de gras. Utilisez un chiffon propre et doux pour essuyer la caméra et évitez les produits nettoyants, les détergents ou les sprays.

2 Démarrage rapide

Retirez tous les matériaux de protection avant d'utiliser l'appareil.

1. Installation de la station

Si vous entendez un bruit de « clic », cela indique que l'installation est correcte.

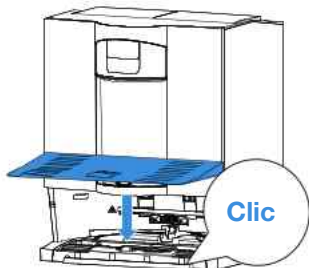

2. Montage et installation de la station

Placez la station OMNI contre le mur, sur une surface plane et robuste. Ne placez aucun objet à moins de 0,05 mètre de chaque côté de l'appareil, ni à moins de 0,8 mètre devant celui-ci. Enroulez le surplus de câble d'alimentation autour de la fente de gestion des câbles à l'arrière de la station.

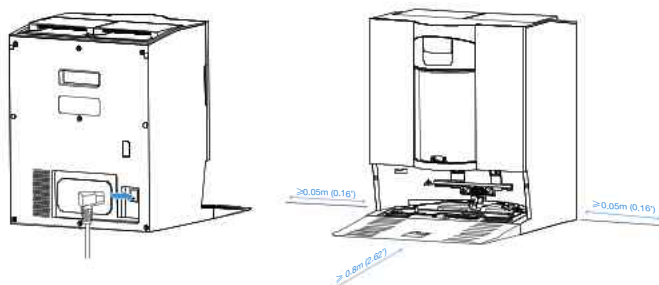

Remarque :

- Si des objets réfléchissant la lumière, par exemple des miroirs ou des plinthes, se trouvent à proximité de la station, il est nécessaire de recouvrir ces objets sur 14 cm en partant du sol.
- N'exposez pas directement la station à la lumière du soleil ou à des environnements à haute température.
- Placez la station dans un endroit où le signal Wi-Fi est puissant afin de bénéficier d'une meilleure expérience utilisateur.

3 Télécharger l'application ECOVACS HOME

Pour profiter de toutes les fonctionnalités disponibles, nous vous recommandons de contrôler votre DEEBOT à l'aide de l'application ECOVACS HOME.

Scannez le code QR sous le couvercle supérieur pour télécharger l'application.

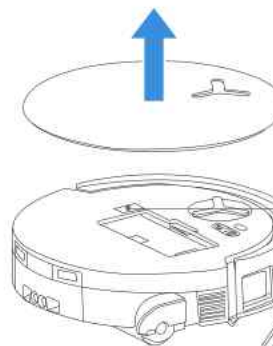

Ou recherchez « ECOVACS HOME » sur l'App Store ou Google Play pour télécharger l'application.



Remarque : suivez les instructions fournies dans l'application pour terminer l'inscription, vous connecter et établir la connexion.

4 Connectez DEEBOT à l'application

Via Bluetooth : Allumez le DEEBOT et activez le Bluetooth sur votre téléphone portable. Autorisez l'application à utiliser le Bluetooth du téléphone portable. Appuyez pour scanner le code QR sur le DEEBOT ou appuyez sur  ou  dans l'application pour trouver le DEEBOT le plus proche.

Via Wi-Fi : Vous pouvez également choisir de connecter le DEEBOT à l'application via d'autres méthodes en suivant les instructions affichées sur la page de l'application.

Remarque : veuillez vous connecter via Bluetooth pour une expérience optimale.

Exigences relatives au réseau Wi-Fi :

- Utilisation d'un réseau mixte 2,4 GHz ou 2,4/5 GHz.
- Routeur compatible avec les protocoles 802.11b/g/n et IPv4.
- N'utilisez pas de VPN (réseau privé virtuel) ni de serveur proxy.
- N'utilisez pas de réseau caché.
- WPA et WPA2 utilisant le chiffrement TKIP, PSK, AES/CCMP.
- Le protocole WEP EAP (Enterprise Authentication Protocol) n'est pas pris en charge.
- Utilisez les canaux Wi-Fi 1 à 11 en Amérique du Nord et les canaux 1 à 13 en dehors de l'Amérique du Nord (consultez l'organisme de réglementation local).
- Si vous utilisez un prolongateur/répéteur réseau, le nom du réseau (SSID) et le mot de passe doivent être les mêmes que ceux de votre réseau principal.
- Activez le WPA2 sur votre routeur.

Témoin lumineux Wi-Fi

	Clignote lentement en blanc	Déconnecté du Wi-Fi
	Clignote rapidement en blanc	Connexion en cours
	Lumière blanche constante	Connecté au Wi-Fi

Veuillez noter que les fonctionnalités intelligentes telles que le démarrage à distance, l'interaction vocale, l'affichage et le contrôle des paramètres de la carte 2D/3D, ainsi que le nettoyage personnalisé (selon l'appareil) nécessitent l'application ECOVACS HOME, qui fait l'objet de mises à jour régulières. Vous devez accepter notre Politique de confidentialité et notre Contrat d'utilisation pour que nous puissions traiter certaines de vos informations essentielles et nécessaires avant que vous soyez en mesure d'utiliser certaines fonctionnalités de l'application pour contrôler l'appareil. Si vous n'acceptez pas notre Politique de confidentialité et notre Contrat d'utilisation, ces fonctionnalités ne seront pas disponibles. Cependant, vous pouvez toujours utiliser les fonctions de base de cet appareil pour un fonctionnement manuel.

Informations concernant l'interface réseau

Nom	Description
Interface infrarouge	L'interface infrarouge est désactivée par défaut et s'active lorsque le DEEBOT se trouve dans la station de charge. Lorsque le DEEBOT se trouve dans la station de charge, il communique avec celle-ci via l'interface infrarouge.
Bluetooth	Activez le Bluetooth pour connecter le DEEBOT au réseau pendant le processus de configuration du réseau. Le Bluetooth utilise les services GAP1800, GATT 1801 et 8888 pour assurer la sécurité de la configuration et de l'échange de données.
Wi-Fi*	Cela facilite le transfert de données entre l'application et le DEEBOT, ce qui permet de contrôler celui-ci via l'application.
Application ECOVACS HOME	Les produits ECOVACS offrent des fonctions intelligentes telles que la configuration du réseau, la cartographie et la sélection du mode nettoyage (spécifiques à chaque produit). Pour utiliser ces fonctionnalités, les utilisateurs doivent télécharger et utiliser l'application officielle ECOVACS HOME.

* Les robots aspirateurs de la série DEEBOT sont conçus pour le nettoyage domestique. Un réseau Wi-Fi domestique est nécessaire pour le fonctionnement, et la protection anti-DDOS doit être configurée par les utilisateurs par le biais des paramètres du routeur.

5 Mise sous tension et recharge du DEEBOT

Allumez l'interrupteur d'alimentation situé sous le couvercle du DEEBOT (« I » = Allumé, « O » = Éteint), puis placez le DEEBOT devant la station raccordée à l'alimentation électrique. Utilisez l'application ECOVACS HOME ou le contrôle vocal pour rappeler le DEEBOT. Vous pouvez aussi appuyer et maintenir enfoncé pendant 3 secondes le bouton  du DEEBOT pour permettre au DEEBOT de se connecter à la station pour la recharge.

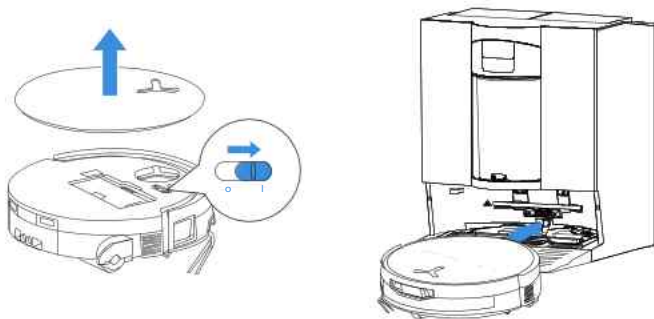

Remarque :

- Il n'est pas possible de charger le DEEBOT lorsqu'il est éteint.
- Une fois le nettoyage terminé, nous recommandons de laisser le DEEBOT allumé et en charge, afin qu'il soit prêt pour la prochaine session de nettoyage.
- Pour vous assurer que le DEEBOT puisse revenir se recharger sans problème après le nettoyage, commencez le nettoyage depuis la station et évitez de déplacer celle-ci pendant le processus.

6 Remplir le réservoir d'eau propre

Retirez le réservoir d'eau propre, ouvrez le couvercle du réservoir et remplissez-le d'eau. Fermez le couvercle du réservoir et réinstallez le réservoir d'eau propre.

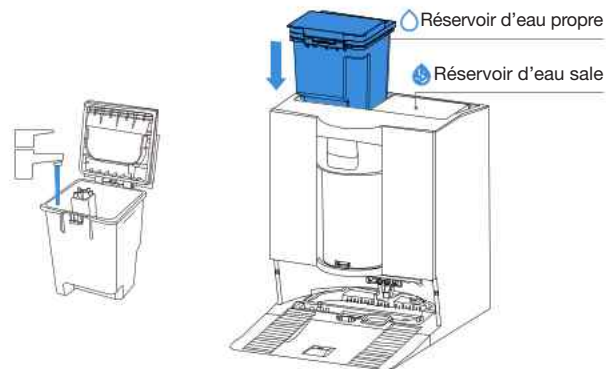

Remarque :

- Utilisez uniquement la solution de nettoyage ECOVACS DEEBOT pour éviter tout dysfonctionnement.
- Utilisez un chiffon propre et sec pour essuyer toute trace d'eau sur la surface du réservoir avant de le mettre en place.
- Veillez à bien verrouiller les couvercles supérieurs des deux réservoirs d'eau avant utilisation.
- Les éventuelles traces d'eau dans les réservoirs proviennent des tests de fonctionnement. Vous pouvez utiliser l'appareil en toute confiance.

7 Ajouter une solution de nettoyage

1. Retirez le couvercle du réservoir de solution de nettoyage, sortez les deux bacs de solution de nettoyage et placez-les sur une surface plane et dure.

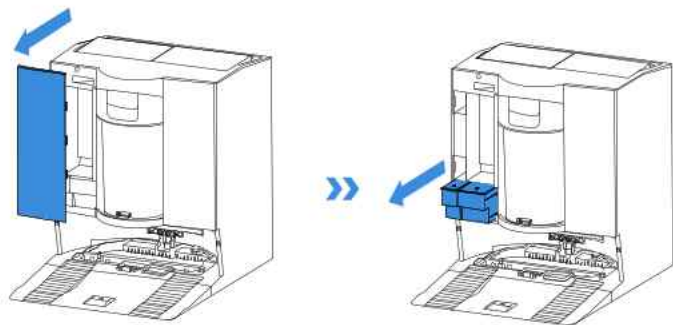

2. Versez la solution de nettoyage ECOVACS DEEBOT dans le bac bleu et la solution de nettoyage puissante dans le bac noir. Après avoir fermé le couvercle des bacs, replacez-les dans la station et fermez le couvercle du réservoir.

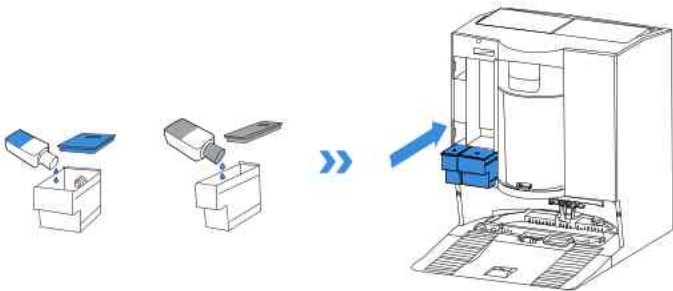

Remarque : ne versez pas de solution de nettoyage dans le réservoir d'eau propre. Versez-la plutôt dans le réservoir de solution de nettoyage. Un rapport incorrect risque sinon d'entraîner une formation excessive de mousse et de réduire l'efficacité du nettoyage.

3. Remettez le couvercle du réservoir de solution de nettoyage en place et appuyez fermement pour bien l'installer.

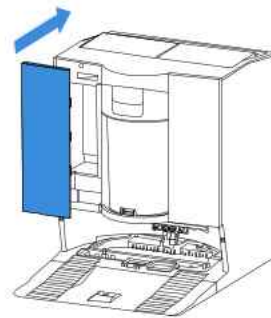

Remarque :

- Ne versez pas trop de solution de nettoyage, car celle-ci pourrait déborder lorsque le couvercle est fermé. Vous pouvez ignorer cette étape si vous n'utilisez pas régulièrement de solution de nettoyage pour sols. Il est possible de désactiver la fonction de distribution automatique de solution de nettoyage depuis l'application.
- Pour améliorer les performances et prolonger la durée de vie du produit, veuillez utiliser la solution de nettoyage ECOVACS DEEBOT.
- Veuillez vous assurer qu'aucun corps étranger ne tombe dans le bac de la solution de nettoyage.

8 Utiliser le DEEBOT pour le nettoyage

1. Commencer la cartographie

Avant la première cartographie, veuillez nous aider à éliminer quelques problèmes potentiels. Par exemple, le DEEBOT peut se retrouver coincé sous un meuble. Veuillez vous reporter aux solutions suivantes :

- ① Surélevez les meubles bas si possible ;
- ② Couvrez le dessous des meubles;
- ③ Configurez une limite virtuelle via l'application.

2. Démarrer le nettoyage

- Le réservoir d'eau du DEEBOT est automatiquement rempli dans la station. Il n'est pas nécessaire de le remplir manuellement.
- Lorsqu'il est en mode Serpillière, le DEEBOT reconnaît les différents types de sol et est capable de relever automatiquement les serpillières lorsqu'il rencontre des tapis. Veuillez ne pas utiliser le DEEBOT sur des tapis ou moquettes à poils longs. Il est recommandé de replier les tapis pendant le nettoyage, ou de définir la zone recouverte du tapis comme zone interdite en configurant une limite virtuelle dans l'application.

Veuillez vous assurer que le DEEBOT se trouve dans la station et qu'il est complètement chargé avant de le nettoyer pour la première fois. Appuyez sur  sur le DEEBOT pour démarrer. Vous pouvez également utiliser l'application ECOVACS HOME ou le contrôle vocal pour démarrer le robot.

3. Pause

Appuyez sur  sur le DEEBOT pour le mettre en pause pendant le fonctionnement. Vous pouvez également utiliser l'application ECOVACS HOME ou le contrôle vocal pour mettre le DEEBOT en pause.

4. Réveil

Lorsqu'il reste en pause pendant un certain temps, tous les témoins lumineux du DEEBOT s'éteignent. Pour réveiller le DEEBOT, appuyez sur .

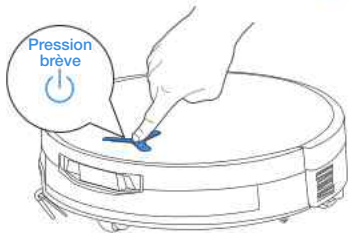

5. Retour à la station

Utilisez l'application ECOVACS HOME ou le contrôle vocal pour rappeler le DEEBOT. Vous pouvez aussi appuyer et maintenir enfoncé pendant 3 secondes le bouton  du DEEBOT pour permettre au DEEBOT de se connecter à la station pour la recharge.

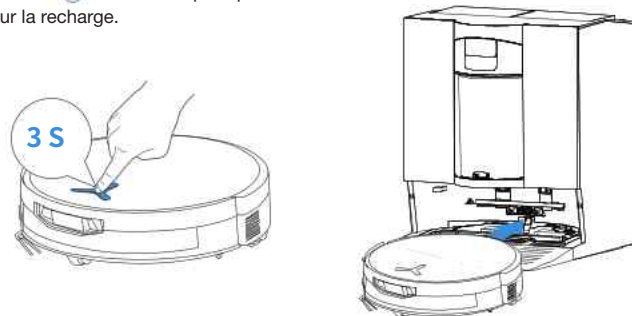

6. Mode veille profonde

Le DEEBOT passe en mode veille profonde s'il reste hors de la station pendant environ 10 heures, afin de préserver la batterie. Veuillez éteindre puis rallumer l'appareil pour réactiver le DEEBOT.

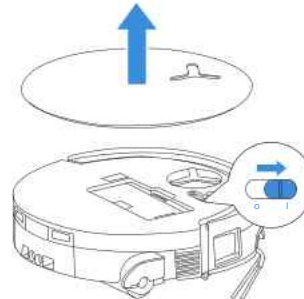

Lorsque le DEEBOT revient à la station pendant une tâche, la fonction PowerBoost Charging démarre par défaut et dure environ 5 minutes. Le DEEBOT passera ensuite en mode de charge standard et s'arrêtera automatiquement une fois complètement chargé.

MAINTENANCE RÉGULIÈRE

1 Fréquence de maintenance

Pour que le DEEBOT continue d'offrir une performance de pointe, effectuez l'entretien et remplacez les pièces en respectant les fréquences ci-indiquées ci-dessous :

Pièce	Fréquence de maintenance	Fréquence de remplacement
Rouleau remplaçable	/	Tous les 1-2 mois
Bac de récupération	Chaque semaine	/
Brosse latérale	Toutes les 2 semaines	Tous les 3-6 mois
Brosse principale	Chaque semaine	Tous les 6-12 mois
Filtre	Chaque semaine	Tous les 3-6 mois
Roue universelle Capteurs anti-chute Pare-chocs Contacts de chargement sur le DEEBOT Contacts de chargement sur la station OMNI Module de navigation Module d'évitement d'obstacles	Tous les mois environ	/
Réservoir d'eau propre	Tous les 3 mois	/
Réservoir d'eau sale	Chaque mois	/
Corps et partie inférieure de la station	Chaque mois	/
Bac de lavage de la serpillière	Tous les 5 mois	
Unité de solution de nettoyage	Chaque mois	
Réservoir à poussière	Après chaque utilisation	
Filtre du réservoir à poussière	Tous les 3-6 mois	Tous les 3 à 6 mois / Après plusieurs lavages

Remarque : découvrez d'autres accessoires sur l'application ECOVACS HOME ou sur <https://www.ecovacs.com>.

ENTRETIEN DU DEEBOT

1 Entretien du bac à poussière et du filtre

1. Retirez le bac à poussière, puis videz-le.

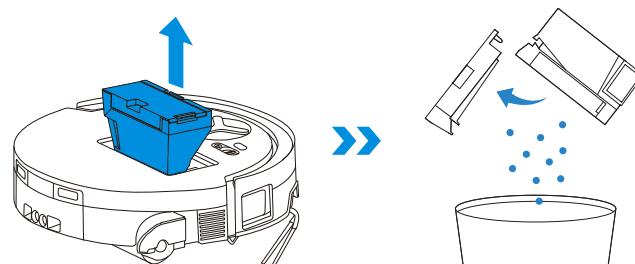

2. Ouvrez le filet filtrant et retirez le filtre.

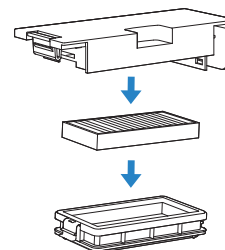

3. Rincez le bac à poussière et le filtre à l'eau, puis secouez-les pour évacuer les gouttes d'eau encore présentes.

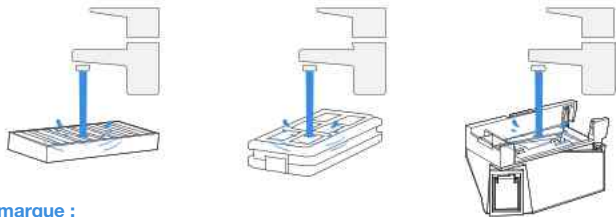

Remarque :

- Veuillez rincer le filtre à l'eau, comme illustré.
- N'utilisez pas vos doigts ni de brosses pour nettoyer le filtre.

4. Faites sécher le bac à poussière et le filtre à l'air libre.

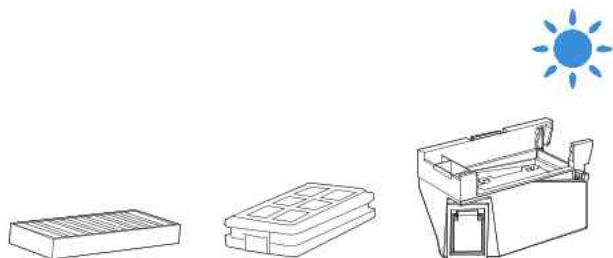

Remarque : séchez complètement les composants avant utilisation.

2 Entretien de la brosse principale et de la brosse latérale

Nettoyer la brosse principale

1. Retirez le couvercle de la brosse principale.

Remarque : avant de retourner le DEEBOT, videz l'eau restante dans le bac de récupération.

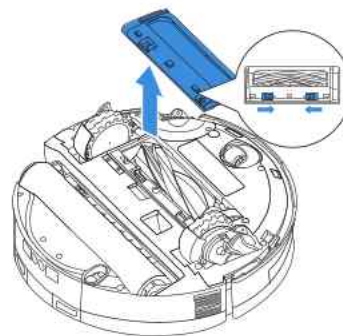

2. Retirez et nettoyez la brosse principale et son compartiment.



4. Installez la brosse principale et le couvercle.

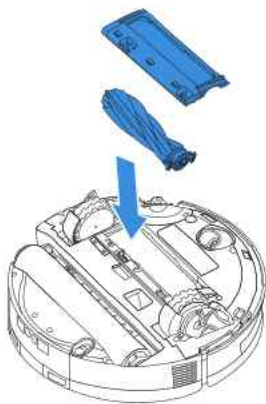

Nettoyer la brosse latérale

Retirez la brosse latérale à l'aide d'un tournevis et nettoyez-la.

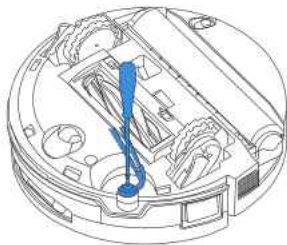

3 Entretien des composants du rouleau

1. Appuyez sur le bouton de déverrouillage du rouleau situé sur le côté du balai à rouleau, soulevez délicatement le balai à rouleau et retirez-le.

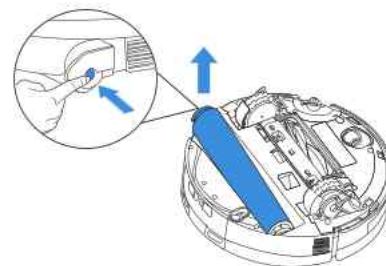

2. Retirez le couvercle d'extrémité du rouleau, nettoyez et séchez le balai à rouleau. Essuyez le compartiment du rouleau avec un chiffon humide bien essoré.

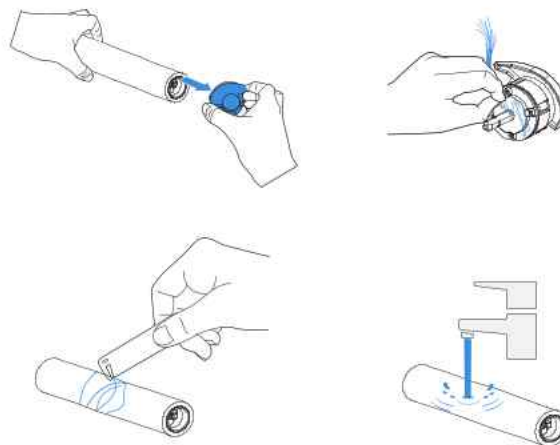

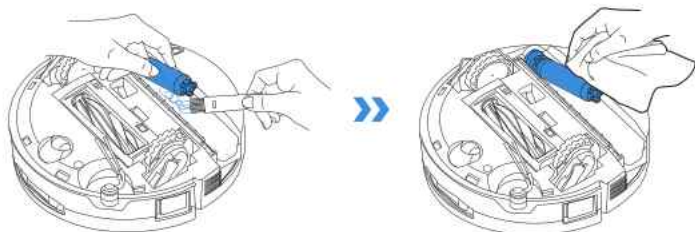

Remarque :

- Ne tirez pas brusquement sur les composants du moteur du rouleau lors du nettoyage afin d'éviter tout dommage.
- Ne rincez pas le DEEBOT à l'eau.

3. Réinstallez le couvercle d'extrémité du rouleau et fixez le balai à rouleau au moteur. Une fois la serpillière en place, alignez le bouton de déverrouillage du rouleau avec la rainure située sur le côté du compartiment du rouleau et appuyez dessus. Un « clic » indique que la serpillière est correctement installée.

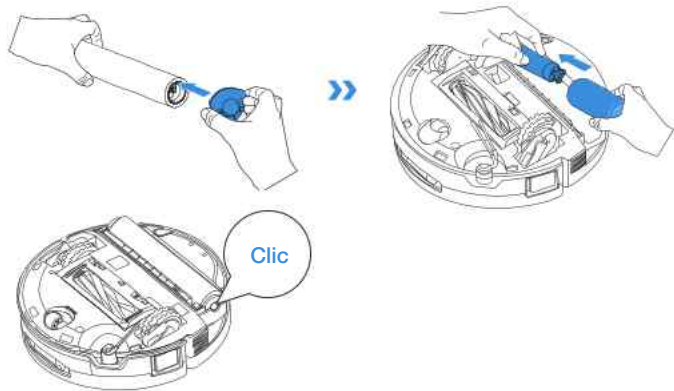

Remarque : découvrez d'autres accessoires sur l'application ECOVACS HOME ou sur <https://www.ecovacs.com>.

4 Entretien du bac de récupération

1. Appuyez sur le bouton de déverrouillage pour retirer le bac de récupération, puis nettoyez-le et séchez-le.

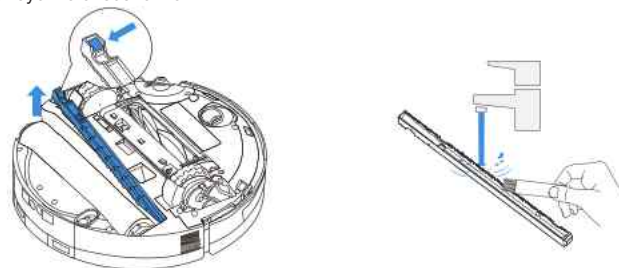

Remarque : une petite quantité d'eau résiduelle peut s'écouler lorsque vous retournez le DEEBOT s'il n'est pas en mode séchage.

2. Réinstallez le bac de récupération et appuyez fermement jusqu'à ce qu'il soit correctement installé.

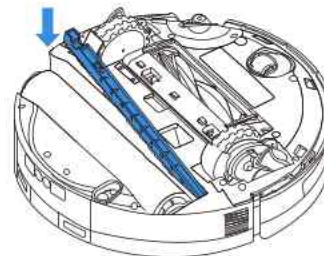

5 Nettoyer le couvercle du balai à rouleau

1. Après avoir retiré le balai à rouleau, faites glisser le bouton de déverrouillage du couvercle du balai à rouleau vers la droite pour le déverrouiller.

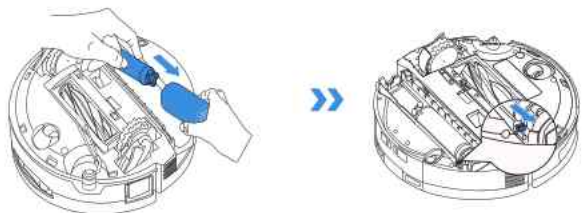

2. Saisissez le couvercle du balai à rouleau par la rainure située sur le compartiment du rouleau, puis tournez-le délicatement et soulevez-le.

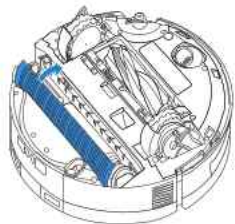

3. Une fois le couvercle du balai à rouleau nettoyé et séché, alignez son axe avec la glissière située sur le côté gauche du compartiment du rouleau, réinstallez-le et enclenchez l'interrupteur de déverrouillage.



6 Entretien des autres composants

Nettoyer la lentille du module d'évitement d'obstacles

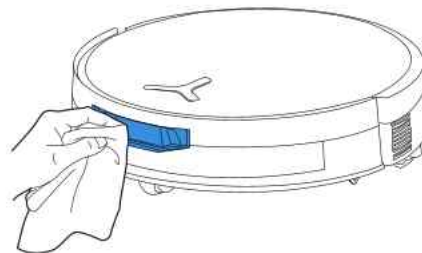

Nettoyer le pare-chocs

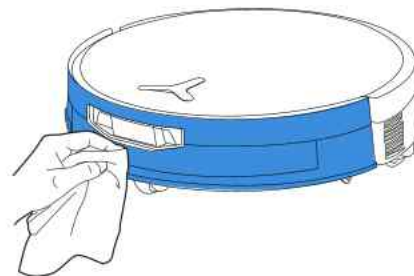

Nettoyer le module de navigation

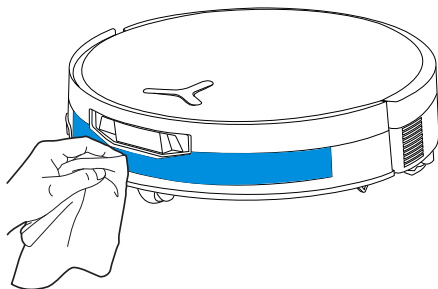

Nettoyer le capteur de bord

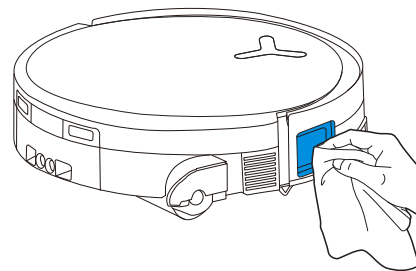

Nettoyer les contacts de chargement

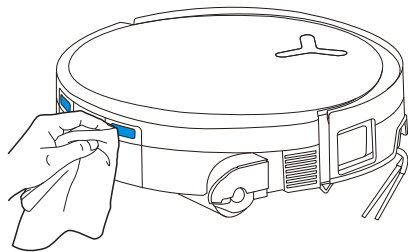

Nettoyer les capteurs anti-chute

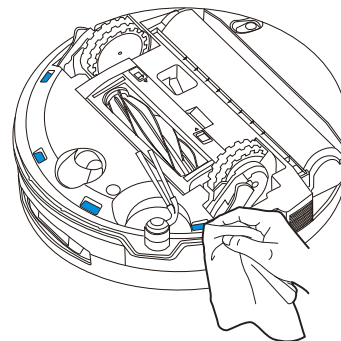

Remarque :

- Essuyez les composants avec un chiffon propre et sec. N'utilisez jamais de chiffon humide. N'utilisez pas de sprays nettoyants ni de détergents, car l'humidité peut causer des dommages.
- Les contacts de chargement contiennent des composants électroniques sensibles. Nettoyez-les avec un chiffon sec. N'utilisez pas de chiffon humide afin d'éviter de les endommager avec l'eau.

Nettoyer la roue universelle

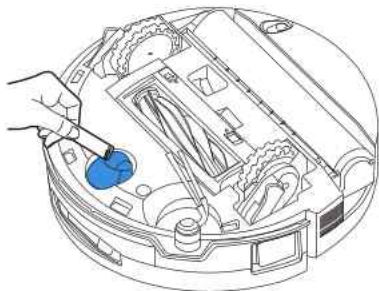

Nettoyer les roues d'entraînement

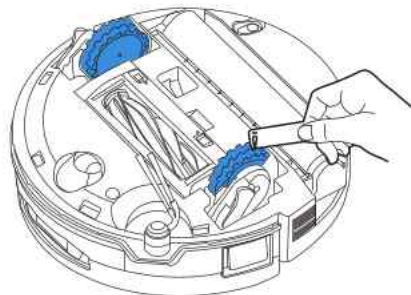

ENTRETIEN DE LA STATION

1 Entretien le réservoir à poussière et son filtre

1. Soulevez le bouton de déverrouillage du réservoir et retirez le réservoir à poussière.

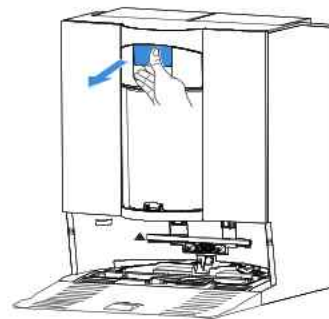

2. Alignez le fond du réservoir à poussière avec une poubelle. Déplacez doucement le bouton de libération de la poussière d'avant en arrière pour nettoyer le système multi-cônes et la paroi intérieure du réservoir à poussière. Appuyez fermement sur le bouton jusqu'à ce qu'il s'enclenche pour ouvrir le couvercle inférieur et libérer la poussière.

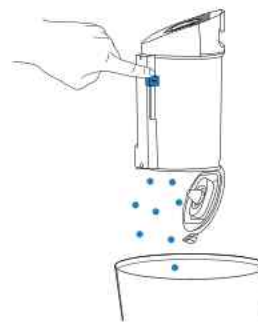

3. Retirez le dessus du réservoir, puis enlevez le filtre.

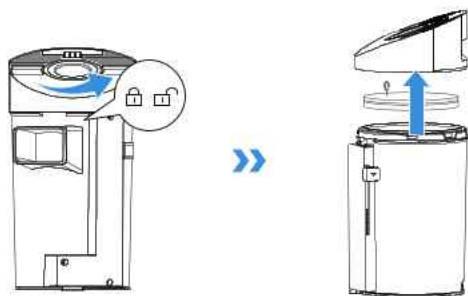

5. Rincez le réservoir à l'eau ou essuyez-le avec un chiffon humide.

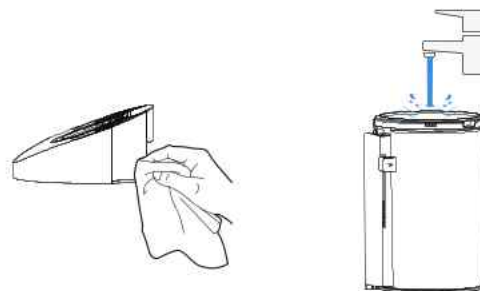

4. Retirez la structure multi-cônes.

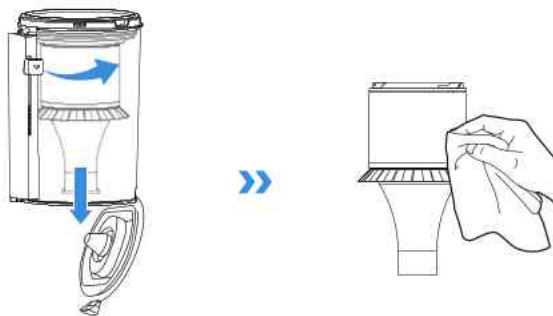

Remarque : Il n'est pas recommandé de laver la structure multi-cônes. Si nécessaire, vous pouvez l'essuyer avec un chiffon humide et la laisser sécher à l'air libre.

6. Rincez le réservoir à poussière et le filtre éponge à l'eau, puis séchez-les.

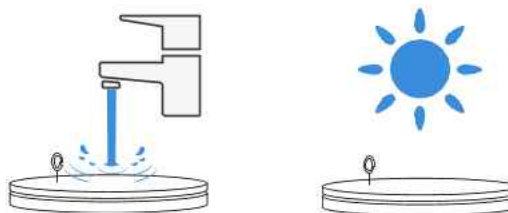

Remarque : séchez complètement le filtre avant utilisation.

2 Entretien du bac de lavage de la serpillère

1. Retirez et nettoyez la base de la station.

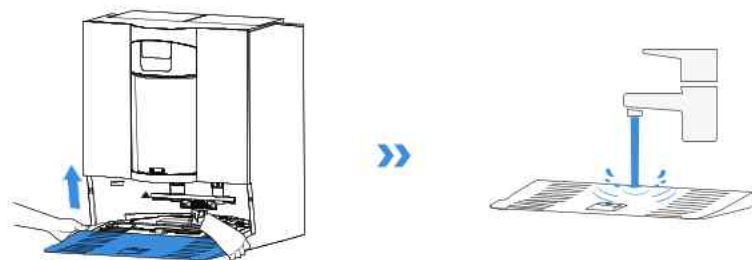

2. Retirez le bac de lavage de la serpillère. Appuyez sur le loquet du bac pour détacher le filtre et le nettoyer.

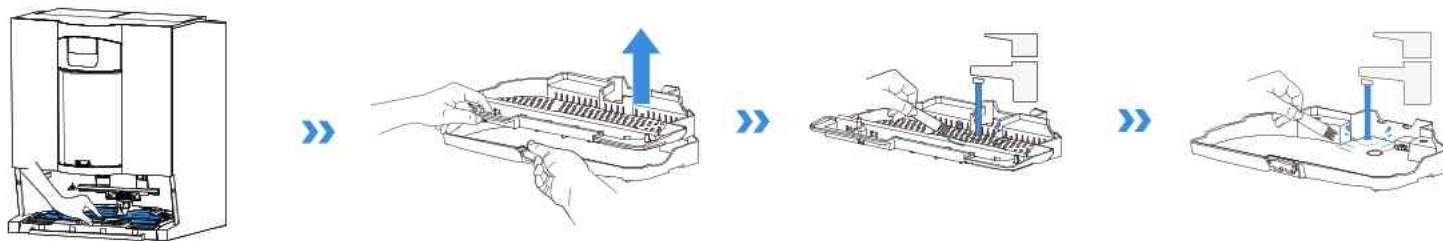

3. Réinstallez le filtre de lavage de la serpillière, le bac et la base de la station dans l'ordre. Un « clic » indique qu'ils sont bien en place.

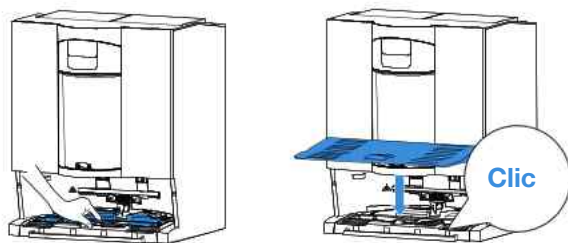

Remarque : veuillez installer correctement le bac et la base pour éviter tout dysfonctionnement.

4 Espace de stockage

Veuillez charger complètement et éteindre le DEEBOT avant de le ranger. Veuillez le recharger tous les 1,5 mois, afin d'éviter que la batterie ne se décharge excessivement.

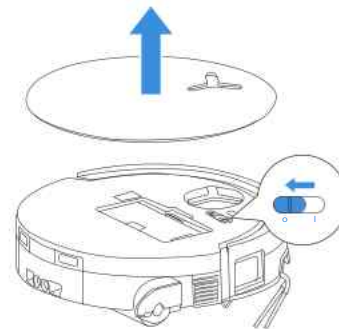

! Veuillez noter que le DEEBOT ne peut pas se recharger lorsqu'il est éteint.

Remarque :

- Une fois que le DEEBOT a terminé le nettoyage, il est recommandé de ne pas l'éteindre, mais de le laisser en charge afin qu'il soit prêt pour la prochaine session de nettoyage.
- Si la batterie est trop déchargée ou n'a pas été utilisée pendant une longue période, il se peut que le DEEBOT ne se recharge pas. Veuillez contacter ECOVACS pour obtenir de l'aide. Ne démontez pas la batterie vous-même.
- Si vous n'utilisez pas le DEEBOT pendant une longue période, utilisez la fonction de relocalisation de l'appareil dans l'application pour vider l'eau propre à l'intérieur du DEEBOT, les réservoirs d'eau de la station doivent rester vides et les balais à rouleau secs.

RÉSOLUTION DES PROBLÈMES

Pour le problème suivant, reportez-vous aux solutions correspondantes.

N°	Dysfonctionnement	Cause possible	Solution
1	Le DEEBOT ne parvient pas à se connecter à l'application ECOVACS HOME.	Identifiant ou mot de passe Wi-Fi saisi incorrect.	Saisissez l'identifiant et le mot de passe Wi-Fi corrects.
		Le DEEBOT est hors de portée du signal du réseau Wi-Fi de votre domicile.	Assurez-vous que le DEEBOT est à portée du signal du réseau Wi-Fi de votre domicile. Essayez de rester aussi près que possible du routeur.
		Le DEEBOT n'est pas en mode configuration.	Appuyez sur la touche Reset pour connecter le DEEBOT à votre téléphone via Bluetooth. Si cela échoue, appuyez sur le bouton Reset +  et connectez-vous via l'application ECOVACS HOME.
		Il n'y a pas de Wi-Fi domestique dans la liste des réseaux Wi-Fi.	Vérifiez si le nom du réseau Wi-Fi contient des caractères spéciaux. Veuillez ne pas utiliser de caractères spéciaux tels que ! @#& ¥%^. N'utilisez pas de réseau 5 Ghz.
		L'application installée n'est pas la bonne.	Veillez télécharger et installer l'application ECOVACS HOME.
2	Impossible de créer la carte des meubles dans l'application.	Déplacer le DEEBOT pendant le nettoyage peut entraîner la perte de la carte.	Pendant le nettoyage, ne déplacez pas le DEEBOT.
		Le nettoyage automatique n'est pas terminé.	Assurez-vous que le DEEBOT retourne automatiquement à la station OMNI après le nettoyage.
		Le mode multi-étages n'était pas activé lors de la création de la deuxième carte.	Veillez activer le mode multi-étages dans l'application.
3	La brosse latérale se détache pendant l'utilisation.	La brosse latérale n'est pas correctement installée.	Lorsque vous installez la brosse latérale à l'aide d'un tournevis, veillez à ce que la vis soit bien serrée.
4	Aucun signal trouvé. Échec du retour à la station.	La station OMNI est mal placée.	Placez la station correctement en suivant les instructions fournies dans la section [Mise sous tension et recharge du DEEBOT] .
		La station est hors tension ou a été déplacée.	Vérifiez si la station OMNI est raccordée à l'alimentation électrique. Ne déplacez pas la station OMNI.
		Le DEEBOT ne démarre pas le nettoyage depuis la station OMNI.	Nous recommandons que le DEEBOT démarre le nettoyage à partir de la station OMNI.
		L'itinéraire de retour est bloqué. Par exemple, la porte de la pièce où se trouve la station est fermée.	Maintenez l'itinéraire de chargement exempt d'obstacles.

N°	Dysfonctionnement	Cause possible	Solution
5	Le DEEBOT retourne à la station OMNI avant d'avoir terminé le nettoyage.	La pièce est trop grande et le DEEBOT doit retourner se recharger.	Veillez activer la reprise automatique. Pour plus de détails, veuillez suivre les instructions fournies dans l'application.
		En cas d'aménagements de la maison très complexes, l'efficacité de nettoyage peut diminuer, ce qui peut mener à un nettoyage incomplet.	Simplifiez l'aménagement de la maison.
6	Le DEEBOT ne se recharge pas.	Le DEEBOT n'est pas allumé.	Allumez le DEEBOT.
		Les contacts de chargement du DEEBOT ne sont pas connectés avec les contacts de chargement de la station OMNI.	Assurez-vous que les contacts de chargement du DEEBOT sont bien connectés aux contacts de chargement de la station et que le voyant  clignote. Vérifiez si les contacts de chargement du DEEBOT et de la station OMNI sont sales. Veuillez nettoyer ces pièces conformément aux instructions de la section [MAINTENANCE RÉGULIÈRE] .
		La station OMNI n'est pas raccordée à l'alimentation électrique.	1. Assurez-vous que la station OMNI est raccordée à l'alimentation électrique. 2. Une fois raccordée à l'alimentation, assurez-vous que le bruit de démarrage du moteur est audible.
		La base n'a pas été installée.	Pour une installation correcte, consultez la section [Démarrage rapide] .
7	Le DEEBOT est très bruyant pendant le nettoyage.	Nous vous recommandons de régulièrement nettoyer la brosse principale, la brosse latérale, le bac à poussière, le balai à rouleau, etc.	Nous vous recommandons de régulièrement nettoyer la brosse principale, la brosse latérale, le bac à poussière, le balai à rouleau, etc.
		DEEBOT est en mode Aspiration forte ou en mode Puissance d'aspiration maximale.	Passez en mode Standard ou Silencieux. Le mode Silencieux peut réduire les performances de nettoyage.
8	Le DEEBOT se bloque pendant le fonctionnement et s'arrête.	Le DEEBOT s'est emmêlé dans des objets présents au sol (câbles électriques, rideaux, franges de tapis, etc.).	Le DEEBOT va essayer plusieurs méthodes pour se libérer. Si ses tentatives échouent, retirez manuellement les obstacles et redémarrez-le.
		Le DEEBOT peut rester coincé sous des meubles présentant un espace sous eux de même hauteur.	Veillez surélever les meubles, installer une barrière physique ou définir une limite virtuelle à l'aide de l'application ECOVACS HOME.
		Le DEEBOT est coincé dans des zones basses et étroites.	Rangez votre intérieur, installez une barrière physique ou définissez une limite virtuelle à l'aide de l'application ECOVACS HOME.

N°	Dysfonctionnement	Cause possible	Solution
9	Pendant le nettoyage, DEEBOT peut rencontrer des problèmes tels qu'un itinéraire désordonné, des mouvements déséquilibrés, un nettoyage répété aux mêmes endroits et de petites zones manquantes.	Une grande partie n'a pas été nettoyée, probablement parce qu'elle était bloquée.	Assurez-vous que la porte est ouverte, éliminez les obstacles potentiels, tels que les pantoufles et les câbles éparpillés. Le DEEBOT effectuera un nettoyage supplémentaire avant la fin de la session de nettoyage.
		Les roues d'entraînement risquent de patiner sur le sol lorsque le DEEBOT monte des marches, franchit des seuils ou passe sur des barres de porte, ce qui peut affecter son évaluation de l'environnement domestique global.	Fermez la porte de la pièce ou définissez une limite virtuelle depuis l'application. Vous pouvez ensuite amener le DEEBOT dans la pièce pour la nettoyer séparément.
		La friction entre les roues d'entraînement et le sol peut être moindre sur les sols récemment cirés ou polis, ainsi que sur du carrelage lisse.	Veuillez attendre que la cire sèche avant de nettoyer.
10	Après son retour à la station OMNI, DEEBOT ne vide pas son bac à poussière.	La fonction de Vidage Automatique n'a pas été activée dans l'application.	Activez la fonction de Vidage automatique dans l'application.
		Si vous ramenez manuellement le DEEBOT à sa station, la fonction de Vidage automatique ne se déclenche pas.	Nous vous recommandons de laisser le DEEBOT retourner seul à la station OMNI. Veuillez ne pas le déplacer manuellement.
		Lorsqu'il est en mode « Ne pas déranger », le DEEBOT ne videra pas le bac à poussière après son retour à la station OMNI.	Désactivez le mode « Ne pas déranger » dans l'application ou lancez manuellement le vidage de la poussière.
		La station détecte une baisse de l'efficacité du vidage.	Nettoyez le conteneur à poussière et le filtre en éponge selon la section [ENTRETIEN RÉGULIER] , fermez correctement la collecte de poussière et installez-la sur la station.
		Vérifiez si le bac à poussière est plein et provoque un blocage.	Nettoyez le bac à poussière conformément aux instructions fournies dans la section [MAINTENANCE RÉGULIÈRE] .
		Si les causes possibles ci-dessus ont été exclues, il est possible que des pièces de la station soient défectueuses.	Veuillez contacter le service client pour obtenir de l'aide.
11	Échec du vidage automatique.	La station détecte une baisse de l'efficacité du vidage.	Nettoyez le réservoir à poussière et le filtre éponge conformément en suivant les instructions décrites dans la section [MAINTENANCE RÉGULIÈRE] , refermez correctement le réservoir à poussière et installez-le dans la station.
		La sortie du bac à poussière est obstruée par des corps étrangers.	Retirez le bac à poussière et retirez les corps étrangers présents au niveau de la sortie.
		Le réservoir à poussière n'est pas correctement installé ou fermé.	Installez correctement le réservoir à poussière et fermez-le fermement.

N°	Dysfonctionnement	Cause possible	Solution
12	Une fuite de poussière se produit pendant que le DEEBOT est en fonctionnement.	La sortie du bac à poussière est obstruée par des corps étrangers.	Retirez le bac à poussière et retirez les corps étrangers présents au niveau de la sortie.
13	Le balai à rouleau ne tourne pas.	Le balai à rouleau n'est pas correctement installé.	Installez correctement le balai à rouleau conformément aux instructions fournies dans la section [MAINTENANCE RÉGULIÈRE] .
		Le balai à rouleau est bloqué par des corps étrangers.	Nettoyez puis installez correctement le balai à rouleau conformément aux instructions fournies dans la section [MAINTENANCE RÉGULIÈRE] .
14	La roue motrice est bloquée.	La roue motrice est coincée ou bloquée par des corps étrangers.	Faites tourner la roue motrice et appuyez dessus pour vérifier qu'elle n'est pas bloquée ou obstruée par des corps étrangers. Si vous trouvez des corps étrangers, veuillez les nettoyer rapidement. Si le problème persiste, veuillez contacter le service client pour obtenir de l'aide.
15	Le bac de lavage de la serpillière est plein d'eau et ne peut pas être vidé. Une invite vocale signale un dysfonctionnement du bac de lavage de la serpillière.	Le réservoir d'eau sale n'est pas correctement installé.	Appuyez sur le réservoir d'eau sale pour vous assurer qu'il est correctement installé.
		Les bouchons d'étanchéité du réservoir d'eau sale ne sont pas correctement installés.	Assurez-vous que les deux bouchons d'étanchéité sont correctement installés.
		Le bac de lavage de la serpillière n'est pas correctement installé.	Vérifiez et assurez-vous que le bac de lavage de la serpillière est correctement installé.
		Vérifiez si le flotteur se bloque lorsqu'il n'y a pas d'eau dans la base du bac de lavage de la serpillière.	Retirez le bac de lavage de la serpillière pour remettre le flotteur en place.
		La station OMNI n'arrive pas à vidanger l'eau normalement.	Placez le DEEBOT dans la station. Après avoir vérifié qu'il est en cours de charge, appuyez deux fois sur  . Si le problème persiste, veuillez contacter le service client pour obtenir de l'aide.
		L'orifice d'aspiration du bac de lavage de la serpillière est obstrué par des corps étrangers ou des saletés.	Nettoyez le bac de lavage de la serpillière et son filtre, et assurez-vous que l'entrée est exempte de tout corps étranger.
	L'alerte vocale persiste, même après avoir essayé toutes les solutions ci-dessus.	Éteignez puis rallumez la station. Si le problème persiste, veuillez contacter le service client pour obtenir de l'aide.	

Si le problème persiste malgré les solutions recommandées, veuillez contacter notre service clientèle pour obtenir de l'aide.

SPÉCIFICATIONS TECHNIQUES

Modèle	DEX35		
Entrée nominale	17,8 V === 2 A	Entrée de charge rapide	16,4 V === 10,5 A
Temps de recharge	Environ 4 h		
Modèle de station	CH2541		
Entrée nominale de la station	220-240 V ~ 50-60 Hz		
Sortie nominale de la station	17,8 === 2 A	Sortie de charge rapide (courte durée)	16,4 V === 10,5 A
Courant d'entrée nominal (charge)	2 A		
Puissance (vidage)	650 W		
Puissance (serpillière pour lavage à l'eau chaude)	360 W		
Bandes de fréquences	2400-2483,5 MHz		
Alimentation de secours en réseau	Moins de 2,00 W		

La puissance de sortie du module sans fil est inférieure à 100 mW.

Pour répondre aux exigences du produit (fonctionnalité et expérience utilisateur), nos produits utilisent une architecture à consommation d'énergie ultra-faible et ne sont donc pas dotés d'un mode arrêt, ni d'un mode veille. Une fois la machine complètement rechargée, elle passera en mode veille réseau dans les 20 minutes. La consommation électrique en mode veille en réseau est de 1,9 W.

Remarque : les spécifications techniques et de conception peuvent être modifiées dans le cadre de l'amélioration continue des produits.

Découvrez d'autres accessoires sur <https://www.ecovacs.com>.

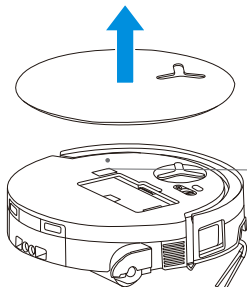

Veillez utiliser l'appareil photo de votre téléphone portable pour scanner le code QR et recevoir le guide d'utilisation.

ISTRUZIONI DI SICUREZZA IMPORTANTI

ISTRUZIONI DI SICUREZZA IMPORTANTI

Quando si utilizza un apparecchio elettrico, bisogna sempre osservare alcune precauzioni basilari, tra cui le seguenti:

LEGGERE TUTTE LE ISTRUZIONI PRIMA DI UTILIZZARE QUESTO APPARECCHIO CONSERVARE LE PRESENTI ISTRUZIONI

1. Questo apparecchio può essere utilizzato da bambini di età superiore agli 8 anni e da persone con ridotte capacità fisiche, sensoriali o mentali o con mancanza di esperienza e conoscenza, purché siano state fornite loro istruzioni o supervisione relative all'utilizzo sicuro dell'apparecchio e comprendano i pericoli connessi. Non deve essere permesso ai bambini di giocare con l'apparecchio. I bambini non devono compiere operazioni di pulizia e manutenzione senza supervisione.
2. Sgomberare la zona da pulire. Rimuovere dal pavimento cavi di alimentazione e piccoli oggetti che potrebbero impigliarsi nell'apparecchio. Infilare le frange del tappeto sotto il tappeto e sollevare dal pavimento tende, tovaglie e simili.
3. In presenza di dislivelli nella zona di pulizia, per es. gradini o vani scala, bisogna verificare che l'apparecchio sia in grado di rilevare correttamente il dislivello senza superare il bordo. Per impedire la caduta dell'apparecchio, potrebbe essere necessario collocare una barriera fisica sul bordo. Assicurare che la barriera fisica non rappresenti un rischio di inciampo.
4. Utilizzare solo come descritto nel presente manuale. Utilizzare solo accessori raccomandati o venduti dal produttore.
5. SOLO per uso domestico INTERNO. Non utilizzare l'apparecchio in ambienti esterni, commerciali o industriali.
6. Non utilizzare senza vaschetta raccogli-polvere e/ o filtri nelle rispettive sedi.
7. Non utilizzare l'apparecchio in aree dove ci sono candele accese o oggetti fragili.
8. Capelli, indumenti sciolti, dita e qualsiasi parte del corpo vanno tenuti lontano da aperture e parti in movimento.
9. Non utilizzare l'apparecchio in una stanza in cui dorme un neonato o un bambino.
10. Non utilizzare né stoccare in ambienti estremamente freddi o caldi (sotto i -5 °C/23 °F o sopra i 40 °C/104 °F). Ricaricare il robot a temperature superiori a 0 °C/32 °F e inferiori a 40 °C/104 °F.

11. Non utilizzare l'apparecchio su superfici umide o bagnate.
12. Provvedere affinché l'apparecchio non possa catturare oggetti di grandi dimensioni, come pietre, pezzi di carta grandi o altri oggetti che potrebbero intasare l'apparecchio.
13. Non utilizzare l'apparecchio per raccogliere materiali infiammabili o combustibili, per es. benzina, toner di stampanti o fotocopiatrici, né utilizzarlo in aree in cui potrebbero essere presenti materiali del genere.
14. Non utilizzare l'apparecchio per raccogliere oggetti che stanno bruciando o fumando, per es. sigarette, fiammiferi, cenere rovente o qualsiasi cosa che possa innescare un incendio.
15. Non inserire oggetti nella presa d'aspirazione. Non utilizzare se la presa d'aspirazione è ostruita. Mantenere la presa d'aspirazione libera da polvere, lanugine, capelli o qualsiasi altro elemento che possa ridurre il flusso d'aria.
16. Per evitare pericoli, un cavo di alimentazione eventualmente danneggiato deve essere sostituito dal produttore o dall'agente di assistenza del produttore.
17. Spegnere l'interruttore di alimentazione prima di qualsiasi operazione di pulizia o manutenzione dell'apparecchio.
18. Il tipo di batteria al litio adatto a CH2541 è di massimo 4 celle, con tensione nominale massima di 14,4 V CC e capacità nominale di 3,600 mAh. La batteria deve essere rimossa e smaltita in conformità alle leggi e alle normative locali prima dello smaltimento dell'apparecchio.
19. Effettuare lo smaltimento delle batterie esauste ai sensi delle leggi e delle normative locali.
20. Non incenerire l'apparecchio anche se gravemente danneggiato. Le batterie possono esplodere in caso di incendio.
21. L'apparecchio deve essere utilizzato in conformità alle istruzioni fornite nel presente Manuale di istruzioni. Ecovacs Home Service Robotics non può essere ritenuta obbligata o responsabile per danni o lesioni derivanti da un utilizzo improprio.
22. Le batterie sostituibili del robot possono essere sostituite solo da tecnici debitamente formati. Per sostituire le batterie del robot, contattare il servizio clienti.
23. Verificare che la tensione della sorgente di alimentazione corrisponda alla tensione di alimentazione indicata sulla stazione OMNI.
24. Utilizzare solo la batteria ricaricabile e la stazione OMNI originali fornite dal produttore con l'apparecchio. Non è consentito usare batterie non ricaricabili.

25. Fare attenzione a non danneggiare il cavo di alimentazione. Non tirare né trasportare l'apparecchio o la stazione OMNI agendo sul cavo di alimentazione, non utilizzare il cavo di alimentazione come una maniglia, non chiudere una porta sopra il cavo di alimentazione e non tirare il cavo di alimentazione facendolo scivolare sopra bordi o angoli taglienti. Non far passare l'apparecchio sopra il cavo di alimentazione. Tenere il cavo di alimentazione lontano da superfici molto calde.
26. Non utilizzare la stazione OMNI se è danneggiata. Un dispositivo di alimentazione danneggiato o difettoso non deve essere riparato o utilizzato.
27. Non utilizzare con un cavo di alimentazione o una presa danneggiati. Non utilizzare l'apparecchio o la stazione OMNI se non funzionano correttamente, se sono stati soggetti a una caduta, se sono danneggiati, sono stati lasciati all'aperto o sono entrati in contatto con l'acqua. Per evitare pericoli, devono essere riparati dal produttore o dall'agente di assistenza del produttore.
28. Rimuovere la spina dalla presa prima di qualsiasi operazione di pulizia o di manutenzione della stazione OMNI.
29. Se l'apparecchio deve essere smaltito, rimuovere l'apparecchio dalla stazione OMNI, spegnere

l'interruttore di alimentazione dell'apparecchio e poi rimuovere la batteria.

30. Se la stazione OMNI non verrà utilizzata per un lungo periodo, scollegarla dalla rete.
31. Se il robot non verrà impiegato per un lungo periodo e deve essere stoccato, spegnere il robot e scollegare dalla rete la stazione OMNI.
32. **AVVERTENZA:** Aggiungere solo acqua pulita nel serbatoio dell'acqua pulita.
33. **AVVERTENZA:** Per ricaricare la batteria, utilizzare esclusivamente il dispositivo di alimentazione staccabile CH2541 fornito con l'apparecchio.

Durante l'impiego, per la conformità ai requisiti di esposizione alle radiofrequenze, le persone devono mantenere una distanza minima di 20 cm dall'apparecchio.









Con distanze inferiori, la conformità a detti requisiti non può essere garantita. L'antenna utilizzata dal trasmettitore di questo dispositivo deve essere collocata lontano da altre antenne o trasmettitori.

Aggiornamento del dispositivo

Normalmente, ma non sempre, i dispositivi vengono aggiornati ogni due mesi.

Alcuni dispositivi, soprattutto quelli messi in commercio più di tre anni fa, vengono aggiornati solo se viene rilevata e risolta una vulnerabilità critica.

Per controllare la versione corrente del software e abilitare gli aggiornamenti automatici, andare a Impostazioni > Impostazioni avanzate del robot > Info sul robot > Aggiornamento nell'app. Qui è visualizzata la versione corrente; toccare Aggiornamento per accedere alla pagina e selezionare Aggiornamento automatico per abilitarlo.

	Attenzione: superficie molto calda
	Trasformatore d'isolamento di sicurezza a prova di cortocircuito
	Interruttore modalità di alimentazione
	Solo per uso interno
	Corrente continua
	Corrente alternata
	Leggere le istruzioni prima di procedere alla carica.
	Polarità della porta di ricarica
	Collegamento protetto da fusibile miniaturizzato ritardato
	Classe II

Il monitoraggio da remoto è concepito per l'utilizzo in luoghi privati, non pubblici, con la sola finalità di autoprotezione e di sorveglianza non integrata ad altri sistemi. Per l'utilizzo, considerare i requisiti legali locali in materia di protezione dei dati. Non è consentita la sorveglianza di luoghi pubblici, specialmente in modo surrettizio e/o condotta dal datore di lavoro per ragioni ingiustificate. L'utente si fa carico sia dei rischi che della responsabilità derivanti da un utilizzo non giustificato del genere.

Dichiarazione di conformità dell'Unione Europea

Informazioni sullo smaltimento per gli utenti di apparecchiature elettriche ed elettroniche



Questo simbolo sul prodotto o sulla confezione indica che i prodotti elettrici ed elettronici usati non devono essere smaltiti insieme ai rifiuti urbani non differenziati. Per un trattamento adeguato, è responsabilità dell'utente smaltire l'apparecchiatura presso gli appositi punti di raccolta.

Il corretto smaltimento di questo prodotto aiuta a risparmiare preziose risorse e a prevenire potenziali effetti negativi sulla salute umana e l'ambiente, che altrimenti potrebbero risultare da una gestione inadeguata dei rifiuti.

Per restituire il dispositivo usato, si prega di utilizzare i canali di restituzione e raccolta o di contattare il rivenditore presso il quale è stato acquistato il prodotto (servizio gratuito); si prega di contattare le autorità locali per ulteriori dettagli sul punto di raccolta più vicino. La legislazione nazionale applicabile può prevedere sanzioni in caso di smaltimento non conforme di questi rifiuti.

Informazioni agli utenti per lo smaltimento di batterie esauste



Questo simbolo indica che al termine del ciclo di vita, batterie e accumulatori non vanno smaltiti con i rifiuti domestici indifferenziati. Il contributo degli utenti è una parte importante negli sforzi profusi per ridurre al minimo l'impatto di batterie ed accumulatori sull'ambiente e sulla salute umana. Per il corretto riciclaggio, questo prodotto o le batterie o gli accumulatori che contiene possono essere restituiti gratuitamente al fornitore o a un punto di raccolta designato.

Il corretto smaltimento di questo prodotto aiuta a risparmiare preziose risorse e a prevenire potenziali effetti negativi sulla salute umana e l'ambiente, che altrimenti potrebbero risultare da una gestione inadeguata dei rifiuti.

La legislazione nazionale applicabile può prevedere sanzioni in caso di smaltimento non conforme di questi rifiuti.

Ci sono specifici impianti di raccolta differenziata per batterie e accumulatori esausti.

Conferire batterie e accumulatori correttamente all'isola ecologica del comune di residenza.

Direttiva sulle restrizioni d'uso di determinate sostanze pericolose (RoHS)

Ecovacs Home Service Robotics Co., Ltd. dichiara che l'intero prodotto, comprese le sue parti (cavi, fili e così via), soddisfa i requisiti della direttiva RoHS 2011/65/UE così come modificata dalla Direttiva Delegata (UE) 2015/863 della Commissione sulle restrizioni d'uso di determinate sostanze pericolose nelle apparecchiature elettriche ed elettroniche ("modifiche a RoHS" o "RoHS 2.0").

Direttiva sulle apparecchiature radio

Ecovacs Home Service Robotics Co., Ltd. dichiara che il prodotto specificato nella presente sezione è conforme ai requisiti essenziali e ad altre disposizioni rilevanti della Direttiva sulle apparecchiature radio 2014/53/UE.

Rappresentante autorizzato per l'Europa:



ECOVACS Europe GmbH
Holzstrasse 2 | D-40221 Düsseldorf | Germania

Ecovacs Home Service Robotics Co., Ltd. dichiara che il prodotto è conforme ai requisiti essenziali e ad altre disposizioni rilevanti della Direttiva RoHS 2011/65/UE, così come modificata dalla Direttiva delegata (UE) 2015/863 della Commissione, e della Direttiva sulle apparecchiature radio 2014/53/UE. La dichiarazione di conformità può essere visualizzata al seguente indirizzo:

<https://www.ecovacs.com/global/compliance..>

CONTENUTO DELLA CONFEZIONE

1 Contenuto della confezione



DEEBOT

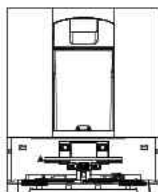

Stazione OMNI

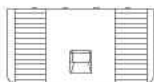

Base

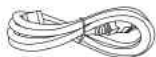

Cavo di alimentazione



Manuale di istruzioni



Protezioni angolari



Soluzione detergente
ECOVACS DEEBOT



ECOVACS DEEBOT
Soluzione detergente
ideale al lavoro intensivo

Nota:

*È inclusa una coppia di protezioni angolari studiate appositamente per aumentare la sicurezza dell'utente e il comfort di utilizzo. Per l'installazione: allineare l'apertura interna della protezione angolare al bordo e fissare in posizione a pressione.

*Le illustrazioni nel presente manuale sono solo per riferimento e potrebbero non rappresentare esattamente l'apparecchio. Il design e le specifiche del prodotto sono soggetti a modifiche senza preavviso.

2 Schema del prodotto

1. DEEBOT visto di fronte

Pulsanti su DEEBOT:

Tocco: Attivazione/disattivazione Avvio/Pausa

Tenere premuto per 3 s: Ritorno alla stazione



2. DEEBOT visto da sotto

Sensori anti-caduta

Spazzola laterale

Sensore di rilevamento tappeto

Pulsante rilascio spazzola

Vaschetta raccogliocce

Panno a rullo sostituibile

Ruota universale

Spazzola principale

Ruote motrici

3. Interno di DEEBOT (sotto il coperchio superiore)

Tasto RESET

Configurazione di rete: premere il tasto RESET e verrà emesso un messaggio vocale per collegare DEEBOT all'App.

Ripristina impostazioni predefinite: tenere premuto il tasto RESET per 5 secondi. Dopo avere ascoltato il messaggio vocale, viene riprodotta la musica di avvio e infine DEEBOT viene ripristinato alle impostazioni predefinite. Prestare attenzione quando si utilizza questa funzione.

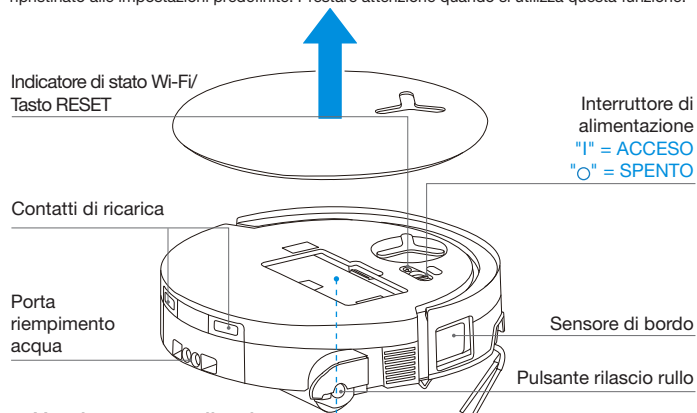

4. Vaschetta raccogli-polvere

Coperchio della vaschetta raccogli-polvere

Fermo del filtro

Filtro

Portafiltro

Portello di rimozione polvere

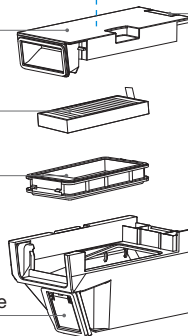

5. Vista anteriore stazione OMNI

Serbatoio dell'acqua pulita

Serbatoio dell'acqua sporca

Pulsante rilascio contenitore

Serbatoio soluzione detergente

Contatti di ricarica

Vaschetta di lavaggio dei panni

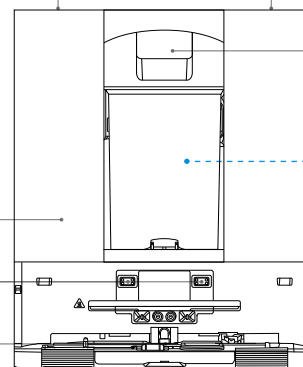

Nota:

- Lampeggio arancione: Controllare l'app per verificare la causa del malfunzionamento.
- Se DEEBOT non si ricarica, pulire i contatti di ricarica con un panno asciutto e pulito.

6. Contenitore polvere

Pulsante rilascio polvere

Uscita polvere

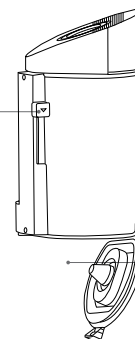

6. Vista posteriore stazione OMNI

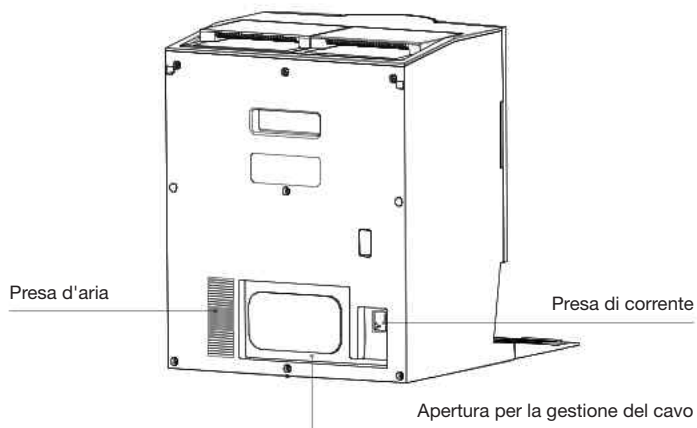

7. Spia su DEEBOT

Effetto luce	Stato
Lampeggio lento in bianco	In carica
Luce fissa bianca	Completamente carico/In funzione
Rosso fisso	Batteria in esaurimento
Lampeggio in rosso	Allarme DEEBOT
Arancione lampeggiante	Allarme stazione

8. Panoramica dei sensori

Nome	Descrizione della funzione
Modulo di navigazione	Basata sulla differenza temporale di riflessione, la misurazione laser viene utilizzata per misurare la distanza tra DEEBOT ed oggetti circostanti, consentendo al modulo di mappare gli oggetti intorno man mano che DEEBOT avanza. La distanza di rilevamento è di 10 m.
Modulo di aggiramento degli ostacoli	La misurazione a infrarossi e triangolazioni simili vengono utilizzate per misurare la distanza tra oggetti circostanti e DEEBOT. Quando il sensore rileva un oggetto nelle vicinanze, DEEBOT devia automaticamente per evitare di urtare l'oggetto. La distanza di rilevamento è di 0,3 m.
Sensori anti-caduta	Utilizzando il principio del tempo di volo (dToF), il sensore dToF situato nella parte inferiore del DEEBOT misura continuamente la distanza tra il DEEBOT e il suolo. Nel frattempo, i sensori a infrarossi nella parte inferiore rilevano la distanza utilizzando la tecnologia di misurazione a infrarossi. DEEBOT non avanza quando rileva scale davanti (cioè quando l'altezza della superficie bianca è pari o superiore a 55 mm o l'altezza della superficie nera è pari o superiore a 30 mm) e l'altezza identificata supera quella preimpostata, realizzando la funzione anti-caduta.
Sensore di rilevamento tappeto	Il sensore emette ultrasuoni a 300 kHz, e in presenza di un tappeto, l'energia riflessa risulta inferiore al valore di soglia. In questo modo DEEBOT rileva la presenza di un tappeto. Nel laboratorio ECOVACS sono stati identificati più di 50 tipi di tappeti presenti sul mercato.
Sensore anti-collisione	Basandosi sul principio dell'optoaccoppiatore, DEEBOT evita gli ostacoli in traiettoria di collisione.
Sensore di bordo	Con la misurazione a infrarossi, il sensore di bordo rileva la distanza tra DEEBOT e gli oggetti presenti ai lati. In presenza di una parete o di ostacoli a destra, DEEBOT esegue la pulizia dei bordi per evitare di trascurare punti, prevenendo collisioni.
Telecamera AIVI	Su alcuni modelli, il rilevamento ambientale e le riprese video sono basati sull'analisi IA.
Microfono	Il microfono cattura il suono attraverso le vibrazioni del diaframma causate dalla voce umana che viaggia nell'aria. Questo consente la registrazione vocale e il Comando vocale per direzionare DEEBOT e fargli completare il lavoro assegnato attraverso l'acquisizione e gli algoritmi dei modelli sonori. La distanza effettiva di scia è di 5 m.
Sensore di macchie a infrarossi	Utilizzando l'illuminazione a infrarossi, DEEBOT rileva particelle e sporco liquido in un campo di 40 cm sul pavimento e implementa strategie di pulizia intelligenti.

CONFIGURAZIONE INIZIALE E UTILIZZO

1 Note prima della pulizia



Riordinare la zona da pulire

Per coprire al meglio la zona di pulizia, collocare mobili e arredi, quali tavoli, sedie e poltrone al loro posto designato e togliere di mezzo oggetti a pavimento, per es. bilance e vasi, prima di procedere con la configurazione di DEEBOT.

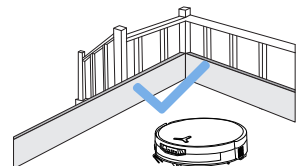

Impedire che DEEBOT possa cadere

Mettere una barriera fisica davanti ai dislivelli, per es. presso rampe di scale e gradini, per impedire a DEEBOT di cadere oltre il bordo.

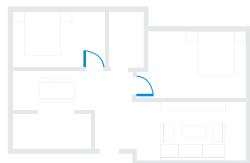

Aprire le porte e aiutare DEEBOT a esplorare

Aprire le porte di tutte le stanze per aiutare DEEBOT a esplorare accuratamente la casa in occasione del primo utilizzo.

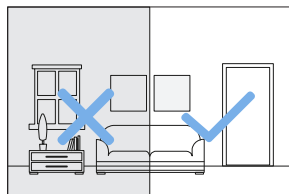

Assicurare un'illuminazione sufficiente

Provvedere affinché tutte le zone di pulizia siano ben illuminate, in modo che il Modulo di aggiramento degli ostacoli di DEEBOT possa accuratamente evitare ostacoli quali scarpe, calzini e fili.



Rimuovere gli oggetti lasciati sul pavimento, come fili, indumenti e pantofole, per migliorare l'efficienza di pulizia.



Prima di utilizzare il prodotto su un tappeto con bordi frangiati, infilare le frange sotto il tappeto.



Non sostare in spazi stretti, come quelli dei corridoi, per evitare di ostruire il modulo di navigazione.



Assicurare che DEEBOT abbia una visione chiara ed evitare di graffiare o di sporcare la lente del Modulo di aggiramento degli ostacoli con impronte digitali o macchie di unto. Utilizzare un panno pulito e morbido per pulire la telecamera, evitando agenti pulenti, detersivi o spray.

2 Guida rapida

Rimuovere tutti i materiali protettivi prima di utilizzare l'apparecchio.

1. Installazione della stazione

La corretta installazione è confermata con l'emissione di un "clic".

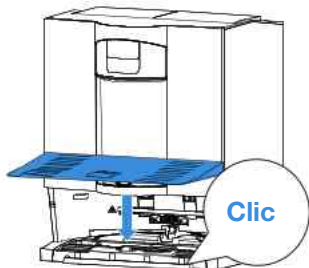

2. Assemblare e posizionare la stazione

Posizionare la stazione OMNI contro la parete di una superficie piana e rigida. Non collocare oggetti entro 0,05 m di distanza su entrambi i lati e 0,8 m davanti. Avvolgere il cavo di alimentazione nell'apertura per la gestione del cavo sul retro della stazione.

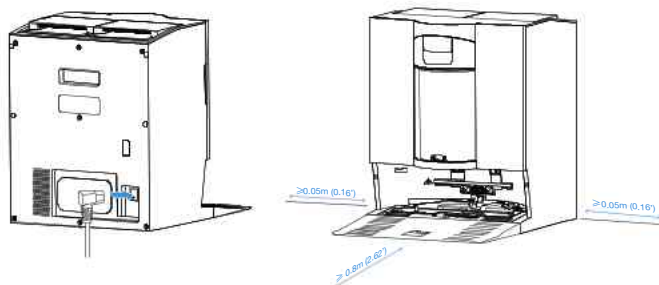

Nota:

- Se nei pressi della stazione sono presenti superfici riflettenti quali quelle di specchi e di battiscopa lucidi, bisogna coprire i 14 cm inferiori di dette superfici.
- Non esporre la stazione alla luce diretta del sole o ad ambienti con temperature elevate.
- Per un'esperienza d'uso migliore, collocare la stazione in un posto con segnale Wi-Fi forte.

3 Scaricare l'APP ECOVACS HOME

Per usufruire di tutte le funzionalità disponibili, si consiglia di gestire DEEBOT tramite l'app ECOVACS HOME.

Scansionare il codice QR sotto il coperchio superiore per scaricare l'app.

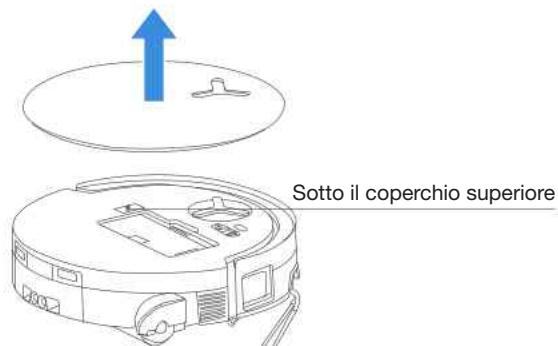



Oppure cercare "ECOVACS HOME" sull'App Store o su Google Play per scaricare l'app.



Nota: Seguire le istruzioni nell'app per completare la registrazione, il login e la connessione.

4 Associazione di DEEBOT all'app

Tramite Bluetooth: Accendere DEEBOT e attivare il Bluetooth del cellulare. Consentire all'app di ottenere l'autorizzazione Bluetooth del cellulare. Toccare per scansionare il codice QR su DEEBOT oppure toccare  o  nell'app per trovare il DEEBOT nelle vicinanze.

Tramite Wi-Fi: È anche possibile scegliere di associare DEEBOT all'app con altri metodi, in conformità alle istruzioni sulla pagina dell'app.

Nota: L'esperienza ottimale è assicurata con la connessione Bluetooth.

Requisiti della rete Wi-Fi:

- Rete a 2.4 GHz o mista a 2.4/5 GHz.
- Router che supporta 802.11b/g/n e il protocollo IPv4.
- Non utilizzare una VPN (rete privata virtuale) o un server proxy.
- Non utilizzare una rete nascosta.
- WPA e WPA2 con crittografia TKIP, PSK, AES/CCMP.
- WEP EAP (Enterprise Authentication Protocol) non è supportato.
- Utilizzare i canali Wi-Fi 1-11 in Nord America e i canali 1-13 fuori dal Nord America (fare riferimento all'agenzia di regolamentazione locale).
- Se si utilizza un estensore/ripetitore di rete, il nome della rete (SSID) e la password devono essere gli stessi di quelli della rete principale.
- Abilitare il WPA2 sul router.

Spia Wi-Fi

	Luce bianca che lampeggia lentamente	Disconnesso dal Wi-Fi
	Luce bianca lampeggia rapidamente	Connessione in corso
	Luce bianca fissa	Collegato al Wi-Fi

Si prega di notare che le funzionalità intelligenti quali l'avvio da remoto, l'interazione vocale, la visualizzazione e le impostazioni delle mappe 2D/3D e la pulizia personalizzata (a seconda dell'apparecchio) richiedono l'app ECOVACS HOME, la quale viene costantemente aggiornata. Per utilizzare determinate funzionalità dell'app e gestire l'apparecchio, è necessario consentirci di trattare alcune informazioni essenziali e necessarie accettando la nostra Informativa sulla privacy e il Contratto con l'utente. Non accettando la nostra Informativa sulla privacy e il Contratto con l'utente, dette funzionalità non saranno disponibili. Tuttavia, le funzionalità basilari dell'apparecchio resteranno comunque disponibili per la gestione manuale.

Informazioni sull'interfaccia di rete

Nome	Descrizione
Interfaccia a infrarossi	L'interfaccia a infrarossi è disattivata per impostazione predefinita e viene attivata quando DEEBOT si trova nella stazione di ricarica. Trovandosi nella stazione di ricarica, DEEBOT comunica con quest'ultima tramite l'interfaccia a infrarossi.
Bluetooth	Abilitare il Bluetooth per connettere DEEBOT alla rete durante il processo di configurazione di rete. Il Bluetooth utilizza il servizio GAP1800, GATT 1801, 8888 per la configurazione e l'interazione dei dati sicure.
Wi-Fi*	Facilita il trasferimento dei dati tra l'app e DEEBOT, consentendo il controllo del robot tramite l'app.
App ECOVACS HOME	I prodotti ECOVACS offrono funzioni intelligenti quali la configurazione di rete, la mappatura e la selezione della modalità di pulizia (specifica per ciascun prodotto). Per utilizzare queste funzionalità, gli utenti devono scaricare e utilizzare l'app ufficiale ECOVACS HOME.

* I robot aspirapolvere della serie DEEBOT sono progettati per scenari di pulizia domestica. Per il funzionamento è necessaria una rete Wi-Fi domestica, e la protezione anti-DDOS deve essere configurata dagli utenti tramite le impostazioni del router.

5 Accensione e ricarica di DEEBOT

Attivare l'interruttore di alimentazione sotto il coperchio di DEEBOT ("I"= ON, "O"= OFF), e posizionare DEEBOT davanti alla stazione collegata all'alimentazione. Utilizzare l'app ECOVACS HOME o il comando vocale per richiamare DEEBOT, oppure tenere premuto  su DEEBOT per 3 secondi per consentire a DEEBOT di agganciarsi per la ricarica.

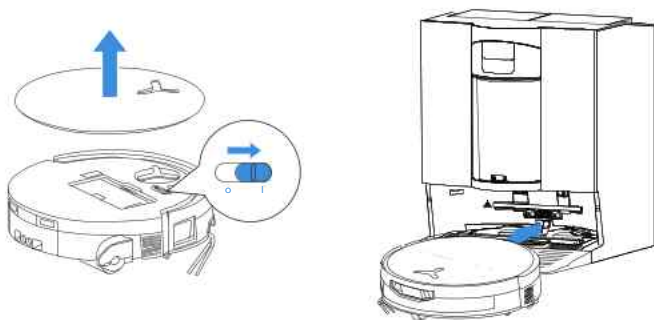

Nota:

- DEEBOT non può ricaricarsi quando è spento.
- Dopo la pulizia è consigliato lasciare DEEBOT acceso e in carica, in modo da averlo pronto per la sessione di pulizia successiva.
- Per garantire che DEEBOT possa tornare agevolmente alla stazione di ricarica dopo la pulizia, avviare la pulizia dalla stazione ed evitare di spostarla durante il processo.

6 Riempire il serbatoio dell'acqua pulita

Estrarre il serbatoio dell'acqua pulita, aprire il coperchio del serbatoio e riempirlo con acqua. Chiudere il coperchio del serbatoio e reinstallare il serbatoio dell'acqua pulita.

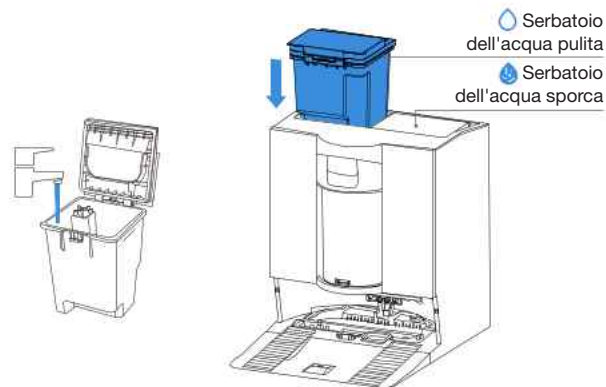

Nota:

- Utilizzare esclusivamente la soluzione detergente ECOVACS DEEBOT per evitare malfunzionamenti.
- Utilizzare un panno pulito e asciutto per rimuovere eventuale acqua presente sulla superficie del serbatoio prima di posizionarlo.
- Assicurarsi che i coperchi superiori di entrambi i serbatoi dell'acqua siano chiusi bene prima dell'utilizzo.
- Eventuali macchie d'acqua nei serbatoi dell'acqua sono dovute ai test di funzionamento. Utilizzare senza preoccuparsi.

7 Aggiungere la soluzione detergente

1. Togliere il coperchio del serbatoio della soluzione detergente, estrarre le due vaschette della soluzione detergente e collocarle su una superficie piana e dura.

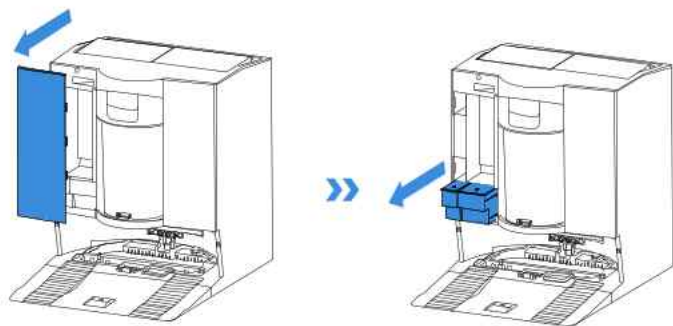

2. Versare la soluzione detergente ECOVACS DEEBOT nella vaschetta blu e la soluzione detergente per uso intensivo nella vaschetta nera. Dopo aver assicurato i coperchi delle vaschette, reinserirle a spinta nella stazione e chiudere il coperchio del serbatoio.

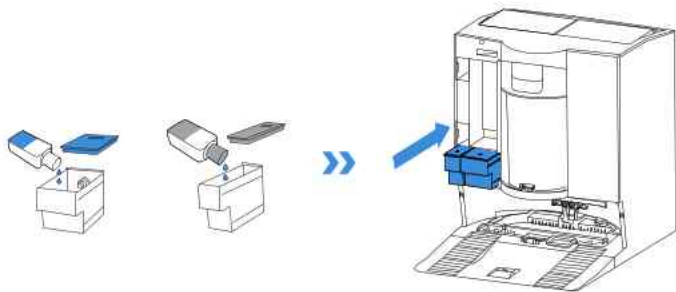

Nota: Non versare la soluzione detergente nel serbatoio dell'acqua pulita. Aggiungerle invece nell'apposito serbatoio della soluzione detergente. Altrimenti, un rapporto errato può causare un'eccessiva formazione di schiuma e ridurre l'efficacia della pulizia.

3. Riposizionare il coperchio del serbatoio della soluzione detergente e premere con decisione per assicurarla in sede.

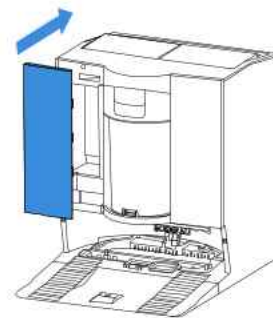

Nota:

- Non riempire eccessivamente con la soluzione detergente, poiché potrebbe fuoriuscire quando il coperchio viene chiuso. Questo passaggio può essere saltato se non si utilizza la soluzione detergente per pavimenti regolarmente e la funzione di erogazione automatica della soluzione detergente può essere disattivata nell'app.
- Per prestazioni migliori e per evitare di compromettere la vita utile del prodotto, utilizzare la soluzione detergente ECOVACS DEEBOT.
- Fare in modo che nessun corpo estraneo possa cadere nella vaschetta della soluzione detergente.

8 Utilizzare DEEBOT per la pulizia

1. Avvio della mappatura

In vista della prima mappatura, provvedere a eliminare alcuni potenziali intoppi. Per esempio qualora DEEBOT dovesse restare bloccato sotto mobili e arredi. Fare riferimento alle seguenti soluzioni:

- ① Se possibile, sollevare mobili e arredi bassi;
- ② Coprire la parte inferiore di mobili e arredi;
- ③ Impostare un confine virtuale tramite l'app.

2. Avvio della pulizia

- Il serbatoio dell'acqua di DEEBOT viene riempito in automatico tramite la stazione. Il riempimento manuale non è richiesto.
- Durante il lavaggio, DEEBOT riconosce i tipi di pavimento ed è in grado di sollevare in automatico i panni quando si imbatte nei tappeti. Non utilizzare DEEBOT su tappeti pelosi o moquette. Si consiglia di ripiegare i tappeti pelosi durante il processo di pulizia, oppure di impostare l'area come zona ad accesso vietato impostando un confine virtuale nell'app.

In vista della prima pulizia, provvedere affinché DEEBOT sia agganciato alla stazione e completamente carico. Toccare  su DEEBOT per avviare. È anche possibile usare l'app ECOVACS HOME o il comando vocale per avviare.

3. Pausa

Toccare  su DEEBOT per metterlo in pausa mentre è in azione. DEEBOT può essere messo in pausa anche usando l'app ECOVACS HOME o il comando vocale.

4. Riattivazione

Dopo un certo periodo di sospensione, tutte le spie su DEEBOT si spengono. Per riattivare DEEBOT, premere .

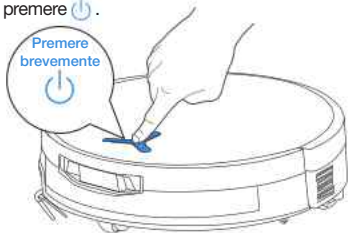

5. Ritorno alla stazione

Utilizzare l'app ECOVACS HOME o il comando vocale per richiamare DEEBOT, oppure tenere premuto il pulsante  su DEEBOT per 3 s per consentire a DEEBOT di agganciarsi per la ricarica.

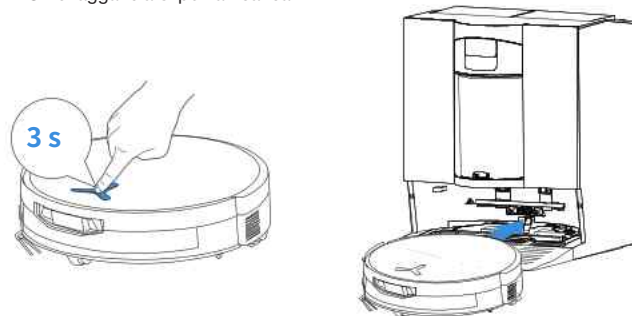

6. Modalità di sospensione profonda

Restando fuori dalla stazione per circa 10 ore, per proteggere la batteria, DEEBOT entra in modalità di sospensione profonda. Per riattivare DEEBOT, disattivarlo e poi attivarlo di nuovo.

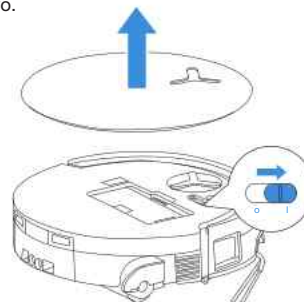

Quando DEEBOT torna alla stazione durante un'attività, PowerBoost Charging si avvia in automatico e dura circa 5 minuti. Poi DEEBOT passerà alla ricarica standard che si interromperà in automatico a carica completa.

MANUTENZIONE ORDINARIA

1 Frequenza di manutenzione

Per preservare il funzionamento di DEEBOT con prestazioni di punta, eseguire la manutenzione e sostituire i componenti con la seguente frequenza:

Parte	Frequenza di manutenzione	Frequenza di sostituzione
Rullo sostituibile	/	Ogni 1-2 mesi
Vaschetta raccogli-gocce	Ogni settimana	/
Spazzola laterale	Ogni 2 settimane	Ogni 3-6 mesi
Spazzola principale	Ogni settimana	Ogni 6-12 mesi
Filtro	Ogni settimana	Ogni 3-6 mesi
Ruota universale Sensori anti-caduta Paracolpi Contatti di ricarica su DEEBOT Contatti di ricarica sulla stazione OMNI Modulo di navigazione Modulo di aggiramento degli ostacoli	Circa ogni mese	/
Serbatoio dell'acqua pulita	Ogni 3 mesi	/
Serbatoio dell'acqua sporca	Ogni mese	/
Corpo e fondo della stazione	Ogni mese	/
Vaschetta di lavaggio dei panni	Ogni 5 mesi	
Unità di soluzione detergente	Ogni mese	
Contenitore polvere	Dopo ogni utilizzo	
Filtro contenitore polvere	Ogni 3-6 mesi	Ogni 3-6 mesi/Dopo lavaggi multipli

Nota: Ulteriori accessori sono disponibili nell'app ECOVACS HOME o su <https://www.ecovacs.com>.

MANUTENZIONE DEEBOT

1 Manutenzione della vaschetta raccogli-polvere e del filtro

1. Rimuovere la vaschetta raccogli-polvere e svuotarla.

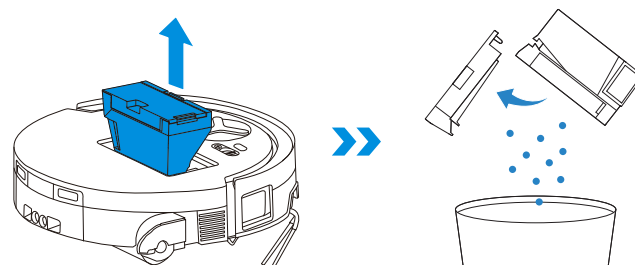

2. Aprire la rete filtrante e rimuovere il filtro.

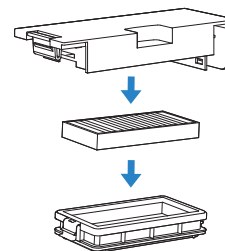

3. Sciacquare la vaschetta raccogli-polvere e il filtro con acqua e scuotere per eliminare le gocce d'acqua.

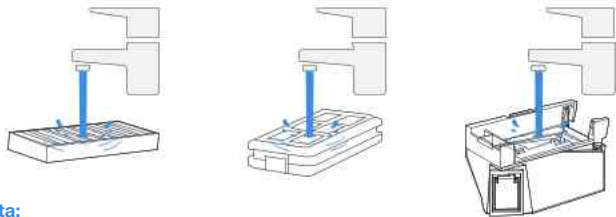

Nota:

- Sciacquare il filtro con acqua come da illustrazione.
- Non utilizzare le dita o delle spazzole per pulire il filtro.

4. Lasciare asciugare all'aria la vaschetta raccogli-polvere e il filtro.

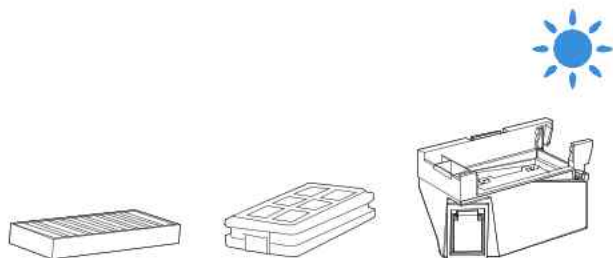

Nota: Asciugare completamente i componenti prima dell'uso.

2 Manutenzione della spazzola principale e della spazzola laterale

Pulizia della spazzola principale

1. Rimuovere il coperchio dalla spazzola principale.

Nota: Prima di capovolgere DEEBOT, svuotare l'acqua residua dalla vaschetta raccogli-gocce.

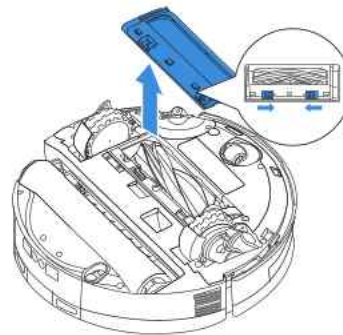

2. Rimuovere e pulire la spazzola principale e relativo alloggiamento.



4. Installare la spazzola principale e il relativo coperchio.

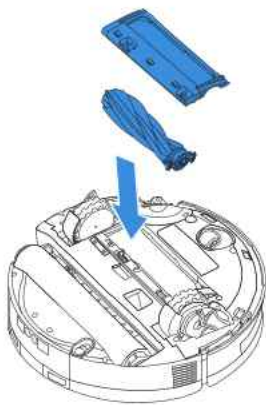

Pulizia della spazzola laterale

Rimuovere la spazzola laterale utilizzando un cacciavite e pulirla.

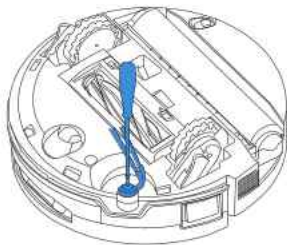

3 Manutenzione dei componenti del rullo

1. Premere il pulsante rilascio rullo sul lato del panno a rullo, sollevare delicatamente e rimuovere il panno a rullo.

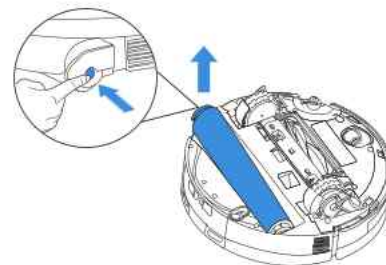

2. Rimuovere il coperchio terminale del rullo, pulire e asciugare il panno a rullo. Pulire l'alloggiamento del panno a rullo con un panno umido ben strizzato.

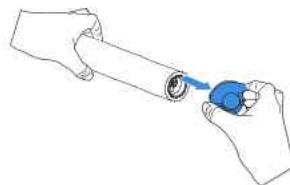

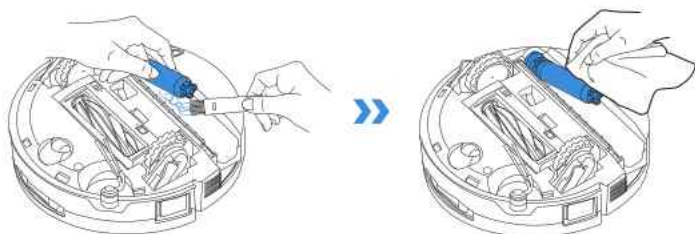

Nota:

- Non tirare con forza i componenti del motore del rullo durante la pulizia per evitare danni.
 - Non sciacquare DEEBOT con acqua.
3. Reinstallare il coperchio terminale del rullo e attaccare il panno a rullo al motore. Quando il panno è al suo posto, allineare il pulsante rilascio rullo alla scanalatura sul lato dell'alloggiamento del rullo e premerlo. Un "clic" indica la corretta installazione del panno.

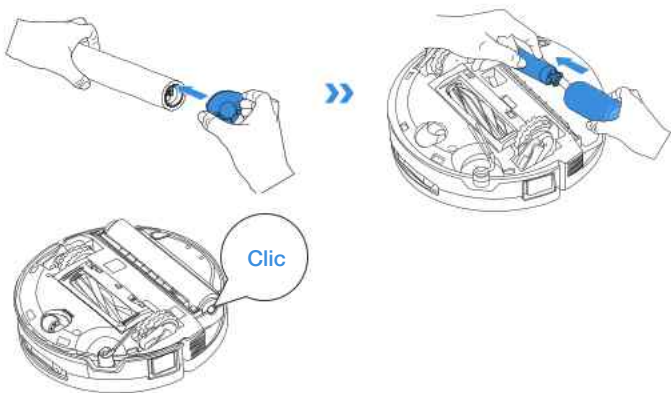

Nota: Ulteriori accessori sono disponibili nell'app ECOVACS HOME o su <https://www.ecovacs.com>.

4 Manutenzione della vaschetta raccogliocce

1. Spingere in su il pulsante di rilascio per rimuovere la vaschetta raccogliocce, quindi pulirla e asciugarla.

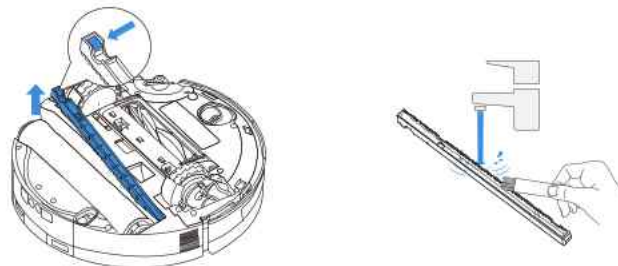

Nota: Se DEEBOT non è in modalità di asciugatura, capovolgendolo può fuoriuscire una piccola quantità di acqua residua.

2. Reinstallare la vaschetta raccogliocce e premere in giù decisamente fino a ottenere la corretta installazione.

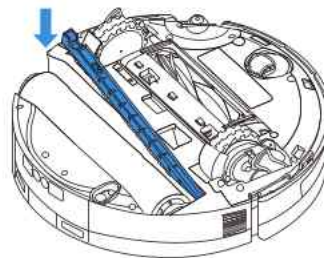

5 Pulizia del coperchio del panno a rullo

1. Dopo aver rimosso il panno a rullo, far scorrere l'interruttore di rilascio del coperchio del panno a rullo verso destra per sbloccarlo.

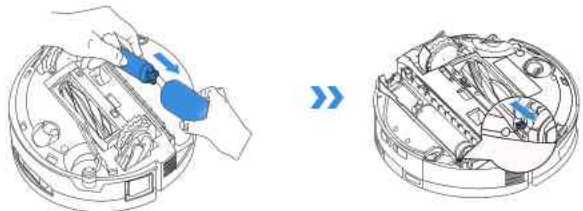

2. Afferrare il coperchio del panno a rullo dalla scanalatura sull'alloggiamento del rullo, quindi ruotarlo delicatamente e asportarlo sollevandolo.

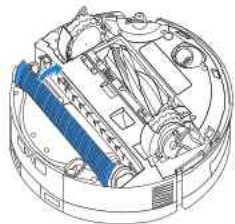

3. Una volta pulito e asciugato il coperchio del panno a rullo, allineare il suo asse con la traccia sul lato sinistro dell'alloggiamento del panno a rullo, reinstallarlo e bloccare l'interruttore di rilascio.



6 Manutenzione degli altri componenti

Pulizia della lente del modulo di aggiramento degli ostacoli

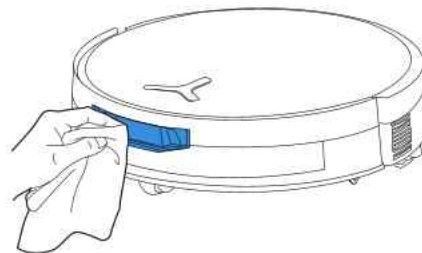

Pulire il paracolpi

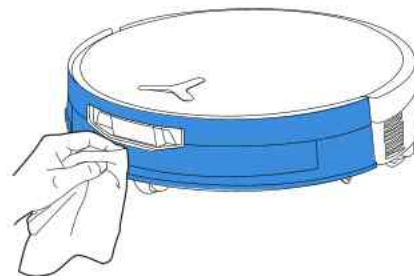

Pulire il modulo di navigazione

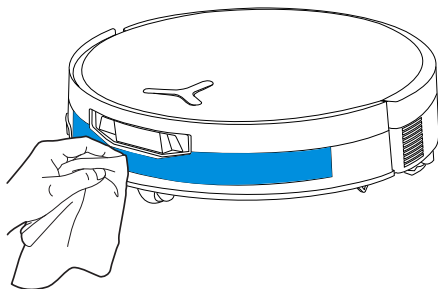

Pulire il sensore di bordo

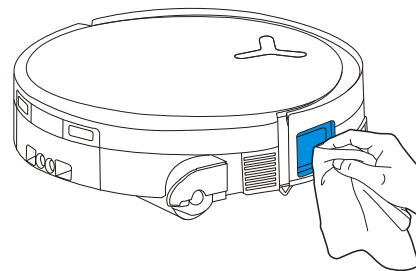

Pulire i contatti di ricarica

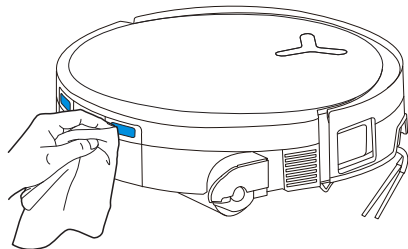

Pulizia dei sensori anti-caduta

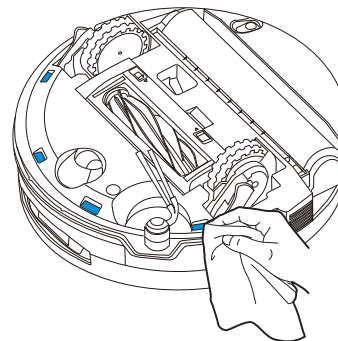

Nota:

- Pulire i componenti con un panno asciutto e pulito. Non usare mai un panno bagnato. Non utilizzare detergenti spray o altri liquidi, altrimenti l'umidità potrebbe causare danni.
- I contatti di ricarica contengono componenti elettronici sensibili. Pulirli con un panno asciutto. Non utilizzare un panno umido per evitare danni causati dall'acqua.

Pulire la ruota universale

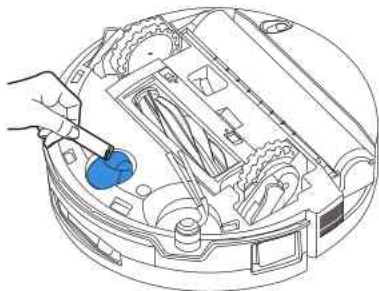

Pulire le ruote motrici

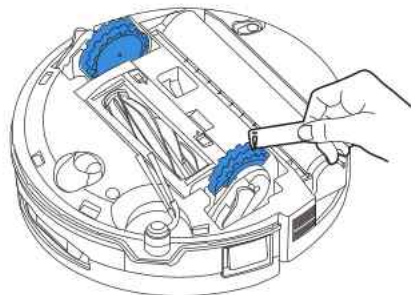

MANUTENZIONE DELLA STAZIONE

1 Manutenzione del contenitore polvere e del relativo filtro

1. Sollevare il pulsante di rilascio del contenitore e rimuovere il contenitore polvere.

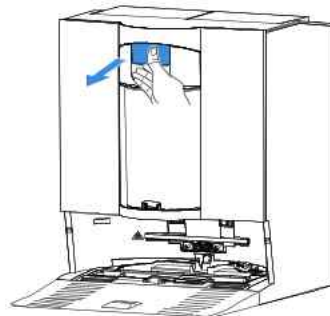

2. Allineare il fondo del contenitore polvere all'apertura di un bidone della spazzatura. Spostare delicatamente avanti e indietro il pulsante di rilascio della polvere per pulire il sistema multi-cono e la parete interna del contenitore polvere. Premere con decisione il pulsante fino a quando non scatta per aprire il coperchio inferiore e scaricare la polvere.



3. Svitare il tappo e rimuovere il filtro.

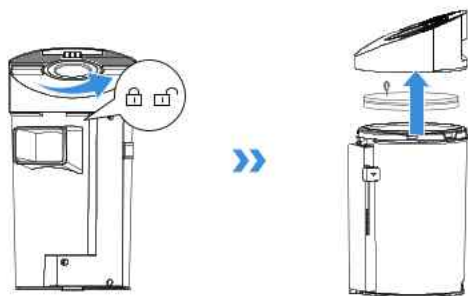

5. Sciacquare il contenitore con acqua o pulirlo con un panno umido.

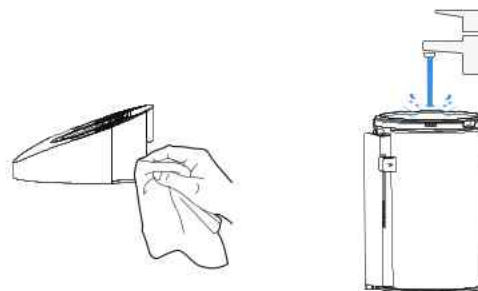

4. Svitare la struttura multi-cono.

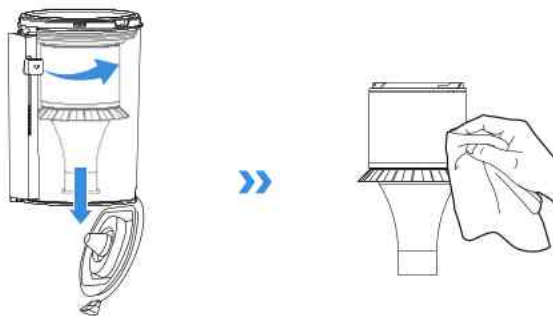

Nota: Il lavaggio della struttura multi-cono è sconsigliato. All'occorrenza, può essere prima pulito con un panno umido e poi lasciato asciugare all'aria.

6. Sciacquare il contenitore polvere e il filtro spugna con acqua e asciugarli.

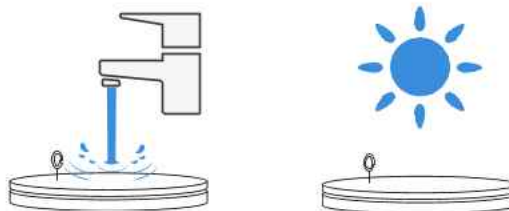

Nota: Asciugare completamente il filtro prima dell'uso.

2 Manutenzione della vaschetta di lavaggio dei panni

1. Rimuovere e pulire la base della stazione.

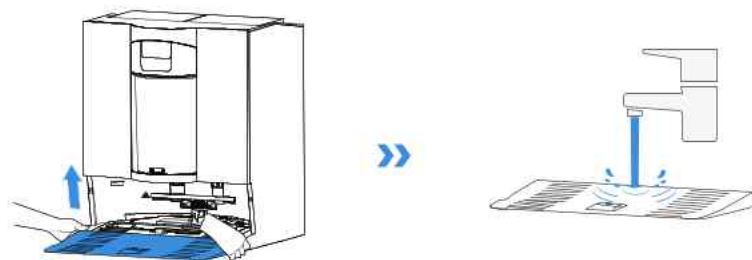

2. Rimuovere la vaschetta di lavaggio dei panni. Premere il fermo sulla vaschetta per staccare il filtro e pulirlo.

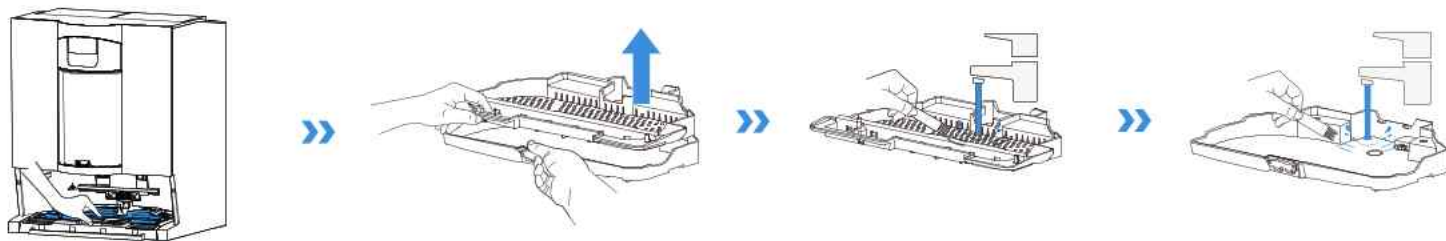

3. Reinstallare filtro di lavaggio dei panni, vaschetta e base della stazione in quest'ordine. Un "clic" indica la corretta installazione in sede.

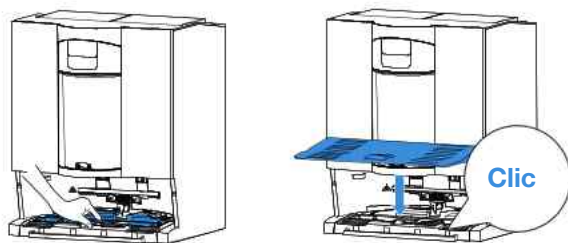

Nota: Installare correttamente la vaschetta e la base per prevenire malfunzionamenti.

4 Conservazione

Caricare completamente e spegnere DEEBOT prima di riportarlo. Ricaricarlo ogni 1,5 mesi per evitare che la batteria si scarichi eccessivamente.

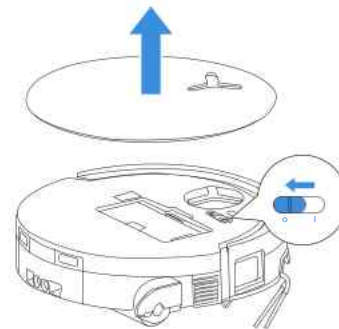

! Notare che DEEBOT non può ricevere carica quando è spento.

Nota:

- Terminata l'attività di pulizia, si consiglia di non spegnere DEEBOT, ma di lasciarlo in carica, in modo da averlo approntato per la sessione di pulizia successiva.
- Se la batteria si è scaricata eccessivamente a causa di inutilizzo prolungato, DEEBOT potrebbe non ricaricarsi. Contattare ECOVACS per assistenza. Non disassemblare la batteria autonomamente.
- Se si prevede di non utilizzare DEEBOT per un periodo prolungato, usare la funzionalità Trasferimento del dispositivo nell'app per scaricare l'acqua pulita all'interno di DEEBOT, mantenere svuotati i serbatoi dell'acqua della stazione e mantenere asciutti i panni a rullo.

RISOLUZIONE DEI PROBLEMI

Per i seguenti potenziali problemi, fare riferimento alle corrispondenti soluzioni.

N.	Malfunzionamento	Possibile causa	Soluzione
1	DEEBOT non è in grado di connettersi all'app ECOVACS HOME.	Nome utente o password Wi-Fi inseriti non corretti.	Inserire il nome utente e la password Wi-Fi corretti.
		DEEBOT non si trova nella copertura del segnale Wi-Fi domestico.	Provvedere affinché DEEBOT venga a trovarsi nella copertura del segnale Wi-Fi domestico. Cercare di stare il più vicino possibile al router.
		DEEBOT non è nello stato di configurazione.	Premere il tasto Reset per collegare DEEBOT al telefono tramite Bluetooth. Se dà effetto, premere il tasto Reset +  e connettere tramite l'app ECOVACS HOME.
		Non è presente una rete Wi-Fi domestica nell'elenco delle reti Wi-Fi.	Controllare se il nome della rete Wi-Fi contiene caratteri speciali. Non utilizzare caratteri speciali come! @#& ¥%/\.
		È stata installata un'app non corretta.	Scaricare e installare l'app ECOVACS HOME.
2	Impossibile creare la mappa di mobili e arredi nell'app.	La mappa può andare perduta spostando DEEBOT durante la pulizia.	Durante la pulizia, non spostare DEEBOT.
		La pulizia automatica non è completata.	Attendere che DEEBOT torni in automatico alla stazione OMNI dopo la pulizia.
		La modalità multi-piano non era abilitata quando è stata creata la seconda mappa.	Abilitare la modalità multi-piano nell'app.
3	La spazzola laterale esce dall'alloggiamento durante l'uso.	La spazzola laterale non è installata correttamente.	Quando si installa la spazzola laterale con un cacciavite, assicurarsi che la vite sia ben serrata.
4	Segnale non rilevato. Impossibile tornare alla stazione.	La stazione OMNI non è posizionata correttamente.	Posizionare correttamente la stazione secondo le istruzioni alla sezione [Accensione e ricarica di DEEBOT] .
		La stazione non è alimentata o è stata spostata.	Verificare che la stazione OMNI sia collegata all'alimentazione. Non spostare la stazione OMNI.
		DEEBOT non inizia la pulizia dalla stazione OMNI.	È consigliato che DEEBOT inizi la pulizia dalla stazione OMNI.
		Il percorso di aggancio è bloccato. Per esempio, la porta della stanza in cui è collocata la stazione è chiusa.	Mantenere libero il percorso di ricarica.

N.	Malfunzionamento	Possibile causa	Soluzione
5	DEEBOT torna alla stazione OMNI prima di aver completato la pulizia.	La dimensione della stanza è tale che DEEBOT deve tornare alla stazione per la ricarica.	Abilitare la ripresa automatica. Per maggiori dettagli, seguire le istruzioni dell'app.
		In caso di layout della casa molto complessi, l'efficienza di pulizia può diminuire, con il rischio di una pulizia incompleta.	Semplificare il layout della casa.
6	DEEBOT non riesce a ricaricarsi.	DEEBOT non è acceso.	Accendere DEEBOT.
		I contatti di ricarica di DEEBOT non sono collegati ai contatti di ricarica della stazione OMNI.	Assicurarsi che i contatti di ricarica di DEEBOT siano collegati ai contatti di ricarica della stazione e che  lampeggi. Controllare se i contatti di ricarica di DEEBOT e della stazione OMNI sono sporchi. Pulire queste parti in conformità alle istruzioni nella sezione [MANUTENZIONE ORDINARIA] .
		La stazione OMNI non è collegata all'alimentazione.	1. Assicurarsi che la stazione OMNI sia collegata all'alimentazione. 2. Una volta collegata l'alimentazione, verificare che si senta il suono di avvio del motore.
		La base non è stata installata nella corretta sede.	Fare riferimento alla sezione [Guida rapida] per la corretta installazione.
7	DEEBOT è molto rumoroso durante la pulizia.	È consigliato effettuare regolarmente la pulizia di spazzola principale, spazzola laterale, vaschetta raccogli-polvere, panno a rullo, ecc.	È consigliato effettuare regolarmente la pulizia di spazzola principale, spazzola laterale, vaschetta raccogli-polvere, panno a rullo, ecc.
		DEEBOT è in modalità Aspirazione forte o in modalità Potenza di aspirazione max.	Impostare la modalità Standard o Silenzioso. In modalità Silenzioso le prestazioni di pulizia possono risultare ridotte.
8	DEEBOT si blocca mentre è in attività e si arresta.	DEEBOT è restato impigliato in oggetti sul pavimento (cavi elettrici, tende, frange di tappeti, ecc.).	DEEBOT proverà a liberarsi in vari modi. Se i tentativi falliscono, rimuovere manualmente gli ostacoli e riavviare.
		DEEBOT può rimanere bloccato sotto mobili in cui riesce a entrare a malapena.	Sollevare il mobile, posizionare una barriera fisica o impostare un confine virtuale tramite l'app ECOVACS HOME.
		DEEBOT è restato bloccato in un'area stretta.	Mettere in ordine la casa, posizionare una barriera fisica o impostare un confine virtuale tramite l'app ECOVACS HOME.

N.	Malfunzionamento	Possibile causa	Soluzione
9	Durante la pulizia, DEEBOT può agire con un percorso irregolare e un movimento sbilanciato, o ripetere la pulizia negli stessi punti e mancare piccole aree.	Non è stata pulita un'area grande, probabilmente a causa di accesso bloccato.	Assicurarsi che la porta sia aperta, eliminare potenziali ostacoli, come pantofole e cavi sparsi. DEEBOT eseguirà una pulizia supplementare prima che la sessione di pulizia termini.
		Le ruote motrici possono slittare sul pavimento quando DEEBOT supera gradini, soglie e sbarre delle porte, compromettendo la sua capacità di valutare l'intero ambiente domestico.	Chiudere la porta della stanza o impostare un confine virtuale nell'app. Poi DEEBOT potrà essere messo nella stanza per pulirla separatamente.
		Su pavimenti appena cerati o lucidati, così come su piastrelle lisce, l'attrito tra ruote motrici e pavimento può ridursi.	Attendere che la cera si asciughi prima di avviare la pulizia.
10	Dopo essere tornato alla stazione OMNI, DEEBOT non svuota la vaschetta raccogli-polvere.	La funzione di svuotamento automatico non è stata attivata nell'app.	Attivare la funzione di svuotamento automatico nell'app.
		La funzione di svuotamento automatico non viene attivata riportando manualmente DEEBOT alla stazione.	È consigliato lasciare che DEEBOT torni autonomamente alla stazione OMNI. Non spostarlo manualmente.
		In modalità Non disturbare, DEEBOT non svuoterà la polvere al ritorno alla stazione OMNI.	Disattivare Non disturbare nell'app o avviare manualmente lo svuotamento della polvere.
		La stazione rileva una riduzione dell'efficienza di svuotamento.	Pulire il contenitore della polvere e il filtro spugna secondo la sezione [MANUTENZIONE REGOLARE] , chiudere correttamente la raccolta della polvere e installarla nella stazione.
		Controllare se la vaschetta raccogli-polvere è piena e causa un intasamento.	Pulire la vaschetta raccogli-polvere in conformità alla sezione [MANUTENZIONE ORDINARIA] .
		Se le possibili cause sopra indicate sono state escluse, è possibile che alcuni componenti della stazione presentino anomalie.	Contattare il servizio clienti per assistenza.
11	Svuotamento automatico fallito.	La stazione rileva una riduzione dell'efficienza di svuotamento.	Pulire il contenitore polvere e il filtro spugna in conformità alla sezione [MANUTENZIONE REGOLARE] , chiudere correttamente il contenitore polvere e installarlo nella stazione.
		L'uscita della vaschetta raccogli-polvere è ostruita da oggetti estranei.	Rimuovere la vaschetta raccogli-polvere e rimuovere gli oggetti estranei nell'uscita.
		Il contenitore polvere non è installato o chiuso correttamente.	Installare e chiudere correttamente il contenitore polvere.

N.	Malfunzionamento	Possibile causa	Soluzione
12	Si verificano perdite di polvere quando DEEBOT è in attività.	L'uscita della vaschetta raccogli-polvere è ostruita da oggetti estranei.	Rimuovere la vaschetta raccogli-polvere e rimuovere gli oggetti estranei nell'uscita.
13	Il panno a rullo non ruota.	Il panno a rullo non è installato correttamente.	Installare correttamente il panno a rullo in conformità alla sezione [MANUTENZIONE ORDINARIA] .
		Il panno a rullo è bloccato da oggetti estranei.	Pulire e installare correttamente il panno a rullo in conformità alla sezione [MANUTENZIONE ORDINARIA] .
14	La ruota motrice è bloccata.	La ruota motrice è restata impigliata o si è bloccata a causa di oggetti estranei.	Controllare in merito ad attorcigliamenti od ostruzioni causati da oggetti estranei ruotando e premendo la ruota motrice. Ricontrando oggetti estranei, rimuoverli prontamente. Se il problema persiste, contattare il servizio clienti per assistenza.
15	La vaschetta di lavaggio del panno è piena d'acqua e non può essere svuotata. Un messaggio vocale segnala il malfunzionamento della vaschetta di lavaggio del panno.	Il serbatoio dell'acqua sporca non è installato correttamente.	Spingere giù il serbatoio dell'acqua sporca facendolo entrare correttamente in sede.
		I tappi di tenuta nel serbatoio dell'acqua sporca non sono installati correttamente.	Provvedere affinché i due tappi di tenuta siano installati correttamente.
		La vaschetta di lavaggio del panno non è installata correttamente.	Controllare e se del caso provvedere affinché la vaschetta di lavaggio del panno sia installata correttamente.
		Controllare se la sfera galleggiante si blocca in assenza di acqua nella base della vaschetta di lavaggio del panno.	Estrarre la vaschetta di lavaggio del panno per rimettere a posto la sfera galleggiante.
		La stazione OMNI non scarica l'acqua come dovrebbe.	Posizionare DEEBOT nella stazione. Dopo aver verificato che riceve carica, toccare due volte  . Se il problema persiste, contattare il servizio clienti per assistenza.
		La porta di aspirazione della vaschetta di lavaggio dei panni è bloccata da oggetti estranei o dallo sporco.	Pulire vaschetta di lavaggio dei panni e relativo filtro e assicurarsi che l'ingresso sia sgombero da corpi estranei.
		Il messaggio vocale persiste dopo aver provato tutte le soluzioni sopra indicate.	Spegnere e riaccendere la stazione. Se il problema persiste, contattare il servizio clienti per assistenza.

Se il problema persiste nonostante le soluzioni consigliate, contattare il nostro servizio clienti per assistenza.

SPECIFICHE TECNICHE

Modello	DEX35		
Ingresso nominale	17,8 V \equiv 2 A	Ingresso ricarica rapida	16,4 V \equiv 10,5 A
Tempo di ricarica	Circa 4 ore		
Modello stazione	CH2541		
Ingresso nominale stazione	220-240 V \sim 50-60 Hz		
Potenza in uscita nominale della stazione	17,8 V \equiv 2 A	Potenza di uscita ricarica rapida (breve durata)	16,4 V \equiv 10,5 A
Corrente di ingresso nominale (in carica)	2 A		
Potenza (svuotamento)	650 W		
Potenza (acqua calda panno di lavaggio)	360 W		
Bande di frequenza	2400-2483,5 MHz		
Potenza dissipata in standby di rete	Meno di 2,00 W		

La potenza di uscita del modulo wireless è inferiore a 100 mW.

Per adempiere ai requisiti di funzionalità ed esperienza utente, i nostri prodotti non utilizzano un'architettura dell'apparecchio a potenza ultra bassa. Pertanto, non sono previste la modalità di spegnimento e la modalità di standby. Dopo aver raggiunto la ricarica completa, l'apparecchio entra in modalità standby di rete entro 20 minuti. La potenza in modalità di standby di rete è 1,9 W.

Nota: Le specifiche tecniche e di progettazione sono soggette a modifiche per garantire il continuo miglioramento del prodotto.

Scopri altri accessori su <https://www.ecovacs.com>.

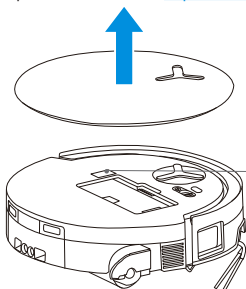

Utilizzare la fotocamera del cellulare per scansionare il codice QR e ottenere la guida utente.

VIKTIGA SÄKERHETSINSTRUKTIONER

VIKTIGA SÄKERHETSINSTRUKTIONER

När du använder en elektrisk enhet bör du alltid följa grundläggande försiktighetsåtgärder. Detta omfattar bland annat följande:

LÄS ALLA INSTRUKTIONER INNAN DU ANVÄNDER DEN HÄR ENHETEN SPARA INSTRUKTIONERNA

1. Barn som är åtta år eller äldre och personer med nedsatta fysiska, sensoriska eller mentala förmågor eller bristande erfarenheter och kunskaper bör endast använda den här enheten när de övervakas av någon med tillsyn, eller om de har fått instruktioner om hur enheten ska användas på ett säkert sätt och de förstår riskerna som är kopplade till användningen av enheten. Barn ska inte leka med enheten. Barn ska inte rengöra enheten eller utföra underhåll på den utan tillsyn.
2. Rensa bort saker från området som du vill rengöra. Plocka upp strömkablar och små föremål som kan fastna i enheten från golvet. Stoppa in mattfransar under mattan och lyft upp löshängande föremål som gardiner och dukar från golvet.

3. Om det finns risk för att apparaten faller och tar skada på platsen som ska rengöras på grund av ett trappsteg eller en trappa bör du se till att den kan upptäcka trappsteget utan att falla över kanten. Du kan behöva placera något i vägen vid kanten för att förhindra att roboten faller av. Se till att hindret du använder inte är enkelt att snubbla över.
4. Använd endast roboten enligt anvisningarna i den här manualen. Använd endast tillbehör som rekommenderas eller säljs av tillverkaren.
5. Enheten är ENDAST för INOMHUSBRUK. Använd inte enheten utomhus eller i kommersiella eller industriella miljöer.
6. Använd inte enheten utan dammbehållaren och/eller filtren.
7. Använd inte enheten i områden där det finns tända ljus eller ömtåliga föremål.
8. Se till att hålla hår, löst sittande kläder, fingrar och andra kroppsdelar borta från enhetens öppningar och rörliga delar.
9. Använd inte enheten i rum där spädbarn eller barn sover.
10. Använd eller förvara inte enheten i extremt varma eller kalla miljöer (under -5 °C /23 °F eller över 40 °C/104 °F). Se till att ladda roboten vid en temperatur över 0 °C/32 °F och under 40 °C/104 °F.

11. Använd inte enheten på våta ytor eller ytor som är fyllda med vatten.
12. Låt inte enheten suga upp stora föremål som stenar, stora pappersbitar eller andra föremål som kan fastna i inmatningen.
13. Använd inte enheten för att suga upp lättantändliga eller brännbara material såsom bensin eller färgpatroner för skrivare eller kopiatorer, och använd den inte i områden där sådana material förvaras.
14. Använd inte enheten för att suga upp material som brinner eller ryker, t.ex. cigaretter, tändstickor, het aska eller annat som kan leda till att apparaten fattar eld.
15. För inte in föremål i insugningsröret. Använd inte enheten om insugningsröret är blockerat. Se till att insugningsröret är fritt från damm, ludd, hår eller annat som kan försämra luftflödet.
16. Om strömkabeln skadas måste den bytas ut av tillverkaren eller ett serviceombud eftersom arbetet kan medföra fara.
17. STÅNG AV strömbrytaren innan du rengör eller utför underhåll på enheten.
18. Den typ av litiumbatterier som är lämplig för CH2541 har maximalt fyra celler, maximal nominell spänning 14,4 V (likspänning) och en nominell kapacitet på 3600mAh. Batteriet ska tas bort och kasseras enligt gällande lokala lagar och föreskrifter innan enheten avfallshanteras.
19. Se till att slänga förbrukade batterier enligt de gällande lokala lagarna och förordningarna.
20. Enheten får inte bortskaffas genom att brännas upp, även om den är allvarligt skadad. Batterierna kan explodera om enheten bränns.
21. Enheten måste användas enligt anvisningarna i den här användarhandboken. Ecovacs Home Service Robotics kan inte anses vara skyldiga eller ansvariga för eventuella skador som uppstår när enheten används på ett felaktigt sätt.
22. Roboten innehåller batterier som endast får bytas ut av auktoriserad personal. Kontakta vår kundtjänst om du vill byta ut robotens batteri.
23. Se till att strömförsörjningens spänning stämmer överens med spänningen som anges på OMNI-stationen.
24. Använd endast det uppladdningsbara originalbatteriet och OMNI-stationen som medföljer enheten. Du får inte använda icke-laddningsbara batterier.

25. Var försiktig så att du inte skadar strömkabeln. Dra inte i eller bär inte enheten eller OMNI-stationen genom att hålla i strömkabeln. Använd inte strömkabeln som handtag, stäng inte dörrar på strömkabeln och dra inte strömkabeln över vassa kanter eller hörn. Se till att enheten inte kör över strömkabeln. Håll strömkabeln borta från heta ytor.
26. Använd inte OMNI-stationen om den är skadad. Om strömförsörjningen är skadad eller defekt ska den inte repareras – enheten ska inte längre användas.
27. Använd inte enheten om strömkabeln eller uttaget är skadade. Använd inte enheten eller OMNI-stationen om de inte fungerar korrekt, har tappats, skadats, lämnats utomhus eller kommit i kontakt med vatten. I dessa fall måste de repareras av tillverkaren eller ett serviceombud eftersom arbetet kan medföra fara.
28. Du måste dra ut kontakten ur uttaget innan du kan rengöra eller utföra underhåll på OMNI-stationen.
29. Ta bort enheten från OMNI-stationen och stäng av enhetens strömbrytare innan du tar ut batteriet när du ska slänga enheten.
30. Dra ut kontakten om du inte har för avsikt att använda OMNI-stationen under en längre tid.

31. Om du har för avsikt att inte använda roboten under en längre tid bör du stänga av den för förvaring och dra ut kontakten till OMNI-stationen.
32. **VARNING** – Tanken för rent vatten får endast fyllas med rent vatten.
33. **VARNING:** Ladda alltid batteriet med den löstagbara strömförsörjningsenheten CH2541 som medföljer enheten.





Du måste du hålla ett avstånd på 20 cm eller mer till enheten när den används för att uppfylla kraven för exponering för radiovågor.

Vi rekommenderar att du inte befinner dig närmre enheten än detta. Antennen som används som sändare bör inte användas ihop med andra antenner eller sändare.

Uppdatering av enheten

Vanligtvis uppdateras vissa enheter varannan månad, men de exakta tidpunkterna är inte fastställda. Vissa enheter, särskilt sådana som började säljas för mer än tre år sedan, uppdateras endast om kritiska sårbarheter identifieras och behöver åtgärdas.

Gå till Settings (Inställningar) > Robot Advanced Settings (Avancerade inställningar för roboten) > About your robot (Om roboten) > Update in the app (Uppdatera i appen) om du vill kontrollera den aktuella programversionen och aktivera automatiska uppdateringar. Där kan du se den aktuella versionen. Tryck på Update (Uppdatera) för att öppna sidan och välj Automatic Update (Automatisk uppdatering) för att aktivera automatiska uppdateringar.

	Varning: het yta
	Säkerhetsisolerande transformator med kortslutningsskydd
	Lägesreglade, strömförsörjning
	Endast för inomhusbruk
	Likström
	Växelström
	Läs instruktionerna innan du laddar apparaten.
	Laddningsportens orientering
	Trög miniatyrsäkring
	Klass II

Funktionen för fjärrövervakning är avsedd att användas privat på icke-offentliga, privatägda platser. Funktionen ska endast användas för att skydda den egna egendomen och ska endast användas av en person. Om du väljer att använda den bör du vara uppmärksam på de lokala rättsliga skyldigheterna för skydd av data. Det är förbjudet att övervaka offentliga platser, särskilt med illegala avsikter. Arbetsgivare får inte heller använda funktionen utan sakliga grunder. Användaren själv står för all risk och har fullt eget ansvar för sådan icke-berättigad användning.

Försäkran om överensstämmelse för Europeiska unionen

Information om avfallshantering för användare av elektrisk och elektronisk utrustning



Denna symbol på produkten eller på dess förpackning anger att uttjänta elektriska och elektroniska produkter inte får blandas med osorterat kommunalt avfall. För korrekt hantering ansvarar du på egen hand för att avfallshandla din uttjänta utrustning genom att lämna den till en godkänd återvinningsstation.

Genom att bortska produkten på rätt sätt sparar du värdefulla resurser och förhindrar eventuella negativa effekter på människors hälsa och miljön. För att returnera din använda enhet, använd ett lämpligt retur- och insamlingssystem eller kontakta den återförsäljare där produkten köptes, vilket är kostnadsfritt. Kontakta lokala myndigheter för mer information om närmaste godkända insamlingsställe. Om avfallet bortskaas på ett felaktigt sätt kan det leda till straffavgifter i enlighet med gällande nationell lagstiftning.

Information om bortskaande av förbrukade batterier för användare



Den här symbolen betyder att förbrukade batterier inte får blandas med osorterat kommunalt avfall. Det är viktigt att du följer de här råden så att vi kan minimera batteriernas påverkan på miljön och människors hälsa. Du kan återlämna produkten eller batterierna som produkten innehåller till återförsäljaren eller till en utsedd insamlingsplats. Det kostar ingenting. Genom att bortska produkten på rätt sätt sparar du värdefulla resurser och förhindrar eventuella negativa effekter på människors hälsa och miljön. Om avfallet bortskaas på ett felaktigt sätt kan det leda till straffavgifter i enlighet med gällande nationell lagstiftning.

Många platser har separata insamlingssystem för förbrukade batterier.

Var noga med att lämna in batterierna på rätt sätt till din lokala insamlingsanläggning för avfall/återvinningscentral.

Direktivet om begränsning av användningen av vissa farliga ämnen (RoHS)

Ecovacs Home Service Robotics Co., Ltd deklarerar härmed att hela produkten inklusive dess delar (kablar, sladdar osv.) uppfyller kraven i RoHS-direktivet 2011/65/EU och tillägg av kommissionens delegerade direktiv (EU) 2015/863 om begränsning av användningen av vissa farliga ämnen i elektrisk och elektronisk utrustning ("RoHS recast" eller "RoHS 2.0").

Radiodirektivet

Ecovacs Home Service Robotics Co., Ltd försäkras härmed att produkten som beskrivs i detta avsnitt uppfyller kraven och andra relevanta bestämmelser i Radiodirektivet 2014/53/EU.

Auktoriserad representant i Europa:



ECOVACS Europa GmbH
Holzstrasse 2 | D-40221 Düsseldorf | Tyskland

Ecovacs Home Service Robotics Co., Ltd försäkras härmed att produkten uppfyller kraven och andra relevanta bestämmelser i RoHS-direktivet 2011/65/EU, ändringarna i kommissionens delegerade direktiv (EU) 2015/863 samt Radiodirektivet 2014/53/EU.

Du kan läsa försäkran om överensstämmelse via följande adress:

<https://www.ecovacs.com/global/compliance>.

FÖRPACKNINGENS INNEHÅLL

1 Förpackningens innehåll



DEEBOT

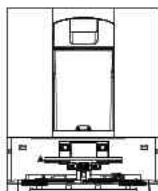

OMNI-station

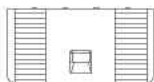

Bas

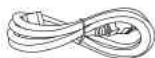

Strömkabel



Användarhandbok



Hörnskydd



ECOVACS
DEEBOT-
rengöringslösning



ECOVACS
DEEBOT Kraftfull
rengöringslösning

Observera:

*Ett par perfekt matchande hörnskydd ingår för att öka användarsäkerheten och förbättra komforten vid arbetet. Montering: Rikta in hörnskyddets inre spår mot kanten och tryck fast det på plats.

*Siffrorna i manualen är endast avsedda som en referens och kan skilja sig från den faktiska enheten. Produktens design och specifikationer kan ändras utan föregående meddelande.

2 Produktdiagram

1. Framsidan av DEEBOT

Knappar på DEEBOT:

Tryck: Växla mellan start/paus

Tryck och håll ned i 3 sekunder: Återgå till stationen

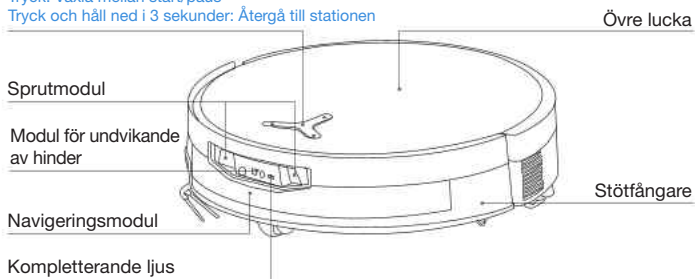

2. Undersidan av DEEBOT

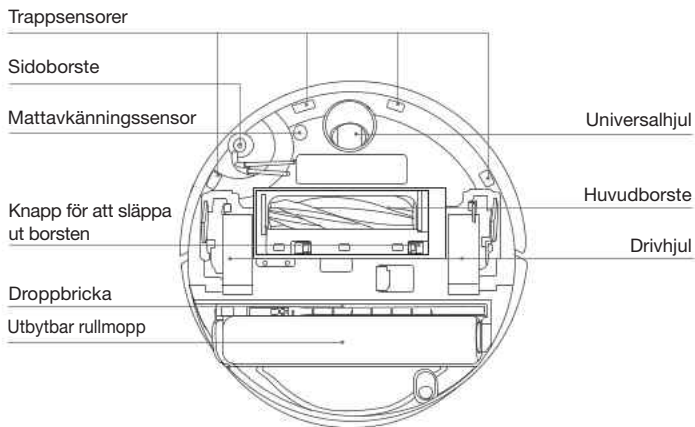

3. Inuti DEEBOT (under den övre luckan)

Knapp för återställning

Nätverkskonfiguration: Tryck på Knapp för återställning så avges ett röstmeddelande om att ansluta DEEBOT till appen.

Återställ standardinställningar: Tryck och håll Knapp för återställning intryckt i 5 sekunder.

Efter ett röstmeddelande spelas startmusiken upp, och DEEBOT återställs till sina standardinställningar. Var försiktig när du använder denna funktion.

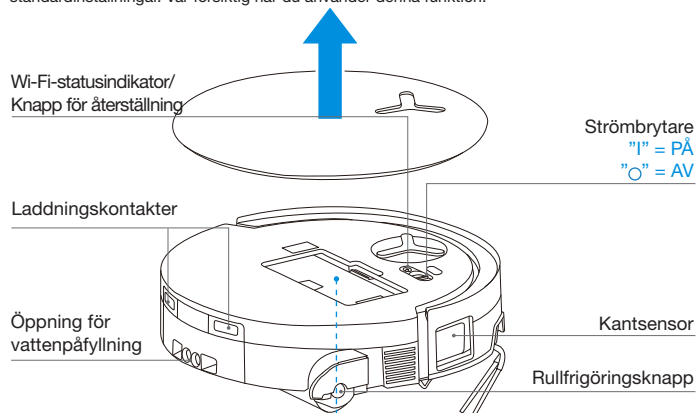

4. Dammbehållare

Dammbehållarens lock

Filter

Filterhållare

Damm tömningsport

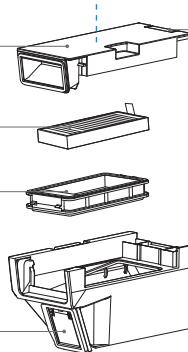

5. OMNI-station främre vy

Tank för rent vatten

Tank för smutsvatten

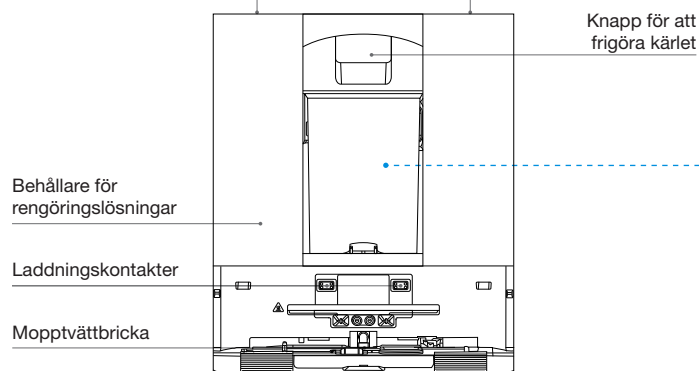

Observera:

- Blinkande orange: Kontrollera appen avseende orsaken till felet.
- Torka av laddningskontaktarna med en ren och torr trasa om det inte går att ladda DEEBOT.

6. Dammkärl

Dammfrigöringsknapp

Dammutlopp

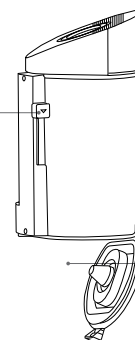

6. OMNI-station bakre vy

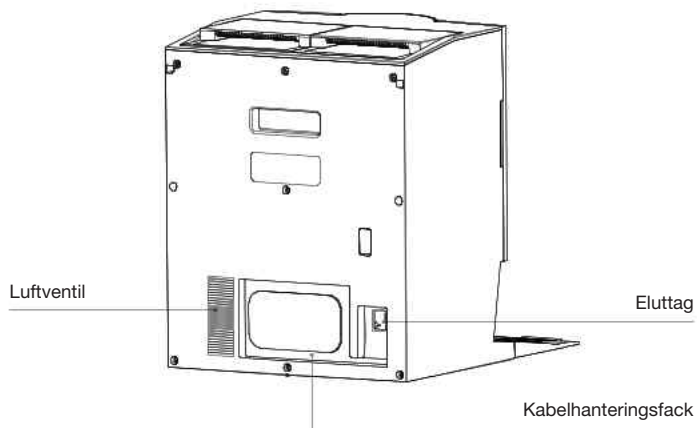

7. Indikatorlampa på DEEBOT

Ljuseffekt	Tillstånd
Pulserande vitt ljus	Laddar
Lyser vitt	Fulladdad/kör
Lyser rött	Lågt batteri
Blinkar rött	DEEBOT-larm
Blinkande orange	Stationslarm

8. Översikt över sensorer

Namn	Beskrivning av funktionen
Navigeringsmodul	Laseravståndsmätaren används för att mäta avståndet mellan DEEBOT och föremål i omgivningen baserat på tidsskillnaden när mätaren identifierar reflektioner, vilket gör det möjligt för modulen att kartlägga föremålen i omgivningen medan DEEBOT rör på sig. Räckvidden är 10 m.
Modul för undvikande av hinder	Den infraröda avståndsmätaren och liknande trianglar används för att mäta avståndet mellan föremål i omgivningen och DEEBOT. När sensorn identifierar ett föremål i närheten svänger DEEBOT automatiskt för att undvika att köra in i föremålet. Räckvidden är 0,3 m.
Trappsensorer	Med hjälp av principen Time-of-Flight (dToF) mäter dToF-sensorn på DEEBOT:s undersida kontinuerligt avståndet mellan DEEBOT och marken. Samtidigt mäter infraröda sensorer på undersidan avståndet med hjälp av infraröd avståndsmätningsteknik. DEEBOT kommer inte att röra sig inte framåt när den identifierar att det finns en trappa i färdriktningen (t.ex. när den identifierar ett avstånd till en vit yta på 55 mm eller mer, eller ett avstånd till en svart yta på 30 mm eller mer) och det identifierade avståndet överstiger tröskelvärdet som aktiverar funktionen för fallskydd.
Mattavkännings-sensor	Sensorn avger ett ultraljud på 300 kHz. När den här energin absorberas av en matta blir energin som reflekteras tillbaka lägre än det inställda tröskelvärdet. På så sätt kan DEEBOT känna av var mattans är. Fler än 50 typer av mattor som finns på marknaden identifierades i tester i ECOVACS laboratorium.
Krocksensor	DEEBOT använder optiska kopplare för att undvika hinder när den är på väg att köra in i något.
Kantsensor	Den infraröda avståndsmätningen gör att kantsensorn kan identifiera avståndet mellan DEEBOT och föremål som befinner sig i närheten av enhetens sidor. När den identifierar en vägg eller ett hinder på höger sida utför DEEBOT kantrengöring så att alla områden rengörs fullständigt utan att enheten kör in i något.
AIVI-kamera	AI-intelligent analys används för omgivningsavkänning och effektiv videohantering (för vissa modeller).
Mikrofon	Mikrofonen fångar upp ljud genom membranvibrationer som orsakas av den mänskliga rösten som färdas genom luften. Detta möjliggör röstinspelning och röststyrning för att styra DEEBOT och utföra det tilldelade uppdraget genom insamling och algoritmer av ljudmodeller. Det effektiva väckningsavståndet är 5 m.
Infraröd fläcksensor	Med hjälp av infraröd belysning detekterar DEEBOT partiklar och flytande smuts inom 40 cm från golvet och tillämpar intelligenta rengöringsstrategier.

FÖRSTA KONFIGURATIONEN OCH ANVÄNDNING

1 Anmärkningar innan du börjar rengöra



Rensa upp i området som du vill städa

Placera möbler som bord, stolar och golvfliäktar på rätt plats och flytta bort föremål från golvet, såsom vägar och liknande innan du använder DEEBOT för att maximera städningsområdet.

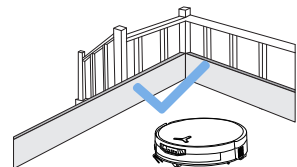

Förhindra att DEEBOT faller

Sätt upp fysiska barriärer vid kanter där roboten kan ramla ned, till exempel trappor och trappsteg, för att förhindra att DEEBOT faller över kanten.

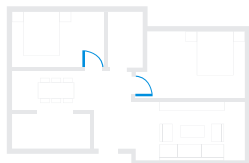

Öppna dörrar för att hjälpa DEEBOT att utforska

Öppna alla dörrar så att DEEBOT kan utforska hela huset när du använder den för första gången.



Ta bort föremål såsom kablar, kläder och tofflor från golvet för att förbättra rengöringseffektiviteten.



Om du har en matta med fransade kanter kan du vika in fransarna under mattan innan du börjar använda enheten.



Se till att inte stå i vägen i trånga utrymmen som korridorer så att du inte blockerar navigeringsmodulen.



Se till att DEEBOT kan se klart och tydligt genom att inte repa eller smutsa ner linsen på modul för undvikande av hinder med fingeravtryck eller oljiga fläckar. Använd en ren och mjuk trasa för att torka av kameran. Använd inte rengöringsmedel, tvättmedel eller någon typ av spray.

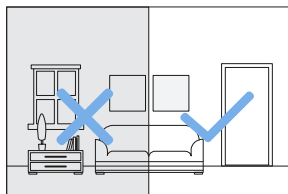

Se till att belysningen är tillräcklig

Se till att städningsområdena är väl upplysta så att DEEBOT:s modul för undvikande av hinder kan undvika föremål som skor, strumpor och sladdar på ett bra sätt.

2 Snabbstart

Ta bort allt skyddsmaterial innan du börjar använda enheten.

1. Installera stationen

Om du hör ett klickande ljud indikerar det att du har monterat ihop den korrekt.

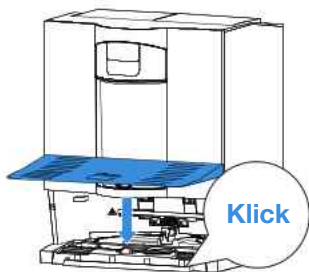

2. Montera ihop och ställ upp stationen

Ställ OMNI-stationen mot en vägg på en plan, hård yta. Se till att det inte står några föremål inom 5 cm från stationens sidor eller 80 cm framför stationen. Vik in strömsladdens överskjutande del runt kabelhanteringsspåret på stationens baksida.

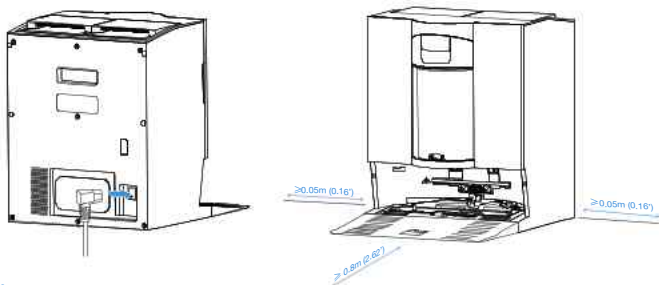

Observera:

- Du bör täcka de nedre 14 cm av föremål med reflekterande ytor såsom speglar och reflekterande golvlistor i närheten av stationen.
- Ställ inte stationen i direkt solljus eller på platser där temperaturen är hög.
- Ställ stationen på en plats där Wi-Fi-signalen är stark för en bättre användarupplevelse.

3 Ladda ned ECOVACS HOME-appen

Vi rekommenderar att du styr DEEBOT via ECOVACS HOME-appen för att kunna dra nytta av alla funktioner som är tillgängliga.

Du kan skanna QR-koden under den övre luckan för att ladda ner appen.

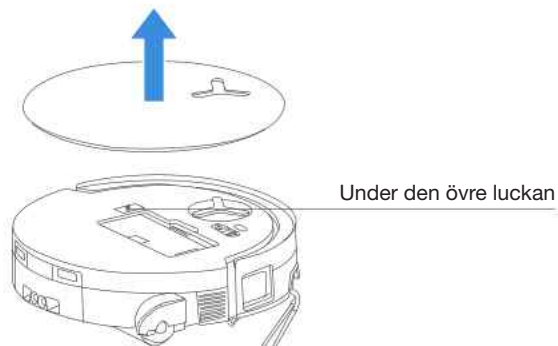

Du kan även söka efter "ECOVACS HOME" på App Store eller Google Play för att ladda ner appen.



Observera: Följ anvisningarna i appen för att slutföra registreringen, logga in och ansluta enheten.

4 Anslut DEEBOT till appen

Via Bluetooth: Aktivera DEEBOT och Bluetooth-funktionen på din mobiltelefon. Ge appen behörighet att använda Bluetooth-funktionen på mobiltelefonen. Tryck för att skanna QR-koden på DEEBOT. Du kan även trycka på  eller  i appen för att hitta den närmaste DEEBOT-enheten.

Via Wi-Fi: Du kan även ansluta DEEBOT till appen på andra sätt genom att följa anvisningarna på appsidan.

Observera: Det är oftast enklast att ansluta via Bluetooth.

Krav för att ansluta till ett Wi-Fi-nätverk:

- Du använder ett 2,4 GHz-nätverk eller ett blandat 2,4/5 GHz-nätverk.
- Din router har stöd för 802.11b/g/n och IPv4-protokollet.
- Du använder inte ett virtuellt privat nätverk (VPN) eller en proxyserver.
- Du använder inte ett dolt nätverk.
- WPA och WPA2 med TKIP, PSK, AES/CCMP-kryptering.
- Det finns inte stöd för WEP EAP (Enterprise Authentication Protocol).
- Använd Wi-Fi-kanalerna 1–11 i Nordamerika och kanalerna 1–13 utanför Nordamerika (de lokala ansvariga myndigheterna kan tillhandahålla mer information).
- Om du använder en Wi-Fi-förstärkare är nätverksnamnet (SSID) och lösenordet samma som på det primära nätverket.
- Aktivera WPA2 på routern.

Wi-Fi-indikatorlampa

	Blinkar vitt sakta	Ej kopplad till Wi-Fi
	Blinkar vitt snabbt	Ansluter
	Fast vitt ljus	Ansluten till Wi-Fi

Notera att du måste använda ECOVACS HOME-appen, som uppdateras kontinuerligt, för att använda intelligenta funktioner såsom fjärrstart, röststyrning, visning av kartor i 2D/3D och kontrollinställningar samt anpassad städning (beroende på den aktuella enheten). Du måste godkänna integritetspolicyen och användaravtalet så att vi kan behandla vissa av dina viktiga och nödvändiga personuppgifter innan du kan använda funktionerna i appen för att styra enheten. Om du inte godkänner integritetspolicyen och användaravtalet kommer funktionerna inte att vara tillgängliga. Men du kan fortfarande använda enhetens grundläggande funktioner för att styra den manuellt.

Information om nätverksgränssnitt

Namn	Beskrivning
IR-gränssnittet	Det infraröda gränssnittet är inaktiverat som standard. Det aktiveras när DEEBOT befinner sig i laddningsstationen. DEEBOT kommunicerar med laddningsstationen via IR-gränssnittet när den befinner sig i laddningsstationen.
Bluetooth	Aktivera Bluetooth för att ansluta DEEBOT till nätverket när du konfigurerar nätverket. Bluetooth använder tjänsterna GAP1800, GATT 1801 och 8888 för att konfigurera och överföra data på ett säkert sätt.
Wi-Fi*	Används för att överföra data mellan appen och DEEBOT, och gör det möjligt för användaren att styra DEEBOT via appen.
ECOVACS HOME-appen	ECOVACS produkter erbjuder smarta funktioner som konfiguration av nätverk, kartläggning och olika rengöringslägen (vilka lägen som är tillgängliga skiljer sig mellan produkter). Användarna måste ladda ned ECOVACS HOME-appen för att använda dessa funktioner.

*Robotdammsugarna i DEEBOT-serien är utformade för att rengöra hem. Ett Wi-Fi-nätverk i hemmet krävs för använda roboten. Användarna behöver även konfigurera ett DDoS-skydd via inställningarna i routern.

5 Aktivera och ladda DEEBOT

Slå på strömbrytaren under locket på DEEBOT (" I " = PÅ, " O " = AV) och ställ DEEBOT framför stationen när stationen är ansluten till strömförsörjningen. Du kan använda ECOVACS HOME-appen eller röststyrning för att få DEEBOT att återvända till stationen, eller trycka och hålla in  på DEEBOT i 3 sekunder för att få den att docka med stationen för att laddas.

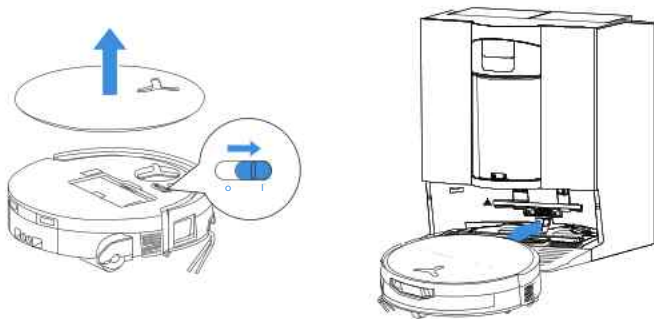

Observera:

- Du kan inte ladda DEEBOT när den är avstängd.
- När en rengöring har slutförts rekommenderar vi att du fortsätter ha DEEBOT igång och laddar den så att den är redo nästa gång du vill använda den.
- För att säkerställa att DEEBOT kan återvända till laddningen smidigt efter rengöringen, börja rengöringen från stationen och undvik att flytta stationen under processen.

6 Fylla tanken för rent vatten

Ta ut renavattenbehållaren, öppna behållarlocket och fyll på vatten. Stäng behållarlocket och sätt tillbaka renavattenbehållaren.

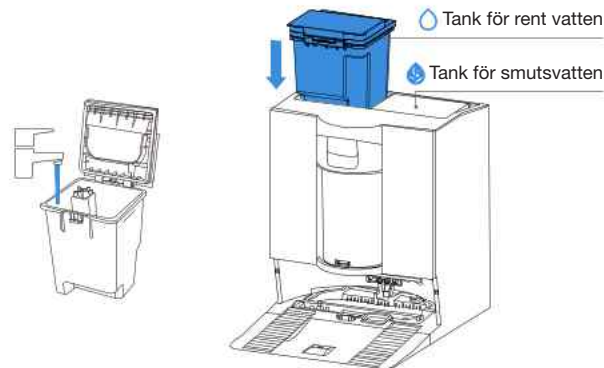

Observera:

- Använd endast ECOVACS DEEBOT rengöringslösning för att undvika funktionsfel.
- Använd en ren, torr trasa för att torka bort eventuellt vatten utanpå tanken innan du sätter den på plats.
- Se till att låsa de övre luckorna på båda vattentankarna ordentligt före användningen.
- Eventuella vattenfläckar i vattentankarna kommer från funktionstester. Du kan använda produkten utan att oroa dig.

7 Tillsätt rengöringslösning

1. Ta av locket på behållare för rengöringslösningar, dra ut de två rengöringsmedelslådorna och placera dem på en plan, hård yta.

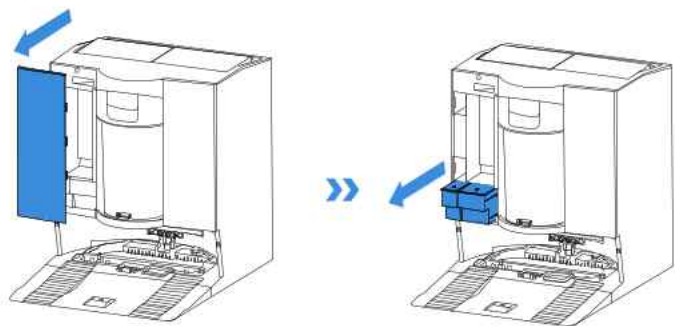

2. Häll ECOVACS DEEBOT-rengöringslösning i den blå lådan och den kraftfulla rengöringslösningen den svarta lådan. När du har stängt locket till lådorna ordentligt skjuter du tillbaka dem i stationen och stänger tankloppet.

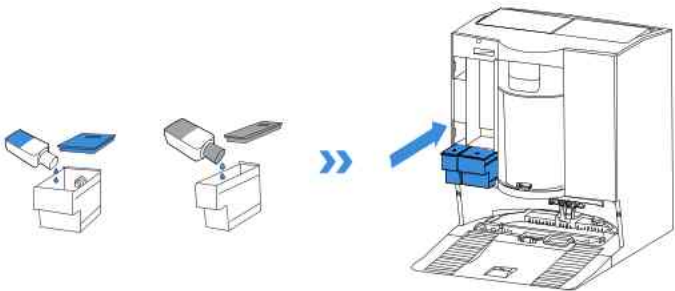

Obs: Häll inte rengöringslösning i tanken för rent vatten. Tillsätt det istället i behållare för rengöringslösningar. Annars kan ett felaktigt förhållande orsaka överdriven skumbildning och minska rengöringens effektivitet.

3. Sätt tillbaka locket på behållare för rengöringslösningar och tryck fast locket ordentligt så att det sitter på plats.

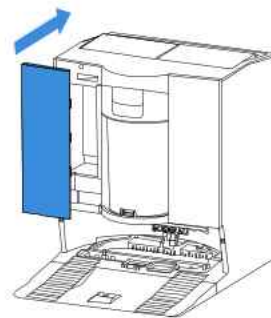

Observera:

- Fyll inte på för mycket rengöringslösning, eftersom det kan rinna över när locket sätts på. Du kan hoppa över detta steg om du inte använder golvrengöringslösning regelbundet och funktionen med automatisk dosering av rengöringsmedel kan inaktiveras i appen.
- För bättre prestanda och längre livslängd på produkten, använd ECOVACS DEEBOT-rengöringslösning.
- Se till att inga främmande föremål faller ner i behållaren för rengöringslösning.

8 Använd DEEBOT för rengöring

1. Starta kartläggning

Hjälp till att undvika några potentiella problem före den första kartläggningen. DEEBOT kan till exempel fastna under möbler. Du kan lösa detta på följande sätt:

- 1 Lyft upp låga möbler om du kan;
- 2 Täck möblernas undersida;
- 3 Ställ in en virtuell gräns via appen.

2. Börja rengöra

- Vattentanken på DEEBOT fylls på automatiskt när den är i stationen. Du behöver inte fylla på den manuellt.
- När DEEBOT moppar kan den känna igen olika typer av golv och automatiskt lyfta upp moppar när den identifierar mattor. Använd inte DEEBOT på lurviga mattor eller heltäckningsmattor. Vi rekommenderar att du viker ihop lurviga mattor under städningen, eller att du ställer in mattan som en förbjuden zon genom att skapa en virtuell gräns i appen.

Innan du rengör för första gången bör du se till att DEEBOT befinner sig i stationen och är fulladdad. Tryck på  på DEEBOT för att starta. Du kan även starta via ECOVACS HOME-appen eller röststyrning.

3. Pausa

Tryck på  på DEEBOT för att pausa rengöringen. Du kan även pausa DEEBOT via ECOVACS HOME-appen eller röststyrning.

4. Aktivera

Om DEEBOT har pausats slocknar alla indikatorlampor efter ett tag. För att väcka DEEBOT, tryck på .

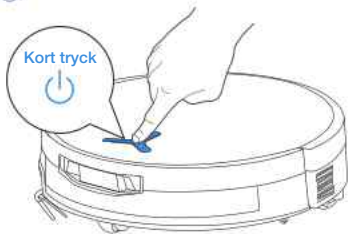

5. Åka tillbaka till stationen

Du kan använda ECOVACS HOME-appen eller röststyrning för att få DEEBOT att återvända till stationen, eller trycka och hålla in  knappen på DEEBOT i 3 sekunder för att få den att docka med stationen för att laddas.

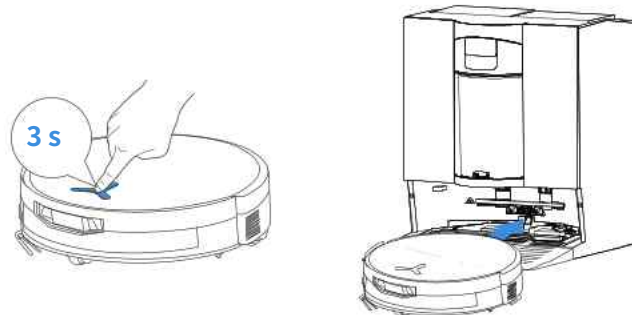

6. Djupt viloläge

DEEBOT kommer att aktivera djupt viloläge om den är kvar utanför stationen i cirka tio timmar för att skydda batteriet. Stäng av och slå på DEEBOT för att aktivera den igen.

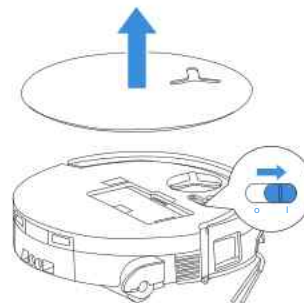

När DEEBOT återvänder till stationen under en uppgift, startar PowerBoost Charging som standard och tar cirka 5 minuter. Sedan växlar DEEBOT till standardladdning och slutar automatiskt när den är fulladdad.

REGELBUNDET UNDERHÅLL

1 Underhållsfrekvens

Du bör utföra underhåll och byta ut delar enligt följande tabell för att DEEBOT ska fungera optimalt:

Del	Underhållsfrekvens	Utbytesfrekvens
Utbytbar rulle	/	Varje eller varannan månad
Dropbricka	Varje vecka	/
Sidoborste	Varannan vecka	Var tredje till sjätte månad
Huvudborste	Varje vecka	Var sjätte till tolfte månad
Filter	Varje vecka	Var tredje till sjätte månad
Universalhjul Trappsensorer Stötfångare DEEBOTs laddningskontakter OMNI-stationens laddningskontakter Navigeringsmodul Modul för undvikande av hinder	Ungefär varje månad	/
Tank för rent vatten	Var tredje månad	/
Tank för smutsvatten	Varje månad	/
Stationens huvuddel och underdel	Varje månad	/
Mopptvättbricka	Var femte månad	
Rengöringslösningssenheter	Varje månad	
Dammkär	Efter varje användning	
Dammkärlets filter	Var tredje till sjätte månad	Var 3-6 månad/Efter flera tvättar

Observera: Du kan se fler tillbehör i ECOVACS HOME-appen eller genom att besöka <https://www.ecovacs.com>.

DEEBOT-UNDERHÅLL

1 Underhålla dammbehållaren och filtret

1. Ta bort dammbehållaren och töm den.

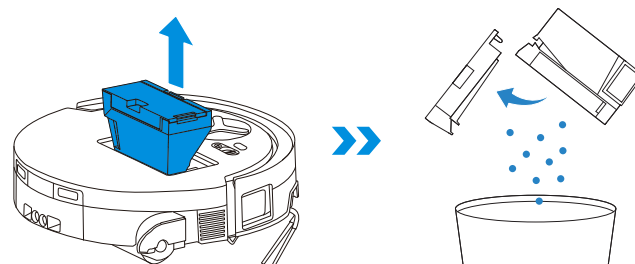

2. Öppna filternätet och ta bort filtret.

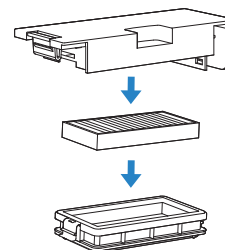

3. Skölj ur dammbehållaren och filtret med vatten och skaka bort det mesta av vattnet.

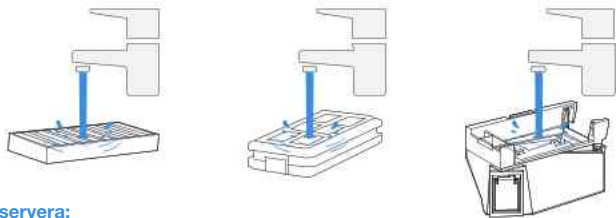

Observera:

- Skölj av filtret med vatten som på bilden.
- Rengör inte filtret med fingrarna eller en borste.

4. Låt dammbehållaren och filtret lufttorka.

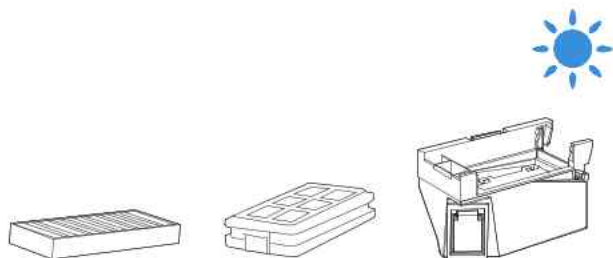

Obs: Torka komponenterna helt före användningen.

2 Utföra underhåll på huvudborsten och sidoborsten

Rengöra huvudborsten

1. Ta bort skyddet för huvudborsten.

Observera: Innan du vänder upp och ned på DEEBOT måste du tömma allt vatten som kan vara kvar i droppbrickan.

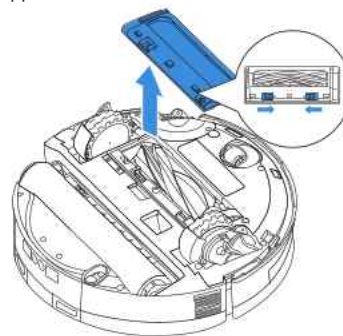

2. Ta bort och rengör huvudborsten och dess kammare.



4. Montera huvudborsten och skyddet.

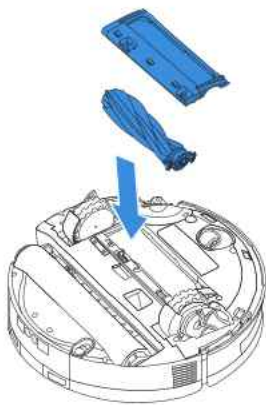

Rengöra sidoborsten

Använd en skruvmejsel för att ta bort sidoborsten och rengör den.

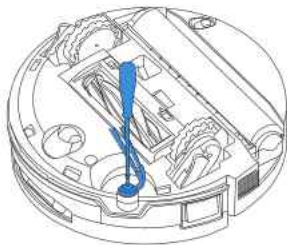

3 Underhålla rullens komponenter

1. Tryck på rullens frigöringsknapp på sidan av rullmoppen, lyft försiktigt och ta bort rullmoppen.

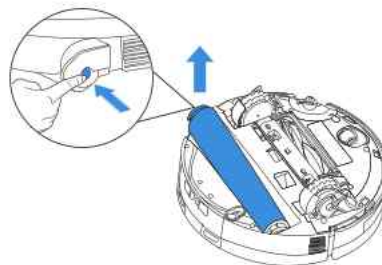

2. Ta bort rulländeshöljet, rengör och torka rullmoppen. Torka av rullkammaren med en urvriden fuktig trasa.

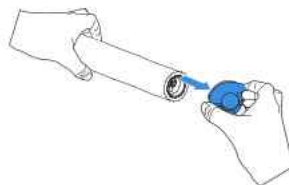

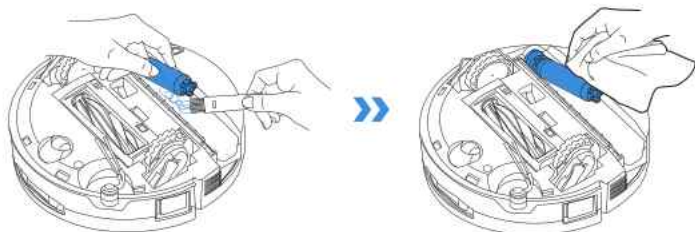

Observera:

- Dra inte hårt i rullmotorns komponenter under rengöringen för att undvika skador.
- Skölj inte DEEBOT med vatten.

3. Sätt tillbaka rulländeshöljet och fäst rullmoppen på motorn. När moppen är på plats, rikta in rullens frigöringsknapp mot spåret på sidan av rullkammaren och tryck på den. Ett klickande ljud indikerar att moppen monterats korrekt.

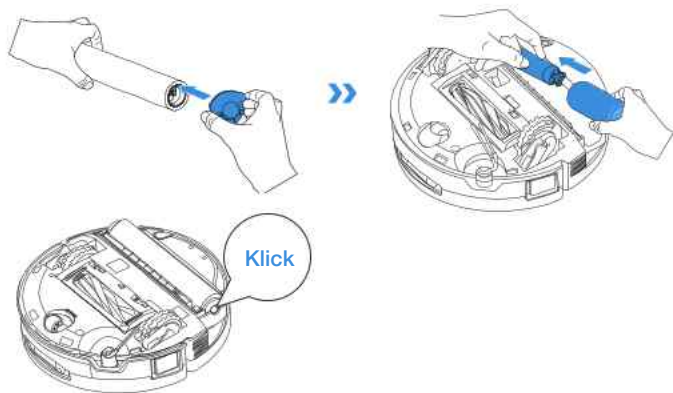

Observera: Du kan se fler tillbehör i ECOVACS HOME-appen eller genom att besöka <https://www.ecovacs.com>.

4 Utföra underhåll på droppbricka

1. Tryck upp frigöringsknappen för att ta bort droppbrickan, rengör och torka sedan av den.

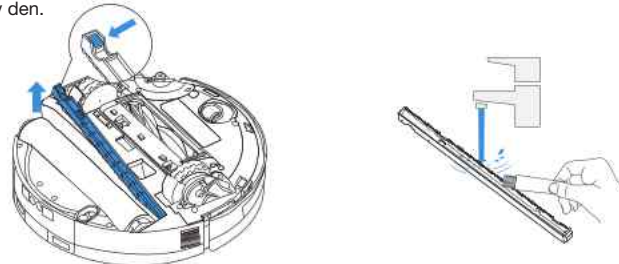

Observera: Om DEEBOT inte är i torkläget kan en liten mängd kvarvarande vatten läcka ut när du vänder upp och ned på DEEBOT.

2. Sätt tillbaka droppbrickan och tryck ner den ordentligt tills den sitter ordentligt på plats.

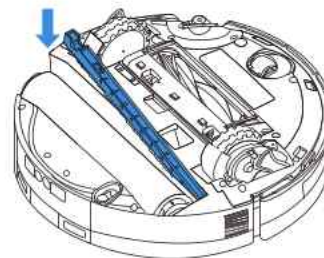

5 Rengör mopprullens kåpa

1. Efter att du tagit bort rullmoppen, skjut frigöringsknappen för mopprullens kåpa åt höger för att låsa upp den.

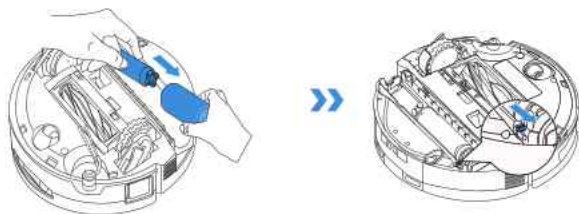

2. Ta tag i mopprullens kåpa vid spåret på rullkammaren, vrid sedan försiktigt och lyft bort den.

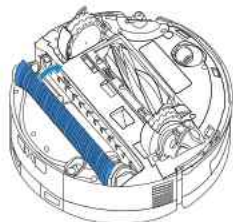

3. När mopprullens kåpa rengjorts och torkat, rikta in dess axel mot spåret på vänster sida av rullkammaren, sätt tillbaka den och lås frigöringsknappen.



6 Utför underhåll på andra komponenter

Rengör linsen till modulen för undvikande av hinder

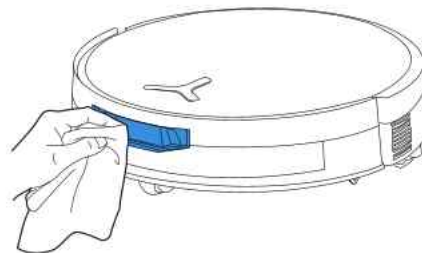

Rengör stötfångaren

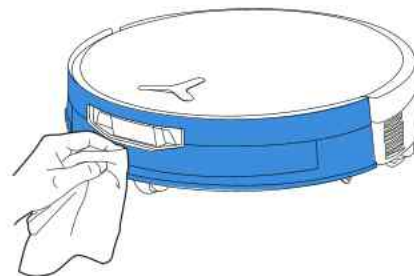

Rengör navigeringsmodulen

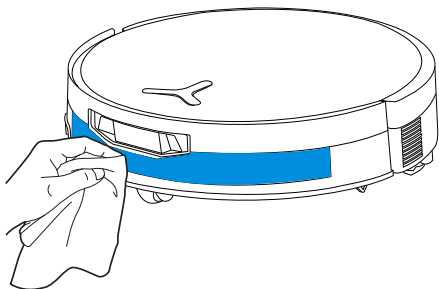

Rengör kantsensorn

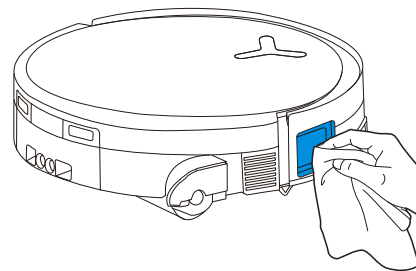

Rengör laddningskontakterna

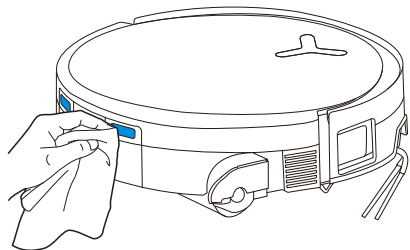

Rengör trappsensorn

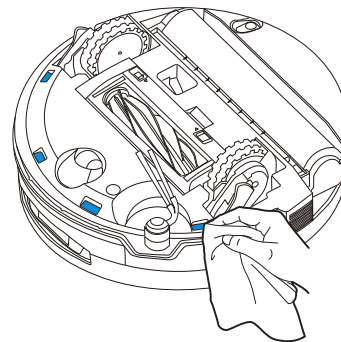

Observera:

- Torka av komponenterna med en ren, torr trasa. Använd aldrig våta trasor. Använd inte rengöringspray eller rengöringsmedel, eftersom fukt kan orsaka skador.
- Laddningskontakterna innehåller känsliga elektroniska komponenter. Rengör dem med en torr trasa. Användning av en våt trasa kan orsaka vattenskador.

Rengör universalhjulet

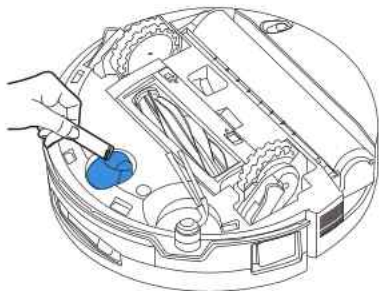

Rengör drivhjulen

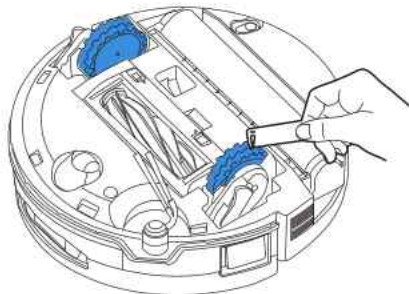

UNDERHÅLL AV STATIONEN

1 Underhålla dammkärlet och dess filter

1. Lyft upp kärlets frigöringsknapp och ta bort dammkärlet.

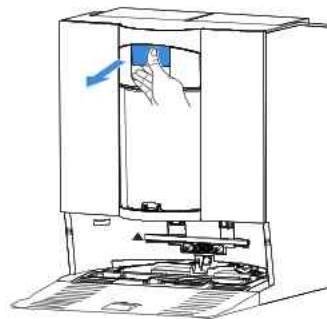

2. Rikta in dammkärlets botten mot en soptunna. Dra försiktigt dammfrigöringsknappen fram och tillbaka för att rengöra multikonsystemet och dammkärlets innervägg. Tryck hårt på knappen tills den klickar för att öppna det nedre locket och tömma dammet.

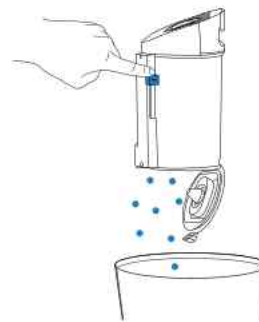

3. Vrid av locket och ta bort filtret.

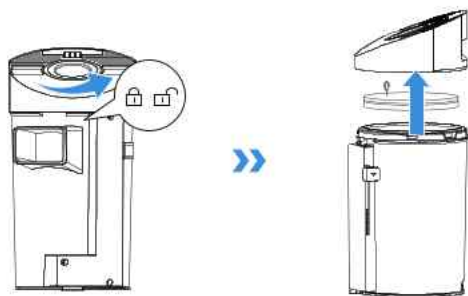

5. Skölj kärlet med vatten eller torka av det med en fuktig trasa.

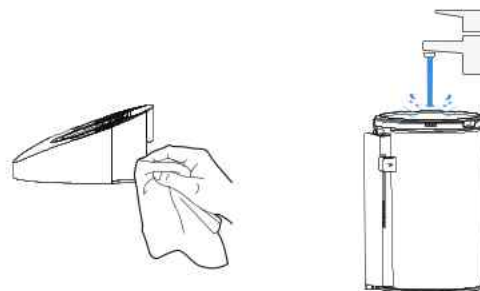

4. Vrid av multikonstrukturen.

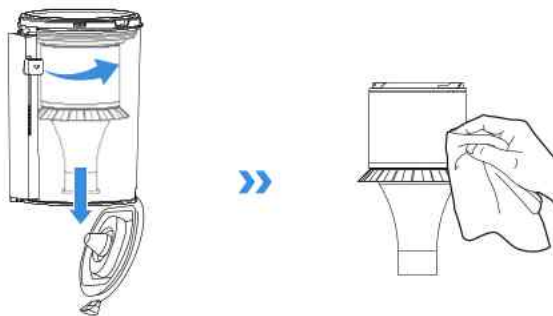

Obs: Vi rekommenderar inte att du tvättar multikonstrukturen. Vid behov kan du torka av den med en fuktig trasa och låta den lufttorka.

Obs: Se till att dammkärllet lufttorkar innan det används igen.

6. Skölj dammkärllet och svampfiltret med vatten och torka dem.

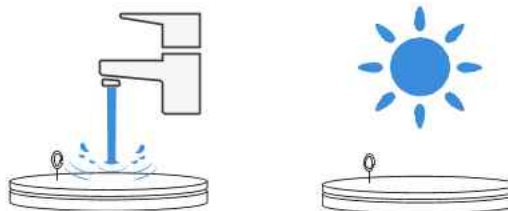

Obs: Torka filtret helt innan användning.

2 Utföra underhåll på mopptvättbrickan

1. Ta bort och rengör stationsbasen.

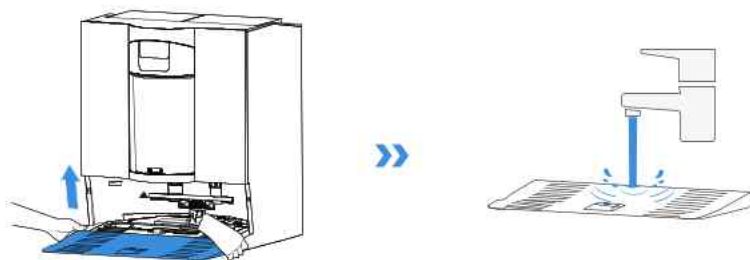

2. Ta bort mopptvättbrickan. Tryck på brickans spärr för att ta bort filtret och rengöra det.

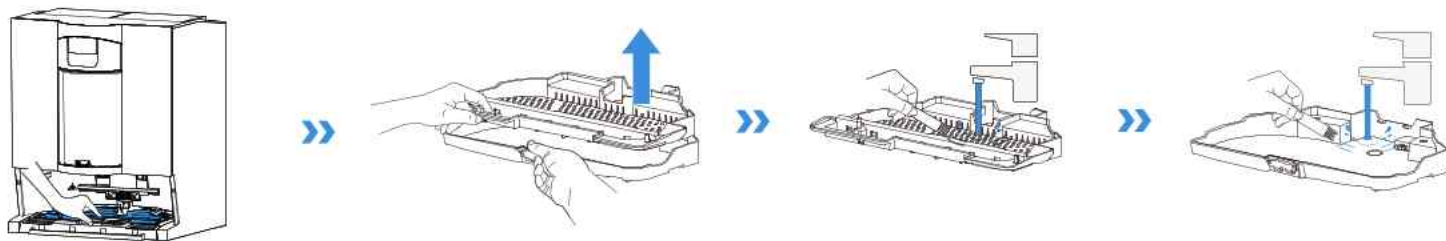

3. Sätt tillbaka mopptvättfiltret, brickan och stationsbasen i rätt ordning. Ett klickande ljud indikerar att de sitter ordentligt på plats.

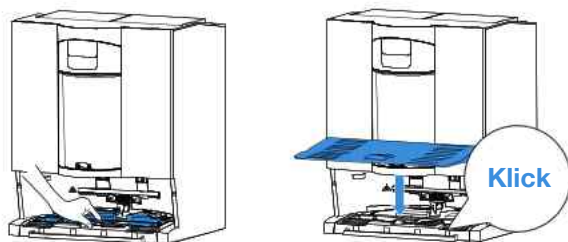

Observera: Se till att montera brickan och basen korrekt så att enheten kan användas utan problem.

4 Förvaring

Se till att DEEBOT är fulladdad och stäng sedan av den innan du sätter den i förvaring. Du bör ladda den igen efter ungefär 45 dagar för att se till att batteriet inte blir för urladdat.

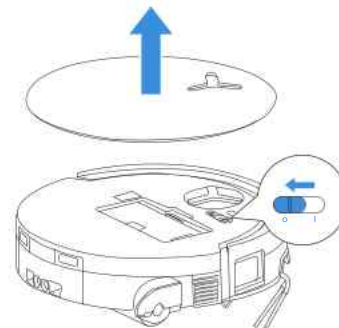

! Observera att du inte kan ladda DEEBOT när den är avstängd.

Observera:

- När DEEBOT är färdig med rengöringen rekommenderar vi att du inte stänger av den, utan låter den fortsätta att ladda så att den är redo nästa gång du vill använda den.
- Om batteriet är urladdat eller om DEEBOT inte har använts på länge är det möjligt att det inte går att ladda DEEBOT. Du bör då kontakta ECOVACS för att få hjälp. Du bör inte ta ut batteriet på egen hand.
- Om du inte använder DEEBOT under en längre tid, använd funktionen för att flytta enheten i appen för att tömma rent vatten inuti DEEBOT, hålla stationens vattentankar tomma och rullmopparna torra.

FELSÖKNING

Se de motsvarande lösningarna för de följande möjliga problemen.

Nr	Funktionsfel	Möjlig orsak	Lösning
1	DEEBOT ansluter inte till ECOVACS HOME-appen.	Det angivna Wi-Fi-användarnamnet eller lösenordet är felaktigt.	Ange rätt Wi-Fi-användarnamn och lösenord.
		DEEBOT är utanför räckvidden för nätverkets Wi-Fi-signal.	Se till att DEEBOT är inom räckvidden för nätverkets Wi-Fi-signal. Håll dig så nära routern som möjligt.
		DEEBOT befinner sig inte i konfigurationsläget.	Tryck på knappen för återställning för att ansluta DEEBOT till telefonen via Bluetooth. Om det inte fungerar, tryck på återställningsknappen +  och anslut via ECOVACS HOME-appen.
		Det finns inget Wi-Fi-nätverk i listan med Wi-Fi-nätverk.	Kontrollera om Wi-Fi-nätverkets namn innehåller några specialtecken. Använd inte specialtecken som till exempel! @#& ¥%^\.
		Du har installerat fel app.	Använd inte ett 5 GHz-nätverk.
2	Det går inte att skapa en karta över möbler i appen.	Kartan kan försvinna om du flyttar DEEBOT när den håller på att rengöra.	Se till att ladda ned och installera ECOVACS HOME-appen.
		Den automatiska rengöringen har inte slutförts.	Var noga med att inte flytta på DEEBOT när den rengör.
		Flervarningsläget var inte aktiverat när den andra kartan skapades.	Se till att DEEBOT åker tillbaka till OMNI-stationen automatiskt när den är klar med rengöringen.
3	Sidborsten lossnar ur dess läge när den används.	Aktivera flervarningsläget i appen.	
4	Ingen signal hittades. Roboten kunde inte åka tillbaka till stationen.	Sidborsten har inte monterats korrekt.	När du skruvar fast sidborsten bör du se till att skruven är åtdragen ordentligt.
		OMNI-stationen står på fel plats.	Placera stationen i enlighet med instruktionerna i avsnittet [Aktivera och ladda DEEBOT] .
		Stationen är inte ansluten till strömförsörjningen eller har flyttats.	Kontrollera om OMNI-stationen är ansluten till strömförsörjningen. Var noga med att inte flytta på OMNI-stationen.
		DEEBOT börjar inte rengöra från OMNI-stationen.	Vi rekommenderar att du ser till att DEEBOT börjar rengöra från OMNI-stationen.
	Vägen som roboten använder för att docka är blockerad. Det kan till exempel vara så att dörren till rummet där stationen står är stängd.	Se till att vägen som roboten tar för att laddas är fri från hinder.	

Nr	Funktionsfel	Möjlig orsak	Lösning
5	DEEBOT åker tillbaka till OMNI-stationen innan den är färdig med rengöringen.	Rummet är så stort att DEEBOT måste åka tillbaka för att laddas.	Aktivera återuppta automatiskt. Följ instruktionerna i appen för mer information.
		Om hemmet har en mycket komplicerad layout kan rengöringseffektiviteten minska, vilket kan leda till ej slutförd städning.	Försök förenkla hemmets layout.
6	DEEBOT kan inte laddas.	DEEBOT är inte aktiverad.	Aktivera DEEBOT.
		DEEBOT:s laddningskontakter är inte anslutna till OMNI-stationens laddningskontakter.	Se till att laddningskontakterna på DEEBOT är anslutna till laddningskontakterna på stationen och att  blinkar. Kontrollera om det finns smuts på laddningskontakterna på DEEBOT och OMNI-stationen. Rengör dessa delar enligt instruktionerna i avsnittet [REGLBUNDET UNDERHÅLL] .
		OMNI-stationen är inte inkopplad i strömförsörjningen.	1. Kontrollera om OMNI-stationen är inkopplad i strömförsörjningen. 2. Kontrollera om du kan höra motorn starta upp när du har kopplat in den.
		Basen står inte på rätt plats.	Läs avsnittet [Snabbstart] för korrekt montering.
7	DEEBOT är mycket högljudd när den rengör.	Vi rekommenderar att du regelbundet rengör huvudborsten, sidoborsten, dammbehållaren, rullmoppen osv.	Vi rekommenderar att du regelbundet rengör huvudborsten, sidoborsten, dammbehållaren, rullmoppen osv.
		DEEBOT är inställd i läget med stark eller maximal sugkraft.	Växla till standard- eller tyst läge. Tyst läge kan reducera rengöringsprestanda.
8	DEEBOT fastnar och stannar när den håller på att rengöra.	DEEBOT har trasslat in sig i ett föremål på golvet (till exempel elektrisk kabel, gardin, mattkant).	DEEBOT kommer att försöka komma loss på ett antal olika sätt. Du bör ta bort hindren och starta om ifall den inte klarar det på egen hand.
		DEEBOT kan fastna under möbler som är ungefär lika höga som roboten.	Se till att lyfta upp möblerna, sätta för så att roboten inte kommer in, eller ställa in virtuella gränser via ECOVACS HOME-appen.
		DEEBOT har fastnat i ett smalt område.	Rensa upp på golvet, sätt för så att roboten inte kommer in, eller ställ in virtuella gränser via ECOVACS HOME-appen.

Nr	Funktionsfel	Möjlig orsak	Lösning
9	När DEEBOT rengör kan den stöta på problem som ordnade vägar, att den rör sig ojämnt, att den rengör samma ställen flera gånger och att vissa små områden inte rengörs.	Ett stort område har inte städats, möjligen på grund av att den var blockerad.	Se till att dörren är öppen och ta bort eventuella hinder, såsom tofflor eller sladdar som ligger utspridda. DEEBOT utför en kompletterande rengöring innan rengörings-sessionen slutförs.
		När DEEBOT klättrar upp eller ned på trappsteg eller över trösklar och tröskellister kan drivhjulen i vissa fall slira på golvet, vilket kan påverka hur den bedömer sin position i hemmet.	Stäng dörren till rummet eller ställ in en virtuell gräns i appen. Sedan kan du ta in DEEBOT i rummet för att städa det separat.
		Friktionen mellan drivhjulen och golvet kan vara sämre på nyvaxade eller polerade golv samt på släta kakelplattor.	Du bör vänta tills vaxet har torkat innan du börjar rengöra.
10	DEEBOT tömmer inte dammbehållaren efter att den har åkt tillbaka till OMNI-stationen.	Du har inte aktiverat funktionen för automatisk tömning i appen.	Aktivera funktionen för automatisk tömning i appen.
		Funktionen för automatisk tömning aktiveras inte om du manuellt flyttar tillbaka DEEBOT till stationen.	Vi rekommenderar att du låter DEEBOT åka tillbaka till OMNI-stationen på egen hand. Rör inte på den manuellt.
		I stör ej-läget kommer DEEBOT inte att tömma sig själv på damm efter att den har åkt tillbaka till OMNI-stationen.	Du kan stänga av stör ej-läget i appen eller aktivera dammtömningen manuellt.
		Stationen har identifierat att tömningseffektiviteten har minskat.	Rengör dammbehållaren och svampfiltret enligt avsnittet [REGLBUNDEN UNDERHÅLL] , stäng dammsamlingen korrekt och installera den i stationen.
		Kontrollera om dammbehållaren är full och detta blockerar dammet från att tömmas.	Rengör dammbehållaren enligt anvisningarna i avsnittet [REGLBUNDET UNDERHÅLL] .
		Komponenterna i stationen kan vara defekta om du kan utesluta de ovanstående möjliga orsakerna.	Kontakta vår kundtjänst för att få hjälp.
11	Den automatiska tömningen kan inte genomföras.	Stationen har identifierat att tömningseffektiviteten har minskat.	Rengör dammkärl och svampfiltret enligt avsnittet [REGLBUNDET UNDERHÅLL] , stäng dammuppsamlingen ordentligt och sätt tillbaka den i stationen.
		Utloppet på dammbehållaren är blockerat av ett främmande föremål.	Montera bort dammbehållaren och kontrollera om det finns några främmande föremål i utloppet.
		Dammkärl är inte korrekt monterat eller ordentligt stängt.	Montera dammkärl korrekt och stäng det ordentligt.

Nr	Funktionsfel	Möjlig orsak	Lösning
12	Det läcker damm ur DEEBOT medan den rengör.	Utloppet på dammbehållaren är blockerat av ett främmande föremål.	Montera bort dammbehållaren och kontrollera om det finns några främmande föremål i utloppet.
13	Rullmoppen roterar inte.	Rullmoppen har inte monterats korrekt.	Montera rullmoppen enligt anvisningarna i avsnittet [REGELBUNDET UNDERHÅLL] .
		Rullmoppen är blockerad av ett främmande föremål.	Rengör och montera rullmoppen enligt anvisningarna i avsnittet [REGELBUNDET UNDERHÅLL] .
14	Drivhjulet har fastnat.	Drivhjulet är intrasslat i ett främmande föremål eller har fastnat.	Vrid och tryck på drivhjulet för att kontrollera om något har fastnat i det eller om några främmande föremål förhindrar hjulet från att snurra. Rengör hjulet och ta bort de främmande föremålen om du hittar några. Kontakta vår kundtjänst för att få hjälp om problemet kvarstår.
15	Mopptvättbrickan är full med vatten och det går inte att tömma den. Ett röstmeddelande säger att ett fel har inträffat med mopptvättbrickan.	Tanken för smutsvatten har inte monterats korrekt.	Tryck ned tanken för smutsvatten för att se till att den har monterats korrekt.
		Tättningspropparna på tanken för smutsvatten har inte monterats korrekt.	Säkerställ att de två tättningspropparna har monterats korrekt.
		Mopptvättbrickan har inte monterats korrekt.	Kontrollera och se till att mopptvättbrickan har monterats korrekt.
		Kontrollera om den flytande bollen fastnar när det inte finns vatten i basen på mopptvättbrickan.	Montera bort mopptvättbrickan och sätt tillbaka den flytande bollen på rätt plats.
		OMNI-stationen töms inte på vatten som den ska.	Få DEEBOT att åka tillbaka till stationen. Dubbeltryck på  när du har sett till att den laddas. Kontakta vår kundtjänst för att få hjälp om problemet kvarstår.
		Mopptvättbrickans insug blockeras av främmande föremål eller smuts.	Rengör mopptvättbrickan och dess filter och se till att inloppet är fritt från främmande föremål.
		Röstmeddelandet fortsätter att spelas upp även efter att jag har testat de ovanstående lösningarna.	Stäng av och aktivera stationen. Kontakta vår kundtjänst för att få hjälp om problemet kvarstår.

Kontakta vår kundtjänst för hjälp om problemet kvarstår trots de rekommenderade lösningarna.

TEKNISKA SPECIFIKATIONER

Modell	DEX35		
Nominell ingångseffekt	17,8V === 2A	Snabbladdningsingång	16,4V === 10,5A
Laddningstid	Cirka 4 h		
Stationsmodell	CH2541		
Stationens nominella ingångseffekt	220-240V ~ 50-60Hz		
Stationens nominella utgångseffekt	17,8 === 2A	Snabbladdningseffekt (kort tid)	16,4V === 10,5A
Nominell ingångseffekt (laddning)	2A		
Effekt (tömning)	650 W		
Effekt (mopptvätt med varmvatten)	360 W		
Frekvensband	2400–2483,5 MHz		
Effekt i nätverksanslutet standbyläge	Mindre än 2,00 W		

Den trådlösa modulens uteffekt är mindre än 100 mW.

Våra produkter använder en arkitektur för apparater som inte är extremt strömsnåla i enlighet med produktkraven (för funktionalitet och användarupplevelsen). Det här innebär att det inte finns något avstängt läge eller något traditionellt standbyläge. När maskinen är fulladdad kommer den att aktivera det nätverksanslutna standbyläget inom 20 minuter. Effekten i det nätverksanslutna standbyläget är 1,9 W.

Obs: Tekniska och konstruktionsrelaterade specifikationer kan ändras inom ramen för kontinuerlig produktförbättring.

Du kan se fler tillbehör genom att besöka <https://www.ecovacs.com>.

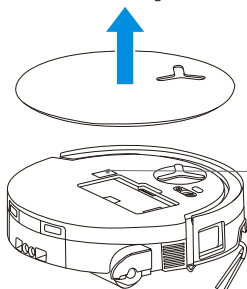

Skanna QR-koden med din mobilkamera för att hämta användarhandboken.

VIKTIGE SIKKERHETSANVISNINGER

VIKTIGE SIKKERHETSANVISNINGER

Når du bruker et elektrisk apparat, må du alltid følge grunnleggende forholdsregler, inkludert følgende:

LES ALLE INSTRUKSJONENE FØR DU BRUKER DETTE APPARATET TA VARE PÅ DISSE INSTRUKSJONENE

1. Dette apparatet kan brukes av barn fra 8 år og oppover og personer med nedsatt fysisk, sensorisk eller mental funksjonsevne eller manglende erfaring og kunnskap, hvis de har fått veiledning eller instruksjon i sikker bruk av apparatet og forstår farene som er forbundet med det. Barn skal ikke leke med apparatet. Rengjøring og vedlikehold skal ikke utføres av barn uten tilsyn.
2. Rydd området som skal rengjøres. Fjern strømledninger og små gjenstander fra gulvet som kan vikle seg inn i apparatet. Stikk teppekantene inn under teppet, og løft gjenstander som gardiner og duker opp fra gulvet.

3. Hvis det er et høydefall i rengjøringsområdet på grunn av et trinn eller en trapp, må du bruke apparatet på en måte som sikrer at det kan oppdage trinnet uten å falle over kanten. Det kan være nødvendig å plassere en fysisk hindring ved kanten for å hindre at enheten faller ned. Sørg for at den fysiske hindringen ikke utgjør en snublefare.
4. Produktet må bare brukes som beskrevet i denne bruksanvisningen. Bruk kun tilbehør som anbefales eller selges av produsenten.
5. KUN til INNENDØRS husholdningsbruk. Ikke bruk apparatet utendørs, i næringslokaler eller industrielle miljøer.
6. Ikke bruk apparatet uten at støvoppsamleren og/eller filteret er på plass.
7. Ikke bruk apparatet i et område der det finnes tente stearinlys eller skjøre gjenstander.
8. Hold hår, løse klær, fingre og alle kroppsdeler i trygg avstand fra åpninger og bevegelige deler.
9. Ikke bruk apparatet i et rom hvor et spedbarn eller barn sover.
10. Må ikke brukes eller oppbevares i ekstremt varme eller kalde omgivelser (under $-5\text{ }^{\circ}\text{C}$ / $23\text{ }^{\circ}\text{F}$ eller over $40\text{ }^{\circ}\text{C}$ / $104\text{ }^{\circ}\text{F}$). Lad roboten ved temperaturer over $0\text{ }^{\circ}\text{C}$ / $32\text{ }^{\circ}\text{F}$ og under $40\text{ }^{\circ}\text{C}$ / $104\text{ }^{\circ}\text{F}$.

11. Ikke bruk apparatet på våte overflater eller overflater med stående vann.
12. Ikke la apparatet ta opp store gjenstander som steiner, store papirbiter eller andre gjenstander som kan tette til apparatet.
13. Ikke bruk apparatet til å plukke opp brannfarlige eller brennbare materialer som bensin, toner fra skrivere eller kopimaskiner, og ikke bruk det i områder der det kan finnes slike materialer.
14. Ikke bruk apparatet til å plukke opp noe som brenner eller ryker, for eksempel sigaretter, fyrstikker, varm aske eller annet som kan forårsake brann.
15. Ikke stikk gjenstander inn i sugeinntaket. Må ikke brukes hvis sugeinntaket er blokkert. Hold inntaket fritt for støv, lo, hår eller annet som kan redusere luftstrømmen.
16. Hvis strømledningen blir skadet, må den skiftes ut av produsenten eller produsentens serviceverksted for å unngå fare.
17. Slå AV strømbryteren før du rengjør eller vedlikeholder apparatet.
18. Litiumbatteritypen som passer for CH2541 er maks. 4 celler, maks. nominell spenning DC 14,4 V, nominell kapasitet 3600 mAh. Batteriet må tas ut og avhendes i samsvar med lokale lover og forskrifter før produktet avhendes.
19. Brukte batterier må kastes i henhold til lokale lover og forskrifter.
20. Apparatet må ikke brennes selv om det er alvorlig skadet. Batteriene kan eksplodere i en brann.
21. Apparatet må brukes i samsvar med instruksjonene i denne bruksanvisningen. Ecovacs Home Service Robotics kan ikke holdes ansvarlig for skader eller personskader som skyldes feilaktig bruk.
22. Roboten inneholder batterier som kun kan skiftes ut av fagpersoner. Kontakt kundeservice for å bytte ut robotens batteri.
23. Kontroller at spenningen i strømforsyningen stemmer overens med spenningen som er merket på OMNI-stasjonen.
24. Bruk kun det originale oppladbare batteriet og OMNI-stasjonen som følger med apparatet fra produsenten. Ikke-oppladbare batterier er forbudt.
25. Vær forsiktig så strømledningen ikke blir skadet. Ikke trekk i eller bær apparatet eller OMNI-stasjonen etter strømledningen. Ikke bruk strømledningen som håndtak. Ikke lukk en dør over strømledningen, Ikke trekk strømledningen rundt skarpe kanter eller hjørner. Ikke la

apparatet kjøre over strømledningen. Hold strømledningen i trygg avstand fra varme overflater.

26. Ikke bruk OMNI-stasjonen hvis den er skadet. Strømforsyningen skal ikke repareres, og den skal ikke brukes hvis den blir skadet eller defekt.
27. Ikke bruk med en skadet strømledning eller stikkontakt. Ikke bruk apparatet eller OMNI-stasjonen hvis de ikke fungerer som de skal, eller har falt i bakken, blitt skadet, blitt stående utendørs eller kommet i kontakt med vann. De må repareres av produsenten eller produsentens serviceverksted for å unngå farer.
28. Støpselet må trekkes ut av stikkontakten før rengjøring eller vedlikehold av OMNI-stasjonen.
29. Fjern produktet fra OMNI-stasjonen, og slå AV produktets strømbryter før du tar ut batteriet for kassering av produktet.
30. Når OMNI-stasjonen ikke brukes over en lengre periode, må støpselet trekkes ut.
31. Hvis roboten ikke skal brukes på lang tid, må du slå av roboten for oppbevaring og koble fra OMNI-stasjonen.
32. ADVARSEL – Fyll kun rent vann i den rene tanken.

33. ADVARSEL: For å lade batteriet må du kun bruke den avtagbare strømforsyningsenheten CH2541 som fulgte med produktet.

For å oppfylle kravene til RF-eksponering må det holdes en avstand på 20 cm eller mer mellom denne enheten og personer under bruk av enheten.

For å sikre samsvar anbefales det ikke å befinne seg nærmere apparatet enn dette under bruk. Antennen som brukes til denne senderen, må ikke samlokaliseres med noen annen antenne eller sender.

Oppdatering av enheten

Noen enheter oppdateres vanligvis annenhver måned, men ikke alltid så spesifikt.

Noen enheter, spesielt de som ble lansert for mer enn tre år siden, vil bare bli oppdatert hvis en kritisk sårbarhet blir funnet og rettet.

For å sjekke gjeldende programvareversjon og aktivere automatiske oppdateringer, gå til Innstillinger > Robot Avanserte innstillinger > Om roboten din > Oppdatering i appen. Den nåværende versjonen vises der; trykk på Oppdater for å gå inn på siden og velg Automatisk oppdatering for å aktivere det.

	Forsiktig: varm overflate
	Kortslutningssikker sikkerhetstransformator
	Strømforsyning i brytermodus
	Kun til innendørs bruk
	Likestrøm
	Vekselstrøm
	Les instruksjonene før du lader.
	Polariteten til ladeporten
	Tidsforsinkelse miniatyrsikring
	Klasse II

Fjernovervåkingen er kun til absolutt privat bruk på ikke-offentlige, privateide steder for ren selvbeskyttelse og enkeltkontroll. Vær oppmerksom på lokale personvernrelaterte rettslige plikter ved bruk. Ingen overvåking av offentlige steder, spesielt ikke i hemmelig hensikt og/eller fra arbeidsgivers side, uten at det foreligger en berettiget grunn. Slik uberettiget bruk skjer på brukerens eget ansvar og risiko.

EU-samsvarserklæring

Informasjon om avfallshåndtering for brukere av elektrisk og elektronisk utstyr



Dette symbolet på produktet eller på emballasjen indikerer at brukte elektriske og elektroniske produkter ikke skal blandes med usortert kommunalt avfall. For å sikre riktig behandling er det ditt ansvar å kaste det brukte utstyret ditt ved å returnere det til anviste innsamlingssteder.

Ved å kaste dette produktet på riktig måte er du med på å spare verdifulle ressurser og forebygge potensielle negative virkninger på menneskers helse og miljøet, som ellers kunne oppstå som følge av feilaktig avfallshåndtering.

For å returnere den brukte enheten kan du bruke retur- og innsamlingsssystemene eller kontakte forhandleren der produktet ble kjøpt, noe som er gratis. Ta kontakt med lokale myndigheter for å få mer informasjon om nærmeste anviste innsamlingspunkt.

Feil håndtering av dette avfallet kan være straffbart i henhold til nasjonal lovgivning.

Informasjon for brukere om avfallshåndtering av brukte batterier



Dette symbolet betyr at batterier og akkumulatører etter endt levetid ikke skal blandes med usortert kommunalt avfall. Ditt bidrag er en viktig del av arbeidet med å minimere påvirkningen batterier og akkumulatører har på miljøet og menneskers helse. For korrekt resirkulering kan du returnere dette produktet eller batteriene eller akkumulatorene det inneholder, til leverandøren din eller til et spesifisert innsamlingssted. Dette er gratis.

Ved å kaste dette produktet på riktig måte er du med på å spare verdifulle ressurser og forebygge potensielle negative virkninger på menneskers helse og miljøet, som ellers kunne oppstå som følge av feilaktig avfallshåndtering.

Feil håndtering av dette avfallet kan være straffbart i henhold til nasjonal lovgivning.

Det finnes separate innsamlingsystemer for brukte batterier og akkumulatører.

Batterier og akkumulatører må kastes på riktig måte på den lokale gjenvinningsstasjonen.

Direktivet om begrensning av bruken av visse farlige stoffer (RoHS)

Ecovacs Home Service Robotics Co., Ltd. erklærer herved at hele produktet, inkludert deler (kabler, ledninger osv.), oppfyller kravene i RoHS-direktiv 2011/65/EU og endring av Kommisjonens delegerte direktiv (EU) 2015/863 om begrensning av bruken av visse farlige stoffer i elektrisk og elektronisk utstyr («RoHS-omarbeiding» eller «RoHS 2.0»).

Direktivet om radioutstyr

Ecovacs Home Service Robotics Co., Ltd. erklærer herved at produktet som er oppført i dette avsnittet, er i samsvar med de grunnleggende kravene og andre relevante bestemmelser i radioutstyrsdirektivet 2014/53/EU.

Autorisert representant i Europa:



ECOVACS Europe GmbH
Holzstrasse 2 | D-40221 Düsseldorf | Tyskland

Ecovacs Home Service Robotics Co., Ltd. erklærer herved at produktet er i samsvar med de grunnleggende kravene og andre relevante bestemmelser i RoHS-direktivet 2011/65/EU og endring av Kommisjonens delegerte direktiv (EU) 2015/863, radioutstyrsdirektivet 2014/53/EU. Samsvarserklæringen kan ses på følgende adresse: <https://www.ecovacs.com/global/compliance..>

PAKKENS INNHOLD

1 Pakkens innhold



DEEBOT

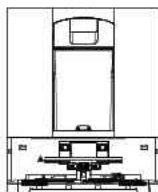

OMNI-stasjon

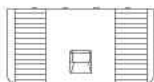

Base

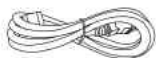

Strømledning



Bruksanvisning



Hjørnebeskyttelse



ECOVACS
DEEBOT
rengjøringsmiddel



ECOVACS
DEEBOT Kraftig
rengjøringsmiddel

2 Produktdiagram

1. DEEBOT sett forfra

Knapper på DEEBOT:

Trykk: Veksle mellom start/pause

Trykk og hold inne i 3 sekunder: Gå tilbake til stasjonen

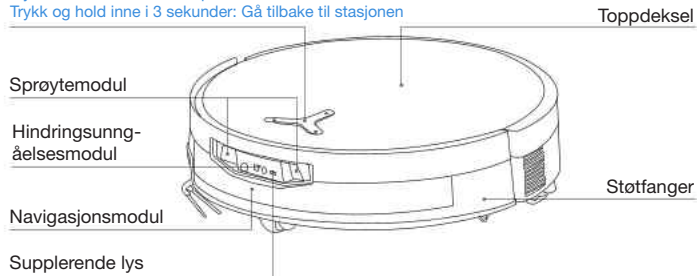

2. DEEBOT sett fra undersiden

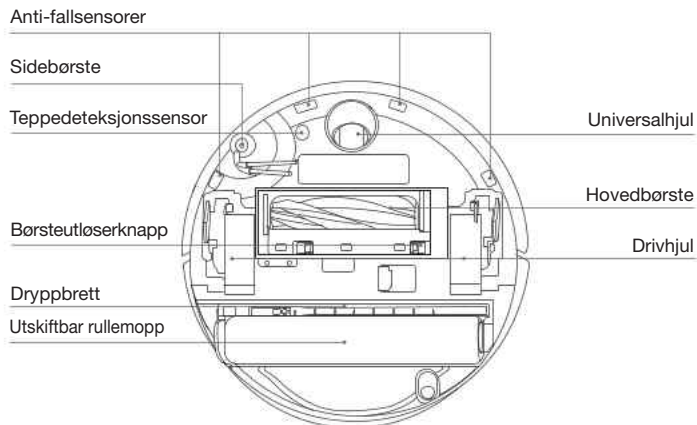

Merk:

*Et gjennomtenkt par hjørnebeskyttelser er inkludert for å øke brukerens sikkerhet og gjøre produktet mer behagelig å håndtere. Montering: Plasser hjørnebeskyttelsens indre spor på linje med kanten og trykk den på plass.

*Tallene i denne håndboken er kun veiledende og kan avvike fra apparatet. Produktdesign og spesifikasjoner kan endres uten varsel.

3. Innsiden av DEEBOT (under toppdekselet)

TILBAKESTILL-knapp

Nettverksoppsett: Trykk på TILBAKESTILL-knappen. En talemelding ber deg om å koble DEEBOT til appen.

Gjenopprette standardinnstillinger: Trykk på TILBAKESTILL-knappen i fem sekunder. Etter at du har hørt talemeldingen, vil oppstartsmusikken bli avspilt, og DEEBOT vil bli tilbakestilt til standardinnstillingene. Vær forsiktig når du bruker denne funksjonen.

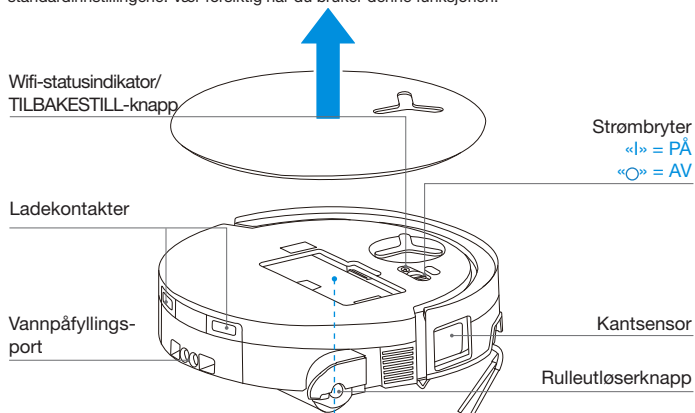

4. Støvpopsamler

Støvpopsamlerdeksel

Filterlås

Filter

Filterholder

Støvtømmingsport

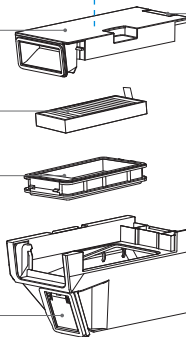

5. OMNI-stasjon sett forfra

Rentvannstank

Tank for skittent vann

Utløserknapp for
beholder

Tank for
rengjøringsmiddel

Ladekontakter

Moppvaskebrett

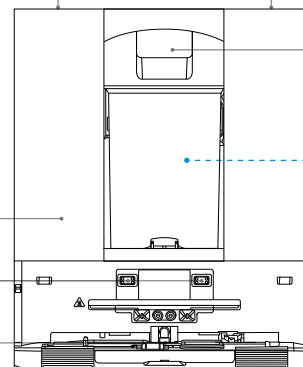

Merk:

- Blinkende oransje: Se appen for å finne årsaken til feilen.
- Hvis DEEBOT ikke lader, må du tørke av ladekontaktene med en ren og tørr klut.

6. Støvbeholder

Støvutslippsknapp

Støvutløp

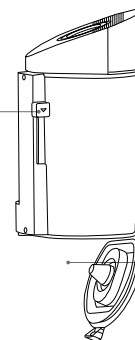

6. OMNI-stasjon bakside

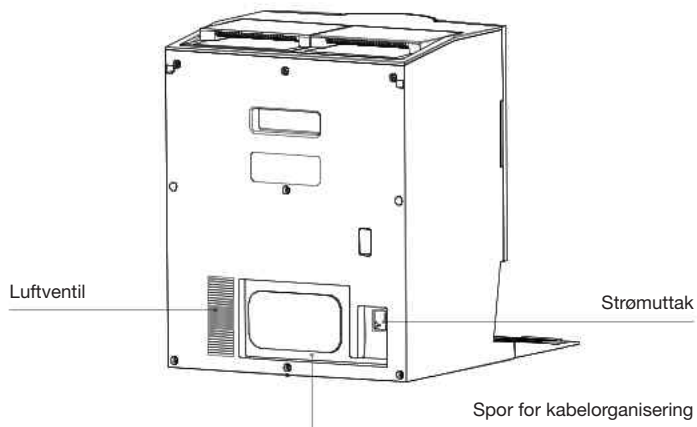

7. Indikatorlys på DEEBOT

Lyseffekt	Tilstand
Pustende hvitt	Lading pågår
Kontinuerlig hvitt	Fulladet / i drift
Fast rød	Lavt batteri
Blinkende rødt	DEEBOT-alarm
Blinker oransje	Stasjonsalarm

8. Oversikt over sensorer

Navn	Funksjonell beskrivelse
Navigasjonsmodul	Laseravstandsmåling brukes til å måle avstanden mellom DEEBOT og gjenstander i omgivelsene basert på tidsforskjellen i refleksjonen. Ved hjelp av denne målingen kan modulen kartlegge gjenstandene rundt mens DEEBOT beveger seg. Deteksjonsområdet er 10 m.
Hindringsunn- gelsesmodul	Infrarød avstandsmåling og lignende trekanter brukes til å måle avstanden mellom gjenstander i omgivelsene og DEEBOT. Når sensoren oppdager en gjenstand i nærheten, vil DEEBOT automatisk svinge for å unngå å støte borti gjenstanden. Deteksjonsområdet er 0,3 m.
Anti-fallsensorer	Ved hjelp av Time-of-Flight-prinsippet (dToF) måler dToF-sensoren på undersiden av DEEBOT kontinuerlig avstanden mellom DEEBOT og bakken. Samtidig registrerer infrarøde sensorer på undersiden avstanden ved hjelp av infrarød avstandsmålingsteknologi. DEEBOT vil ikke bevege seg fremover når det er trapper foran den (for eksempel når høyden på den hvite overflaten er 55 mm eller mer, eller høyden på den svarte overflaten er 30 mm eller mer) og den identifiserte høyden overstiger den som er forhåndsinnstilt, noe som aktiverer fallbeskyttelsesfunksjonen.
Teppedeteksjons- sensor	Sensoren sender ut ultralyd på 300 kHz. Energien fra ultralyden absorberes av teppet, slik at ekkoenergien blir lavere enn terskelverdien. DEEBOT oppdager dermed at det er teppe. I ECOVACS-laboratoriet er det identifisert mer enn 50 typer tepper som er tilgjengelige på markedet.
Antikollisjonssensor	Med prinsippet om optokoblingsbryteren vil DEEBOT unngå hindringer når de er i ferd med å kolliderer.
Kantsensor	Med infrarød avstandsmåling registrerer kantsensoren avstanden mellom DEEBOT og gjenstander på siden. Når det er en vegg eller hindringer på høyre side, utfører DEEBOT kantrengjøring for å unngå å overse noen steder og forhindre kollisjoner.
AIVI-kamera	AI-basert intelligent analyse brukes til omgivelsessensorfunksjoner og effektiv videostyring (for enkelte modeller).
Mikrofon	Mikrofonen fanger opp lyd gjennom membranvibrasjoner forårsaket av menneskestemmen som beveger seg gjennom luften. Dette gjør det mulig å bruke taleopptak og talestyring for å be DEEBOT fullføre den tildelte oppgaven gjennom innhenting og algoritmer av lydmodeller. Den effektive vekkavstanden er 5 m.
Infrarød flekkesensor	Ved hjelp av infrarød belysning oppdager DEEBOT partikler og flytende smuss innenfor 40 cm på gulvet. På grunnlag av dette iverksetter den intelligente rengjøringsstrategier.

INNLEDENDE OPPSETT OG BRUK

1 Merknader før rengjøring



Rydd området som skal rengjøres

For å oppnå størst mulig rengjøringsområde må du plassere møbler som bord, stoler og gulvventilatorer på riktig sted, og fjerne lavtliggende gjenstander, for eksempel badevekker, før du bruker DEEBOT.

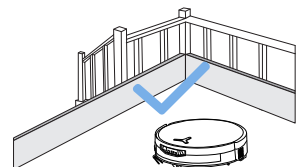

Hindre DEEBOT i å falle

Plasser en fysisk hindring ved kanten av en nivåforskjell, for eksempel trapper og trinn, for å hindre at DEEBOT faller over kanten.

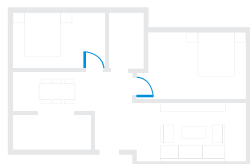

Åpne dører og hjelp DEEBOT med å utforske

Åpne alle dørene til de ulike rommene slik at DEEBOT kan utforske hele huset ved første gangs bruk.

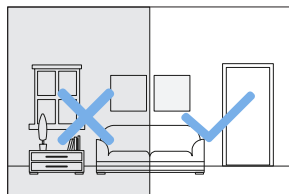

Sørg for tilstrekkelig belysning

Sørg for at alle rengjøringsområder er godt opplyst, slik at DEEBOTs hindringsunngåelsesmodul kan unngå hindringer som sko, sokker og ledninger på en nøyaktig måte.



Fjern gjenstander som kabler, klær og tøfler fra gulvet for å forbedre rengjørings effektiviteten.

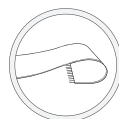

Før du bruker produktet på et teppe med frynser, må du legge frynsene inn under teppet.



Unngå å stå i trange rom, for eksempel i korridorer, slik at du ikke står i veien for navigasjonsmodulen.



Sørg for at DEEBOT har klar sikt, og unngå å lage riper i hindringsunngåelsesmodulen eller skitne den til med fingeravtrykk eller fettflekker. Bruk en ren, myk klut til å tørke av kameraet. Unngå rengjøringsmidler, vaskemidler eller spray.

2 Hurtigstart

Fjern alt beskyttelsesmateriale før produktet brukes.

1. Installere stasjonen

Et klikkelyd indikerer at installasjonen er utført riktig.

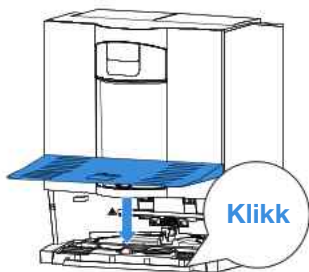

2. Sett sammen og plasser stasjonen

Plasser OMNI-stasjonen mot vegg på flatt, hardt underlag. Ikke plasser gjenstander innenfor 0,05 m på hver side og 0,8 m foran. Overskytende ledning skal vikles rundt sporet for kabelorganisering på baksiden av stasjonen.

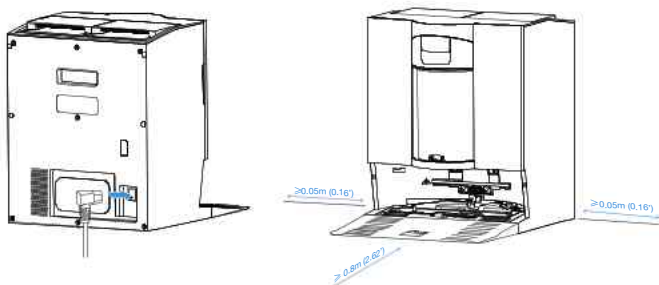

Merk:

- Hvis det er reflekterende gjenstander som speil og reflekterende gulvlister i nærheten av stasjonen, må de nederste 14 cm av disse gjenstandene dekkes til.
- Ikke plasser stasjonen i direkte sollys eller i omgivelser med høy temperatur.
- Plasser stasjonen på et sted med sterkt wifi-signal for å få en bedre brukeropplevelse.

3 Last ned ECOVACS HOME-appen

For å kunne benytte alle tilgjengelige funksjoner anbefales det at du styrer DEEBOT via ECOVACS HOME-appen.

Skann QR-koden under toppdekelet for å laste ned appen.

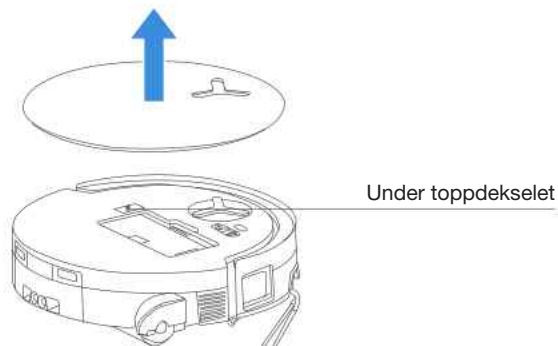



Eventuelt kan du søke etter «ECOVACS HOME» i App Store eller Google Play for å laste ned appen.



Merk: Følg instruksjonene i appen for å fullføre registreringen, påloggingen og tilkoblingen.

4 Koble DEEBOT til APP

Via Bluetooth: Slå på DEEBOT og Bluetooth på mobiltelefonen din. Gi appen tillatelse til å bruke Bluetooth på mobiltelefonen. Trykk for å skanne QR-koden på DEEBOT, eller trykk på  eller  i appen for å finne DEEBOT i nærheten.

Via wifi: Du kan også velge å koble DEEBOT til appen på andre måter i henhold til instruksjonene på appens side.

Merk: Koble til via Bluetooth for å få en bedre opplevelse.

Krav til wifi-nettverk:

- Du bruker et 2,4 GHz eller 2,4/5 GHz blandet nettverk.
- Ruterens din støtter 802.11b/g/n og IPv4-protokollen.
- Ikke bruk VPN (virtuelt privat nettverk) eller proxy-server.
- Ikke bruk et skjult nettverk.
- WPA og WPA2 ved hjelp av TKIP-, PSK-, AES-/CCMP-kryptering.
- WEP EAP (Enterprise Authentication Protocol) støttes ikke.
- Bruk wifi-kanalene 1–11 i Nord-Amerika og kanalene 1–13 utenfor Nord-Amerika (se lokale tilsynsorgan).
- Hvis du bruker en nettverksforlenger/repeater, er nettverksnavnet (SSID) og passordet de samme som for ditt primære nettverk.
- Aktiver WPA2 på ruterens din.

Wifi-indikatorlys

	Blinker langsomt hvitt	Frakoblet fra wifi
	Blinker raskt hvitt	Kobler til
	Lyser kontinuerlig hvitt	Koblet til wifi

Vær oppmerksom på at intelligente funksjoner som fjernstart, samhandling via tale, 2D/3D-kartvisning og kontrollinnstillinger, samt personlig tilpasset rengjøring (avhengig av produktet) krever ECOVACS HOME-appen, som oppdateres kontinuerlig. Du må godta våre retningslinjer for personvern og brukeravtale slik at vi kan behandle noen av dine viktige og nødvendige opplysninger før du kan bruke visse funksjoner i appen til å styre apparatet. Hvis du ikke samtykker til våre retningslinjer for personvern og brukeravtale, vil disse funksjonene ikke være tilgjengelige. Du kan imidlertid fortsatt bruke de grunnleggende funksjonene på dette apparatet for manuell betjening.

Informasjon om nettverksgrensesnitt

Navn	Beskrivelse
Infrarødt grensesnitt	Infrarød-grensesnittet er som standard slått av, og det aktiveres når DEEBOT er i ladestasjonen. Når DEEBOT er i ladestasjonen, kommuniserer den med ladestasjonen via det infrarøde grensesnittet.
Bluetooth	Aktiver Bluetooth for å koble DEEBOT til nettverket under prosessen for nettverksoppsett. Bluetooth bruker tjenesten GAP1800, GATT 1801, 8888 for sikker konfigurering og datautveksling.
Wifi*	Muliggjør dataoverføring mellom appen og DEEBOT, slik at DEEBOT kan styres via appen.
ECOVACS HOME-appen	ECOVACS-produkter tilbyr smarte funksjoner som nettverksoppsett, kartlegging og valg av rengjøringsmodus (spesifikt for hvert produkt). For å bruke disse funksjonene må brukerne laste ned og bruke den offisielle ECOVACS HOME-appen.

* DEEBOT-serien med robotstøvsugere er designet for rengjøring i hjemmet. Et wifi-hjemmenettverk er nødvendig for drift, og anti-DDoS-beskyttelse må konfigureres av brukerne via ruterinnstillingene.

5 Slå på og lade DEEBOT

Slå på strømbryteren under DEEBOTs deksel (« I »= PÅ, « O »= AV), og plasser DEEBOT foran stasjonen som er koblet til strømforsyningen. Bruk ECOVACS HOME-appen eller talekontroll for å få DEEBOT til å kjøre tilbake, eller trykk på  på DEEBOT og hold i tre sekunder for å få DEEBOT til å kjøre tilbake til stasjonen for lading.

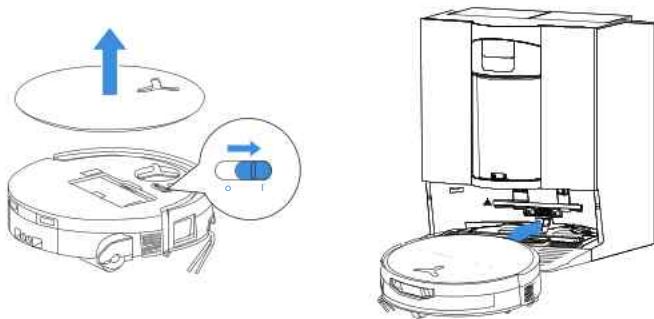

Merk:

- DEEBOT kan ikke lades når den er slått av.
- Etter rengjøring anbefales det å la DEEBOT være slått på og lade den, slik at den er klar for neste rengjøring.
- For å sikre at DEEBOT kan returnere til ladestasjonen uten problemer etter rengjøring, må du starte rengjøringen fra stasjonen og unngå å flytte stasjonen under prosessen.

6 Fylle rentvannstanken

Ta ut rentvannstanken, åpne tankdekelet og fyll tanken med vann. Lukk tankdekelet, og sett rentvannstanken på plass igjen.

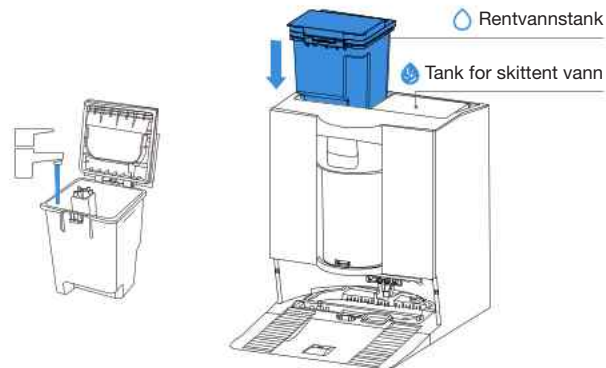

Merk:

- Bruk kun ECOVACS DEEBOT rengjøringsmiddel, for å unngå funksjonsfeil.
- Tørk av vann på overflaten av tanken med en ren, tørr klut før du setter den på plass.
- Sørg for å låse toppdekslene på begge vanntankene godt før bruk.
- Eventuelle merker etter vann i vanntanken skyldes funksjonstesting. Du trenger ikke bekymre deg for dette.

7 Fylle på rengjøringsmiddel

1. Ta av dekselet på rengjøringsvæsketanken, trekk ut de to rengjøringsmiddelboksene og sett dem på en jevn, hard overflate.

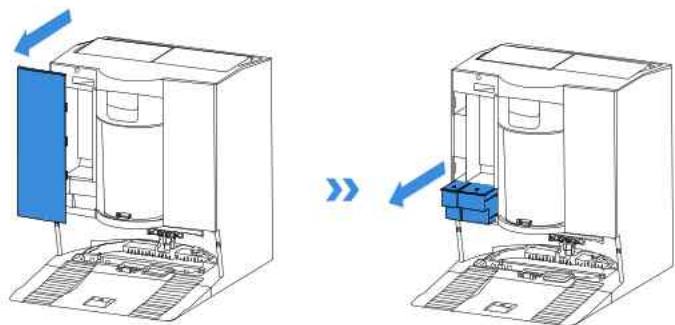

2. Hell ECOVACS DEEBOT rengjøringsmiddel i den blå beholderen og kraftig (heavy duty) rengjøringsmiddel i den svarte beholderen. Fest boksenes lokk, og skyv dem deretter inn i stasjonen igjen og lukk tanklokket.

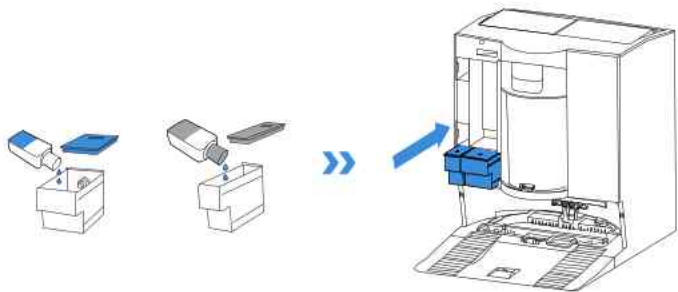

Merk: Ikke hell rengjøringsmiddel i rentvannstanken. Hell det i stedet i rengjøringsmiddelstanken. Hvis ikke kan feil mengdeforhold føre til overdreven skumdannelse og redusere rengjørings effektiviteten.

3. Sett på dekselet til rengjøringsmiddelstanken igjen, og trykk det godt fast for å sikre at det sitter ordentlig.

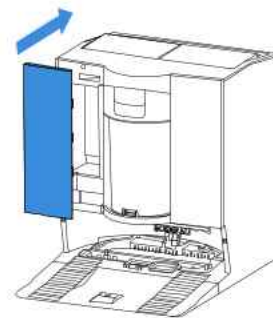

Merk:

- Ikke fyll på for mye rengjøringsmiddel, da det kan renne over når lokket er festet. Du kan hoppe over dette trinnet hvis du ikke bruker gulvrenngjøringsmiddel regelmessig, og funksjonen for automatisk dosering av rengjøringsmiddel kan deaktiveres i appen.
- For å oppnå bedre ytelse og lengre levetid for produktet bør du bruke ECOVACS DEEBOT rengjøringsmiddel.
- Pass på at det ikke faller fremmedlegemer ned i boksen med rengjøringsmiddel.

8 Rengjøre med DEEBOT

1. Start kartlegging

For den første kartleggingen må du hjelpe til med å eliminere noen potensielle problemer.

For eksempel kan DEEBOT sette seg fast under møbler. Se følgende løsninger:

- 1 Løft opp lavtstående møbler hvis det er mulig;
- 2 Dekk til nedre del av møblene;
- 3 Opprett en virtuell grense via appen.

2. Start rengjøring

- DEEBOTs vanntank fylles automatisk opp via stasjonen. Manuell påfylling er ikke nødvendig.
- Når DEEBOT mopper, gjenkjenner den gulvtypen, og den kan løfte moppene automatisk når den kommer til tepper. Ikke bruk DEEBOT på tepper eller gulvtepper med lang luv. Det anbefales å brette sammen tepper med lang luv under rengjøringsprosessen, eller å angi teppeområdet som et forbudsområde ved å opprette en virtuell grense i appen.

Sorg for at DEEBOT er i stasjonen og er fulladet før du rengjør for første gang. Trykk på  på DEEBOT for å starte. Du kan også bruke ECOVACS HOME-appen eller talekontroll for å starte.

3. Pause

Trykk på  på DEEBOT for å sette den på pause mens den arbeider. Du kan også bruke ECOVACS HOME-appen eller talekontroll for å stoppe DEEBOT midlertidig.

4. Vekking

Etter en kort pause slukkes alle indikatorlysene på DEEBOT. For å vekke DEEBOT trykker du på .

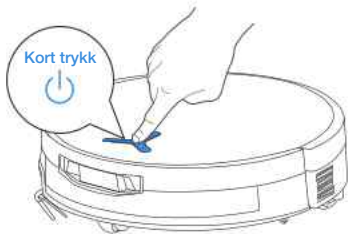

5. Tilbake til stasjonen

Bruk ECOVACS HOME-appen eller talekontroll for å få DEEBOT til å kjøre tilbake, eller trykk på -knappen på DEEBOT og hold i tre sekunder for å få DEEBOT til å kjøre tilbake til stasjonen for lading.

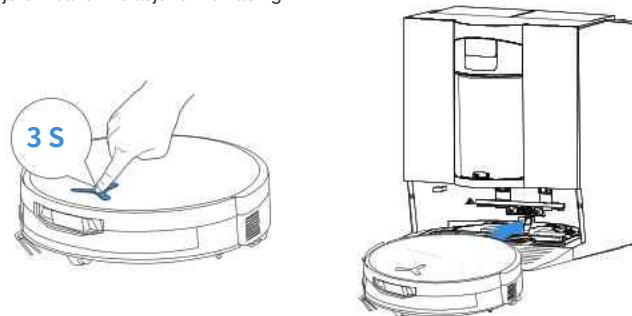

6. Dvalemodus

DEEBOT går inn i dvalemodus hvis den blir værende utenfor stasjonen i omtrent 10 timer. Dette er for å beskytte batteriet. Slå AV og PÅ for å vekke DEEBOT.

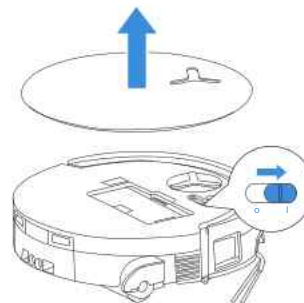

Når DEEBOT går tilbake til stasjonen under en oppgave, starter PowerBoost Charging som standard. Dette tar omtrent 5 minutter. DEEBOT vil deretter skifte til standardlading og stoppe automatisk når den er fulladet.

REGELMESSIG VEDLIKEHOLD

1 Vedlikeholdshyppighet

For å sikre topp ytelse fra DEEBOT, må du utføre vedlikehold og skifte ut deler med følgende intervaller:

Del	Vedlikeholds-hyppighet	Utskiftnings-hyppighet
Utskiftbar rulle	/	Hver 1. til 2. måned
Dryppbrett	Hver uke	/
Sidebørste	Annenhver uke	Hver 3. til 6. måned
Hovedbørste	Hver uke	Hver 6. til 12. måned
Filter	Hver uke	Hver 3. til 6. måned
Universalhjul Anti-fallsensorer Støtfanger Ladekontakter på DEEBOT Ladekontakter på OMNI-stasjonen Navigasjonsmodul Hindringsunnngåelsesmodul	Ca.hver måned	/
Rentvannstank	Hver tredje måned	/
Tank for skittent vann	Hver måned	/
Stasjonens hoveddel og bunn	Hver måned	/
Moppvaskebrett	Hver femte måned	
Rengjøringsmiddelenhet	Hver måned	
Støvbeholder	Etter hver bruk	
Filter for støvbeholder	Hver 3. til 6. måned	Hver 3–6 måned / etter flere vasker

Merk: Se mer tilbehør i ECOVACS HOME-appen eller på <https://www.ecovacs.com>.

VEDLIKEHOLD AV DEEBOT

1 Vedlikehold av støvoppsamler og filter

1. Ta ut støvoppsamleren og tøm den.

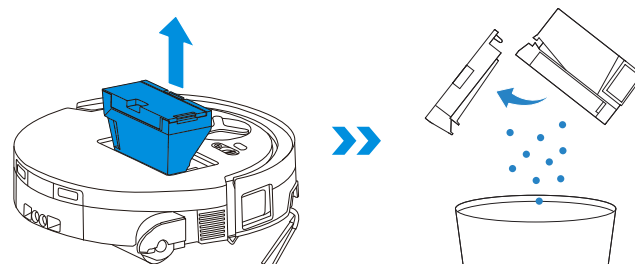

2. Åpne filternettets, og ta ut filteret.

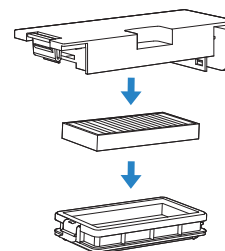

3. Skyll støvopsamleren og filteret med vann, og rist av vanndråpene.

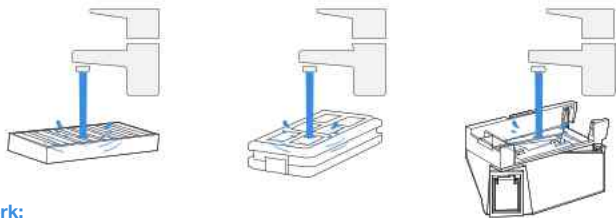

Merk:

- Skyll filteret med vann som vist.
- Ikke bruk fingrene eller børster til å rengjøre filteret.

4. Lufttørk støvopsamleren og filteret.

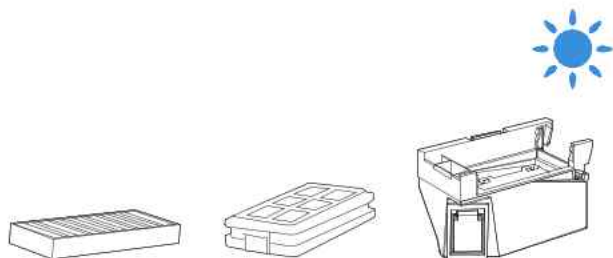

Merk: Tørk komponentene helt før bruk.

2 Vedlikehold av hovedbørste og sidebørste

Rengjør hovedbørsten

1. Fjern dekkelet fra hovedbørsten.

Merk: Før du snur DEEBOT opp ned, må du tømme alt gjenværende vann fra dryppbrettet.

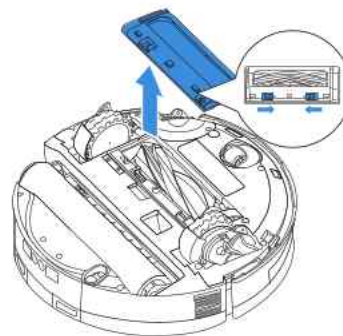

2. Fjern og rengjør hovedbørsten og hovedbørstens kammer.

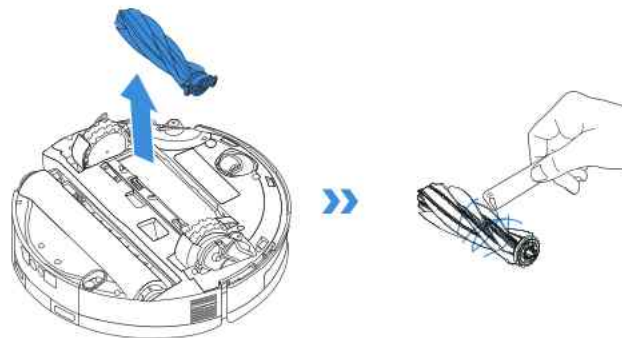

4. Monter hovedbørsten og dekselet.

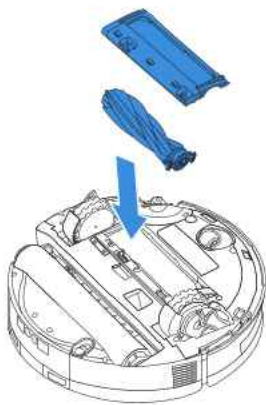

Rengjør sidebørsten

Ta ut sidebørsten ved hjelp av en skrutrekker, og rengjør den.

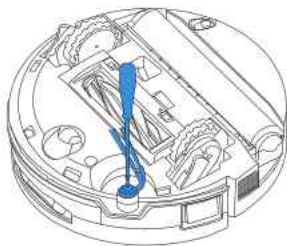

3 Vedlikehold av rullekomponenter

1. Trykk på rullens utløserknapp på siden av rullempopen, løft forsiktig og ta ut rullempopen.

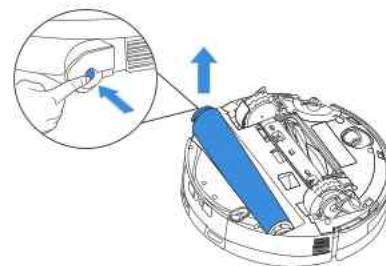

2. Fjern endedekselet for rullene, rengjør og tørk rullempopen. Tørk av rullekammeret med en fuktig klut som er vridd opp.

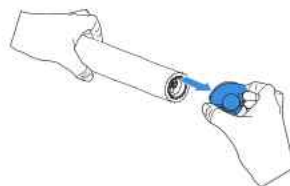

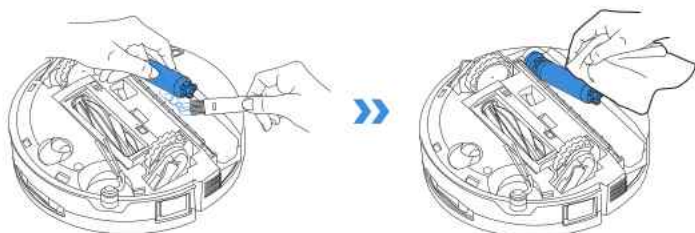

Merk:

- For å unngå skader, ikke trekk hardt i rullemotorens komponenter under rengjøring.
- Ikke skyll DEEBOT med vann.

3. Sett på plass endedekselet for rullene igjen og fest rullemoppen til motoren. Når moppen er på plass, må du posisjonere rullens utløserknapp i forhold til sporet på siden av rullekammeret og trykke på den. Et klikk indikerer at moppen er riktig montert.

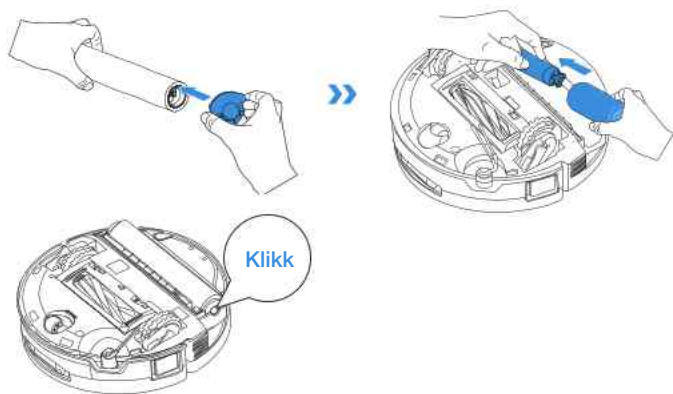

Merk: Se mer tilbehør i ECOVACS HOME-appen eller på <https://www.ecovacs.com>.

4 Vedlikehold av dryppbrett

1. Skyv opp utløserknappen for å ta ut dryppbrettet, og rengjør og tørk det.

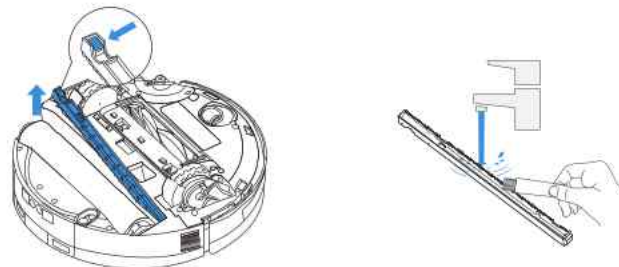

Note: Det kan lekke ut litt restvann når DEEBOT snus på hodet hvis den ikke er i tørkemodus.

2. Sett dryppbrettet på plass igjen og trykk det godt ned til det sitter ordentlig.

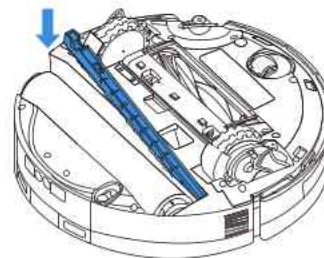

5 Rengjør mopperulledekselet

1. Etter at du har tatt ut rullempopen, skyver du utløseren for mopperullens deksel mot høyre for å frigjøre det.

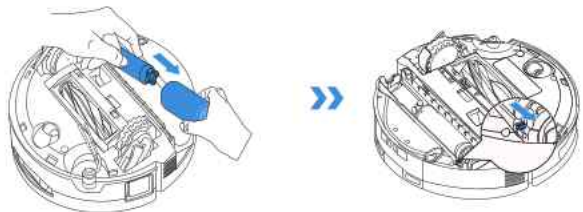

2. Ta tak i mopperullens deksel ved sporet på rullekammeret, vri det forsiktig og løft det av.

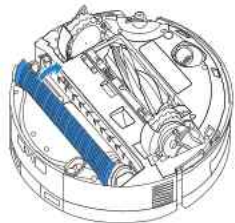

3. Når mopperullens deksel er rengjort og tørket, må du posisjonere akselen i forhold til sporet på venstre side av rullekammeret, sette den inn igjen og låse utløserbryteren.



6 Vedlikehold av andre komponenter

Rengjør linsen på hindringsunnngåelsesmodulen

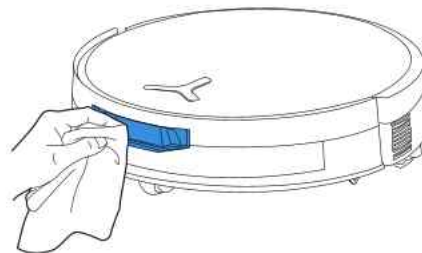

Rengjør støtfangeren

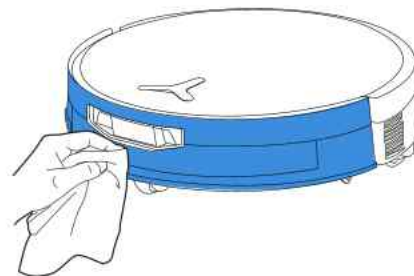

Rengjør navigasjonsmodulen

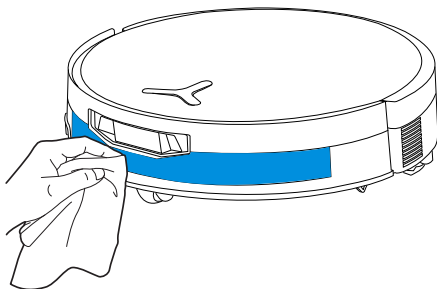

Rengjør kantsensoren

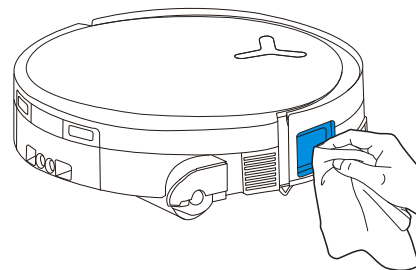

Rengjør ladekontaktene

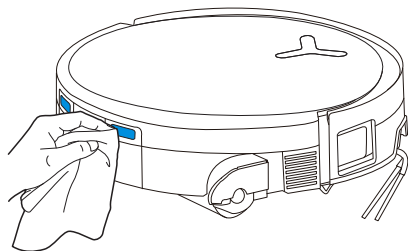

Rengjør anti-fallsensorene

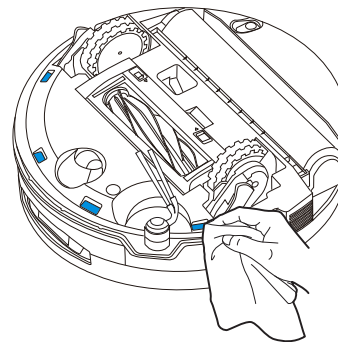

Merk:

- Tørk av komponentene med en ren, tørr klut. Bruk aldri en våt klut. Ikke bruk rengjøringspray eller vaskemidler, siden fuktighet kan forårsake skade.
- Ladekontaktene inneholder sensitive elektroniske komponenter. Rengjør dem med en tørr klut. For å unngå vannskader må du ikke bruke en våt klut.

Rengjør universalhjulet

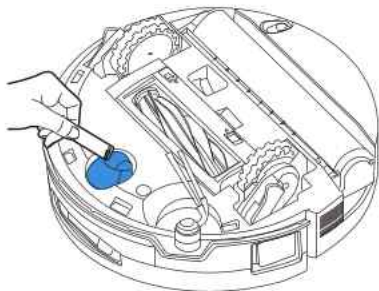

Rengjør kjørehjulene/drivhjulene

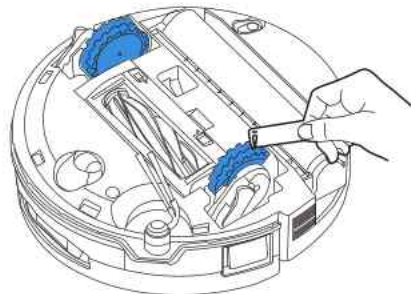

VEDLIKEHOLD AV STASJONEN

1 Vedlikehold støvbeholderen og filteret

1. Løft opp beholderens utløserknapp og ta ut støvbeholderen.

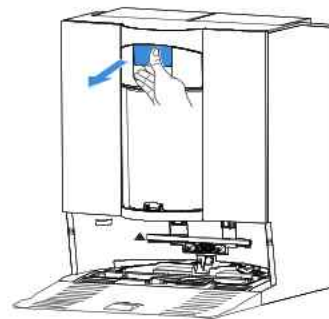

2. Plasser bunnen av støvbeholderen over en søppelbøtte. Beveg støvutslippsknappen forsiktig frem og tilbake for å rengjøre multikjeglesystemet og støvbeholderens innervegg. Trykk hardt på knappen til den klikker for å åpne bunndekselet og slippe ut støvet.

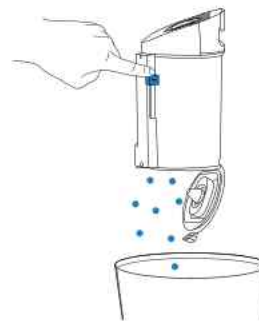

3. Skru av lokket og ta ut filteret.

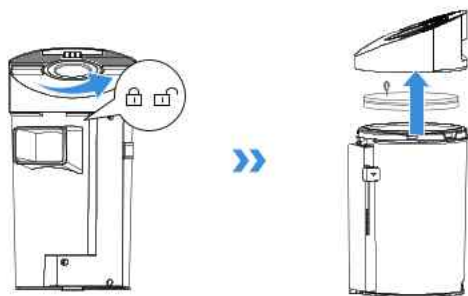

4. Vri av multikjeglekonstruksjonen.

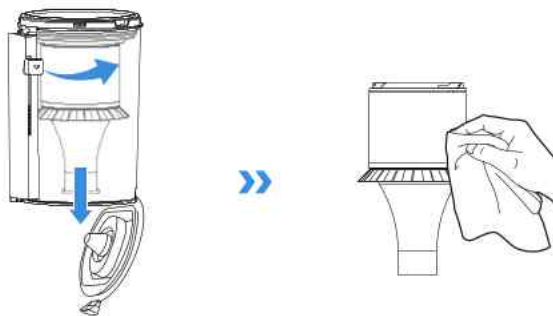

Merk: Det anbefales ikke å vaske multikjeglekonstruksjonen. Om nødvendig kan du bruke en våt klut til å tørke den ren og la den lufttørke.

5. Skyll beholderen med vann eller tørk den ren med en våt klut.

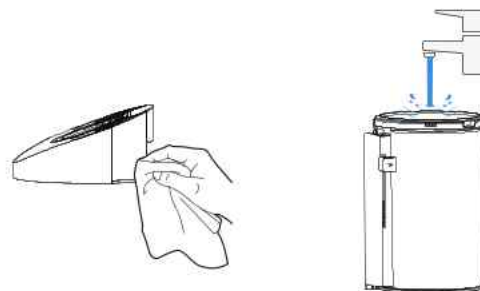

Merk: Sørg for å lufttørke støvbeholderen før du bruker den igjen.

6. Skyll støvbeholderen og svampfilteret med vann og tørk dem.

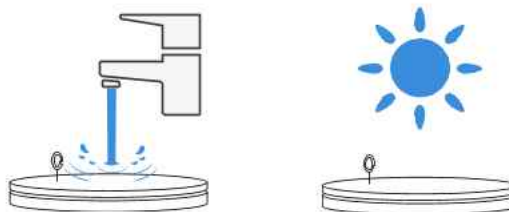

Merk: Tørk filteret helt før bruk.

2 Vedlikehold av moppvaskebrett

1. Ta ut og rengjør stasjonsbasen.

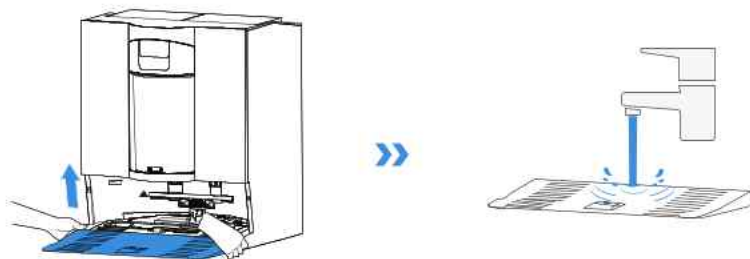

2. Fjern moppvaskebrettet. Trykk på låsen på brettet for å ta ut filteret og rengjøre det.

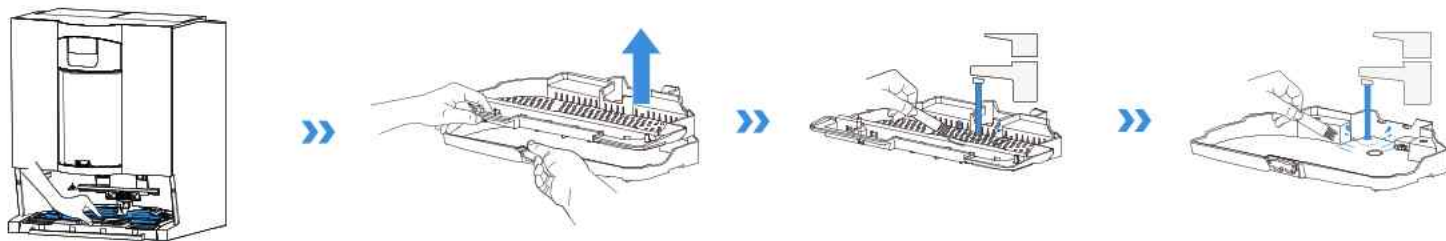

3. Sett moppvaskefilteret, brettet og stasjonsbasen på plass i riktig rekkefølge. Et klikk indikerer at de sitter godt på plass.

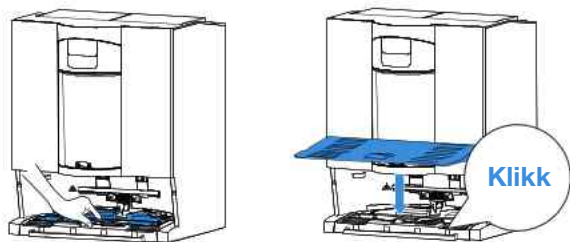

Merk: Monter brettet og basen riktig for å unngå funksjonsfeil.

4 Oppbevaring

Lad DEEBOT fullstendig opp og slå den AV før oppbevaring. Lad den opp hver 1,5 måned for å forhindre at batteriet utlades mer enn det som er gunstig.

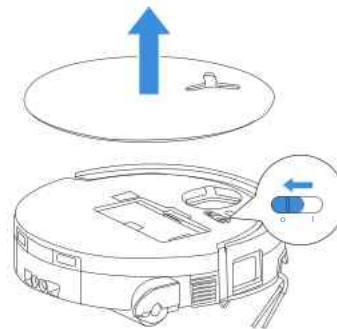

! Vær oppmerksom på at DEEBOT ikke kan lades når den er slått AV.

Merk:

- Når DEEBOT har fullført rengjøringsoppgaven, anbefales det å ikke slå den av, men å la den lade slik at den er klar til neste rengjøringsøkt.
 - Hvis batteriet lades ut mer enn det som er gunstig, eller ikke har vært brukt på lenge, kan det hende at DEEBOT ikke kan lades.
- Ta kontakt med ECOVACS for å få hjelp. Ikke demonter batteriet selv.
- Hvis du ikke bruker DEEBOT på lenge, bruk funksjonen for flytting av enhet i appen til å tømme ut det rene vannet i DEEBOT og holde stasjonens vanntanker tomme og rullelippene tørre.

FEILSØKING

For følgende mulige problemer, se de tilhørende løsningene.

No.	Funksjonsfeil	Mulig årsak	Løsning
1	DEEBOT kan ikke koble seg til ECOVACS HOME-appen.	Feil wifi-brukernavn eller passord er oppgitt.	Skriv inn riktig wifi-brukernavn og passord.
		DEEBOT er ikke innenfor rekkevidden til wifi-signalet i boligen din.	Sørg for at DEEBOT er innenfor rekkevidden til wifi-signalet i boligen din. Prøv å holde deg så nær ruterene som mulig.
		DEEBOT er ikke i konfigurasjonsmodus.	Trykk på tilbakestill-knappen for å koble DEEBOT til telefonen din via Bluetooth. Hvis det ikke fungerer, trykk på Tilbakestill-knappen +  og koble til via ECOVACS HOME-appen.
		Det er ikke noe hjemmenettverk på wifi-listen.	Kontroller om wifi-navnet inneholder spesialtegn. Ikke bruk spesialtegn som! @#& ¥%^. Ikke bruk et 5 GHz-nettverk.
		Feil app er installert.	Last ned og installer ECOVACS HOME-appen.
2	Kan ikke opprette møbelkartet i appen.	Hvis du flytter DEEBOT mens rengjøring pågår, kan det føre til at kartet går tapt.	Ikke flytt DEEBOT mens rengjøring pågår.
		Automatisk rengjøring er ikke fullført.	Pass på at DEEBOT automatisk går tilbake til OMNI-stasjonen etter rengjøring.
		Fleretasjemodus var ikke aktivert da det andre kartet ble opprettet.	Aktiver fleretasjemodus i appen.
3	Sidebørsten faller ut under bruk.	Sidebørsten er ikke riktig montert.	Når du monterer sidebørsten med en skrutrekker, må du sørge for at skruen skrues godt til.
4	Finner ikke noe signal. Kan ikke gå tilbake til stasjonen.	OMNI-stasjonen er feilplassert.	Plasser stasjonen riktig, som beskrevet i avsnittet [Slå på og lade DEEBOT] .
		Stasjonen har sluppet opp for strøm eller har blitt flyttet.	Kontroller om OMNI-stasjonen er koblet til strømforsyningen. Ikke flytt OMNI-stasjonen.
		DEEBOT starter ikke rengjøringen fra OMNI-stasjonen.	Det anbefales at DEEBOT starter rengjøringen fra OMNI-stasjonen.
		Dokkeruten er blokkert. For eksempel kan døren til rommet der stasjonen er plassert, være lukket.	Hold laderuten fri.

No.	Funksjonsfeil	Mulig årsak	Løsning
5	DEEBOT går tilbake til OMNI-stasjonen før den er ferdig med rengjøringen.	Rommet er så stort at DEEBOT må gå tilbake for å lade opp.	Aktiver automatisk gjenopptagelse. For nærmere informasjon, følg instruksjonene i appen.
		I boliger (hjem layout) med spesielt kompleks innredning kan rengjøringseffektiviteten reduseres, noe som kan føre til ufullstendig rengjøring.	Gjør innredningen i boligen (hjem layout) enklere.
6	DEEBOT kan ikke lades.	DEEBOT er ikke slått PÅ.	Slå på DEEBOT.
		DEEBOTs ladekontakter er ikke koblet til OMNI-stasjonens ladekontakter.	Sørg for at DEEBOTs ladekontakter er koblet til stasjonens ladekontakter, og at  blinker. Kontroller om ladekontaktene på DEEBOT og OMNI-stasjonen er skitne. Rengjør disse delene i henhold til instruksjonene i avsnittet [REGELMESSIG VEDLIKEHOLD] .
		OMNI-stasjonen er ikke koblet til strømforsyningen.	1. Kontroller at OMNI-stasjonen er koblet til strømforsyningen. 2. Når strømmen er tilkoblet, må du kontrollere at motorens oppstartslyd kan høres.
		Basen er ikke installert på plass.	Se informasjon om riktig installasjon i avsnittet [Hurtigstart] .
7	DEEBOT lager mye støy under rengjøring.	Det anbefales å rengjøre hovedbørsten, sidebørsten, støvoppsamleren, rullempoppen osv. regelmessig.	Det anbefales å rengjøre hovedbørsten, sidebørsten, støvoppsamleren, rullempoppen osv. regelmessig.
		DEEBOT er i modus for sterk sugekraft eller modus for maksimal sugekraft.	Bytt til standardmodus eller stille modus. Stille modus kan føre til svekkede rengjøringsprestasjoner.
8	DEEBOT setter seg fast mens den arbeider, og stopper.	DEEBOT har viklet seg inn i gjenstander på gulvet (elektriske ledninger, gardiner, teppekanter osv.).	DEEBOT vil prøve ulike måter å frigjøre seg på. Hvis forsøkene mislykkes, må du fjerne hindringene manuelt og starte på nytt.
		DEEBOT kan bli sittende fast under møbler som har en høyde over bakken som er tilnærmet lik robotens.	Løft møblene, sett opp en fysisk barriere eller sett opp en virtuell grense via ECOVACS HOME-appen.
		DEEBOT sitter fast i et smalt område.	Rydd boligen, sett opp en fysisk barriere eller sett opp en virtuell grense via ECOVACS HOME-appen.

No.	Funksjonsfeil	Mulig årsak	Løsning
9	Under rengjøringen kan DEEBOT støte på problemer som uryddig rute, skjev bevegelse, gjentatt rengjøring av de samme stedene og manglende rengjøring av små områder.	Et stort område er ikke blitt rengjort, muligens fordi det var blokkert.	Sørg for at døren er åpen, og fjern potensielle hindringer som tøfler og løse ledninger. DEEBOT vil utføre tilleggsrengjøring før rengjøringsøkten er ferdig.
		Drivhjulene kan spinne når DEEBOT kjører opp trapper eller over terskler, dørsperrer eller dørstokker, noe som kan påvirke dens vurdering av hele boligarealet.	Lukk døren til rommet, eller sett en virtuell grense i appen. Du kan deretter ta DEEBOT med inn i rommet for å rengjøre det separat.
		På nyvoksede eller polerte gulv og glatte fliser, kan det være mindre friksjon mellom drivhjulene og gulvet.	Vent til voksen har tørket før du rengjør.
10	Etter å ha returnert til OMNI-stasjonen, tømmer ikke DEEBOT støvoppsamleren.	Funksjonen for automatisk tømming er ikke slått på i appen.	Slå på funksjonen for automatisk tømming i appen.
		Hvis du flytter DEEBOT manuelt tilbake til stasjonen, vil ikke funksjonen for automatisk tømming bli aktivert.	Det anbefales å la DEEBOT gå tilbake til OMNI-stasjonen på egen hånd. Ikke flytt den manuelt.
		I Ikke forstyr-modus vil DEEBOT ikke tømme støvet etter at den har gått tilbake til OMNI-stasjonen.	Slå av Ikke forstyr i appen eller start støvtømming manuelt.
		Stasjonen registrerer en reduksjon i tømmeeffektiviteten.	Rengjør støvbeholderen og svampfilteret i henhold til [REGELMESSIG VEDLIKEHOLD] seksjonen, lukk støvoppsamlingen riktig, og installer den på stasjonen.
		Kontroller om støvoppsamleren er full og forårsaker en blokkering.	Rengjør støvoppsamleren i henhold til avsnittet [REGELMESSIG VEDLIKEHOLD] .
		Hvis de ovennevnte mulige årsakene er utelukket, kan det være feil på komponentene i stasjonen.	Kontakt kundeservice for hjelp.
11	Automatisk tømming mislyktes.	Stasjonen registrerer en reduksjon i tømmeeffektiviteten.	Rengjør støvbeholderen og svampfilteret i henhold til avsnittet [REGELMESSIG VEDLIKEHOLD] , lukk støvbeholderen på korrekt måte og sett den inn i stasjonen.
		Utløpet til støvoppsamleren er blokkert av fremmedlegemer.	Ta ut støvoppsamleren og fjern fremmedlegemer fra utløpet.
		Støvbeholderen er ikke riktig satt inn eller lukket ordentlig.	Sett støvbeholderen riktig på plass og lukk den godt.

No.	Funksjonsfeil	Mulig årsak	Løsning
12	Det oppstår støvlekkasje mens DEEBOT arbeider.	Utløpet til støvoppsamleren er blokkert av fremmedlegemer.	Ta ut støvoppsamleren og fjern fremmedlegemer fra utløpet.
13	Rullemoppen roterer ikke.	Rullemoppen er ikke riktig installert.	Installer rullemoppen riktig i henhold til avsnittet [REGELMESSIG VEDLIKEHOLD] .
		Rullemoppen er blokkert av fremmedlegemer.	Rengjør og installer rullemoppen riktig i henhold til avsnittet [REGELMESSIG VEDLIKEHOLD] .
14	Drivhjulet sitter fast.	Drivhjulet har viklet seg inn i noe eller sitter fast på grunn av fremmedlegemer.	Roter og trykk på drivhjulet for å sjekke om det er noe som har viklet seg inn eller hindrer fremdriften. Hvis det finnes fremmedlegemer, må du fjerne dem umiddelbart. Hvis problemet vedvarer, kan du kontakte kundeservice for å få hjelp.
15	Moppvaskebrett er fullt av vann og kan ikke tømmes. En talemelding melder om feil på moppvaskebrett.	Tanken for skittent vann er ikke riktig installert.	Trykk ned på tanken for skittent vann for å sikre at den er riktig installert.
		Forseglingspluggene i tanken for skittent vann er ikke riktig satt inn.	Sørg for at de to forseglingspluggene er riktig satt inn.
		Moppvaskebrett er ikke riktig installert.	Kontroller og sørg for at moppvaskebrettet er riktig installert.
		Kontroller om den flytende ballen setter seg fast når det ikke er vann i underdelen til moppvaskebrettet.	Ta ut moppvaskebrettet for å sette den flytende ballen på plass igjen.
		OMNI-stasjonen kan ikke tømme vann normalt.	Plasser DEEBOT i stasjonen. Etter å ha forsikret deg om at den lader, dobbelttrykker du på  . Hvis problemet vedvarer, kan du kontakte kundeservice for å få hjelp.
		Sugeåpningen på moppvaskebrettet er blokkert av fremmedlegemer eller urenheter.	Rengjør moppvaskebrettet og filteret, og sørg for at innløpet er fritt for fremmedlegemer.
		Talevarselet fortsetter etter at alle ovennevnte løsninger er prøvd.	Slå stasjonen av og på. Hvis problemet vedvarer, kan du kontakte kundeservice for å få hjelp.

Kontakt vår kundeservice for hjelp hvis problemet vedvarer til tross for de anbefalte løsningene.

TEKNISKE SPESIFIKASJONER

Modell	DEX35		
Nominell inngang	17,8 V === 2 A	Inngang hurtiglading	16,4 V === 10,5 A
Ladetid	Ca. 4 timer		
Stasjonsmodell	CH2541		
Stasjonens nominelle inngang	220–240 V ~ 50–60 Hz		
Stasjonens nominelle utgang	17,8 === 2 A	Effekt hurtiglading (kort tid)	16,4 V === 10,5 A
Nominell inngangsstrøm (lading)	2 A		
Effekt (tømming)	650 W		
Effekt (varmtvannsvaskemopp)	360 W		
Frekvensbånd	2400–2483,5 MHz		
Standbyeffekt fra strømmett	Mindre enn 2,00 W		

Utgangseffekten til den trådløse modulen er mindre enn 100 mW.

Basert på produktkrav (funksjonalitet og brukeropplevelse) bruker våre produkter en apparatarkitektur som ikke har ultralavt strømforbruk, så de har ikke av-modus eller standby-modus. Når maskinen er fulladet, går den inn i nettverksbasert standby-modus innen 20 minutter. Strømforbruket i nettverksbasert standby-modus er 1,9 W.

Merk: Tekniske og designmessige spesifikasjoner kan endres for kontinuerlig produktforbedring.

Utforsk mer tilbehør på <https://www.ecovacs.com>.

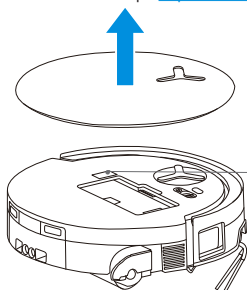

Bruk mobilkameraet til å skanne QR-koden og hente brukerveiledningen.

VIGTIGE SIKKERHEDSINSTRUKTIONER

VIGTIGE SIKKERHEDSINSTRUKTIONER

Når du bruger et elektrisk apparat, skal du altid følge de grundlæggende forholdsregler, herunder følgende:

LÆS ALLE INSTRUKTIONER, FØR DU BRUGER DETTE APPARAT GEM DISSE INSTRUKTIONER

1. Dette apparat kan bruges af børn fra 8 år og opefter og personer med nedsatte fysiske, sensoriske eller mentale evner eller manglende erfaring og viden, hvis de er blevet instrueret i eller overvåget med hensyn til sikker brug af apparatet og forstår de risici, der er forbundet hermed. Børn må ikke lege med apparatet. Rengøring og vedligeholdelse må ikke udføres af børn uden opsyn.
2. Ryd det område, der skal rengøres. Fjern elledninger og små genstande fra gulvet, som kan vikle sig ind i apparatet. Stik tæppets frynser ind under tæppets kant, og løft genstande som gardiner og duge op fra gulvet.
3. Hvis der er et fald i rengøringsområdet på grund af et trin eller en trappe, skal du betjene apparatet for at sikre, at det kan registrere trinnet uden at falde ud over kanten. Det kan blive nødvendigt at placere en fysisk barriere ved kanten for at forhindre enheden i at falde ned. Kontrollér, at den fysiske barriere ikke udgør en snublefare.
4. Må kun bruges som beskrevet i denne manual. Brug kun tilbehør, der anbefales eller sælges af producenten.
5. KUN til INDENDØRS BRUG i hjemmet. Brug ikke apparatet udendørs, i kommercielle eller industrielle miljøer.
6. Må ikke bruges uden støvbeholder og/eller filtre på plads.
7. Brug ikke apparatet i et område, hvor der er tændte stearinlys eller skrøbelige genstande.
8. Hold hår, løstsiddende tøj, fingre og alle dele af kroppen væk fra åbninger og bevægelige dele.
9. Brug ikke apparatet i et rum, hvor et spædbarn eller barn sover.
10. Må ikke bruges eller opbevares i ekstremt varme eller kolde omgivelser (under -5°C / 23°F eller over 40°C / 104°F). Oplad robotten ved en temperatur over 0°C / 32°F og under 40°C / 104°F .

11. Brug ikke apparatet på våde overflader eller overflader med stillestående vand.
12. Lad ikke apparatet opsamle store genstande såsom sten, store stykker papir eller andre genstande, der kan stoppe apparatet til.
13. Brug ikke apparatet til at opsamle brandfarlige eller brændbare materialer som f.eks. benzin, printer- eller kopitoner, og brug det ikke i områder, hvor de kan være til stede.
14. Brug ikke apparatet til at samle noget op, der brænder eller ryger, f.eks. cigaretter, tændstikker, varm aske eller andet, der kan forårsage brand.
15. Put ikke genstande ind i indsugningsindtaget. Må ikke bruges, hvis indsugningsindtaget er blokeret. Hold indtaget fri for støv, fnug, hår eller andet, der kan reducere luftgennemstrømningen.
16. Hvis elledningen er beskadiget, skal den udskiftes af producenten, eller dennes serviceagent for at undgå fare.
17. SLUK for strømafbryderen, før du rengør eller vedligeholder apparatet.
18. Den litiumbatteritype, der passer til CH2541, er maks. 4 celler, maks. nominel spænding DC 14,4 V, nominel kapacitet 3.600 mAh. Batteriet skal fjernes og bortskaffes i overensstemmelse med lokale love og regler, inden apparatet bortskaffes.
19. Bortskaf brugte batterier i henhold til lokale love og regler.
20. Apparatet må ikke brændes, heller ikke selv om det er alvorligt beskadiget. Batterierne kan eksplodere i en brand.
21. Apparatet skal bruges i overensstemmelse med anvisningerne i denne brugsanvisning. Ecovacs Home Service Robotics kan ikke holdes ansvarlig for skader, der er forårsaget af forkert brug.
22. Robotten indeholder batterier, som kun kan udskiftes af faglærte personer. Kontakt kundeservice for at udskifte robotens batteri.
23. Kontrollér, at strømforsyningsspændingen stemmer overens med den strømspænding, der er angivet på OMNI-stationen.
24. Brug kun det originale genopladelige batteri og den originale OMNI-station, der følger med apparatet fra producenten. Ikke-genopladelige batterier er forbudt.

25. Pas på ikke at beskadige elledningen. Undlad at trække i eller bære apparatet eller OMNI-stationen i elledningen, brug ikke elledningen som håndtag, luk ikke en dør på elledningen, og træk ikke elledningen rundt om skarpe kanter eller hjørner. Kør ikke apparatet over elledningen. Hold elledningen væk fra varme overflader.
26. Brug ikke OMNI-stationen, hvis den er beskadiget. Strømforsyningen må ikke repareres og må ikke længere bruges, hvis den er beskadiget eller defekt.
27. Brug ikke med en beskadiget elledning eller stikkontakt. Brug ikke apparatet eller OMNI-stationen, hvis det ikke fungerer korrekt, er blevet tabt, beskadiget, efterladt udendørs eller kommet i kontakt med vand. Det skal repareres af producenten eller dennes serviceagent for at undgå farer.
28. Stikket skal fjernes fra stikkontakten, før OMNI-stationen rengøres eller vedligeholdes.
29. Fjern apparatet fra OMNI-stationen, og sluk på strømafbryderen til apparatet, før du fjerner batteriet for at bortskaffe apparatet.
30. Når du ikke bruger OMNI-stationen i længere tid, skal du afbryde det fra stikkontakten.

31. Hvis robotten ikke skal bruges i længere tid, skal du slukke for robotten for at opbevare den og afbryde stikket til OMNI-stationen.
32. ADVARSEL – Hæld kun rent vand i rengøringstanken.
33. **ADVARSEL:** Brug kun den aftagelige forsyningsenhed CH2541, som følger med apparatet, til at genoplade batteriet.

For at opfylde kravene til RF-eksponering skal der holdes en afstand på 20 cm eller mere mellem denne enhed og personer under brug af enheden.

For at sikre overholdelse anbefales det ikke at arbejde tættere på end denne afstand. Den antenne, der bruges til denne sender, må ikke placeres sammen med nogen anden antenne eller sender.

Opdatering af enheden

Nogle enheder opdateres typisk hver anden måned, men det er ikke altid så specifikt.

Nogle enheder, især dem, der blev sat til salg for mere end tre år siden, vil kun blive opdateret, hvis der findes og rettes en kritisk sårbarhed.

For at kontrollere den aktuelle softwareversion og aktivere automatiske opdateringer skal du gå til Indstillinger > Robot Avancerede indstillinger > Om din robot > Opdatering i appen. Den aktuelle version vises der; tryk på Opdater for at åbne siden og vælg Automatisk opdatering for at aktivere den.

	Forsigtig: varm overflade
	Kortslutningssikker sikkerhedsisoleringstransformator
	Switch mode-strømforsyning
	Kun til indendørs brug
	Jævnstrøm
	Vekselstrøm
	Læs instruktionerne før opladning.
	Polaritet på opladningsporten
	Tidsforsinkende miniature-sikring
	Klasse II

Fjernovervågningen er til absolut privat brug af ikke-offentlige, privatejede steder udelukkende med henblik på selvbeskyttelse og enkeltkontrol. Vær opmærksom på de lokale databeskyttelsesbaserede juridiske forpligtelser i tilfælde af brug. Ingen overvågning af offentlige steder, især ikke med hemmelige hensigter og/eller fra arbejdsgiverens side uden begrundelse. En sådan uberettiget brug sker udelukkende på brugerens eget ansvar og risiko.

EU-overensstemmelseserklæring

Oplysninger om bortskaffelse for brugere af affald af elektrisk og elektronisk udstyr



Dette symbol på produktet eller på dets emballage angiver, at brugte elektriske og elektroniske produkter ikke må blandes med usorteret kommunalt affald. For at sikre en korrekt behandling er det dit ansvar at bortskaffe dit affaldsudstyr ved at sørge for, at det afleveres på de udpegede indsamlingssteder.

Korrekt bortskaffelse af dette produkt vil hjælpe med at spare værdifulde ressourcer og forhindre potentielle negative indvirkninger på menneskers sundhed og miljøet, som ellers kunne opstå som følge af u hensigtsmæssig affaldshåndtering. Hvis du vil returnere din brugte enhed, skal du bruge returnerings- og indsamlingssystemerne eller kontakte den forhandler, hvor produktet blev købt, hvilket er gratis.

Der kan være bøder for ukorrekt bortskaffelse af dette affald i henhold til din nationale lovgivning.

Information om bortskaffelse for brugere af brugte batterier



Dette symbol betyder, at udtjente batterier og akkumulatører ikke må blandes med usorteret husholdningsaffald. Din deltagelse er en vigtig del af indsatsen for at minimere batteriers og akkumulatørers påvirkning af miljøet og menneskers sundhed. For korrekt genbrug kan du returnere dette produkt eller de batterier eller akkumulatører, det indeholder, til din leverandør eller til et udpeget indsamlingssted, hvilket er gratis.

Korrekt bortskaffelse af dette produkt vil hjælpe med at spare værdifulde ressourcer og forhindre potentielle negative indvirkninger på menneskers sundhed og miljøet, som ellers kunne opstå som følge af u hensigtsmæssig affaldshåndtering.

Der kan være bøder for ukorrekt bortskaffelse af dette affald i henhold til din nationale lovgivning. Der er separate indsamlingssystemer for brugte batterier og akkumulatører.

Bortskaf venligst batterier og akkumulatører korrekt på din lokale affaldsindsamlings-/genbrugsstation.

Direktivet om begrænsning af anvendelsen af visse farlige stoffer (RoHS)

Ecovacs Home Service Robotics Co., Ltd. erklærer hermed, at hele produktet, herunder dele (kabler, ledninger osv.), opfylder kravene i RoHS-direktiv 2011/65/EU og ændring af Kommissionens delegerede direktiv (EU) 2015/863 om begrænsning af anvendelsen af visse farlige stoffer i elektrisk og elektronisk udstyr ("RoHS-omarbejdning" eller "RoHS 2.0").

Direktiv om radioudstyr

Ecovacs Home Service Robotics Co., Ltd. erklærer hermed, at det produkt, der er anført i dette afsnit, overholder de væsentlige krav og andre relevante bestemmelser i Direktivet om radioudstyr 2014/53/EU.

Europa Autoriseret repræsentant:



ECOVACS Europe GmbH
Holzstrasse 2 | D-40221 Düsseldorf | Tyskland

Ecovacs Home Service Robotics Co., Ltd. erklærer hermed, at produktet overholder de væsentlige krav og andre relevante bestemmelser i RoHS-direktivet 2011/65/EU og ændring af Kommissionens delegerede direktiv (EU) 2015/863, direktivet om radioudstyr 2014/53/EU. Overensstemmelseserklæringen kan ses på følgende adresse:

<https://www.ecovacs.com/global/compliance..>

PAKKENS INDHOLD

1 Pakkens indhold



DEEBOT

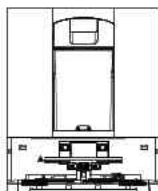

OMNI-station

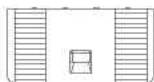

Base

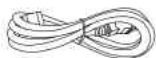

Elledning



Brugsanvisning



Hjørnebeskyttere



ECO VACS DEEBOT
rengøringsopløsning



ECO VACS
DEEBOT kraftig
rengøringsopløsning

Bemærk:

*Der medfølger et par gennemtænkte hjørnebeskyttere for at øge brugersikkerheden og forbedre håndteringskomforten. Montering: Juster hjørnebeskytterens indvendige slot med kanten, og tryk den på plads.

*Tallene i denne manual er kun vejledende og kan afvige fra apparatet. Produktdesign og specifikationer kan ændres uden varsel.

2 Produktdiagram

1. DEEBOT set forfra

Knapper på DEEBOT:

Tryk: Skift mellem Start/pause

Tryk og hold i 3 sekunder: Vend tilbage til stationen

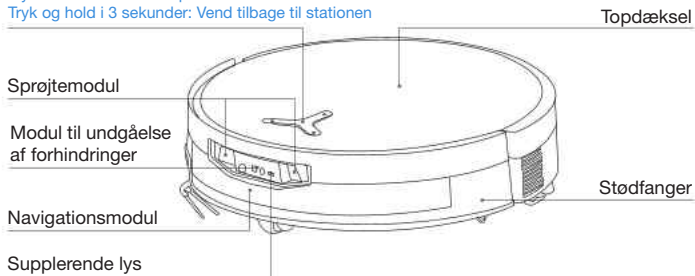

2. DEEBOT set nedefra

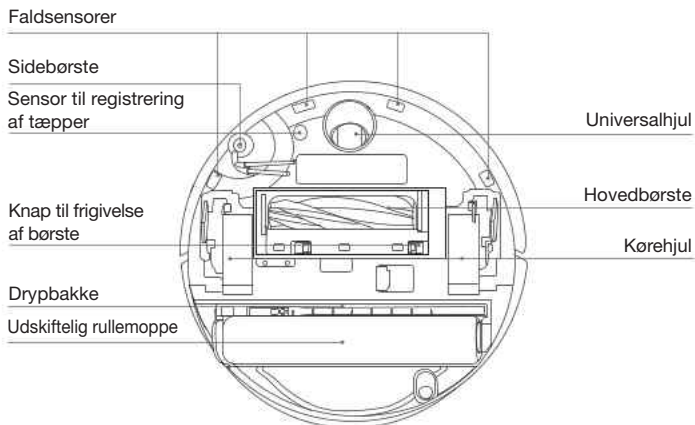

3. Inde i DEEBOT (under topdækslet)

RESET-knap

Netværksopsætning: Tryk på RESET-knappen, og der vil lyde en stemme-prompt, som beder dig om at forbinde DEEBOT til appen.

Gendan standardindstillinger: Tryk og hold RESET-knappen nede i 5 sekunder. Når du har hørt stemme-prompten, afspilles opstartsmusikken, og DEEBOT gendannes til standardindstillingerne. Vær forsigtig, når du bruger denne funktion.

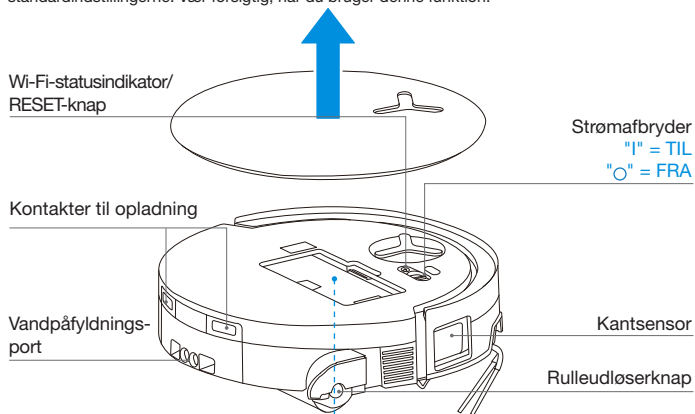

4. Støvbeholder

Dæksel til støvbeholder

Filterlås

Filter

Filterholder

Port til bortskaffelse af støv

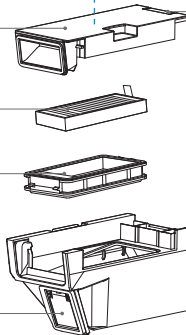

5. OMNI-station set forfra

Rentvandstank

Snævsevandstank

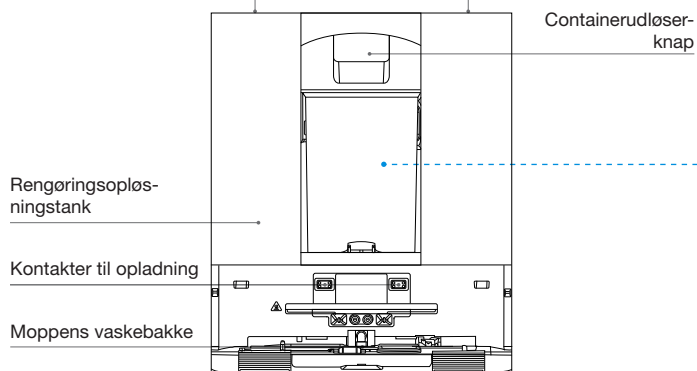

Bemærk:

- Blinker orange: Kontrollér appen for årsagen til fejlfunktionen.
- Hvis DEEBOT ikke kan oplades, skal du tørre kontakterne til opladning af med en ren og tør klud.

6. Støvcontainer

Støvdøserknap

Støvdugang

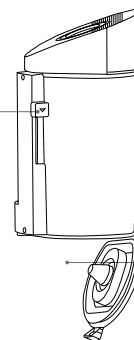

6. OMNI-station set bagfra

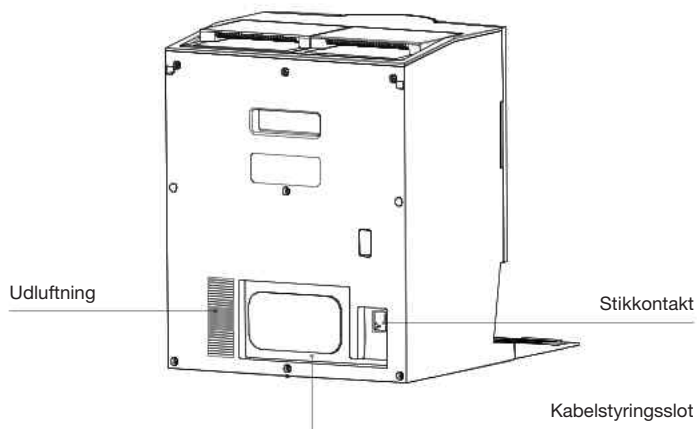

7. Indikatorlys på DEEBOT

Lyseffekt	Tilstand
Pulserende hvid	Opladning
Lys er uafbrudt hvidt	Fuldt opladet/Kører
Ensfarvet rød	Lavt batteri
Blinker rødt	DEEBOT-alarm
Blinkende orange	Stationsalarm

8. Oversigt over sensorer

Navn	Funktionsbeskrivelse
Navigationsmodul	Laserafstandsmåling anvendes til at måle afstanden mellem DEEBOT og omgivende genstande baseret på tidsforskellen i refleksionen, hvilket gør det muligt for modulet at kortlægge genstandene omkring DEEBOT, mens den bevæger sig. Detektionsområdet er 10 m.
Modul til undgåelse af forhindringer	Infrarød afstandsmåling og lignende trekanten anvendes til at måle afstanden mellem de omgivende genstande og DEEBOT. Når sensoren registrerer en genstand i nærheden, drejer DEEBOT automatisk for at undgå at støde ind i genstanden. Detektionsområdet er 0,3 m.
Faldsensorer	Ved hjælp af princippet Time-of-Flight (dToF) måler dToF-sensoren, som er placeret på undersiden af DEEBOT, kontinuerligt afstanden mellem DEEBOT og gulvet. I mellemtiden registrerer infrarøde sensorer på undersiden afstanden ved hjælp af infrarød afstandsmålingsteknologi. DEEBOT bevæger sig ikke fremad, når der trapper foran (f.eks. når højden på den hvide overflade er 55 mm eller mere, eller højden på den sorte overflade er 30 mm eller mere), og den identificerede højde overstiger den forudindstillede højde, hvilket aktiverer faldbeskyttelsesfunktionen.
Sensor til registrering af tæpper	Sensoren udsender 300 kHz ultralyd, hvis energi absorberes af tæppet, hvilket medfører, at den reflekterede energi bliver lavere end tærskelværdien. DEEBOT registrerer dermed tæppets tilstedeværelse. I ECOVACS' laboratorie identificeres mere end 50 typer tæpper, der findes på markedet.
Anti-kollisionssensor	Med princippet for optokoblerkontakten undgår DEEBOT forhindringer, når de er ved at kollideres.
Kantsensor	Med infrarød afstandsmåling registrerer kantsensoren afstanden mellem DEEBOT og genstande på siden. Når der er en væg eller forhindringer til højre, udfører DEEBOT kantrensning for at undgå at overse steder og forhindre kollisioner.
AIVI-kamera	Der anvendes intelligent AI-analyse til miljøregistrering og effektiv videostyring (for visse modeller).
Mikrofon	Mikrofonen opfanger lyd gennem membranvibrationer, som forårsages af den menneskelige stemme, der bevæger sig gennem luften. Dette gør det muligt at bruge stemmeoptagelse og stemmestyring til at instruere DEEBOT i at udføre den tildelte opgave gennem indsamling og algoritmer af lydmodeller. Den effektive vækningsafstand er 5 m.
Infrarød pletsensor	Ved hjælp af infrarød belysning registrerer DEEBOT partikler og flydende snavs inden for 40 cm fra gulvet og implementerer intelligente rengøringsstrategier.

INDLEDENDE OPSÆTNING OG BRUG

1 Bemærkninger før rengøring



Ryd op i det område, der skal rengøres

For det størst mulige rengøringsområde skal du anbringe møbler, såsom borde, stole og gulvventilatorer, på deres rette plads og fjerne lavtliggende genstande, såsom vægte, inden du bruger DEEBOT.

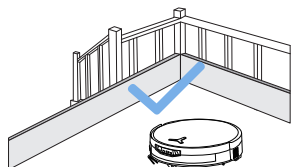

Undgå, at DEEBOT falder ned

Anbring en fysisk barriere ved kanten af et fald, såsom trapper og trin, for at forhindre DEEBOT i at falde over kanten.

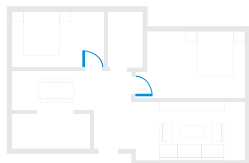

Åbn døre og hjælp DEEBOT med at udforske

Åbn alle døre til rummene, så DEEBOT kan udforske hele dit hjem ved første brug.

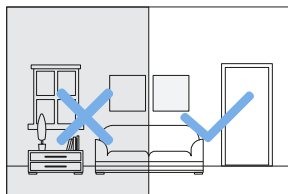

Sørg for tilstrækkelig belysning

Sørg for, at alle rengøringsområder er godt oplyste, så DEEBOT's modul til undgåelse af forhindringer kan undvige forhindringer som sko, sokker og ledninger.



Fjern genstande, herunder ledninger, tøj og hjemmesko, fra gulvet for at forbedre rengøringseffektiviteten.



Inden du bruger produktet på et tæppe med frynser, skal du folde frynserne ind under tæppet.



Stå ikke i smalle rum, såsom gangarealer, for at undgå at blokere navigationsmodulet.



Sørg for, at DEEBOT's synsfelt er klart, og undgå at ridse eller tilsmudse linsen på modulet til undgåelse af forhindringer med fingeraftryk eller fedtpletter. Brug en ren, blød klud til at tørre kameraet af i stedet for rengøringsmidler, vaskemidler eller sprays.

2 Hurtig start

Fjern alt beskyttelsesmateriale inden brug af apparatet.

1 Installation af stationen

Et "klik" indikerer, at installationen er korrekt.



2. Saml og placer stationen

Anbring OMNI-stationen mod væggen på en flad, hård overflade. Anbring ikke genstande inden for 0,05 m på hver side og 0,8 m foran. Vikl den overskydende elledning rundt om kabelstyrings-slotten på bagsiden af stationen.

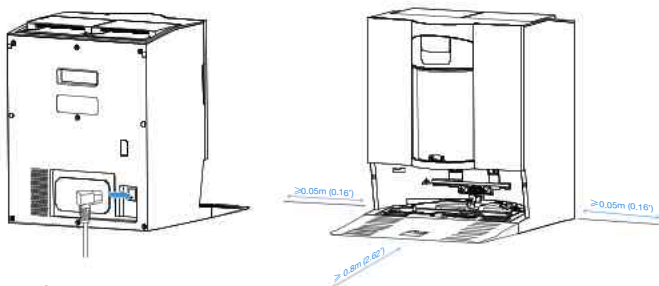

Bemærk:

- Hvis der er reflekterende genstande, såsom spejle og reflekterende fodlister i nærheden af stationen, skal de nederste 14 cm af sådanne genstande dækkes til.
- Anbring ikke stationen i direkte sollys eller i omgivelser med høje temperaturer.
- Anbring stationen et sted med et stærkt Wi-Fi-signal for at få en bedre brugeroplevelse.

3 Download ECOVACS HOME APP

For at kunne benytte alle tilgængelige funktioner anbefales det, at du styrer din DEEBOT via ECOVACS HOME-appen.

Scan QR-koden under topdækslet for at downloade appen.

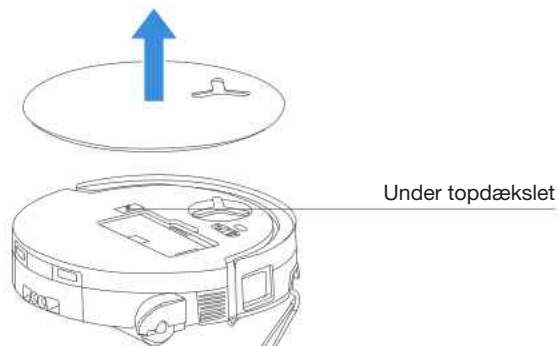



Eller søg efter "ECOVACS HOME" i App Store eller Google Play for at downloade appen.



Bemærk: Følg instruktionerne i appen for at gennemføre registrering, login og tilslutning.

4 Forbind DEEBOT med APP

Via Bluetooth: Tænd DEEBOT og Bluetooth på din mobiltelefon. Tillad appen at få adgang til mobiltelefonens Bluetooth. Tryk for at scanne QR-koden på DEEBOT, eller tryk på  eller  i appen for at finde den nærmeste DEEBOT.

Via Wi-Fi: Du kan også vælge at forbinde DEEBOT med appen på andre måder i henhold til vejledningen på appens side.

Bemærk: For en bedre oplevelse skal du oprette forbindelse via Bluetooth.

Krav til Wi-Fi-netværk:

- Du bruger et 2,4 GHz eller 2,4/5 GHz blandet netværk.
- Din router understøtter 802.11b/g/n og IPv4-protokollen.
- Brug ikke VPN (Virtual Private Network) eller proxyserver.
- Brug ikke et skjult netværk.
- WPA og WPA2 ved hjælp af TKIP, PSK, AES/CCMP-kryptering.
- WEP EAP (Enterprise Authentication Protocol) understøttes ikke.
- Brug Wi-Fi-kanalerne 1-11 i Nordamerika og kanalerne 1-13 uden for Nordamerika (se lokale tilsynsmyndigheder).
- Hvis du bruger en netværksforlænger/repeater, er netværksnavnet (SSID) og adgangskoden den samme som for dit primære netværk.
- Aktivér WPA2 på din router.

Wi-Fi-indikatorlys

	Langsomt blinkende hvidt lys	Afbrudt fra Wi-Fi
	Hurtigt blinkende hvidt lys	Forbinder
	Konstant hvidt lys	Forbundet til Wi-Fi

Vær opmærksom på, at intelligente funktioner såsom fjernstart, stemmeinteraktion, 2D/3D-kortvisning og kontrolindstillinger samt personlig rengøring (afhængigt af apparatet) kræver ECOVACS HOME-appen, som opdateres løbende. Du skal acceptere vores fortrolighedspolitik og brugeraftale, så vi kan behandle nogle af dine vigtige og nødvendige oplysninger, før du kan bruge visse funktioner i appen til at styre apparatet. Hvis du ikke er enig i vores fortrolighedspolitik og brugeraftale, vil disse funktioner ikke være tilgængelige. Du kan dog stadig bruge de grundlæggende funktioner på dette apparat til manuel betjening.

Oplysninger om netværksgrænseflade

Navn	Beskrivelse
Infrarød grænseflade	Den infrarøde grænseflade er som standard slået fra og aktiveres, når DEEBOT er i ladestationen. Når DEEBOT er i ladestationen, kommunikerer den med ladestationen via det infrarøde interface.
Bluetooth	Aktivér Bluetooth for at forbinde DEEBOT til netværket under netværksopsætningen. Bluetooth bruger GAP1800, GATT 1801, 8888-tjenesten til sikker konfiguration og dataudveksling.
Wi-Fi*	Gør dataoverførslen mellem appen og DEEBOT lettere, så det er muligt at styre DEEBOT via appen.
ECOVACS HOME App	ECOVACS-produkter tilbyder smarte funktioner såsom netværksopsætning, kortlægning og valg af rengøringstilstand (specifikt for hvert produkt). For at udnytte disse funktioner skal brugerne downloade og bruge den officielle ECOVACS HOME-app.

* DEEBOT-seriens robotstøvsugere er beregnet til rengøring i hjemmet. Det er nødvendigt med et Wi-Fi-hjemmenetværk for driften, og anti-DDOS-beskyttelse skal konfigureres af brugerne via ruteindstillingerne.

5 Tænd og oplad DEEBOT

Tænd for strømforsyningen under DEEBOT's dæksel ("I" = TÆND, "O" = SLUK), og anbring DEEBOT foran stationen, der er tilsluttet strømforsyningen. Brug ECOVACS HOME-appen eller stemmestyring til at kalde DEEBOT tilbage, eller tryk og hold  på DEEBOT nede i 3 sek., så DEEBOT kan køre tilbage til opladningsstationen.

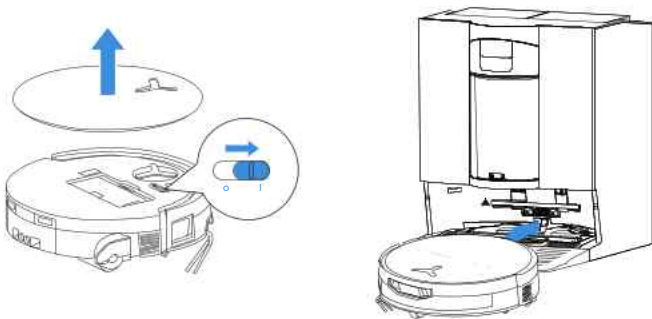

Bemærk:

- DEEBOT kan ikke oplades, når den er slukket.
- Efter rengøring anbefales det at lade DEEBOT være tændt og opladet, så den er klar til næste rengørings-session.
- For at sikre, at DEEBOT kan vende tilbage til opladningen uden problemer efter rengøringen, skal du starte rengøringen fra stationen og undgå at flytte stationen under processen.

6 Fyld rentvandstanken

Tag rentvandstanken ud, åbn tankdækslet, og fyld tanken med vand. Luk tankdækslet, og sæt rentvandstanken på igen.

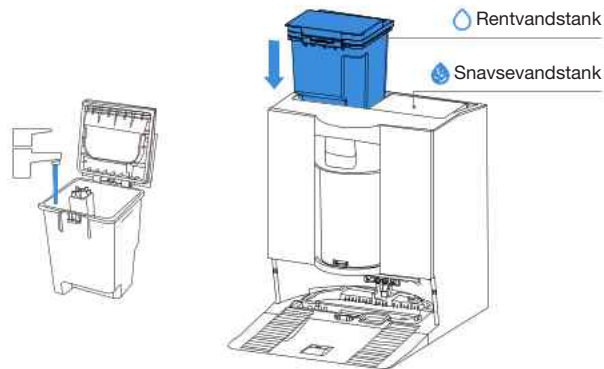

Bemærk:

- Brug kun ECOVACS DEEBOT rengøringsopløsning for at undgå funktionsfejl.
- Brug en ren, tør klud til at tørre vand af overfladen af tanken, inden den anbringes på sin plads.
- Sørg for at låse topdækslerne på begge vandtanke sikkert fast inden brug.
- Eventuelle vandmærker i vandtankene stammer fra funktionstest. Du kan roligt bruge dem.

7 Tilsæt rengøringsopløsning

1. Tag dækslet af rengøringsopløsningstanken, træk de to rengøringsopløsningsbeholdere ud, og placer dem på en jævn, hård overflade.

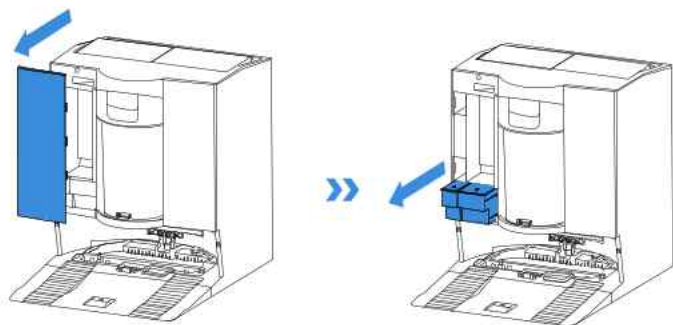

2. Hæld ECOVACS DEEBOT rengøringsopløsningen i den blå beholder og den kraftige rengøringsopløsning i den sorte beholder. Fastgør beholderdækslerne, skub dem tilbage i stationen, og luk tankdækslet.

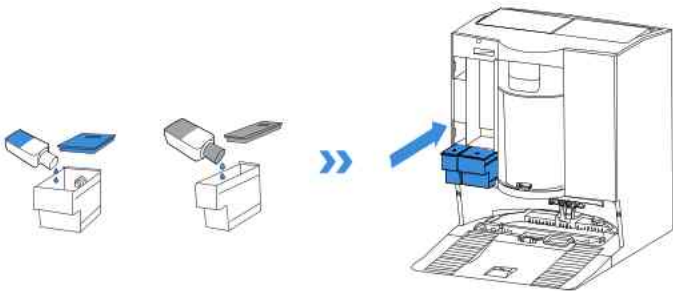

Bemærk: Hæld ikke rengøringsopløsning i rentvandstanken. Tilsæt den i stedet til rengøringsopløsningstanken. Ellers kan et forkert forhold forårsage overdreven skumdannelse og reducere rengøringseffektiviteten.

3. Sæt rengøringsopløsningstankens dæksel på plads igen, og tryk det fast ned for at sikre, at det sidder korrekt.

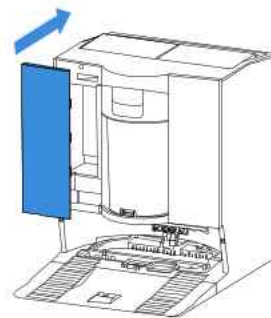

Bemærk:

- Overfyld ikke med rengøringsopløsning, da det kan løbe over, når låget lukkes. Dette trin kan springes over, hvis du ikke bruger gulvrensingsopløsning regelmæssigt, og funktionen til automatisk dosering af rengøringsopløsning kan deaktiveres i appen.
- For at opnå bedre ydeevne og længere levetid for produktet bør du bruge ECOVACS DEEBOT rengøringsopløsning.
- Sørg for, at der ikke falder fremmedlegemer ned i beholderen med rengøringsopløsning.

8 Betjen DEEBOT til rengøring

1. Start kortlægning

Før den første kortlægning skal du hjælpe med at fjerne et par potentielle problemer. DEEBOT kan f.eks. sætte sig fast under møbler. Se følgende løsninger:

- 1 Løft om muligt de lave møbler;
- 2 Tildæk bunden af møblet;
- 3 Opret en virtuel grænse via appen.

2. Start rengøring

- DEEBOT's vandtank genopfyldes automatisk via stationen. Manuel genopfyldning er ikke nødvendig.
- Når DEEBOT mopper, genkender den gulvtyper og kan automatisk løfte mopperne, når den støder på tæpper. Brug ikke DEEBOT på shaggy tæpper eller gulvtæpper. Det anbefales at folde shaggy tæpper sammen under rengøringsprocessen eller at indstille det tæppebelagte område som en No Entry Zone, ved at indstille en virtuel grænse i appen.

Sørg for, at DEEBOT er i stationen og er fuldt opladet før rengøring første gang. Tryk på  på DEEBOT for at starte. Du kan også bruge ECOVACS HOME-appen eller stemmestyring til at starte.

3. Pause

Tryk på  på DEEBOT for at sætte den på pause, mens den arbejder. Du kan også bruge ECOVACS HOME-appen eller stemmestyring til at sætte DEEBOT på pause.

4. Vågn op

Efter en kort pause slukkes alle indikatorlamper på DEEBOT. Tryk på  for at vække DEEBOT.

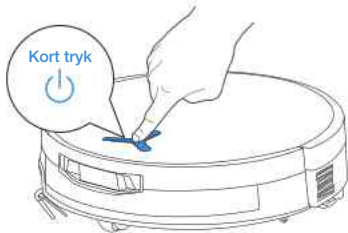

5. Tilbage til stationen

Brug ECOVACS HOME-appen eller stemmestyring til at kalde DEEBOT tilbage, eller tryk og hold knappen  på DEEBOT nede i 3 sek., så DEEBOT kan køre tilbage til opladningsstationen.

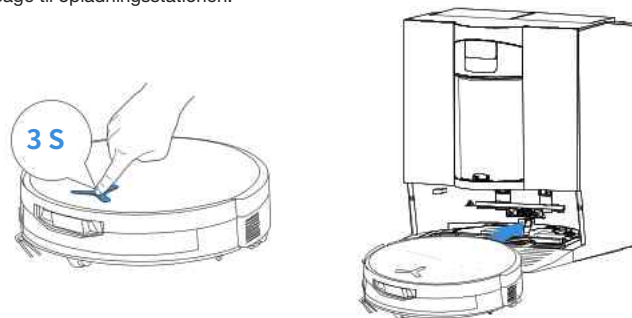

6. Dyb dvaletilstand

DEEBOT går i dyb dvaletilstand, hvis den forbliver uden for stationen i ca. 10 timer for at beskytte batteriet. Sluk og tænd for at vække DEEBOT.

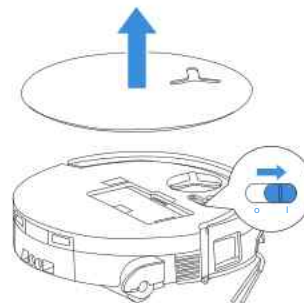

Når DEEBOT vender tilbage til stationen under en opgave, starter PowerBoost Charging som standard og tager cirka 5 minutter. Derefter skifter DEEBOT til standardopladning og stopper automatisk, når den er fuldt opladet.

REGELMÆSSIG VEDLIGEHOELDELSE

1 Vedligeholdelsesfrekvens

For at DEEBOT kan fortsætte med at yde en toppræstation, skal du udføre vedligeholdelse og udskifte dele med følgende intervaller:

Del	Vedligeholdelsesfrekvens	Udskiftningshyppighed
Udskiftelig rulle	/	Hver 1. til 2. måned
Drypbakke	Hver uge	/
Sidebørste	Hver anden uge	Hver 3. til 6. måned
Hovedbørste	Hver uge	Hver 6. til 12. måned
Filter	Hver uge	Hver 3. til 6. måned
Universalhjul Faldsensorer Stødfanger Kontakter til opladning på DEEBOT Kontakter til opladning på OMNI-stationen Navigationsmodul Modul til undgåelse af forhindringer	Ca.hver måned	/
Rentvandstank	Hver 3. måned	/
Snavevandstank	Hver måned	/
Stationens krop og bund	Hver måned	/
Moppens vaskebakke	Hver 5. måned	
Rengøringsopløsningsenhed	Hver måned	
Støvcontainer	Efter hver brug	
Filter til støvcontainer	Hver 3. til 6. måned	Hver 3. til 6. måned/ Efter flere vaske

Bemærk: Se flere tilbehørsdele i ECOVACS HOME-appen eller på <https://www.ecovacs.com>.

DEEBOT-VEDLIGEHOELDELSE

1 Vedligeholdelse af støvbeholder og filter

1. Tag støvbeholderen af, og tøm den.

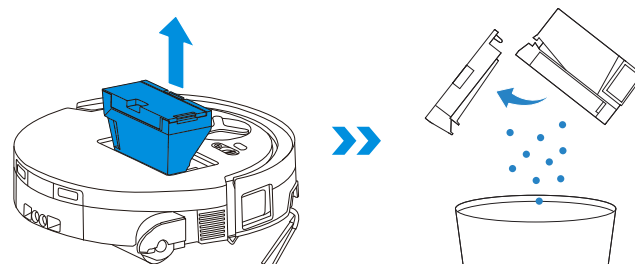

2. Åbn filternettet, og fjern filteret.

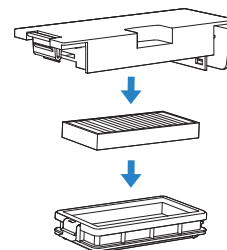

3. Skyl støvbeholderen og filteret med vand, og ryst vanddråberne af.

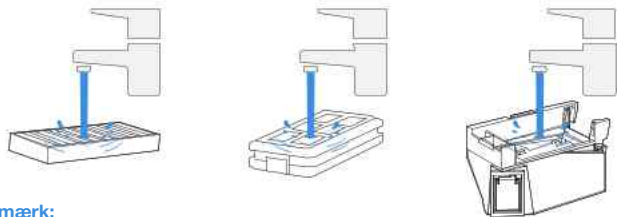

Bemærk:

- Skyl filteret med vand som vist.
- Brug ikke fingrene eller børster til at rengøre filteret.

4. Lufttør støvbeholderne og filteret.

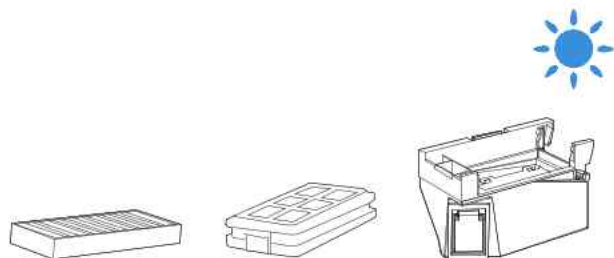

Bemærk: Tør komponenterne helt inden brug.

2 Vedligeholdelse af hovedbørste og sidebørste

Rengør hovedbørsten

1. Fjern dækslet fra hovedbørsten.

Bemærk: Før du vender DEEBOT om, skal du tømme resterende vand fra drypbakken.

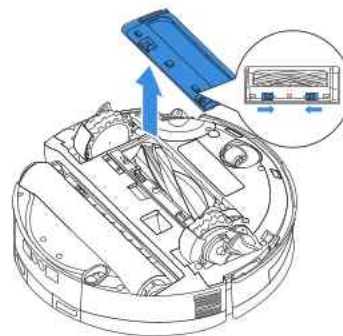

2. Fjern og rengør hovedbørsten og dens kammer.

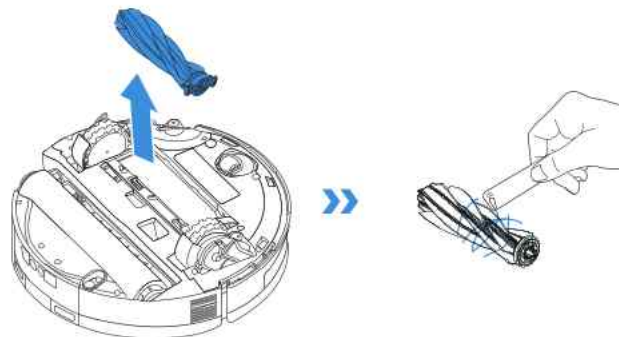

4. Monter hovedbørsten og dækslet.

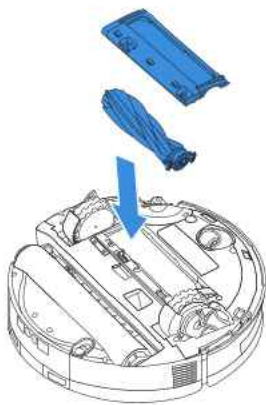

Rengør sidebørsten

Tag sidebørsten ud med en skruetrækker og rengør den.

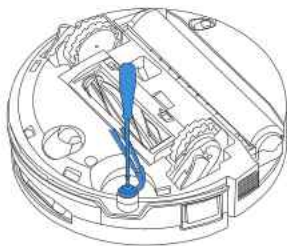

3 Vedligeholdelse af rullekomponenter

1. Tryk på rulleudløserknappen på siden af rullekoppen, løft den forsigtigt, og fjern rullekoppen.

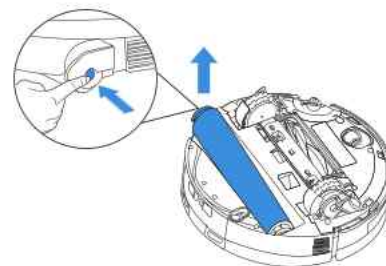

2. Fjern rullens endefædning, rengør og tør rullekoppen. Tør rullekammeret af med en fugtig klud, der er blevet vredet op.

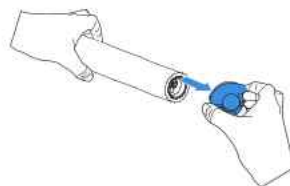

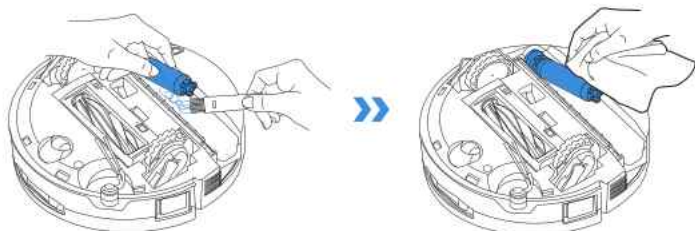

Bemærk:

- Undgå at trække hårdt i rulle motorens komponenter under rengøringen for at undgå skader.
- DEEBOT må ikke skylles med vand.

3. Genmonter rullens endeadfækning, og fastgør rulle moppen til motoren. Når moppen er på plads, skal du rette rulleudløserknappen ind efter rillen på siden af rullekammeret og trykke på den. En "klik"-lyd indikerer, at moppen er korrekt monteret.

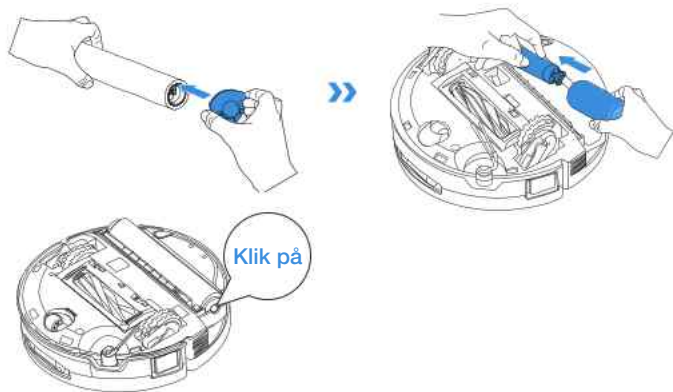

Bemærk: Se flere tilbehørsdele i ECOVACS HOME-appen eller på <https://www.ecovacs.com>.

4 Vedligehold drypbakke

1. Tryk på udløserknappen for at fjerne drypbakken, og rengør og tør den derefter.

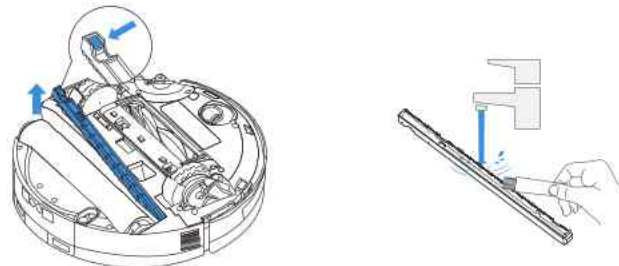

Bemærk: En lille mængde resterende vand kan lække ud, når DEEBOT vendes, hvis den ikke er i tørretilstand.

2. Genmonter drypbakken og tryk den fast ned, indtil den sidder korrekt.

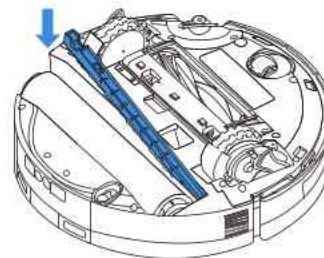

5 Rengør mopperulledækslet

1. Når du har fjernet rullemppen, skal du skubbe udløserknappen til mopperulledækslet til højre for at låse den op.

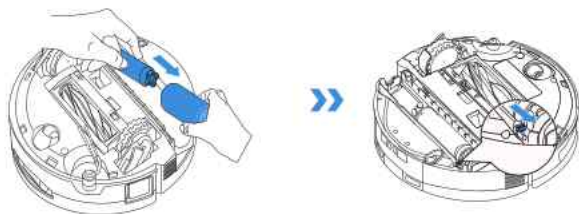

2. Tag fat i mopperulledækslet ved rillen på rullekammeret, drej det forsigtigt og løft det af.

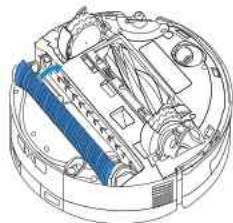

3. Når mopperulledækslet er rengjort og tørret, skal du rette dets aksel ind efter sporet på venstre side af rullekammeret, genmontere det og låse udløserkontakten.



6 Vedligeholdelse af andre komponenter

Rens objektivet til forhindringsundgåelsesmodulet

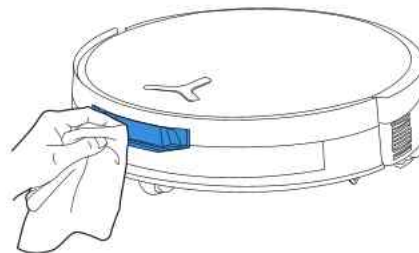

Rengør støddæmperen

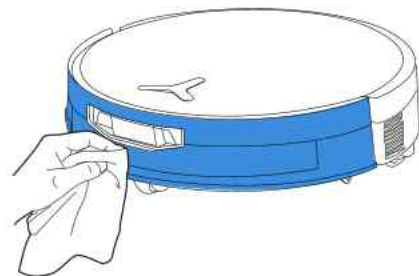

Rengør navigationsmodulet

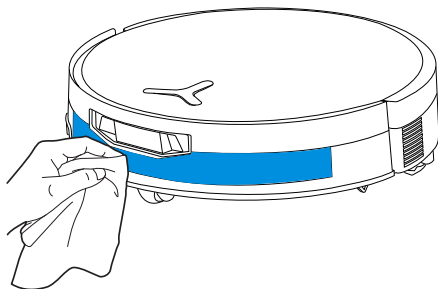

Rengør kantsensoren

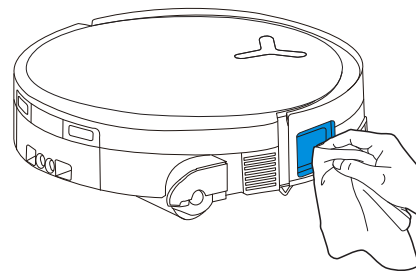

Rengør kontakterne til opladning

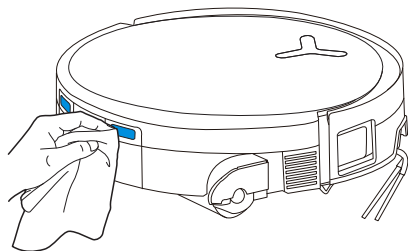

Rengør faldsensorerne

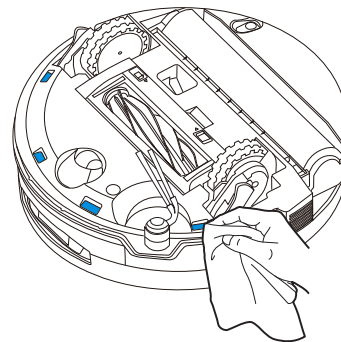

Bemærk:

- Tør komponenterne af med en ren, tør klud. Brug aldrig en våd klud. Brug ikke rengøringspray eller rengøringsmidler, da fugt kan forårsage skader.
- Kontakter til opladning indeholder følsomme elektroniske komponenter. Rengør dem med en tør klud. Brug ikke en våd klud for at undgå vandskader.

Rengør universalhjulet

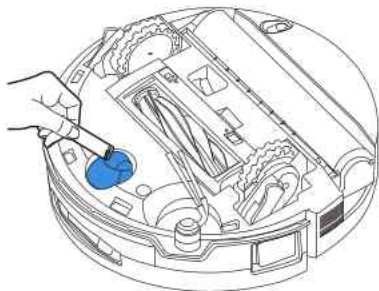

Rengør kørehjulene

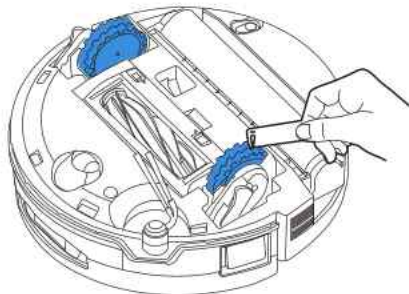

VEDLIGEHOJDELSE AF STATIONEN

1 Vedligeholdelse af støvcontaineren og dens filter

1. Løft containerudløserknappen op, og fjern støvcontaineren.

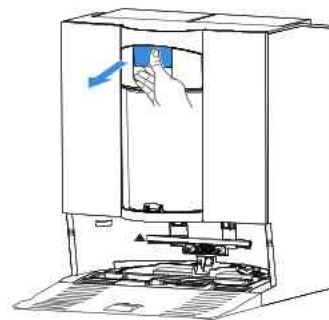

2. Ret bunden af støvcontaineren ind efter en affaldsspand. Bevæg forsigtigt støvudløserknappen frem og tilbage for at rengøre multikeglesystemet og støvcontainerens indvendige væg. Tryk knappen fast ned, indtil den klikker, for at åbne bunddækslet og lukke støvet ud.

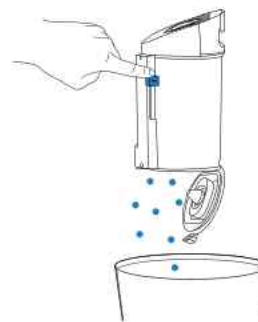

3. Drej toppen af og fjern filteret.

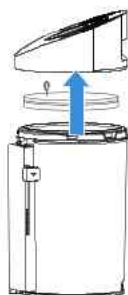

4. Drej multikeglestrukturen af.

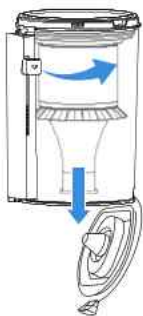

Bemærk: Det anbefales ikke at vaske multikeglestrukturen. Hvis det er nødvendigt, kan du tørre den af med en våd klud og lade den lufttørre.

5. Skyl containeren med vand, eller tør den af med en våd klud.

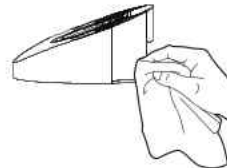

Bemærk: Sørg for at lufttørre støvcontaineren, før du bruger den igen.

6. Skyl støvcontaineren og svampefilteret med vand og tør dem.

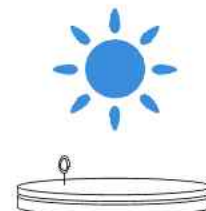

Bemærk: Tør filteret helt inden brug.

2 Vedligeholdelse af moppens vaskebakke

1. Fjern og rengør stationens base.

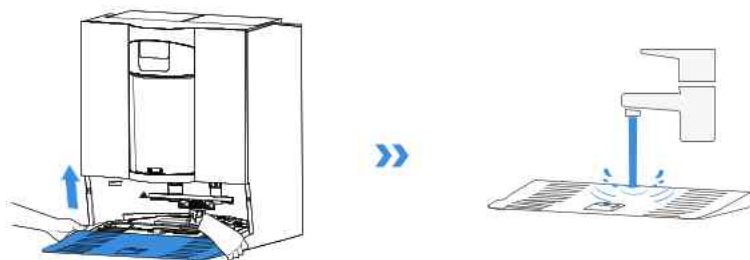

2. Fjern moppens vaskebakke. Tryk på låsen på bakken for at frigøre filteret, og rengør det.

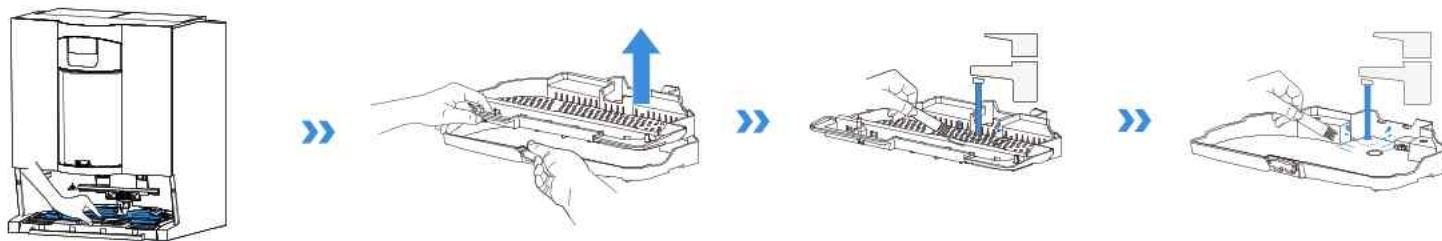

3. Genmonter moppens vaskefilter, bakke og stationsbase i rækkefølge. En "klik"-lyd indikerer, at de sidder korrekt på plads.

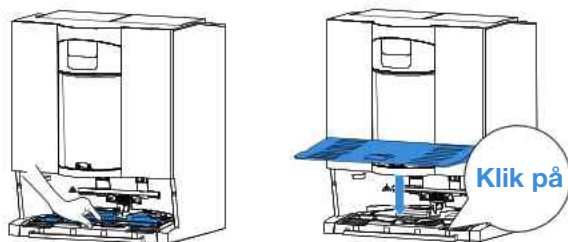

Bemærk: Installer bakken og basen korrekt for at undgå funktionsfejl.

4 Opbevaring

Oplad DEEBOT helt og sluk den, inden den opbevares. Genoplad den hver 1,5 måned for at forhindre, at batteriet aflades for meget.

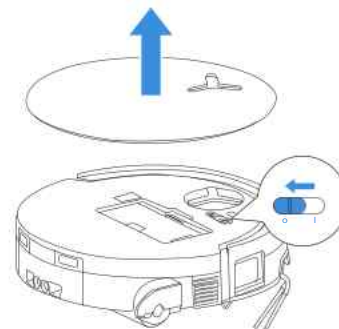

! Bemærk, at DEEBOT ikke kan oplades, når den er slukket.

Bemærk:

- Når DEEBOT har afsluttet sin rengøringsopgave, anbefales det ikke at slukke for den, men at lade den oplade, så den er klar til næste rengørings-session.
- Hvis batteriet er overopladet eller ikke har været brugt i længere tid, kan DEEBOT muligvis ikke oplades.

Kontakt ECOVACS for at få hjælp. Du må ikke selv adskille batteriet.

- Hvis du ikke bruger DEEBOT i længere tid, skal du bruge funktionen Flytning af enhed i appen til at tømme det rene vand i DEEBOT, holde stationens vandtanke tomme og rullemopperne tørre.

FEJLFINDING

For følgende mulige problem, se de tilsvarende løsninger.

Nej.	Fejlfunktion	Mulig årsag	Løsning
1	DEEBOT kan ikke oprette forbindelse til ECOVACS HOME-appen.	Der er indtastet et forkert Wi-Fi-brugernavn eller en forkert adgangskode.	Indtast det korrekte Wi-Fi-brugernavn og adgangskode.
		DEEBOT er ikke inden for rækkevidde af dit hjemms Wi-Fi-signal.	Kontrollér, at DEEBOT er inden for rækkevidde af dit hjemms Wi-Fi-signal. Prøv at holde dig så tæt på routeren som muligt.
		DEEBOT er ikke i konfigurationsstatus.	Tryk på Reset-knappen for at forbinde DEEBOT til din telefon via Bluetooth. Hvis det ikke lykkes, skal du trykke på Reset-knappen +  og oprette forbindelse via ECOVACS HOME-appen.
		Der er ingen hjemme-Wi-Fi på Wi-Fi-listen.	Kontrollér, om Wi-Fi-navnet indeholder specialtegn. Brug ikke specialtegn som !@#& ¥%^. Brug ikke et 5 GHz-netværk.
		Der er installeret en forkert app.	Download og installer ECOVACS HOME-appen.
2	Kan ikke oprette møbelkortet i appen.	Hvis DEEBOT flyttes under rengøringen, kan det medføre, at kortet går tabt.	Flyt ikke DEEBOT under rengøringen.
		Automatisk rengøring er ikke færdig.	Kontrollér, at DEEBOT automatisk vender tilbage til OMNI-stationen efter rengøring.
		Flergulvstilstand var ikke aktiveret, da det andet kort blev oprettet.	Aktivér flergulvstilstand i appen.
3	Sidebørsten falder ud af sin plads under brug.	Sidebørsten er ikke monteret korrekt.	Når du monterer sidebørsten med en skruetrækker, skal du sikre dig, at skruen er strammet sikkert.
4	Intet signal fundet. Kan ikke vende tilbage til stationen.	OMNI-stationen er anbragt forkert.	Placer stationen korrekt i henhold til instruktionerne i afsnittet [Tænd og oplad DEEBOT] .
		Stationen har ikke strøm eller er blevet flyttet.	Kontrollér, om OMNI-stationen er tilsluttet strømforsyningen. Flyt ikke OMNI-stationen.
		DEEBOT starter ikke rengøringen fra OMNI-stationen.	Det anbefales, at DEEBOT starter rengøringen fra OMNI-stationen.
		Dockingruten er blokeret. For eksempel er døren lukket til det rum, hvor stationen er placeret.	Hold opladningsruten fri.

Nej.	Fejlfunktion	Mulig årsag	Løsning
5	DEEBOT vender tilbage til OMNI-stationen, før den er færdig med rengøringen.	Rummet er så stort, at DEEBOT skal vende tilbage for at genoplade.	Aktivér Genoptag automatisk tilstand. For flere detaljer, følg instruktionerne i appen.
		I meget komplekse boligindretninger kan rengøringseffektiviteten falde, hvilket kan resultere i ufuldstændig rengøring.	Gør boligindretningen enkel.
6	DEEBOT kan ikke oplades.	DEEBOT er ikke tændt.	Tænd DEEBOT.
		DEEBOT's kontakter til opladning er ikke tilsluttet OMNI-stationens kontakter til opladning.	Sørg for, at DEEBOT's kontakter til opladning er tilsluttet stationens kontakter til opladning, og at  blinker. Kontrollér, om DEEBOT's og OMNI-stationens kontakter til opladning er snavsede. Rengør disse dele i henhold til anvisningerne i afsnittet [REGELMÆSSIG VEDLIGEHOLDELSE] .
		OMNI-stationen er ikke tilsluttet strømforsyningen.	1. Kontrollér, at OMNI-stationen er tilsluttet strømforsyningen. 2. Når strømmen er tilsluttet, skal du kontrollere, at motorens startlyd kan høres.
		Basen er ikke blevet installeret på plads.	Se afsnittet [Hurtig start] for korrekt installation.
7	DEEBOT er meget støjende under rengøring.	Det anbefales at rengøre hovedbørsten, sidebørsten, støvbeholderen, rullempopen osv. regelmæssigt.	Det anbefales at rengøre hovedbørsten, sidebørsten, støvbeholderen, rullempopen osv. regelmæssigt.
		DEEBOT er i stærk sugetilstand eller maksimal sugekrafttilstand.	Skift til standardtilstand eller Quiet Mode (støjsvag tilstand). Quiet Mode (støjsvag tilstand) kan reducere rengøringsydelsen.
8	DEEBOT sidder fast under arbejdet og stopper.	DEEBOT er viklet ind i genstande på gulvet (elledninger, gardiner, tæppekanter osv.).	DEEBOT vil selv forsøge at komme fri på forskellige måder. Hvis det ikke lykkes, skal du manuelt fjerne forhindringerne og genstarte.
		DEEBOT kan sidde fast under møbler med en passage af samme højde.	Løft møblerne, opsæt en fysisk barriere eller indstil en virtuel grænse via ECOVACS HOME-appen.
		DEEBOT sidder fast i et smalt område.	Ryd op i dit hjem, opsæt en fysisk barriere eller indstil en virtuel grænse via ECOVACS HOME-appen.

Nej.	Fejlfunktion	Mulig årsag	Løsning
9	Under rengøringen kan DEEBOT støde på problemer som en uordnet rute, skæv bevægelse, gentagen rengøring af de samme steder og manglende små områder.	Et stort område er ikke blevet rengjort, muligvis fordi det var blokeret.	Sørg for, at døren er åben, og fjern eventuelle forhindringer, såsom hjemmesko og løse ledninger. DEEBOT udfører supplerende rengøring, inden rengøringssessionen er afsluttet.
		Kørehjulene kan glide på gulvet, når DEEBOT klatrer op ad trin, tærskler og dørstænger, hvilket kan påvirke dens vurdering af hele hjemmemiljøet.	Luk døren til rummet, eller indstil en virtuel grænse i appen. Du kan derefter bringe DEEBOT ind i rummet for at rengøre det separat.
		På nyvoksede eller bonede gulve samt glatte fliser kan der være mindre friktion mellem kørehjulene og gulvet.	Vent, til voksen er tørret, før du rengør.
10	Efter at være vendt tilbage til OMNI-stationen tømmer DEEBOT ikke sin støvbeholder.	Funktionen Automatisk tømning er ikke aktiveret i appen.	Aktivér funktionen Automatisk tømning i appen.
		Hvis du manuelt flytter DEEBOT tilbage til stationen, udløses funktionen Automatisk tømning ikke.	Det anbefales at lade DEEBOT vende tilbage til OMNI-stationen af sig selv. Flyt den ikke manuelt.
		I tilstanden "Forstyr ikke" tømmer DEEBOT ikke støvet, når den vender tilbage til OMNI-stationen.	Slå Forstyr ikke fra i appen, eller start støvtømningen manuelt.
		Stationen registrerer et fald i tømningseffektiviteten.	Rengør støvbeholderen og svampfilteret i henhold til [REGULÆRT VEDLIGEHOLDELSE] afsnittet, luk støvsamlingen korrekt, og installer det på stationen.
		Kontrollér, om støvbeholderen er fuld og forårsager tilstopning.	Rengør støvbeholderen i henhold til afsnittet [REGELMÆSSIG VEDLIGEHOLDELSE] .
		Hvis ovenstående mulige årsager er blevet udelukket, kan komponenterne i stationen være defekte.	Kontakt kundeservice for at få hjælp.
11	Automatisk tømning mislykkedes.	Stationen registrerer et fald i tømningseffektiviteten.	Rengør støvcontaineren og svampfilteret i henhold til afsnittet [REGELMÆSSIG VEDLIGEHOLDELSE] , luk støvsamlingen korrekt, og monter den i stationen.
		Udløbet fra støvbeholderen er blokeret af fremmedlegemer.	Fjern støvbeholderen og fjern fremmedlegemer fra udløbet.
		Støvcontaineren er ikke monteret korrekt eller lukket ordentligt.	Monter støvcontaineren korrekt, og luk den godt.

Nej.	Fejlfunktion	Mulig årsag	Løsning
12	Der forekommer udslip af støv, mens DEEBOT er i brug.	Udløbet fra støvbeholderen er blokeret af fremmedlegemer.	Fjern støvbeholderen og fjern fremmedlegemer fra udløbet.
13	Rullemoppen roterer ikke.	Rullemoppen er ikke monteret korrekt.	Monter rullemoppen korrekt i henhold til afsnittet [REGELMÆSSIG VEDLIGEHOLDELSE] .
		Rullemoppen er blokeret af fremmedlegemer.	Rengør og monter rullemoppen korrekt i henhold til afsnittet [REGELMÆSSIG VEDLIGEHOLDELSE] .
14	Kørehjulet sidder fast.	Kørehjulet er viklet ind eller sidder fast på grund af fremmedlegemer.	Drej og tryk på kørehjulet for at kontrollere, om der er fremmedlegemer, der har viklet sig fast eller blokerer. Hvis der findes fremmedlegemer, skal du straks fjerne dem. Hvis problemet fortsætter, bedes du kontakte kundeservice for at få hjælp.
15	Moppens vaskebakke er fuld af vand og kan ikke tømmes. En stemme-prompt meddeler, at moppens vaskebakke ikke fungerer korrekt.	Snavsevandstanken er ikke monteret korrekt.	Tryk ned på snavsevandstanken for at sikre, at den er korrekt monteret.
		Tætningspropperne i snavsevandstanken er ikke monteret korrekt.	Kontrollér, at de to tætningspropper er korrekt monteret.
		Moppens vaskebakke er ikke monteret korrekt.	Kontrollér og sørg for, at moppens vaskebakke er korrekt monteret.
		Kontrollér, om den flydende kugle sidder fast, når der ikke er vand i moppens vaskebakke.	Tag moppens vaskebakke ud for at sætte den flydende kugle på plads igen.
		OMNI-stationen kan ikke tømme vand normalt.	Anbring DEEBOT i stationen. Når du har sikret dig, at den oplader, skal du dobbelttrykke på  . Hvis problemet fortsætter, bedes du kontakte kundeservice for at få hjælp.
		Sugeåbningen på moppens vaskebakke er blokeret af fremmedlegemer eller snavs.	Rengør moppens vaskebakke og filter, og sørg for, at indløbet er fri for fremmedlegemer.
		Stemmealarmen fortsætter, selv efter at alle ovenstående løsninger er afprøvet.	Sluk og tænd for stationen. Hvis problemet fortsætter, bedes du kontakte kundeservice for at få hjælp.

Kontakt vores kundeservice for at få hjælp, hvis problemet fortsætter trods de anbefalede løsninger.

TEKNISKE SPECIFIKATIONER

Model	DEX35		
Nominelle indgangseffekt	17,8 V === 2 A	Hurtig opladning	16,4 V === 10,5 A
Opladningstid	Ca. 4 timer		
Stationsmodel	CH2541		
Stationens nominelle indgangseffekt	220-240 V ~ 50-60 Hz		
Stationens nominelle udgangseffekt	17,8 === 2 A	Hurtig opladningseffekt (kort tid)	16,4 V === 10,5 A
Nominel indgangseffekt (opladning)	2 A		
Effekt (tømning)	650 W		
Effekt (vaskemoppe til varmt vand)	360 W		
Frekvensbånd	2400-2483,5 MHz		
Netværksbaseret standby-strøm	Mindre end 2,00 W		

Det trådløse moduls udgangseffekt er under 100 mW.

Baseret på produktkrav (funktionalitet og brugeroplevelse) bruger vores produkter en ikke-ultra-lav strømforbrugende apparatarkitektur, så der er ingen slukket tilstand og ingen standbytilstand.

Når maskinen er fuldt opladet, går den i netværksstandbytilstand inden for 20 minutter. Strømforbruget i netværksstandby er 1,9 W.

Bemærk: Tekniske og designmæssige specifikationer kan ændres med henblik på løbende produktforbedringer.

Udforsk mere tilbehør på <https://www.ecovacs.com>.

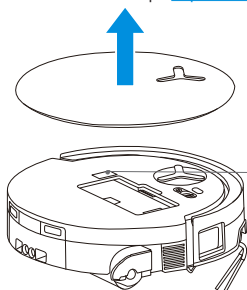

Brug mobilens kamera til at scanne QR-koden og hente brugervejledningen.

TÄRKEITÄ TURVALLISUUSOHJEITA

TÄRKEITÄ TURVALLISUUSOHJEITA

Sähkölaitteita käytettäessä on aina noudatettava perusvarotoimia, mukaan lukien seuraavat varotoimet:

LUE KAIKKI OHJEET ENNEN LAITTEEN KÄYTTÖÄ SÄILYTÄ NÄMÄ OHJEET

1. Tätä laitetta voivat käyttää 8-vuotiaat ja sitä vanhemmat lapset sekä henkilöt, joilla on fyysisiä, aistillisia tai henkisiä rajoitteita tai joilla on puutteellinen kokemus ja tietämys, jos heille on annettu valvontaa tai ohjeita laitteen turvallisesta käytöstä ja he ymmärtävät siihen liittyvät vaarat. Lapset eivät saa leikkiä laitteella. Lapset eivät saa suorittaa puhdistusta ja käyttäjän huoltoa ilman valvontaa.
2. Tyhjennä puhdistettava alue. Poista lattialta virtajohdot ja pienet esineet, jotka voivat sotkeutua laitteeseen. Työnnä maton reunat maton pohjan alle ja nosta verhot, pöytäliinat yms. pois lattialta.
3. Jos puhdistettavalla alueella on pudotus askelman tai portaiden vuoksi, varmista ohjaamalla laitetta, että laite pystyy tunnistamaan askelman eikä putoa reunan yli. Reunalle on ehkä asetettava fyysinen este, jotta laite ei pääse putoamaan. Varmista, ettei fyysinen este aiheuta kompastumisvaaraa.
4. Käytä laitetta vain tässä oppaassa kuvatulla tavalla. Käytä vain valmistajan suosittelemia tai myymiä lisävarusteita.
5. Vain sisäkäyttöön. Älä käytä laitetta ulkona tai kaupallisissa tai teollisissa ympäristöissä.
6. Älä käytä laitetta ilman pölysäiliötä ja/tai suodattimia.
7. Älä käytä laitetta alueella, jossa on palavia kynttilöitä tai herkästi särkyviä esineitä.
8. Pidä hiukset, löysät vaatteet, sormet ja kaikki vartalon osat etäällä laitteen aukoista ja liikkuvista osista.
9. Älä käytä laitetta huoneessa, jossa vauva tai lapsi nukkuu.
10. Älä käytä tai säilytä erittäin kuumissa tai kylmissä ympäristöissä (alle -5 °C / 23 °F tai yli 40 °C / 104 °F). Lataa robotti lämpötilassa, joka on yli 0 °C / 32 °F ja alle 40 °C / 104 °F .

11. Älä käytä laitetta märillä pinnoilla tai pinnoilla, joilla on seisovaa vettä.
12. Älä anna laitteen kerätä suuria esineitä, kuten kiviä, suuria paperinpaloja tai muita esineitä, jotka voivat tukkia laitteen.
13. Älä kerää laitteella syttyviä tai palavia materiaaleja, kuten bensiiniä tai tulostimen tai kopiokoneen väriainetta, äläkä käytä laitetta alueilla, joilla voi olla tällaisia aineita.
14. Älä kerää laitteella mitään palavaa tai savuavaa materiaalia, kuten savukkeita, tulitikkuja, kuumaa tuhkaa tai muuta, joka voi aiheuttaa tulipalon.
15. Älä työnnä mitään esineitä imuaukkoon. Älä käytä laitetta, jos imuaukko on tukossa. Pidä imuaukko puhtaana pölystä, nukasta, hiuksista ja muusta, joka voi heikentää ilman virtausta.
16. Jos virtajohto on vaurioitunut, valmistajan tai sen huoltoedustajan on vaihdettava se vaaran välttämiseksi.
17. Kytke virtakytkin pois päältä ennen laitteen puhdistamista tai huoltamista.
18. CH2541-laitteeseen sopivassa litiumakussa on enintään 4 kennoa, nimellisjännite enintään 14,4 V DC, nimelliskapasiteetti 3 600 mAh. Akku tulee poistaa ja hävittää paikallisten lakien ja määräysten mukaisesti ennen laitteen hävittämistä.
19. Hävitä käytetyt akut paikallisten lakien ja säädösten mukaisesti.
20. Älä polta laitetta, vaikka se olisi vakavasti vaurioitunut. Akut voivat räjähtää poltettaessa.
21. Laitetta on käytettävä tässä käyttöoppaassa annettujen ohjeiden mukaisesti. Ecovacs Home Service Robotics ei ole vastuussa mistään vahingoista tai vammoista, jotka ovat seurausta epäasianmukaisesta käytöstä.
22. Robotissa on akut, joiden vaihtaminen on sallittua vain ammattitaitoisille henkilöille. Jos robotin akku on vaihdettava, ota yhteyttä asiakaspalveluun.
23. Varmista, että virransyöttöjännite vastaa OMNI-asemaan merkittyä jännitettä.
24. Käytä vain valmistajan laitteen mukana toimittamaa alkuperäistä akkua ja OMNI-asemaa. Ei-ladattavien paristojen käyttö on kielletty.
25. Älä vahingoita virtajohtoa. Älä vedä tai kanna laitetta tai OMNI-asemaa virtajohdosta,

käytä virtajohtoa kahvana, sulje ovea niin, että virtajohto jää väliin, tai vedä virtajohtoa terävien reunojen tai kulmien yli. Älä aja laitteella virtajohdon yli. Pidä virtajohto etäällä kuumista pinnoista.

26. Älä käytä OMNI-asemaa, jos se on vaurioitunut. Virransyöttöä ei saa korjata eikä käyttää enää, jos se on vaurioitunut tai viallinen.
27. Älä käytä laitetta, jos virtajohto tai pistorasia on vaurioitunut. Älä käytä laitetta tai OMNI-asemaa, jos se ei toimi kunnolla, on pudonnut, vaurioitunut, jätetty ulos tai joutunut kosketuksiin veden kanssa. Vaarojen välttämiseksi valmistajan tai sen huoltoliikkeen tulee korjata laite.
28. Pistoke täytyy irrottaa pistorasiasta ennen OMNI-asemaa puhdistamista tai huoltamista.
29. Irrota laite OMNI-asemasta ja katkaise virta laitteen virtakytkimestä, ennen kuin irrotat akun laitteen hävittämistä varten.
30. Jos OMNI-asemaa ei käytetä pitkään aikaan, irrota se pistorasiasta.
31. Jos robottia ei käytetä pitkään aikaan, katkaise robotin virta varastointia varten ja irrota OMNI-asema pistorasiasta.

32. **VAROITUS** – Lisää vain puhdasta vettä puhtaaseen säiliöön.

33. **VAROITUS:** Käytä akun lataamiseen vain laitteen mukana toimitettua irrotettavaa virtalähdettä CH2541.

Jotta radiotaajuiselle säteilylle altistumista koskevat vaatimukset täyttyisivät, laitteen on oltava käytön aikana vähintään 20 cm:n etäisyydellä ihmisistä.

Vaatimustenmukaisuuden varmistamiseksi laitetta ei saa käyttää tätä lähempänä. Tämän lähettimen antennia ei saa sijoittaa minkään muun antennin tai lähettimen yhteyteen.

Laitteen päivittäminen

Jotkin laitteet päivitetään tavallisesti puolivuositain, mutta tätä ei aina noudateta tarkasti.

Jotkin laitteet, erityisesti yli kolme vuotta sitten myyntiin tulleet laitteet, päivitetään vain, jos kriittinen haavoittuvuus on havaittu ja korjattu.

Voit tarkistaa nykyisen ohjelmistoversion ja ottaa automaattiset päivitykset käyttöön valitsemalla sovelluksesta Asetukset > Robotin lisäasetukset > Tietoja robotistasi > Päivitä. Nykyinen versio näytetään siellä; siirry sivulla napauttamalla Päivitä ja valitse Automaattinen päivitys ottaaksesi sen käyttöön.

	Varoitus: kuuma pinta
	Oikosulkusuojattu suojaerotusmuuntaja
	Hakurivirtalähde
	Vain sisäkäyttöön
	Tasavirta
	Vaihtovirta
	Lue ohjeet ennen lataamista.
	Latausliitännän napaisuus
	Hidas miniatyyrisulake
	Luokka II

Etävalvonta on tarkoitettu käytettäväksi vain yksityisesti ei-julkisissa, yksityishenkilöiden omistamissa paikoissa itsesuojeluun ja yksittäisen laitteen ohjaamiseen. Selvitä käyttötapaa koskevat paikalliset tietosuojaan liittyvät oikeudelliset velvoitteet. Valvontaa ei saa tehdä julkisissa tiloissa, erityisesti jos kyseessä on salaa ja/tai työnantajan toimesta ilman perusteltua syytä tapahtuva valvonta. Tällainen perusteeton käyttö tapahtuu käyttäjän omalla vastuulla ja riskillä.

Euroopan unionin vaatimustenmukaisuusvakuutus

Tietoa sähkö- ja elektroniikkalaiteromun käyttäjille hävittämisestä



Tämä tuotteessa tai sen pakkauksessa oleva symboli osoittaa, että käytettyjä sähkö- ja elektroniikkatuotteita ei saa hävittää lajittelemattoman yhdyskuntajätteen seassa. Jotta jätteet voidaan käsitellä asianmukaisesti, jätelaite on hävitettävä järjestämällä sen palautus nimettyihin keräyspisteisiin.

Tämän tuotteen asianmukainen hävittäminen auttaa säästämään arvokkaita luonnonvaroja ja torjumaan epäasianmukaisen käsittelyn mahdollisesti aiheuttamia kielteisiä vaikutuksia ihmisten terveydelle ja ympäristölle. Voit palauttaa käytetyn laitteen käyttämällä palautus- ja keräysjärjestelmiä tai ottamalla yhteyttä jälleenmyyjään, jolta tuote on ostettu, mikä on maksutonta. Ota yhteyttä paikallisviranomaisiin saadaksesi lisätietoja lähimmästä nimetyistä keräyspisteistä.

Tällaisen jätteen virheellisestä hävittämisestä voidaan määrätä seuraamuksia kansallisen lainsäädännön mukaisesti.

Tietoa käyttäjille käytettyjen paristojen ja akkujen hävittämisestä



Tämä symboli tarkoittaa, että paristoja ja akkuja ei saa niiden käyttöänsä lopussa sekoittaa lajittelemattomaan yhdyskuntajätteeseen. On tärkeää, että omalta osaltasi ryhdyt toimiin, jotka minimoivat paristojen ja akkujen ympäristö- ja terveysvaikutukset. Voit palauttaa tämän tuotteen tai sen sisältämät paristot tai akut maksutta tavarantoimittajalle tai valtuutettuun keräyspisteeseen asianmukaisesti kierrätettäviksi.

Tämän tuotteen asianmukainen hävittäminen auttaa säästämään arvokkaita luonnonvaroja ja torjumaan epäasianmukaisen käsittelyn mahdollisesti aiheuttamia kielteisiä vaikutuksia ihmisten terveydelle ja ympäristölle.

Tällaisen jätteen virheellisestä hävittämisestä voidaan määrätä seuraamuksia kansallisen lainsäädännön mukaisesti.

Käytetyille paristoille ja akuille on erilliset keräysjärjestelmät.

Hävitä paristot ja akut asianmukaisella tavalla paikallisessa jätteiden keräys- ja kierrätyslaitoksessa.

Tiettyjen vaarallisten aineiden käytön rajoittamista koskeva direktiivi (RoHS-direktiivi)

Ecovacs Home Service Robotics Co., Ltd. vakuuttaa täten, että koko tuote osineen (kaapelit, johdot jne.) täyttää tiettyjen vaarallisten aineiden käytön rajoittamisesta sähkö- ja elektroniikkalaitteissa annetun RoHS-direktiivin 2011/65/EU ja sen muutetun komission delegoidun direktiivin (EU) 2015/863 ("RoHS uudelleenlaadittu" tai "RoHS 2.0") vaatimukset.

Radiolaitedirektiivi

Ecovacs Home Service Robotics Co., Ltd. vakuuttaa täten, että tässä osiossa luetellut tuotteet täyttävät radiolaitedirektiivin 2014/53/EU olennaiset vaatimukset ja muut olennaiset säännökset.

Valtuutettu edustaja Euroopassa:



Ecovacs Home Service Robotics Co., Ltd. vakuuttaa täten, että tuote täyttää RoHS-direktiivin 2011/65/EU ja sitä muuttavan komission delegoidun direktiivin (EU) 2015/863 sekä radiolaitedirektiivin 2014/53/EU olennaiset vaatimukset ja muut olennaiset säännökset. Vaatimustenmukaisuusvakuutus on nähtävissä seuraavassa osoitteessa:

<https://www.ecovacs.com/global/compliance..>

PAKKAUKSEN SISÄLTÖ

1 Pakkauksen sisältö

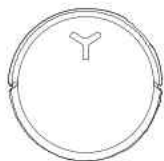

DEEBOT

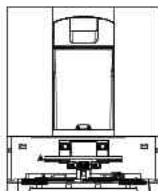

OMNI-asema



Alusta

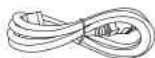

Virtajohto



Käyttöopas



Kulmasuojat



ECOVACS
DEEBOT
Puhdistusliuos



ECOVACS DEEBOT
Raskaaseen käyttöön
tarkoitettu puhdistusliuos

Huomautus:

*Mukana toimitetaan kulmasuojat, jotka parantavat käyttäjän turvallisuutta ja käsittelymukavuutta. Asennus: Kohdista kulmasuojan sisempi ura reunaan ja paina se paikalleen.

*Tämän ohjekirjan kuvat ovat vain viitteellisiä ja voivat poiketa laitteesta. Tuotteen rakennetta ja teknisiä tietoja voidaan muuttaa ilman ennakoilmoitusta.

2 Tuotteen kaavio

1. DEEBOT edestä katsottuna

DEEBOTin painikkeet:

Napauta: Vaihda Käynnistä/keskeytä

Paina ja pidä painettuna 3 sekuntia: Palaa telakkaan

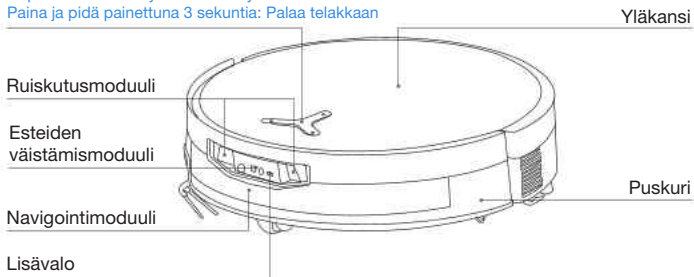

2. DEEBOT pohjasta katsottuna

Putoamisenestoanturit

Sivuharja

Maton tunnistusanturi

Harjan vapautuspainike

Vesikaukalo

Vaihdettava rullamoppi

Yleispyörä

Pääharja

Ajopyörät

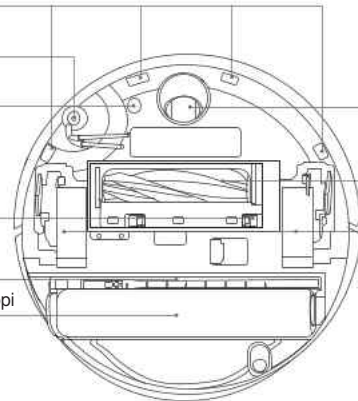

3. DEEBOTin sisäpuoli (yläkannen alla)

RESET-painike

Verkkoasetukset: Paina RESET-painiketta, ja äänikehote pyytää yhdistämään DEEBOTin sovellukseen.

Palauta oletusasetukset: Paina RESET-painiketta ja pidä se painettuna 5 sekunnin ajan. Kun kuulet äänikehoteen, käynnistymusiikki alkaa soida ja DEEBOT palaa oletusasetuksiinsa. Käytä tätä toimintoa varoen.

Wi-Fi-tilan ilmaisin/
RESET-painike

Latauskontaktit

Veden
täyttöaukko

4. Pölysäiliö

Pölysäiliön kansi

Suodatin

Suodatinteline

Pölynpoistoportti

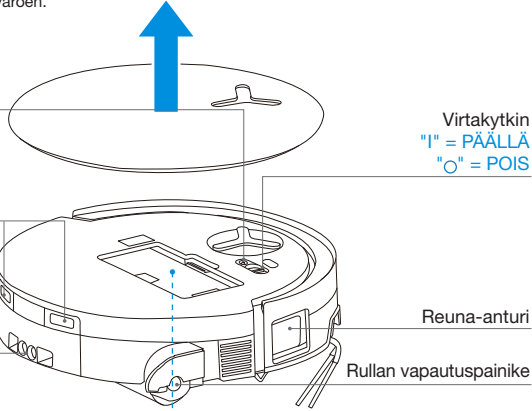

Virtakytkin
"I" = PÄÄLLÄ
"O" = POIS

Suodattimen salpa

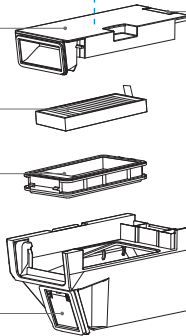

5. OMNI-asema edestä katsottuna

Puhdasvesisäiliö

Likavesisäiliö

Puhdistusliuossäiliö

Latauskontaktit

Mopin pesualusta

Säiliön
vapautuspainike

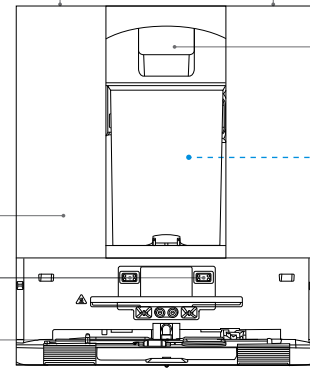

Huomautus:

- Vilkkuva oranssi: Tarkista sovelluksesta vian syy.
- Jos DEEBOT ei lataudu, pyyhi latauskontaktit puhtaalla ja kuivalla liinalla.

6. Pölynkeräyssäiliö

Pölynpoistopainike

Pölynpoistoaukko

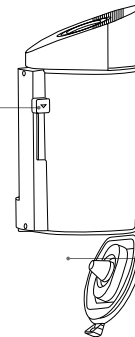

6. OMNI-asema takaa katsottuna

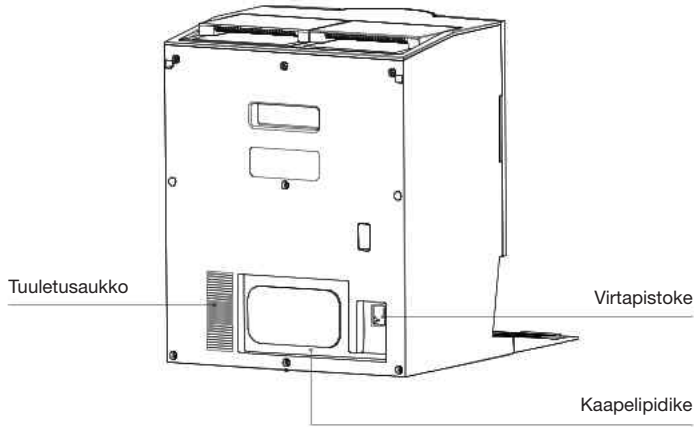

7. DEEBOTin merkkivalo

Valotehoste	Tila
Vilkkuva valkoinen	Lataus
Palava valkoinen	Ladattu täyteen / käynnissä
Punainen palaa jatkuvasti	Akun varaus vähissä
Vilkkuva punainen	DEEBOTin hälytys
Vilkkuva oranssi	Telakan hälytys

8. Anturien yleiskuvaus

Nimi	Toimintakuvaus
Navigointimoduuli	Laseretäisyyttä käytetään DEEBOTin ja ympäröivien esineiden välisen etäisyyden mittaamiseen heijastuksen aikaeron perusteella, jotta moduuli voi kartoittaa ympäröivät esineet DEEBOTin liikkeessa. Tunnistusalue on 10 m.
Esteiden väistämismoduuli	Infrapunamittausta ja samanmuotoisia kolmioita käytetään ympäröivien esineiden ja DEEBOTin välisen etäisyyden mittaamiseen. Kun anturi tunnistaa lähellä olevan esineen, DEEBOT kääntyy automaattisesti välttääkseen törmäämisen esineeseen. Tunnistusalue on 0,3 m.
Putoamisenestoanturit	DEEBOTin pohjassa sijaitseva dToF-anturi mittaa jatkuvasti DEEBOTin ja maan välistä etäisyyttä suoran lentoajan (dToF) periaatetta käyttäen. Samaa aikaa pohjassa olevat infrapunasensorit mittaavat etäisyyden infrapunaominaisuuksien avulla. DEEBOT ei liiku eteenpäin, kun edessä on portaita (esimerkiksi kun valkoisen pinnan korkeus on vähintään 55 mm tai mustan pinnan korkeus on vähintään 30 mm) ja tunnistettu korkeus ylittää esivalitun korkeuden. Näin toteutetaan putoamisenestotoiminto.
Maton tunnistusanturi	Anturi lähettää 300 kHz:n ultraäänen, jonka energia imeytyy mattoon, jolloin heijastuva energia on alle kynnyksen. Näin DEEBOT tunnistaa maton läsnäolon. ECOVACS-laboratoriossa on tunnistettu yli 50 markkinoilla saatavilla olevaa mattotyyppiä.
Törmäyksenestotunnistin	Optoerotintyökaluperiaatteen avulla DEEBOT väistää esteitä törmäyksen uhatessa.
Reuna-anturi	Reuna-anturi tunnistaa DEEBOTin ja sivulla olevien esineiden välisen etäisyyden infrapunaominaisuuksien avulla. Kun oikealla puolella on seinä tai esteitä, DEEBOT suorittaa reunojen puhdistuksen, jotta se ei jätä puhdistamatta mitään kohtaa ja välttää törmäyksen.
AIVI-kamera	Älykästä AI-analyysia hyödynnetään ympäristön tunnistuksessa ja tehokkaassa videonhallinnassa (joissakin malleissa).
Mikrofoni	Mikrofoni tallentaa äänen ilman halki kulkevan ihmisäänien aiheuttamien kalvon värähtelyjen kautta. Tämä mahdollistaa äänen tallennuksen ja ääniohjauksen, joiden avulla DEEBOT voi suorittaa sille annetun tehtävän äänimallien hankinnan ja algoritmien avulla. Tehokas herätyskäyttö on 5 m.
Infrapunatahra-anturi	DEEBOT havaitsee infrapunavalaisuksen avulla hiukkaset ja nestemäisen lian 40 cm:n korkeudella lattiasta ja toteuttaa älykkäitä puhdistusstrategioita.

ALKUASENNUS JA KÄYTTÖ

1 Huomattavaa ennen puhdistusta



Siisti puhdistettava alue

Jotta puhdistusalue olisi mahdollisimman suuri, siirrä huonekalut, kuten pöydät, tuolit ja lattiatuulettimet, oikeille paikoilleen ja poista matalat esineet, kuten vaa'at, ennen DEEBOTin käyttöä.

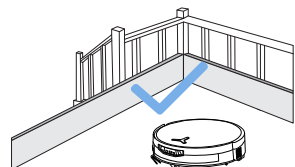

Estä DEEBOTia putoamasta

Aseta fyysinen este pudotuksen, kuten portaiden ja askelmien, eteen, jotta DEEBOT ei putoa reunan yli.

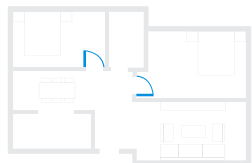

Avaa ovet ja auta DEEBOTia tutkimaan

Avaa kaikkien huoneiden ovet, jotta DEEBOT voi tutkia koko asunnon ensimmäisellä käyttökerralla.



Poista esineet, kuten kaapelit, vaatteet ja tossut, lattialta puhdistustehokkuuden parantamiseksi.



Ennen kuin käytät tuotetta matolla, jonka reunoissa on tupsut, taita tupsut maton alle.



Älä seiso kapeissa tiloissa, kuten käytävissä, jotta et estä navigointimoduulin toimintaa.



Varmista DEEBOTin kuvan selkeys ja vältä esteiden väistämismoduulin linssin naarmuttamista tai tuhimista sormenjäljillä tai rasvaisilla tahroilla. Pyyhi kamera puhtaalla pehmeällä liinalla puhdistusaineiden, pesuaineiden tai suihkeiden käyttämisen sijaan.

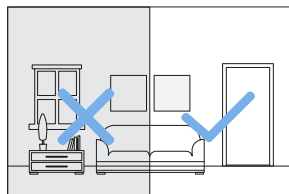

Huolehdi riittävästä valaistuksesta

Varmista, että kaikki puhdistettavat alueet on valaistu hyvin, jotta DEEBOTin esteiden väistämismoduuli voi väistää tarkasti esteitä, kuten kenkiä, sukkaa ja johtoja.

2 Pika-aloitus

Poista kaikki suojamateriaalit ennen laitteen käyttöä.

1. Telakan asennus

Napsauttava ääni ilmoittaa, että asennus on onnistunut.

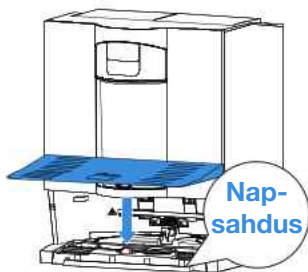

2. Kokoa ja sijoita telakka

Aseta OMNI-asema seinää vasten tasaiselle, kovalle pinnalle. Älä sijoita esineitä 0,05 metrin päähän kummaltakin puolelta ja 0,8 metrin päähän edestä. Kierrä virtajohdon yli jäävä osuus telakan takana olevan kaapelipidikkeen ympärille.

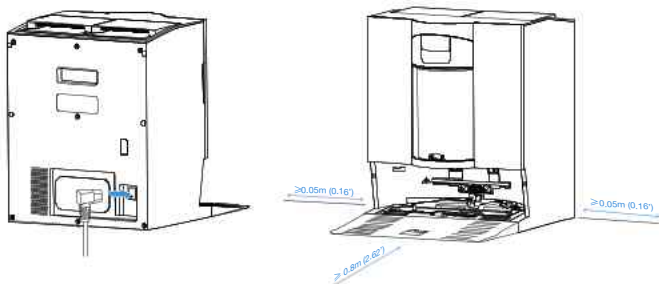

Huomautus:

- Jos telakan lähellä on heijastavia esineitä, kuten peilejä ja heijastavia jalkalistoja, 14 cm niiden alaosaan tulee peittää.
- Älä sijoita telakkaa suoraan auringonvalon tai ympäristöön, jonka lämpötila on korkea.
- Sijoita käyttökokemuksen parantamiseksi telakka paikkaan, jossa on voimakas Wi-Fi-signaali.

3 Lataa ECOVACS HOME -sovellus

Jotta voisit nauttia kaikista käytettävissä olevista ominaisuuksista, suosittelemme, että ohjaat DEEBOTia ECOVACS HOME -sovelluksen kautta.

Lataa sovellus skannaamalla yläkannen alla oleva QR-koodi.

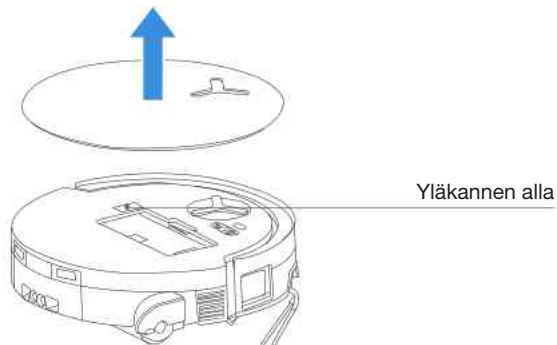

Tai lataa sovellus etsimällä "ECOVACS HOME" App Storesta tai Google Playstä.



Huomautus: Suorita rekisteröityminen, kirjautuminen ja yhteyden muodostaminen noudattamalla sovelluksen ohjeita.

4 Yhdistä DEEBOT sovellukseen

Bluetoothin kautta: Kytke DEEBOT ja matkapuhelimen Bluetooth päälle. Anna sovelluksen hankkia matkapuhelimen Bluetooth-käyttöoikeus. Skannaa DEEBOTin QR-koodi napauttamalla tai etsi lähin DEEBOT napauttamalla sovelluksessa  tai

[Add](#)

Wi-Fiin kautta: Voit yhdistää DEEBOTin sovellukseen myös muilla tavoilla noudattamalla sovelluksen sivulla olevia ohjeita.

Huomautus: Parhaan käyttökokemuksen saamiseksi muodosta yhteys Bluetoothin kautta.

Wi-Fi-verkon vaatimukset:

- Käytössä on 2,4 GHz:n tai 2,4/5 GHz:n sekaverkko.
- Reititin tukee 802.11b/g/n- ja IPv4-protokollia.
- Älä käytä VPN:ää (virtuaalista yksityisverkkoa) tai välityspalvelinta.
- Älä käytä piilotettua verkkoa.
- WPA ja WPA2 käyttämällä TKIP-, PSK-, AES/CCMP-salausta.
- WEP EAP (Enterprise Authentication Protocol) -protokollaa ei tueta.
- Käytä Wi-Fi-kanavia 1–11 Pohjois-Amerikassa ja kanavia 1–13 Pohjois-Amerikan ulkopuolella (katso paikallisen sääntelyviranomaisen ohjeet).
- Jos käytetään verkkolaajenninta/-toistinta, verkon nimi (SSID) ja salasana ovat samat kuin ensisijaisen verkon.
- Ota WPA2 käyttöön reitittimessä.

Wi-Fi-merkkivalo

	Hitaasti vilkkuva valkoinen valo	Wi-Fi-yhteys katkaistu
	Nopeasti vilkkuva valkoinen valo	Yhdistetään
	Tasainen valkoinen valo	Yhdistetty Wi-Fi-verkkoon

Huomaa, että älykkäät ominaisuudet, kuten etäkäynnistys, ääniohjaus, 2D/3D-karttanäyttö ja ohjausasetukset sekä mukautettu puhdistus (laitteen mukaan), vaativat ECOVACS HOME -sovelluksen, jota päivitetään jatkuvasti. Sinun tulee hyväksyä tietosuojakäytäntömme ja käyttöehtosopimuksemme, jotta voimme käsitellä joitakin olennaisia ja välttämättömiä tietojasi ennen kuin voit käyttää sovelluksen tiettyjä ominaisuuksia laitteen ohjaamiseen. Jos et hyväksy tietosuojakäytäntöämme ja käyttöehtosopimustamme, kyseiset ominaisuudet eivät ole käytettävissä. Voit kuitenkin jatkaa laitteen perustoimintojen käyttämistä manuaalisesti.

Verkkoliitännän tiedot

Nimi	Kuvaus
Infrapunaliitäntä	Infrapunaliitäntä on oletusarvoisesti pois päältä, ja se aktivoituu, kun DEEBOT on lataustelakassa. Kun DEEBOT on lataustelakassa, se kommunikoi lataustelakan kanssa infrapunaliitännän kautta.
Bluetooth	Ota Bluetooth käyttöön, jotta DEEBOT voidaan yhdistää verkkoon verkkoasetuksia määrittäessä. Bluetooth käyttää GAP1800-, GATT 1801- ja 8888-palvelua turvalliseen konfigurointiin ja tiedonvaihtoon.
Wi-Fi*	Helpottaa tiedonsiirtoa DEEBOTin ja sovelluksen välillä ja mahdollistaa DEEBOTin hallinnan sovelluksen kautta.
ECOVACS HOME -sovellus	ECOVACS-tuotteet tarjoavat älykkäitä toimintoja, kuten verkkoasetukset, kartoitus ja puhdistustilan valinta (tuotekohtaisesti). Näiden ominaisuuksien käyttäminen edellyttää, että käyttäjät lataavat virallisen ECOVACS HOME -sovelluksen ja käyttävät sitä.

* DEEBOT-sarjan robottipölynimurit on suunniteltu kotitalouksien puhdistamiseen. Toiminta edellyttää kotiverkon Wi-Fi-yhteyttä, ja käyttäjien tulee määrittää Anti-DDoS-suojaus reitittimen asetuksista.

5 Käynnistä ja lataa DEEBOT

Kytke DEEBOTin kannen alla oleva virtakytkimellä (" I " = PÄÄLLÄ, " O " = POIS), aseta DEEBOT virransyöttöön kytketyn telakan eteen. Käytä ECOVACS HOME -sovellusta tai ääniohjausta DEEBOTin kutsumiseen tai paina ja pidä painettuna DEEBOTin  -painiketta 3 sekunnin ajan, niin DEEBOT palaa telakkaan lataukseen.

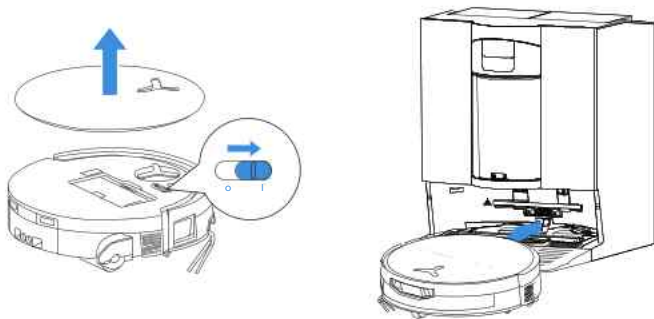

Huomautus:

- DEEBOTia ei voi ladata, kun sen virta on katkaistu.
- Puhdistuksen jälkeen DEEBOT kannattaa pitää päällä ja latauksessa, jotta se on valmis seuraavaa puhdistuskertaa varten.
- Jotta DEEBOT voi palata lataamaan sujuvasti puhdistuksen jälkeen, aloita puhdistus telakan luota ja vältä telakan siirtämistä prosessin aikana.

6 Täytä puhdasvesisäiliö

Ota puhdasvesisäiliö ulos, avaa säiliön kansi ja täytä säiliö vedellä. Sulje säiliön kansi ja asenna puhdasvesisäiliö takaisin paikalleen.

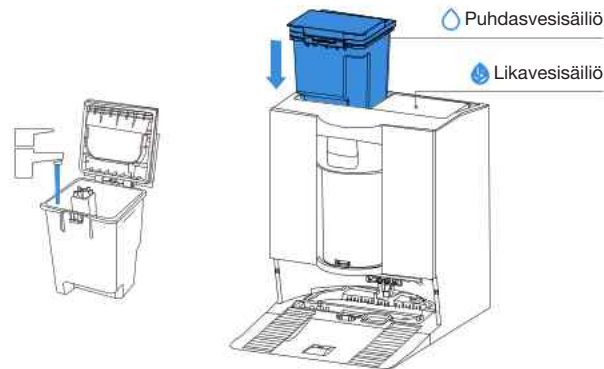

Huomautus:

- Käytä toimintahäiriöiden välttämiseksi vain ECOVACS DEEBOT -puhdistusliuosta.
- Pyyhi vesi pois säiliön pinnalta puhtaalla, kuivalla liinalla ennen säiliön asettamista paikalleen.
- Varmista, että molempien vesisäiliöiden yläkannet on lukittu kunnolla ennen käyttöä.
- Vesisäiliöissä olevat vesijäljet ovat peräisin toimintatestauksesta. Käytä sitä luottavaisin mielin.

7 Lisää puhdistusliuos

1. Irrota puhdistusliuossäiliön kansi, vedä ulos kaksi puhdistusliuoslaatikkoo ja aseta ne tasaiselle, kovalle pinnalle.

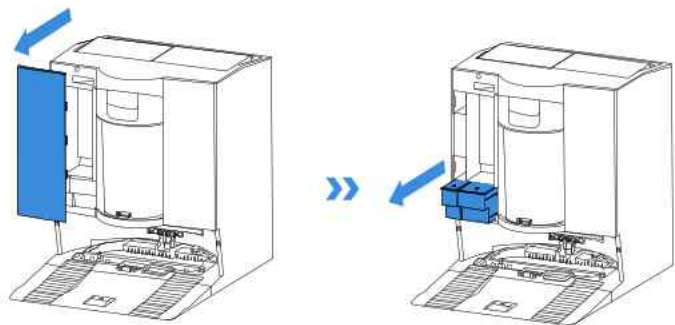

2. Kaada ECOVACS DEEBOT -puhdistusliuos siniseen laatikkoon ja tehokas puhdistusliuos mustaan laatikkoon. Kun olet kiinnittänyt laatikon kannet, työnnä ne takaisin telakkaan ja sulje säiliön kansi.

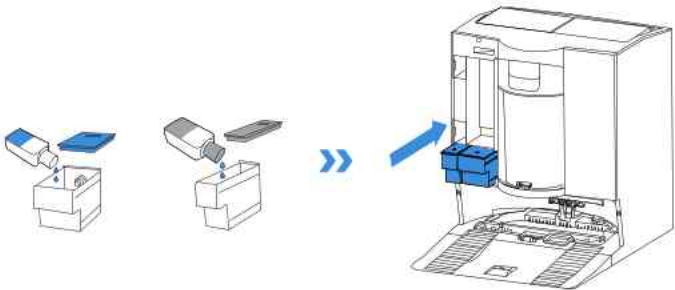

Huom: Älä kaada puhdistusliuosta puhtaan veden säiliöön. Lisää se sijaan puhdistusliuossäiliöön. Muussa tapauksessa väärä suhde voi aiheuttaa liiallista vaahtomista ja heikentää puhdistustehoa.

3. Aseta puhdistusliuossäiliön kansi takaisin paikalleen ja paina kansi tiukasti kiinni.

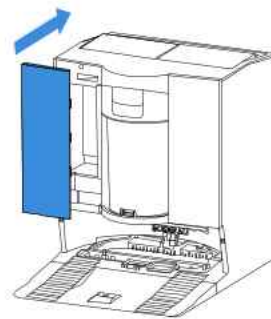

Huomautus:

- Älä täytä liikaa puhdistusliuosta, koska se voi vuotaa yli, kun kansi suljetaan. Tämän vaiheen voi ohittaa, jos et käytä lattianpuhdistusliuosta säännöllisesti, ja automaattinen puhdistusliuoksen annostelu -toiminnon voi poistaa käytöstä sovelluksessa.
- Parempaan suorituskyyvyn ja pidemmän tuotteen käyttöiän saavuttamiseksi käytä ECOVACS DEEBOT -puhdistusliuosta.
- Varmista, että puhdistusliuoslaatikkoon ei putoa vieraita esineitä.

8 Käytä DEEBOTia siivoukseen

1. Aloita kartoitus

Autu poistamaan muutama mahdollinen ongelma ennen ensimmäistä kartoitusta. DEEBOT saattaa esimerkiksi juuttua huonekalujen alle. Katso seuraavat ratkaisut:

- ① Nosta matalia huonekaluja ylös mahdollisuuksien mukaan;
- ② Peitä huonekalujen pohja;
- ③ Määritä virtuaalinen raja sovelluksen kautta.

2. Aloita puhdistus

- DEEBOTin vesisäiliö täytetään automaattisesti telakassa. Manuaalista täyttöä ei tarvita.
- Moppaamisen aikana DEEBOT tunnistaa lattian tyyppin ja nostaa mopit automaattisesti, kun mattoja kohdataan. Älä käytä DEEBOTia takkuisilla matoilla tai kokolattiamatoilla. On suositeltavaa taittaa takkuiset matot puhdistuksen ajaksi tai määrittää mattoalueelle sisäänpääsykielto asettamalla sovelluksessa virtuaalinen raja.

Varmista ennen ensimmäistä puhdistusta, että DEEBOT on lataustelakassa ja ladattu täyteen. Käynnistä DEEBOT napauttamalla . Voit käynnistää myös käyttämällä ECOVACS HOME -sovellusta tai ääniohjausta.

3. Tauko

Keskeytä DEEBOTin toiminta napauttamalla sen -painiketta. Voit keskeyttää DEEBOTin toiminnan myös käyttämällä ECOVACS HOME -sovellusta tai ääniohjausta.

4. Herää

Hetken tauon jälkeen kaikki DEEBOTin merkivalot sammuvat. Herätä DEEBOT painamalla .

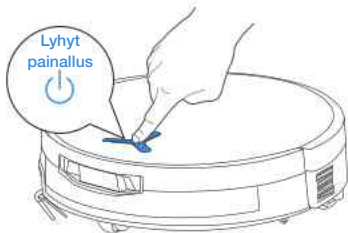

5. Takaisin telakkaan

Käytä ECOVACS HOME -sovellusta tai ääniohjausta DEEBOTin kutsumiseen tai paina ja pidä painettuna DEEBOTin -painiketta 3 sekunnin ajan, niin DEEBOT palaa telakkaan lataukseen.

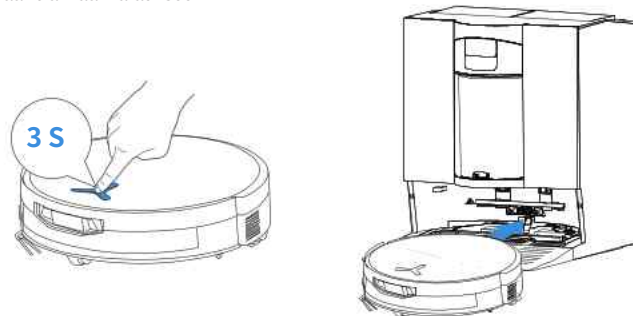

6. Syvä lepotila

DEEBOT siirtyy syvään lepotilaan akun suojaamiseksi, jos se on poissa lataustelakasta noin 10 tuntia. Herätä DEEBOT kytkemällä virta pois päältä ja takaisin päälle.

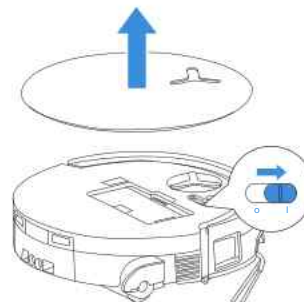

Kun DEEBOT palaa telakkaan tehtävän aikana, PowerBoost Charging käynnistyy oletusarvoisesti ja kestää noin 5 minuuttia. Tämän jälkeen DEEBOT siirtyy tavalliseen lataustilaan ja lopettaa automaattisesti, kun lataus on valmis.

MÄÄRÄAIKAISHUOLTO

1 Huoltoväli

Jotta DEEBOT toimisi mahdollisimman tehokkaasti, suorita huolto ja vaihda osia seuraavin väliajoin:

Osa	Huoltoväli	Vaihtoväli
Vaihdeettava rulla	/	1–2 kuukauden välein
Vesikaukalo	Joka viikko	/
Sivuharja	2 viikon välein	3–6 kuukauden välein
Pääharja	Joka viikko	6–12 kuukauden välein
Suodatin	Joka viikko	3–6 kuukauden välein
Yleispyörä Putoamisenestoanturit Puskuri DEEBOTin latauskontaktit OMNI-aseman latauskontaktit Navigointimoduuli Esteiden väistämismoduuli	Noin kerran kuussa	/
Puhdasvesisäiliö	Kolmen kuukauden välein	/
Likavesisäiliö	Joka kuukausi	/
Telakan runko ja pohja	Joka kuukausi	/
Mopin pesualusta	5 kuukauden välein	
Puhdistusliuosityksikkö	Joka kuukausi	
Pölynkeräyssäiliö	Jokaisen käyttökerran jälkeen	
Pölynkeräyssäiliön suodatin	3–6 kuukauden välein	3–6 kuukauden välein / Useiden pesujen jälkeen

Huom: Tutustu muihin lisävarusteisiin ECOVACS HOME -sovelluksessa tai osoitteessa <https://www.ecovacs.com>.

DEEBOT-HUOLTO

1 Pölysäiliön ja suodattimen huoltaminen

1. Irrota pölysäiliö ja tyhjennä se.

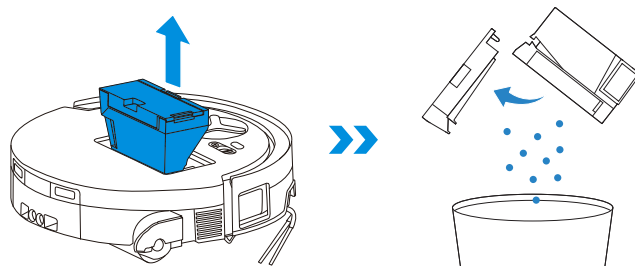

2. Avaa suodatinverkko ja irrota suodatin.

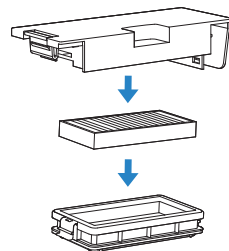

3. Huuhtele pölysäiliö ja suodatin vedellä ja ravista vesipisarat pois.

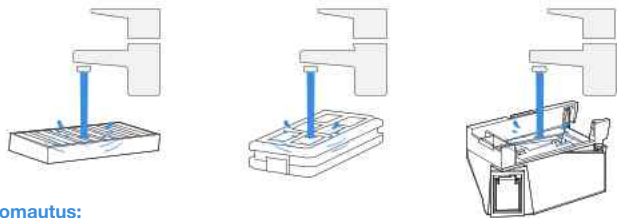

Huomautus:

- Huuhtele suodatin vedellä kuvan mukaisesti.
- Älä käytä sormia tai harjoja suodattimen puhdistamiseen.

4. Kuivaa pölysäiliö ja suodatin ilmassa.

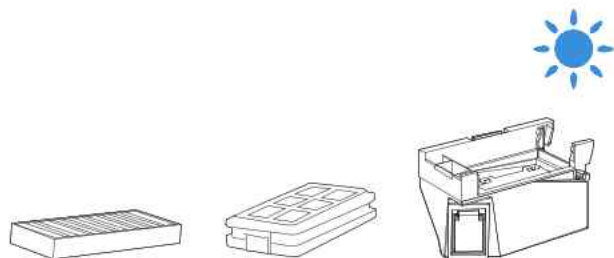

Huomautus: Kuivaa komponentit kunnolla ennen käyttöä.

2 Pääharjan ja sivuharjan huoltaminen

Puhdista pääharja

1. Irrota pääharjan kansi.

Huom: Ennen kuin käännät DEEBOTin ylösalaisin, tyhjennä vesikaukalo kokonaan vedestä.

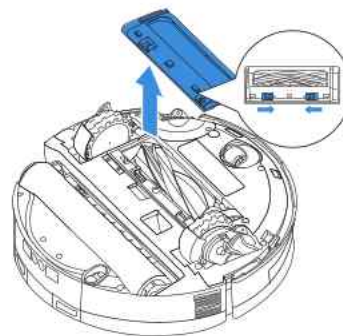

2. Irrota ja puhdista pääharja ja sen kammio.

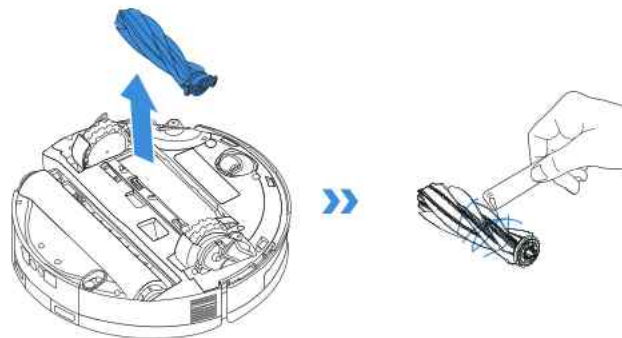

4. Asenna pääharja ja suojus.

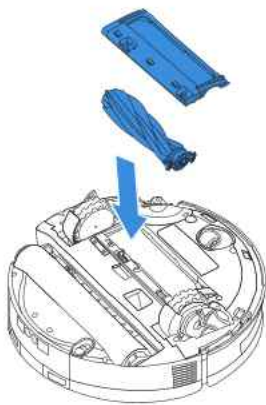

Puhdista sivuharja

Irrota sivuharja ruuvitaltalla ja puhdista se.

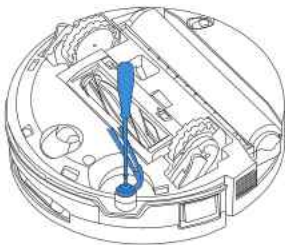

3 Rullakomponenttien huolto

1. Paina rullamopin sivussa olevaa rullan vapautuspainiketta, nosta varovasti ja irrota rullamoppi.

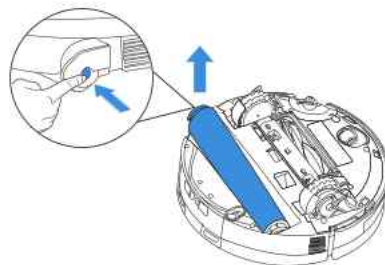

2. Irrota rullapään kansi, puhdista ja kuivaa rullamoppi. Pyyhi rullakammio nihkeällä, puristetulla liinalla.

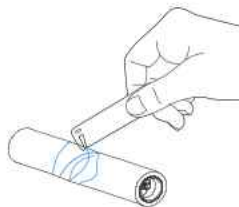
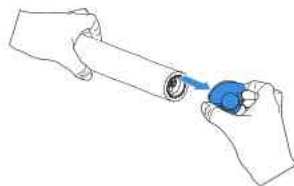

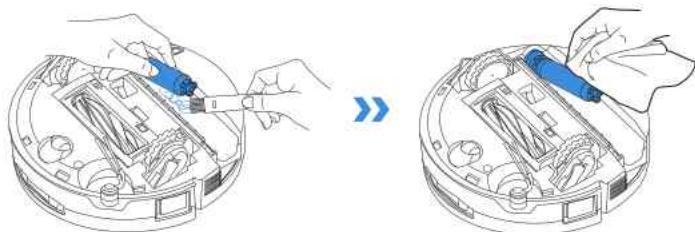

Huomautus:

- Älä vedä rullamootorin osia voimakkaasti puhdistuksen aikana, jotta ne eivät vahingoitu.
- Älä huuhtele DEEBOTia vedellä.

3. Asenna rullapään kansi takaisin paikalleen ja kiinnitä rullamoppi moottoriin. Kun moppi on paikallaan, kohdista rullan vapautuspainike rullakammion sivussa olevaan uraan ja paina sitä. "Napsahdus" ääni kertoo, että moppi on asennettu oikein.

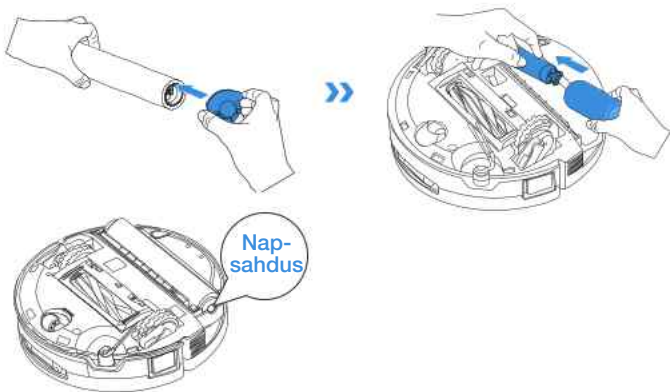

Huom: Tutustu muihin lisävarusteisiin ECOVACS HOME -sovelluksessa tai osoitteessa <https://www.ecovacs.com>.

4 Huolla vesikaukalo

1. Työnnä vapautuspainiketta ylöspäin irrottaaksesi vesikaukalon, ja puhdista ja kuivaa se.

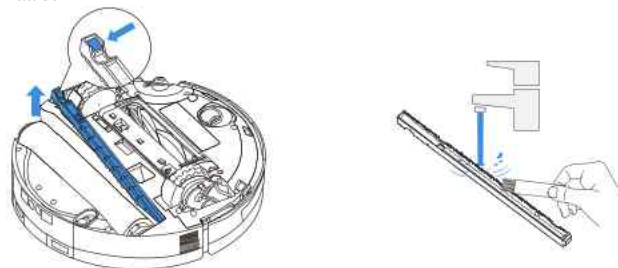

Huom: Pieni määrä jäännösvettä voi vuotaa ulos, kun DEEBOT käännetään ympäri, jos se ei ole kuivaustilassa.

2. Asenna vesikaukalo takaisin paikalleen ja paina sitä voimakkaasti alas, kunnes se on kunnolla paikoillaan.

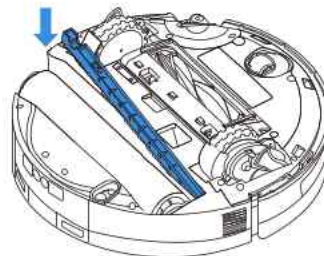

5 Puhdista mopin rullansuojus

1. Kun olet irrottanut rullamopin, työnnä mopin rullansuojuksen vapautuskytkintä oikealle sen lukituksen avaamiseksi.

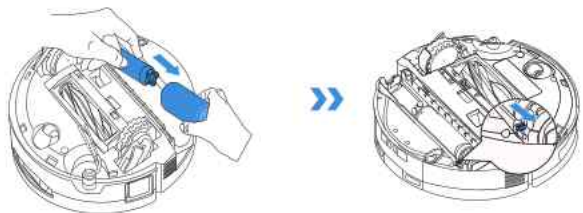

2. Tartu mopin rullansuojukseen rullakammion urasta ja kierrä ja nosta se varovasti pois.

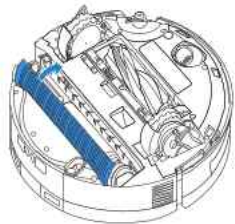

3. Kun mopin rullansuojus on puhdistettu ja kuivattu, kohdista sen akseli rullakammion vasemmalla puolella olevaan kiskoon, asenna se takaisin paikalleen ja lukitse vapautuskytkin.



6 Muiden komponenttien huoltaminen

Puhdista esteen väistäimömoduulin linssi

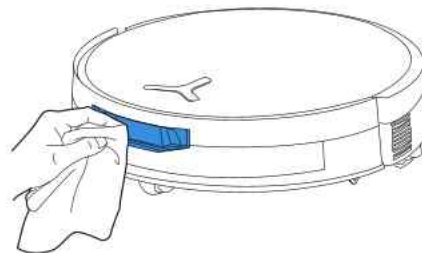

Puhdista puskuri

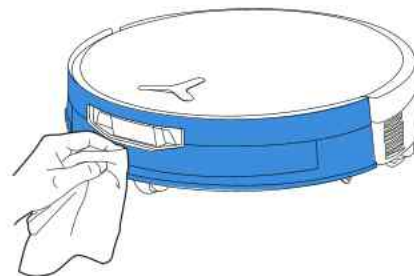

Puhdista navigointimoduuli

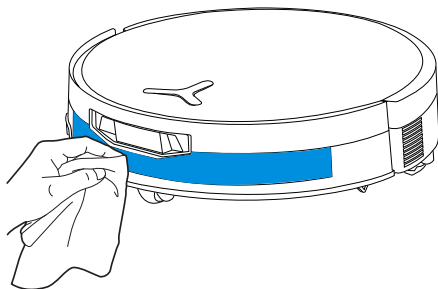

Puhdista reuna-anturi

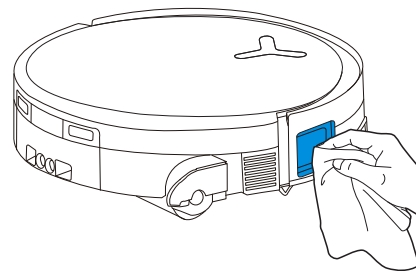

Puhdista latauskontaktit

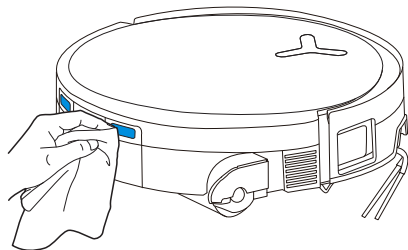

Puhdista putoamisenestoanturit

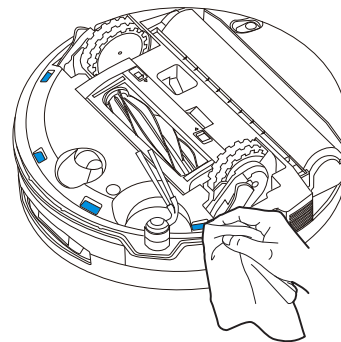

Huomautus:

- Pyyhi osat puhtaalla, kuivalla liinalla. Älä koskaan käytä märkää liinaa. Älä käytä puhdistussuihkeita tai pesuaineita, sillä kosteus voi aiheuttaa vaurioita.
- Latauskontakteissa on herkkiä elektronisia komponentteja. Puhdista ne kuivalla liinalla. Älä käytä märkää liinaa, jotta vesi ei vahingoita laitetta.

Puhdista yleispyörä

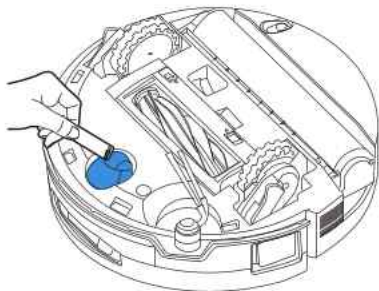

Puhdista vetopyörät

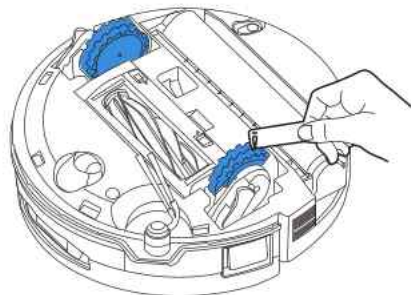

ASEMAN HUOLTO

1 Pölynkeräyssäiliön ja sen suodattimen huoltaminen

1. Nosta säiliön vapautuspainiketta ja irrota pölynkeräyssäiliö.

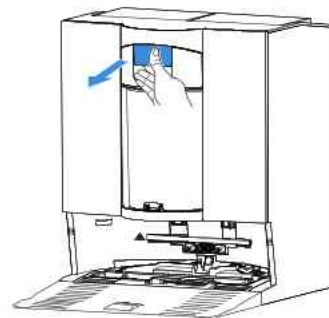

2. Kohdista pölynkeräyssäiliön pohja roskakorin pohjaan. Siirrä pölynpoistopainiketta varovasti edestakaisin monikartiojärjestelmän ja pölynkeräyssäiliön sisäseinämän puhdistamiseksi. Avaa pohjansi painamalla painiketta voimakkaasti, kunnes se napsahtaa auki, ja poista pöly.

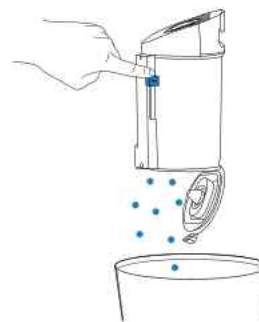

3. Kierrä yläosa irti ja irrota suodatin.

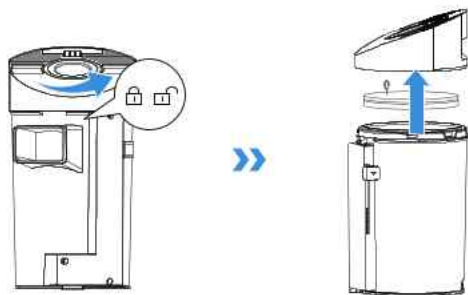

4. Kierrä monikartiorakenne irti.

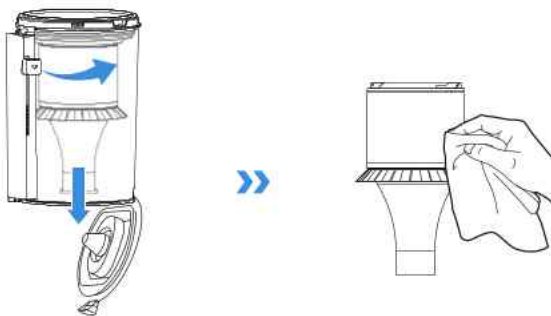

Huom: Monikartiorakenteen pesua ei suositella. Tarvittaessa voit pyyhkiä sen kostealla liinalla ja antaa sen kuivua ilmassa.

5. Huuhtele säiliö vedellä tai pyyhi se märällä liinalla.

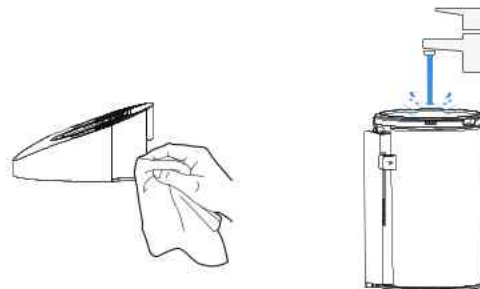

Huom: Varmista, että pölynkeräyssäiliö on kuivunut kokonaan ennen kuin käytät sitä uudelleen.

6. Huuhtele pölynkeräyssäiliö ja sienisuodatin vedellä ja kuivaa ne.

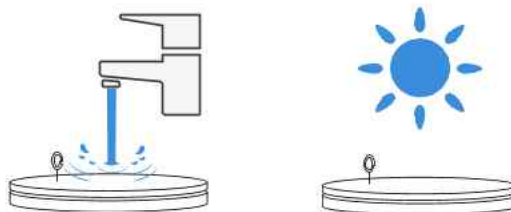

Huomautus: Kuivaa suodatin kunnolla ennen käyttöä.

2 Mopin pesualustan huoltaminen

1. Irrota ja puhdistusta telakan alusta.

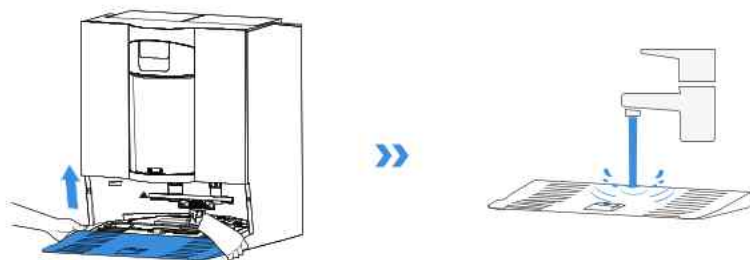

2. Irrota mopin pesualusta. Irrota suodatin painamalla alustan salpaa ja puhdistusta se.

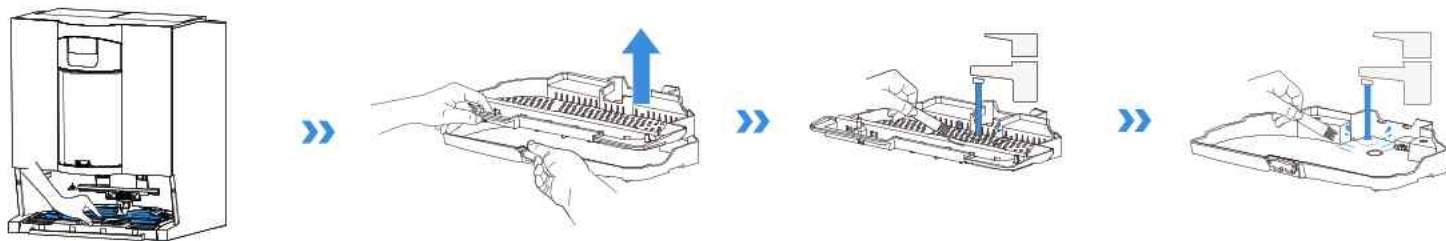

3. Asenna mopin pesusuodatin, alusta ja telakan alusta takaisin paikoilleen järjestyksessä. "Napsahdus" ääni kertoo, että ne ovat kunnolla paikoillaan.

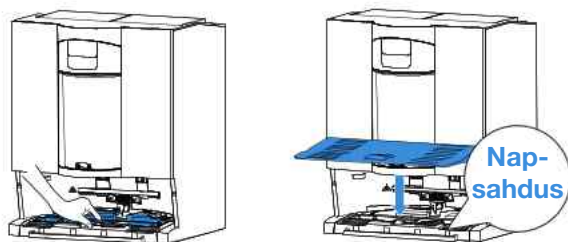

Huom: Asenna kaukalo ja alusta oikein toimintahäiriöiden välttämiseksi.

4 Varastointi

Lataa DEEBOT täyteen ja sammuta se ennen varastointia. Lataa se 1,5 kuukauden välein, jotta akku ei purkaudu liikaa.

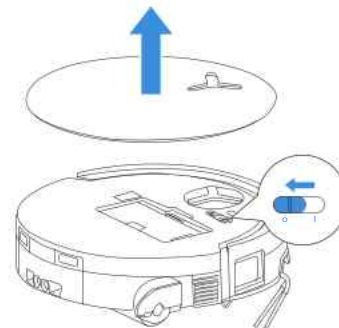

! Huomaa, että DEEBOTia ei voi ladata, kun virta on katkaistu.

Huomautus:

- Kun DEEBOT on lopettanut puhdistustehtävän, sitä ei kannata sammuttaa vaan pitää se latauksessa, jotta se olisi valmiina seuraavaa puhdistuskertaa varten.
- Jos akku on ylipurkautunut tai sitä ei ole käytetty pitkään aikaan, DEEBOTia ei välttämättä voi ladata.
- Ota yhteyttä ECOVACSiin avun saamiseksi. Älä pura akkua itse.
- Jos et käytä DEEBOTia pitkään aikaan, tyhjennä DEEBOTin sisällä oleva puhdas vesi käyttämällä sovelluksen laitteen sijoittaminen uudelle paikalle -toimintoa, pidä aseman vesisäiliöt tyhjinä ja rullamopit kuivina .

VIANMÄÄRITYS

Seuraavassa mahdollisessa ongelmassa katso vastaavat ratkaisut.

Nro	Toimintahäiriö	Mahdollinen syy	Ratkaisu
1	DEEBOT ei pysty muodostamaan yhteyttä ECOVACS HOME -sovellukseen.	Virheellinen Wi-Fi-käyttäjätunnus tai salasana syötetty.	Syötä oikea Wi-Fi-käyttäjätunnus ja salasana.
		DEEBOT ei ole kodin Wi-Fi-signaalin kuuluvuusalueella.	Varmista, että DEEBOT on kodin Wi-Fi-signaalin kuuluvuusalueella. Yritä pysyä mahdollisimman lähellä reitintä.
		DEEBOT ei ole konfigurointitilassa.	Paina Reset-painiketta, kun haluat yhdistää DEEBOTin puhelimeen Bluetoothin kautta. Jos se ei onnistu, paina Reset-painiketta +  ja muodosta yhteys ECOVACS HOME -sovelluksen kautta.
		Wi-Fi-luettelossa ei ole kotiverkkoa.	Tarkista, sisältääkö Wi-Fi-nimi erikoismerkkejä. Älä käytä erikoismerkkejä kuten ! @#& ¥%^. Älä käytä 5 GHz:n verkkoa.
		Väärä sovellus on asennettu.	Lataa ja asenna ECOVACS HOME -sovellus.
2	Huonekalukarttaa ei voi luoda sovelluksessa.	DEEBOTin siirtäminen puhdistuksen aikana voi aiheuttaa kartan katoamisen.	Älä siirrä DEEBOTia puhdistuksen aikana.
		Automaattinen puhdistus ei ole päättynyt.	Varmista, että DEEBOT palaa automaattisesti OMNI-asemaan puhdistuksen jälkeen.
		Usean kerroksen tila ei ollut käytössä, kun toinen kartta luotiin.	Ota käyttöön usean kerroksen tila sovelluksessa.
3	Sivuharja irtoaa paikaltaan käytön aikana.	Sivuharjaa ei ole asennettu oikein.	Kun asennat sivuharjan ruuvimeisselillä, varmista, että ruuvi on kiristetty kunnolla.
4	Ei signaalia. Ei voi palata telakkaan.	OMNI-asema on sijoitettu väärin.	Sijoita telakka oikein kohdan [Käynnistä ja lataa DEEBOT] ohjeiden mukaisesti.
		Telakassa ei ole virtaa, tai sitä on siirretty.	Tarkista, onko OMNI-asema kytketty virtalähteeseen. Älä siirrä OMNI-asemaa.
		DEEBOT ei aloita puhdistamista OMNI-asemasta.	On suositeltavaa, että DEEBOT aloittaa puhdistamisen OMNI-asemasta.
		Telakointireitillä on esteitä. Esimerkiksi ovi huoneeseen, johon telakka on sijoitettu, on suljettu.	Pidä latausreitti vapaana.

Nro	Toimintahäiriö	Mahdollinen syy	Ratkaisu
5	DEEBOT palaa OMNI-asemaan, ennen kuin puhdistus on valmis.	Huone on niin suuri, että DEEBOTin täytyy palata lataamaan akkua.	Ota automaattinen jatkaminen käyttöön. Lisätietoja on sovelluksen ohjeissa.
		Erittäin monimutkaisissa kodin pohjaratkaisuissa puhdistustehokkuus saattaa heikentyä, mikä voi johtaa epätäydelliseen puhdistukseen.	Yksinkertaista kodin asettelua.
6	DEEBOTia ei voi ladata.	DEEBOTia ei ole kytketty päälle.	Kytke DEEBOT päälle.
		DEEBOTin latauskontakteja ei ole kytketty OMNI-aseman latauskontakteihin.	Varmista, että DEEBOTin latauskontaktit on kytketty lataustelakan latauskontakteihin ja että  viikkuu. Tarkista, ovatko DEEBOTin ja OMNI-aseman latauskontaktit likaiset. Puhdista nämä osat kohdan [MÄÄRÄAIKAISHUOLTO] ohjeiden mukaisesti.
		OMNI-asemaa ei ole kytketty virransyöttöön.	1. Varmista, että OMNI-asema on kytketty virransyöttöön. 2. Kun virta on kytketty, varmista, että moottorin käynnistysääni kuuluu.
		Alustaa ei ole asennettu paikalleen.	Katso oikea asennus kohdasta [Pika-aloitus] .
7	DEEBOT on erittäin kovaääninen puhdistuksen aikana.	Pääharja, sivuharja, pölysäiliö, rullamoppi jne. kannattaa puhdistaa säännöllisesti.	Pääharja, sivuharja, pölysäiliö, rullamoppi jne. kannattaa puhdistaa säännöllisesti.
		DEEBOT on Voimakas imu -tilassa tai Maksimi imuteho -tilassa.	Vaihda vakiotilaan tai Hiljaiseen tilaan. Hiljainen tila voi heikentää puhdistustehoa.
8	DEEBOT juuttuu työskentelyn aikana ja pysähtyy.	DEEBOT takertuu lattialla oleviin esineisiin (sähköjohdot, verhot, mattojen hapsut tms.).	DEEBOT yrittää vapauttaa itsensä useilla eri tavoilla. Jos yritykset epäonnistuvat, poista esteet manuaalisesti ja käynnistä laite uudelleen.
		DEEBOT saattaa juuttua huonekalujen alle, joiden korkeus on samanlainen.	Nosta huonekaluja, aseta fyysinen este tai aseta virtuaalinen raja ECOVACS HOME -sovelluksen kautta.
		DEEBOT on juuttunut kapealle alueelle.	Siivoa koti, aseta fyysinen este tai aseta virtuaalinen raja ECOVACS HOME -sovelluksen kautta.

Nro	Toimintahäiriö	Mahdollinen syy	Ratkaisu
9	Puhdistuksen aikana DEEBOT saattaa kohdata ongelmia, kuten sekavan reitin, yksipuolisen liikkeen, samojen kohtien toistuvan puhdistuksen ja pienten alueiden jäämisen väliin.	Suuri alue on jäänyt puhdistamatta, mahdollisesti pääsy sinne oli estetty.	Varmista, että ovi on auki, ja poista mahdolliset esteet, kuten tossut ja hajallaan olevat johdot. DEEBOT suorittaa lisäpuhdistuksen ennen puhdistuksen päättymistä.
		Ajopyörät voivat luistaa lattialla, kun DEEBOT kiipeää portaita, kynnyksiä ja ovien listoja, mikä voi vaikuttaa sen arvioon koko kodin ympäristöstä.	Sulje huoneen ovi tai aseta virtuaalinen raja sovelluksessa. Tämän jälkeen voit tuoda DEEBOTin huoneeseen puhdistamaan sen erikseen.
		Ajopyörä ja lattian välinen kitka voi olla pienempi vasta vahatuilla tai kiillotetuilla lattioilla sekä sileillä laatoilla.	Odota vahan kuivumista ennen puhdistamista.
10	DEEBOT ei tyhjännä pölysäiliötä OMNI-asemaan palaamisen jälkeen.	Automaattista tyhjennystoimintoa ei ole otettu käyttöön sovelluksessa.	Ota Automaattinen tyhjennys -toiminto käyttöön sovelluksessa.
		DEEBOTin siirtäminen manuaalisesti takaisin telakkaan ei käynnistä Automaattinen tyhjennys -toimintoa.	On suositeltavaa antaa DEEBOTin palata OMNI-asemaan itsenäisesti. Älä siirrä sitä manuaalisesti.
		Älä häiritse -tilassa DEEBOT ei tyhjännä pölyä OMNI-asemaan palaamisen jälkeen.	Poista Älä häiritse -toiminto käytöstä sovelluksessa tai käynnistä pölyn tyhjennys manuaalisesti.
		Telakka tunnistaa tyhjän tehokkuuden heikkenemisen.	Puhdista pölysäiliö ja sienisuodatin säännöllisen huollon osion ohjeiden mukaisesti, sulje pölynkeruu oikein ja asenna se asemalle.
		Tarkista, onko pölysäiliö täynnä ja aiheuttaako se tukoksen.	Puhdista pölysäiliö kohdan [MÄÄRÄAIKAISHUOLTO] ohjeiden mukaisesti.
		Jos edellä mainitut mahdolliset syyt on suljettu pois, telakan komponentit saattavat olla viallisia.	Ota yhteyttä asiakaspalveluun saadaksesi apua.
11	Automaattinen tyhjennys epäonnistui.	Telakka tunnistaa tyhjän tehokkuuden heikkenemisen.	Puhdista pölynkeräyssäiliö ja sienisuodatin kohdan [MÄÄRÄAIKAISHUOLTO] mukaisesti, sulje pölynkeräyssäiliö oikein ja asenna se telakkaan.
		Vieraat esineet ovat tukkineet pölysäiliön ulostuloaukon.	Irrota pölysäiliö ja poista vieraat esineet ulostuloaukosta.
		Pölynkeräyssäiliötä ei ole asennettu oikein tai suljettu kunnolla.	Asenna pölynkeräyssäiliö oikein ja sulje se tiukasti.

Nro	Toimintahäiriö	Mahdollinen syy	Ratkaisu
12	DEEBOTin käytön aikana esiintyy pölyn vuotamista.	Vieraat esineet ovat tukkineet pölysäiliön ulostuloaukon.	Irrota pölysäiliö ja poista vieraat esineet ulostuloaukosta.
13	Rullamoppi ei pyöri.	Rullamoppia ei ole asennettu oikein.	Asenna rullamoppi oikein kohdan [MÄÄRÄAIKAISHUOLTO] ohjeiden mukaisesti.
		Vieraat esineet ovat tukkineet rullamopin.	Puhdista ja asenna rullamoppi oikein kohdan [MÄÄRÄAIKAISHUOLTO] mukaisesti.
14	Ajopyörä on juuttunut.	Ajopyörä on takertunut tai juuttunut vieraiden esineiden takia.	Kierrä ja paina ajopyörää tarkistaaksesi, onko siinä kietoutuneita tai esteitä aiheuttavia vieraita esineitä. Jos vieraita esineitä löytyy, poista ne viipymättä. Jos ongelma jatkuu, ota yhteyttä asiakaspalveluun saadaksesi apua.
15	Mopin pesualusta on täynnä vettä, eikä sitä voi tyhjentää. Äänikehote ilmoittaa mopin pesualustan toimintahäiriöstä.	Likavesisäiliötä ei ole asennettu oikein.	Napauta likavesisäiliötä varmistaaksesi, että se on asennettu oikein.
		Likavesisäiliön tiivistystulppia ei ole asennettu oikein.	Varmista, että molemmat tiivistystulpat on asennettu oikein.
		Mopin pesualustaa ei ole asennettu oikein.	Tarkista, että mopin pesualusta on asennettu oikein.
		Tarkista, juuttuuko kelluva pallo, kun mopin pesualustan pohjassa ei ole vettä.	Ota mopin pesualusta pois, jotta kelluva pallo voidaan asettaa takaisin paikalleen.
		OMNI-asema ei voi poistaa vettä normaalisti.	Aseta DEEBOT lataustelakkaan. Kun olet varmistanut, että laite latautuu, kaksoisnapauta  . Jos ongelma jatkuu, ota yhteyttä asiakaspalveluun saadaksesi apua.
		Vieraat esineet tai lika ovat tukkineet mopin pesualustan imuaukon.	Puhdista mopin pesualusta ja sen suodatin ja varmista, että tulo-yhteessä ei ole vieraita esineitä.
		Äänivaroitus jatkuu, vaikka kaikki edellä mainitut ratkaisut on kokeiltu.	Sammuta telakka ja käynnistä se uudelleen. Jos ongelma jatkuu, ota yhteyttä asiakaspalveluun saadaksesi apua.

Jos ongelma jatkuu suositeltujen ratkaisujen jälkeenkin, ota yhteyttä asiakaspalveluumme.

TEKNISET TIEDOT

Malli	DEX35		
Nimellissyöttö	17,8 V === 2 A	Pikalatausliitäntä	16,4 V === 10,5 A
Latausaika	Noin 4 h		
Telakan malli	CH2541		
Telakan nimellissyöttö	220-240 V ~ 50-60 Hz		
Telakan nimellisteho	17,8 === 2 A	Pikalatauslähtö (lyhyt aika)	16,4 V === 10,5 A
Nimellinen syöttövirta (lataus)	2 A		
Teho (tyhjennys)	650 W		
Teho (kuumavesipesumoppi)	360 W		
Taajuusalueet	2400–2483,5 MHz		
Verkotettu varavirta	Alle 2,00 W		

Langattoman moduulin lähtöteho on alle 100 mW.

Tuotevaatimusten (toiminnallisuus ja käyttökokemus) perusteella tuotteissamme käytetään muuta kuin erittäin vähän virtaa kuluttavaa laitearkkitehtuuria, joten niissä ei ole pois päältä -tilaa eikä valmistilaa. Kun kone on ladattu täyteen, se siirtyy verkkovalmiustilaan 20 minuutin kuluessa. Verkkovalmiustilan virrankulutus on 1,9 W.

Huom: Teknisiä ja suunnittelua koskevia erittelyjä voidaan muuttaa tuotteen jatkuvan parantamisen vuoksi.

Tutustu muihin tarvikkeisiin osoitteessa <https://www.ecovacs.com>.

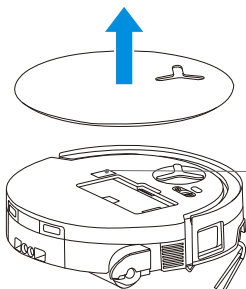

Skannaa QR-koodi ja lataa käyttöohje mobiilikameraa käyttämällä.

ÖNEMLİ GÜVENLİK TALİMATLARI

ÖNEMLİ GÜVENLİK TALİMATLARI

Elektrikli bir Cihaz kullanırken, aşağıdakiler de dahil olmak üzere temel önlemlere her zaman uyulmalıdır:

BU CİHAZI KULLANMADAN ÖNCE TÜM TALİMATLARI OKUYUN BU TALİMATLARI SAKLAYIN

1. Bu Cihaz, 8 yaş ve üzeri çocuklar ve fiziksel, duyuşsal veya zihinsel yetenekleri azalmış veya deneyim ve bilgi eksikliği olan kişiler tarafından, Cihazın güvenli bir şekilde kullanılmasına ilişkin gözetim veya talimat verildiği ve ilgili tehlikeleri anladıkları takdirde kullanılabilir. Çocuklar Cihaz ile oynamamalıdır. Temizlik ve kullanıcı bakımı gözetim altında olmayan çocuklar tarafından yapılmamalıdır.
2. Temizlenecek alanı boşaltın. Güç kablolarını ve Cihaza dolanabilecek küçük nesnelere zeminden kaldırın. Halı saçaklarını halı tabanının altına sıkıştırın ve perde ve masa örtüsü gibi eşyaları yerden kaldırın.

3. Temizlik alanında bir basamak veya merdiven nedeniyle bir düşüş varsa, Cihazı kenardan düşmeden basamağı algılayabildiğinden emin olacak şekilde çalıştırmalısınız. Ünitenin düşmesini önlemek için kenara fiziksel bir bariyer yerleştirmek gerekebilir. Fiziksel bariyerin takılma tehlikesi oluşturmadığından emin olun.
4. Yalnızca bu kılavuzda açıklandığı şekilde kullanın. Yalnızca üretici tarafından önerilen veya satılan ataşmanları kullanın.
5. SADECE İÇ MEKANDA ev kullanımı içindir. Cihazı dış mekanlarda, ticari veya endüstriyel ortamlarda kullanmayın.
6. Toz kutusu ve/veya filtreler takılı olmadan kullanmayın.
7. Cihazı yanan mumların veya kırılabilir nesnelere bulunduğu bir alanda çalıştırmayın.
8. Saçları, bol giysileri, parmakları ve vücudun tüm kısımlarını açıklıklardan ve hareketli parçalardan uzak tutun.
9. Cihazı bir bebeğin veya çocuğun uyuduğu bir odada çalıştırmayın.
10. Aşırı sıcak veya soğuk ortamlarda kullanmayın ve saklamayın (-5°C/23°F'nin altında veya 40°C/104°F'nin üzerinde). Lütfen robotu

0°C/32°F'nin üzerindeki ve 40°C/104°F'nin altındaki sıcaklıklarda şarj edin.

11. Cihazı ıslak yüzeylerde veya durgun su bulunan yüzeylerde kullanmayın.
12. Cihazın taş, büyük kağıt parçaları gibi büyük nesnelere veya Cihazı tıkayabilecek herhangi bir maddeyi çekmesine izin vermeyin.
13. Cihazı benzin, yazıcı veya fotokopi makinesi toneri gibi yanıcı veya parlayıcı maddeleri çekmek için kullanmayın veya bunların bulunabileceği alanlarda kullanmayın.
14. Cihazı sigara, kibrit, sıcak kül veya yangına neden olabilecek herhangi bir nesne gibi yanan veya tüten herhangi bir şeyi çekmek için kullanmayın.
15. Emme girişine herhangi bir nesne koymayın. Emme girişi tıkalıysa kullanmayın. Girişi toz, tüy, saç veya hava akışını azaltabilecek herhangi bir şeyden uzak tutun.
16. Güç kablosu hasar görmüşse, bir tehlikeyi önlemek için üretici veya servis temsilcisi tarafından değiştirilmelidir.
17. Cihazı temizlemeden veya bakımını yapmadan önce güç anahtarını KAPATIN.

18. CH2541 için uygun lityum pil tipi maksimum 4 hücreli, maksimum nominal voltajı DC 14,4 V, nominal kapasitesi 3.600 mAh olan pildir. Pil, cihazın bertaraf edilmesinden önce yerel yasa ve yönetmeliklere uygun olarak çıkarılmalı ve atılmalıdır.
19. Lütfen kullanılmış pilleri yerel yasa ve yönetmeliklere uygun olarak atın.
20. Ciddi hasar görmüş olsa bile Cihazı yakmayın. Piller bir yangın sırasında patlayabilir.
21. Cihaz, bu Kullanım Kılavuzundaki talimatlara uygun olarak kullanılmalıdır. Ecovacs Home Service Robotics, yanlış kullanımdan kaynaklanan herhangi bir hasar veya yaralanmadan sorumlu tutulamaz.
22. Robot, yalnızca uzman kişiler tarafından değiştirilebilen piller içerir. Robotun pilini değiştirmek için lütfen Müşteri Hizmetleri ile iletişime geçin.
23. Lütfen güç kaynağınızın voltajının OMNI İstasyonu üzerinde işaretli güç voltajıyla eşleştikten emin olun.
24. Yalnızca üreticinin Cihazla birlikte verdiği orijinal şarj edilebilir pili ve OMNI İstasyonunu kullanın. Şarj edilemeyen pillerin kullanılması yasaktır.

25. Güç kablosuna zarar vermemeye dikkat edin. Cihazı veya OMNI İstasyonunu güç kablosundan çekmeyin veya taşımayın, güç kablosunu bir tutamak olarak kullanmayın, güç kablosu üzerinde bir kapıyı kapatmayın veya güç kablosunu keskin kenarlardan veya köşelerden çekmeyin. Cihazı güç kablosunun üzerinden geçirmeyin. Güç kablosunu sıcak yüzeylerden uzak tutun.
26. Hasarlıysa OMNI İstasyonunu kullanmayın. Güç kaynağı hasarlı veya arızalıysa tamir edilmemeli ve artık kullanılmamalıdır.
27. Hasarlı bir güç kablosu veya priz ile kullanmayın. Düzgün çalışmıyorsa, düşürülmüşse, hasar görmüşse, dışarıda bırakılmışsa veya suyla temas etmişse Cihazı veya OMNI İstasyonunu kullanmayın. Tehlikeleri önlemek için üretici veya servis temsilcisi tarafından onarılmalıdır.
28. OMNI İstasyonunu temizlemeden veya bakımını yapmadan önce fiş prizden çıkarılmalıdır.
29. Cihazı OMNI İstasyonundan çıkarın ve Cihazın atılması için pili çıkarmadan önce Cihazın güç anahtarını KAPATIN.
30. OMNI İstasyonunu uzun süre kullanmayacağınız zaman lütfen fişini çekin.

31. Robot uzun süre kullanılmayacaksa, depolama için robotu KAPALI konuma getirin ve OMNI İstasyonunun fişini çekin.
32. UYARI - Temiz depoya sadece temiz su ekleyin.
33. **UYARI:** Pili yeniden şarj etmek için yalnızca Cihazla birlikte verilen ayrılabilir besleme ünitesini CH2541 kullanın.











RF'ye maruz kalma gereksinimlerini karşılamak için, cihazın çalışması sırasında bu cihaz ile kişiler arasında 20 cm veya daha fazla bir ayırma mesafesi korunmalıdır.

Uyumluluğu sağlamak için, bu mesafeden daha yakın çalıştırma tavsiye edilmez. Bu verici için kullanılan anten, başka bir anten veya verici ile aynı yere yerleştirilmemelidir.

Cihaz Güncelleme

Genellikle bazı cihazlar iki ayda bir güncellenir, ancak her zaman bu kadar kesin değildir. Bazı cihazlar, özellikle de üç yıldan daha önce satışa çıkmış olanlar, sadece kritik öneme sahip bir güvenlik açığı bulunması ve sorunun giderilmesi halinde güncellenecektir.

Mevcut yazılım sürümünü kontrol etmek ve otomatik güncellemeleri etkinleştirmek için uygulamada Ayarlar > Robot Gelişmiş Ayarları > Robotunuz Hakkında > Güncelleme bölümüne gidin. Geçerli sürüm burada görüntülenir; sayfaya girmek için Güncelle'ye dokunun ve etkinleştirmek için Otomatik Güncelleme'yi seçin.

	Dikkat: sıcak yüzey
	Kısa devre korumalı güvenlik izolasyon transformatörü
	Anahtarlama güç kaynağı
	Sadece iç mekan kullanımı içindir
	Doğru akım
	Alternatif akım
	Şarj etmeden önce talimatları okuyun.
	Şarj portunun polaritesi
	Zaman gecikmeli minyatür sigorta bağlantısı
	Sınıf II

Uzaktan gözetleme, kamuya açık olmayan, özel mülkiyet kapsamındaki yerlerde tamamen özel kullanımı içindir ve yalnızca kendini koruma ve kontrol amaçlıdır. Lütfen kullanım durumunda yerel veri koruma temelli yasal yükümlülüklerin farkında olun. Özellikle gizli niyetle ve/veya işveren tarafından haklı gerekçeler olmaksızın kamuya açık yerlerin gözetlenmesi yasaktır. Haklı olmayan bu tür kullanımların riski ve sorumluluğu yalnızca kullanıcıya aittir.

Avrupa Birliđi Uyum Beyanı Atık Elektrikli ve Elektronik Ekipman Kullanıcıları için Bertaraf Bilgileri



Ürün veya ambalajı üzerindeki bu sembol, kullanılmış elektrikli ve elektronik ürünlerin ayrıştırılmamış evsel atıklarla karıştırılmaması gerektiğini gösterir. Uygun işlem için, atık ekipmanınızı belirlenmiş toplama noktalarına iade etmeyi ayarlayarak bertaraf etmek sizin sorumluluğunuzdadır.

Bu ürünün doğru şekilde imha edilmesi, değerli kaynakların korunmasına yardımcı olacak ve aksi takdirde uygunsuz atık işleminden kaynaklanabilecek insan sağlığı ve çevre üzerindeki olası olumsuz etkileri önleyecektir.

Kullanılmış cihazınızı iade etmek için lütfen iade ve toplama sistemlerini kullanın veya ürünün satın alındığı perakendeciyle iletişime geçin; bu işlem ücretsizdir. Size en yakın belirlenmiş toplama noktasının ayrıntıları için lütfen yerel yetkilinizle iletişime geçin.

Ulusal mevzuatınıza uygun olarak, bu atığın yanlış bertarafı için cezalar uygulanabilir.

Kullanım ömrü dolmuş piller için Bertaraf Bilgileri



Bu sembol, kullanım ömrü sona eren pil ve akümülatörlerin ayrıştırılmamış evsel atıklarla karıştırılmaması gerektiği anlamına gelir. Katılımınız, pil ve akümülatörlerin çevre ve insan sağlığı üzerindeki etkisini en aza indirme çabasının önemli bir parçasıdır. Uygun geri dönüşüm için bu ürünü veya içerdiği pilleri veya akümülatörleri tedarikçinize veya ücretsiz olarak belirlenmiş bir toplama noktasına iade edebilirsiniz.

Bu ürünün doğru şekilde imha edilmesi, değerli kaynakların korunmasına yardımcı olacak ve aksi takdirde uygunsuz atık işleminden kaynaklanabilecek insan sağlığı ve çevre üzerindeki olası olumsuz etkileri önleyecektir.

Ulusal mevzuatınıza uygun olarak, bu atığın yanlış bertarafı için cezalar uygulanabilir.

Kullanılmış piller ve akümülatörler için ayrı toplama sistemleri bulunmaktadır.

Lütfen pilleri ve akümülatörleri yerel atık toplama/geri dönüşüm merkezlerinde doğru şekilde bertaraf edin.

Bazı tehlikeli maddelerin kullanımının kısıtlanması (RoHS) Direktifi

Ecovacs Home Service Robotics Co., Ltd., bu belge ile, parçalar (kablolar, kordonlar vb.) dahil olmak üzere ürünün tamamının, RoHS Direktifi 2011/65/EU ve elektrikli ve elektronik ekipmanlarda belirli tehlikeli maddelerin kullanımının sınırlandırılmasına ilişkin değiştirilmiş Delege Komisyon Direktifi (EU) 2015/863 ("RoHS yeniden düzenlemesi" veya "RoHS 2.0") gerekliliklerini karşıladığını beyan eder.

Radyo Ekipmanları Direktifi

Ecovacs Home Service Robotics Co., Ltd., bu bölümde listelenen ürünün, 2014/53/EU sayılı Radyo Ekipmanları Direktifi'nin temel gerekliliklerine ve diğer ilgili hükümlerine uygun olduğunu beyan eder.

Avrupa Yetkili Temsilcisi:



ECOVACS Europe GmbH
Holzstrasse 2 | D-40221 Düsseldorf | Germany

Ecovacs Home Service Robotics Co., Ltd., bu belge ile ürünün 2011/65/EU sayılı RoHS Direktifi ve değiştirilmiş Delege Komisyon Direktifi (EU) 2015/863, 2014/53/EU sayılı Radyo Ekipmanları Direktifi'nin temel gerekliliklerine ve diğer ilgili hükümlerine uygun olduğunu beyan eder. Uygunluk beyanı aşağıdaki adresten görülebilir: [https://www.ecovacs.com/global/compliance.](https://www.ecovacs.com/global/compliance)

PAKET İÇERİĞİ

1 Paket İçeriği

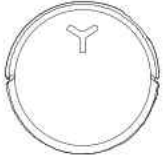

DEEBOT

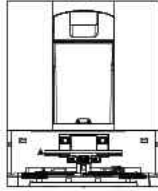

OMNI İstasyonu

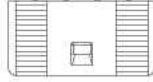

Taban

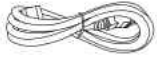

Güç Kablosu



Kullanım Kılavuzu



Köşe Korumucular



ECO VACS
DEEBOT
Temizleme Solüsyonu



ECO VACS DEEBOT
Ağır Hizmet Tipi
Temizleme Solüsyonu

Not:

*Kullanıcı güvenliğini artırmak ve kullanım rahatlığını iyileştirmek için özenle tasarlanmış bir çift köşe koruyucu dahildir. Takmak için: Köşe koruyucunun iç yuvasını kenarla hizalayın ve yerine bastırarak takın.

*Bu kılavuzdaki şekiller sadece referans amaçlıdır ve cihazdan farklı olabilir. Ürün tasarımı ve teknik özellikleri önceden haber verilmeksizin değiştirilebilir.

2 Ürün Diyagramı

1. DEEBOT Önden Görünüm

DEEBOT üzerindeki düğmeler:

Dokun: Başlat/Duraklat arasında geçiş yap
3 saniye basılı tutun: İstasyona dön

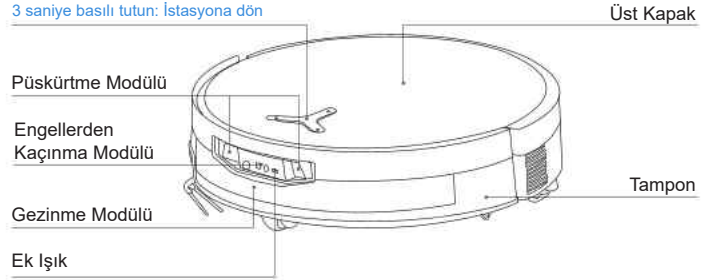

2. DEEBOT Alttan Görünüm

Düşme Önleyici Sensörler

Yan Fırça

Halı Algılama
Sensörü

Fırça Serbest
Bırakma Düğmesi

Damlama Tepsisi

Değiştirilebilir Silindirik
Paspas

Evrensel Teker

Ana Fırça

Sürüş Tekerleri

3. DEEBOT'un İçinde (Üst Kapağın Altında)

RESET Düşmesi

Ağ Kurulumu: RESET Düşmesine basın, DEEBOT'u Uygulamaya bağlamak için bir sesli uyarı duyulacaktır.

Varsayılan ayarları geri yükleme: RESET düşmesini 5 saniye boyunca basılı tutun. Sesli uyarı duyduktan sonra, başlangıç müziği çalacak ve DEEBOT varsayılan ayarlarına geri dönecektir. Bu işlevi kullanırken dikkatli olun.

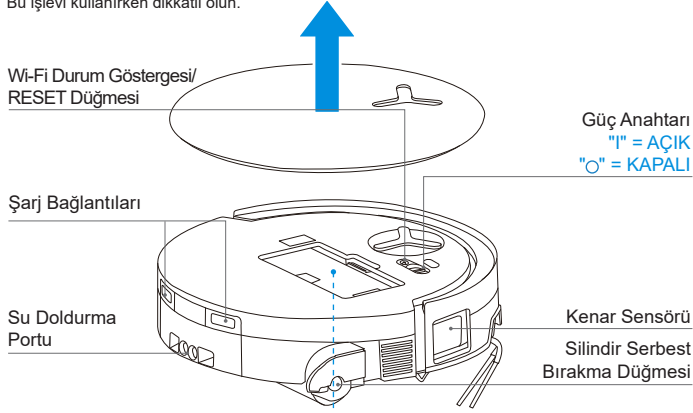

4. Toz Kutusu

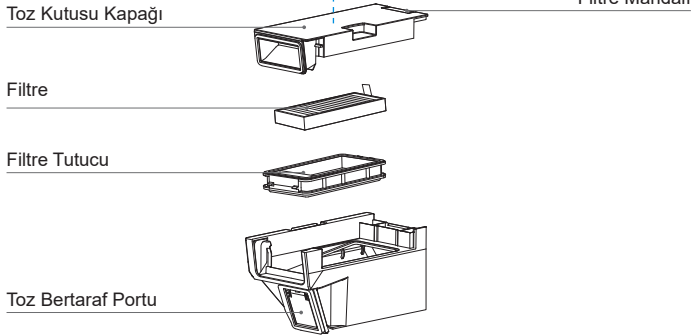

5. OMNI İstasyonu Önden Görünüm

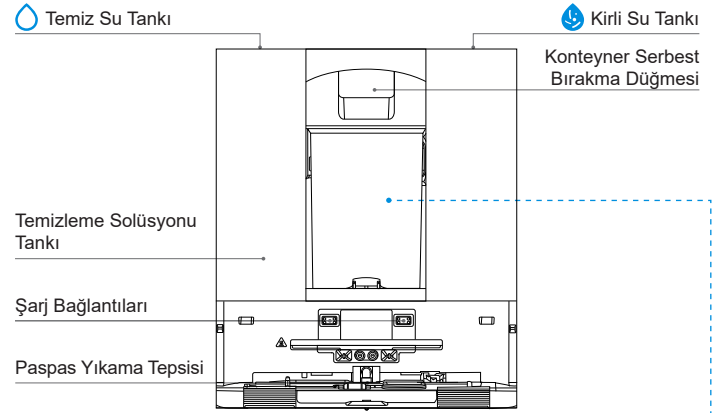

Not:

- Yanıp Sönen Turuncu: Arıza nedeni için lütfen Uygulamayı kontrol edin.
- DEEBOT şarj olmazsa, lütfen şarj bağlantıları temiz ve kuru bir bezle silin.

6. Toz Haznesi

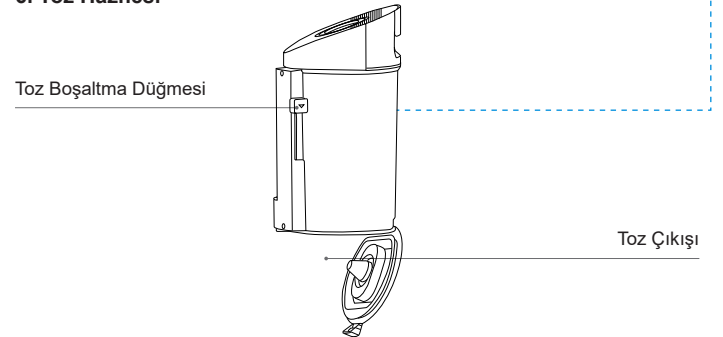

6. OMNI İstasyonu Arkadan Görünüm

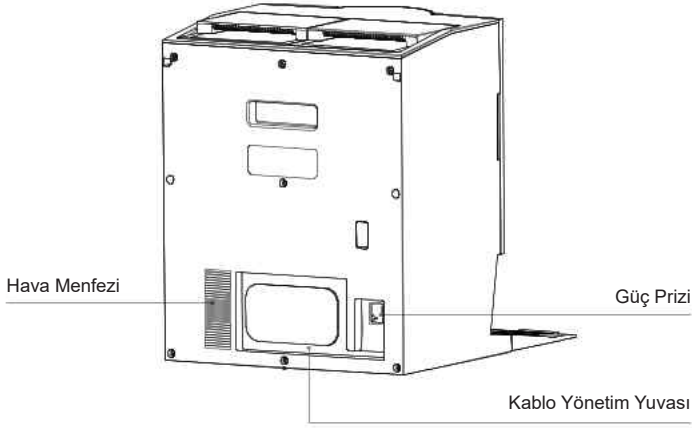

7. DEEBOT üzerindeki Gösterge Işığı

Işık Efektı	Durum
Beyaz Yanıp Sönme	Şarj Etme
Sabit Beyaz	Tam Şarj Oldu/Çalışıyor
Sabit Kırmızı	Pil Şarj Düzeyi Düşük
Yanıp Sönen Kırmızı	DEEBOT Alarmı
Yanıp Sönen Turuncu	İstasyon Alarmı

8. Sensörlere Genel Bakış

Adı	Fonksiyonel Tanım
Gezirme Modülü	DEEBOT ve çevresindeki nesnelere arasındaki mesafeyi yansıma zaman farkına dayalı olarak ölçmek için Lazer Menzilleme uygulanan ve modülün DEEBOT hareket ederken etraftaki nesnelere göre haritalama yapmasını sağlar. Algılama aralığı 10 m'dir.
Engellerden Kaçınma Modülü	Çevredeki nesnelere ile DEEBOT arasındaki mesafeyi ölçmek için Kızılötesi Menzilleme ve benzeri üçgenler uygulanır. Sensör yakınlarda bir nesne algıladığında, DEEBOT nesneye çarpmamak için otomatik olarak bir dönüş yapacaktır. Algılama aralığı 0,3 m'dir.
Düşme Önleyici Sensörler	DEEBOT'un alt kısmında bulunan dToF sensörü, Uçuş Süresi (dToF) prensibini kullanarak DEEBOT ile zemin arasındaki mesafeyi sürekli olarak ölçer. Bu arada, alt kısımdaki kızılötesi sensörler, kızılötesi menzilleme teknolojisini kullanarak mesafeyi algılar. DEEBOT, önünde merdivenler olduğunda (örneğin beyaz yüzeyin yüksekliği 55 mm veya daha fazla olduğunda veya siyah yüzeyin yüksekliği 30 mm veya daha fazla olduğunda) ve belirlenen yükseklik önceden ayarlanmış yüksekliği aştığında, düşmeyi önleme özelliğini etkinleştirerek ilerlemeyecektir.
Halı Algılama Sensörü	Sensör, enerjisi halı tarafından emilecek ve yankılanan enerjinin eşikten daha düşük olmasına neden olacak 300 kHz ultrason yayar. DEEBOT böylece halının varlığını tespit eder. ECOVACS laboratuvarında, piyasada bulunan 50'den fazla halı türü tanımlanmıştır.
Çarpışma Önleyici Sensör	Optokuplör Anahtarı prensibi ile DEEBOT, çarpışmak üzereyken engellerden kaçınacaktır.
Kenar Sensörü	Kızılötesi Menzilleme ile kenar sensörü, DEEBOT ile yan taraftaki nesnelere arasındaki mesafeyi algılar. Sağ tarafta bir duvar veya engeller olduğunda, DEEBOT herhangi bir noktayı kaçırmamak ve çarpışmaları önlemek için kenar temizliği yapar.
AIVI Kamera	AI akıllı analiz, çevresel algılama ve verimli video yönetimi için kullanılır (bazı modellerde).
Mikrofon	Mikrofon, havada hareket eden insan sesinin neden olduğu diyafram titreşimleri aracılığıyla sesi yakalar. Bu, DEEBOT'u ses modellerinin elde edilmesi ve algoritmaları aracılığıyla atanan işi tamamlaması için yönlendirmek üzere ses kaydı ve Ses Kontrolü sağlar. Etkili uyanma mesafesi 5 m'dir.
Kızılötesi Leke Sensörü	Kızılötesi ışık kullanarak DEEBOT, zeminden 40 cm mesafe içindeki parçacıkları ve sıvı kirleri algılar ve akıllı temizlik stratejileri uygular.

İLK KURULUM VE KULLANIM

1 Temizlik Öncesi Notlar

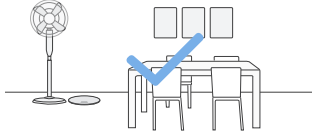

Temizlenecek Alanı Düzenleyin

Mümkün olan maksimum temizlik alanı için, DEEBOT'u kullanmadan önce masa, sandalye ve ayaklı vantilatör gibi mobilyaları uygun yerlerine koyun ve tartı gibi alçakta duran eşyaları kaldırın.

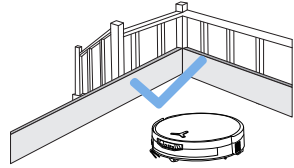

DEEBOT'un Düşmesini Önleyin

DEEBOT'un kenardan düşmesini önlemek için merdivenler ve basamaklar gibi bir düşüş noktasının kenarına fiziksel bir bariyer yerleştirin.

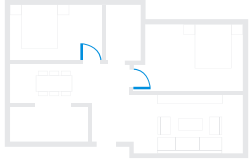

Kapıları Açın ve DEEBOT'un Keşfetmesine Yardımcı Olun

DEEBOT'un ilk kullanım sırasında evinizi tamamen keşfetmesine yardımcı olmak için tüm oda kapılarını açın.

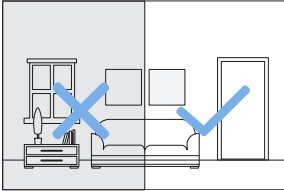

Yeterli Aydınlatma Sağlayın

DEEBOT'un Engellerden Kaçınma Modülünün ayakkabılar, çoraplar ve kablolar gibi engellerden doğru bir şekilde kaçınmasını desteklemek için tüm temizlik alanlarının iyi aydınlatıldığından emin olun.



Temizlik verimliliğini artırmak için kablolar, giysiler ve terlikler dahil olmak üzere eşyaları zeminden kaldırın.



Ürünü püsküllü kenarları olan bir halı üzerinde kullanmadan önce, lütfen püskülleri halının altına katlayın.



Gezinti modülünü engellemek için lütfen koridorlar gibi dar alanlarda durmayın.



DEEBOT'un görüşünün netliğini sağlayın ve Engellerden Kaçınma Modülü lensinin çizilmesini veya parmak izleri veya yağlı lekelerle kirlenmesini önleyin. Kamerayı silmek için temizlik maddeleri, deterjanlar veya spreyler yerine temiz, yumuşak bir bez kullanın.

2 Hızlı Başlangıç

Cihazı kullanmadan önce tüm koruyucu malzemeleri çıkarın.

1. İstasyon Kurulumu

"Tık" sesi kurulumun doğru olduğunu gösterir.

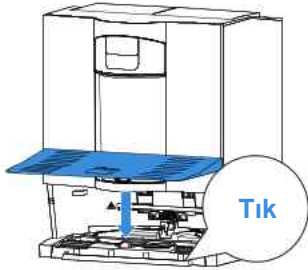

2. İstasyonu Monte Edin ve Yerleştirin

OMNI istasyonunu düz, sert bir yüzey üzerinde duvara yaslayın. Her iki tarafa 0,05 m ve öne 0,8 m mesafede eşya koymayın. Fazlalık güç kablosunu istasyonun arkasındaki kablo yönetim yuvasının etrafına sarın.

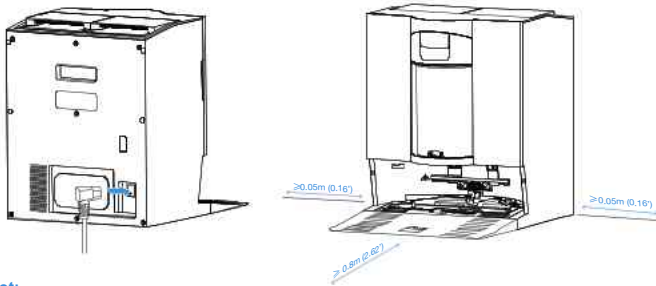

Not:

- İstasyonun yakınında ayna ve yansıtıcı süpürgecik çizgileri gibi yansıtıcı nesnelere varsa, bunların alt 14 cm'lik kısmını örtülmelidir.
- İstasyonu doğrudan güneş ışığı altına veya yüksek sıcaklıktaki ortamlara yerleştirmeyin.
- Daha iyi bir kullanıcı deneyimi için istasyonu güçlü Wi-Fi sinyali olan bir yere yerleştirin.

3 ECOVACS HOME UYGULAMASINI İNDİRİN

Mevcut tüm özelliklerden yararlanmak için DEEBOT'unuzu ECOVACS HOME Uygulaması aracılığıyla kontrol etmeniz önerilir.

Uygulamayı indirmek için üst kapağın altındaki QR kodunu tarayın.

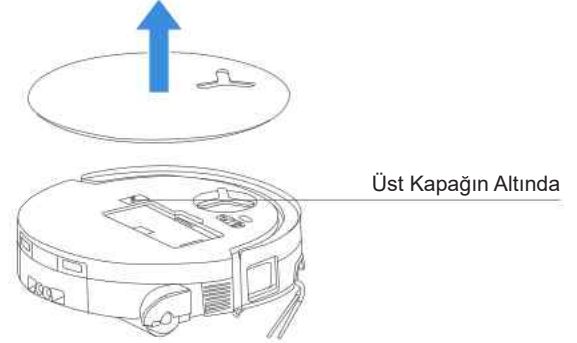



Veya uygulamayı indirmek için App Store veya Google Play'de "ECOVACS HOME" araması yapın.



Not: Kayıt, oturum açma ve bağlantı işlemlerini tamamlamak için Uygulamadaki talimatları izleyin.

4 DEEBOT'u uygulamaya bağlayın

Bluetooth ile: DEEBOT'u ve cep telefonunuzun Bluetooth özelliğini açın. Uygulamanın cep telefonu Bluetooth izni almasına izin verin. DEEBOT üzerindeki QR Kodunu taramak için üzerine dokunun veya yakındaki DEEBOT'u bulmak için Uygulamada  veya  düğmesine dokunun.

Wi-Fi ile: DEEBOT'u Uygulama sayfasındaki komut istemlerine göre diğer yöntemlerle Uygulamaya bağlamayı da seçebilirsiniz.

Not: Daha iyi bir deneyim için lütfen Bluetooth ile bağlayın.

Wi-Fi Ağ Gereksinimleri:

- 2.4 GHz veya 2.4/5 GHz karma ağ kullanıyorsunuz.
- Yönlendiriciniz 802.11b/g/n ve IPv4 protokolünü destekler.
- VPN (Sanal Özel Ağ) veya Proxy Sunucusu kullanmayın.
- Gizli bir ağ kullanmayın.
- TKIP, PSK, AES/CCMP şifrelemesi kullanan WPA ve WPA2.
- WEP EAP (Kurumsal Kimlik Doğrulama Protokolü) desteklenmez.
- Kuzey Amerika'da 1-11 numaralı Wi-Fi kanallarını ve Kuzey Amerika dışında 1-13 numaralı kanalları kullanın (yerel düzenleyici kuruma başvurun).
- Bir ağ genişletici/tekrarlayıcı kullanıyorsanız, ağ adı (SSID) ve parola birincil ağınızdakilerle aynıdır.
- Lütfen yönlendiricinizde WPA2'yi etkinleştirin.

Wi-Fi Gösterge Işığı

	Yavaş yanıp sönen beyaz ışık	Wi-Fi bağlantısı kesildi
	Hızlı yanıp sönen beyaz ışık	Bağlanılıyor
	Sabit beyaz ışık	Wi-Fi'ye bağlandı

Uzaktan başlatma, sesli etkileşim, 2D/3D harita görüntüleme ve kontrol ayarları ve kişiselleştirilmiş temizlik (Cihazla bağlı olarak) gibi akıllı özelliklerin sürekli güncellenen ECOVACS HOME Uygulamasını gerektirdiğini lütfen unutmayın. Cihazı kontrol etmek açısından Uygulamanın belirli özelliklerini kullanabilmeniz için önce bazı temel ve gerekli bilgilerinizi işleyebilmemiz amacıyla Gizlilik Politikamızı ve Kullanıcı Sözleşmemizi kabul etmeniz gerekir. Gizlilik Politikamızı ve Kullanıcı Sözleşmemizi kabul etmiyorsanız, bu özellikler kullanılamayacaktır. Ancak, bu cihazın temel özelliklerini manuel çalıştırma için kullanmaya devam edebilirsiniz.

Ağ Arayüzü Bilgileri

Adı	Açıklama
Kızılötesi arayüz	Kızılötesi arayüz varsayılan olarak kapalıdır ve DEEBOT şarj istasyonundayken etkinleştirilir. DEEBOT şarj istasyonundayken, kızılötesi arayüz aracılığıyla şarj istasyonu ile iletişim kuracaktır.
Bluetooth	Ağ kurulum işlemi sırasında DEEBOT'u ağa bağlamak için Bluetooth'u etkinleştirin. Bluetooth, yapılandırma ve güvenli veri etkileşimi için GAP1800, GATT 1801, 8888 hizmetini kullanır.
Wi-Fi*	Uygulama ile DEEBOT arasında veri aktarımını kolaylaştırarak DEEBOT'un uygulama üzerinden kontrol edilmesini sağlar.
ECOVACS HOME Uygulaması	ECOVACS ürünleri ağ kurulumu, haritalama ve temizleme modu seçimi (her ürüne özel) gibi akıllı işlevler sunar. Bu özelliklerden yararlanmak için kullanıcıların resmi ECOVACS HOME Uygulamasını indirmeleri ve kullanmaları gerekir.

* DEEBOT serisi robotik süpürgeler evsel temizlik senaryoları için tasarlanmıştır. Çalışması için bir ev Wi-Fi ağı gereklidir ve anti-DDOS korumasının kullanıcılar tarafından rota ayarları aracılığıyla yapılandırılması gerekir.

5 DEEBOT'u Açma ve Şarj Etme

DEEBOT'un kapağının altındaki güç anahtarını açın ("I" = ON, "O" = OFF) ve DEEBOT'u güç kaynağına bağlı istasyonun önüne yerleştirin. DEEBOT'u çağırmak için ECOVACS HOME Uygulamasını veya sesli kumandayı kullanın ya da DEEBOT'un şarj için istasyona dönmesini sağlamak üzere DEEBOT üzerindeki  düğmesini 3 saniye basılı tutun.

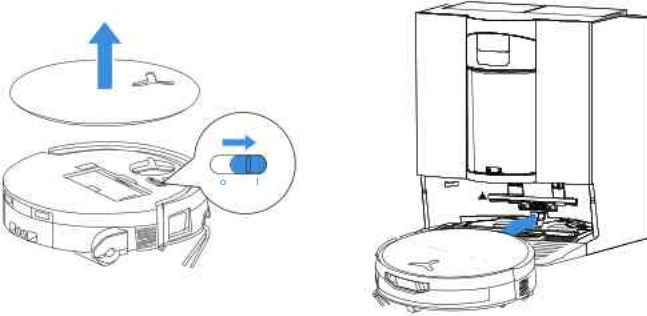

Not:

- DEEBOT kapalıyken şarj edilemez.
- Temizlikten sonra, bir sonraki temizlik seansına hazır olduğundan emin olmak için DEEBOT'un açık ve şarjda tutulması önerilir.
- DEEBOT'un temizlikten sonra sorunsuz bir şekilde şarja dönebilmesini sağlamak için, temizliği istasyondan başlayın ve işlem sırasında istasyonu hareket ettirmekten kaçının.

6 Temiz Su Tankını Doldurun

Temiz su tankını çıkarın, tank kapağını açın ve tankı su ile doldurun. Tank kapağını kapatın ve temiz su tankını yerine takın.

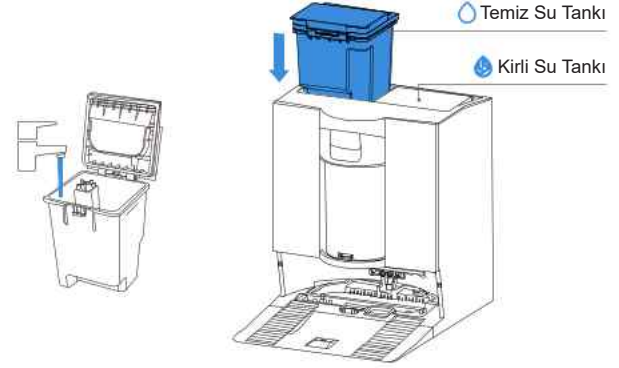

Not:

- Arızaları önlemek için sadece ECOVACS DEEBOT temizleme solüsyonu kullanın.
- Yerine yerleştirmeden önce tankın yüzeyindeki suyu silmek için temiz, kuru bir bez kullanın.
- Kullanmadan önce her iki su tankının üst kapaklarını sıkıca kilitlediğinizden emin olun.
- Su tanklarındaki su izleri işlev testinden kaynaklanmaktadır. Lütfen güvenle kullanın.

7 Temizleme Solüsyonunu Ekleyin

1. Temizleme solüsyonu tankının kapağını çıkarın, iki temizleme solüsyonu kutusunu dışarı çekin ve ardından düz ve sert bir yüzeye yerleştirin.

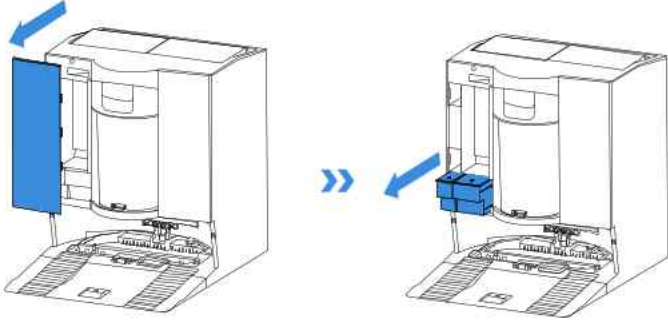

2. ECOVACS DEEBOT temizleme solüsyonunu mavi kutuya, ağır hizmet tipi temizleme solüsyonunu ise siyah kutuya dökün. Kutu kapaklarını sabitledikten sonra istasyonun içine geri itin ve tank kapağını kapatın.

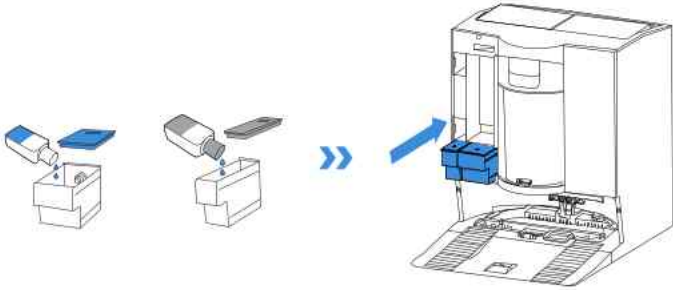

Not: Temiz su tankına temizleme solüsyonu dökmeyin. Bunun yerine temizleme solüsyonu tankına ekleyin. Aksi takdirde, yanlış bir oran aşırı köpüklenmeye neden olabilir ve temizleme etkinliğini azaltabilir.

3. Temizleme solüsyonu tankının kapağını geri takın ve yerine sabitlemek için kapağı sıkıca bastırın.

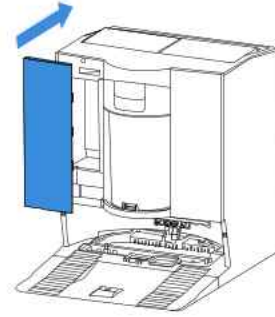

Not:

- Kapak kapatıldığında taşabileceğinden, temizleme solüsyonunu fazla doldurmayın. Zemin temizleme solüsyonunu düzenli olarak kullanmıyorsanız bu basamağı atlayabilirsiniz ve Otomatik Temizleme Solüsyonu Dağıtma işlevi Uygulamadan devre dışı bırakılabilir.
- Ürünün daha iyi performans göstermesi ve daha uzun ömürlü olması için lütfen ECOVACS DEEBOT temizleme solüsyonu kullanın.
- Lütfen temizleme solüsyonu kutusuna yabancı cisim düşmediğinden emin olun.

8 Temizlik için DEEBOT'u çalıştırın

1. Haritalandırmayı başlat

İlk haritalama işleminden önce, lütfen birkaç olası sorunun ortadan kaldırılmasına yardımcı olun.

Örneğin, DEEBOT mobilyaların altına sıkışabilir. Lütfen aşağıdaki çözümlere bakın:

- 1 Mümkünse alçakta duran mobilyaları kaldırın;
- 2 Mobilyanın alt kısmını örtün;
- 3 Uygulama üzerinden sanal bir sınır oluşturun.

2. Temizliği başlat

- DEEBOT'un su tankı, istasyon aracılığıyla otomatik olarak yeniden doldurulur. Manuel yeniden doldurma gerekli değildir.
- DEEBOT, paspaslama yaparken zemin türlerini tanı ve halılarla karşılaştığında paspasları otomatik olarak kaldırabilir. DEEBOT'u shaggy halılarda veya kilimlerde kullanmayınız. Temizlik işlemi sırasında shaggy halıların katlanması veya Uygulamada bir sanal sınır belirleyerek halı kaplı alanı girişe yasak bölge olarak ayarlamak önerilir.

Lütfen DEEBOT'un istasyonda olduğundan ve ilk kez temizlemeden önce tamamen şarj edildiğinden emin olun. Başlatmak için DEEBOT üzerindeki  düğmesine dokunun. Başlatmak için ECOVACS HOME Uygulamasını veya sesli kontrolü de kullanabilirsiniz.

3. Duraklat

Çalışırken duraklatmak için DEEBOT üzerindeki  düğmesine dokununuz. DEEBOT'u duraklatmak için ECOVACS HOME Uygulamasını veya sesli kontrolü de kullanabilirsiniz.

4. Uyandır

Bir süre durakladıktan sonra DEEBOT üzerindeki tüm gösterge ışıkları sönecektir. DEEBOT'u uyandırmak için  düğmesine basın.

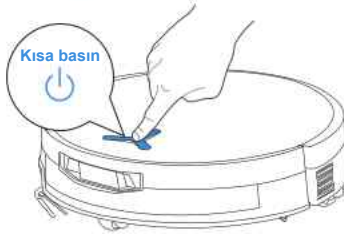

5. İstasyona Dön

DEEBOT'u çağırarak için ECOVACS HOME Uygulamasını veya sesli kumandayı kullanın ya da DEEBOT'un şarj için istasyona dönmesini sağlamak üzere DEEBOT üzerindeki  düğmesini 3 saniye basılı tutun.

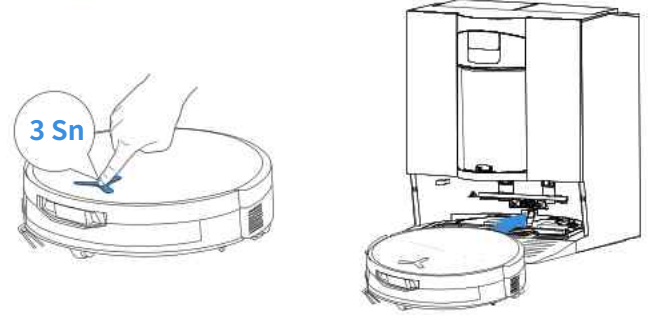

6. Derin Uyku Modu

DEEBOT, pili korumak için yaklaşık 10 saat boyunca istasyonun dışında kalırsa derin uyku moduna girecektir. DEEBOT'u uyandırmak için lütfen KAPATIN ve AÇIN.

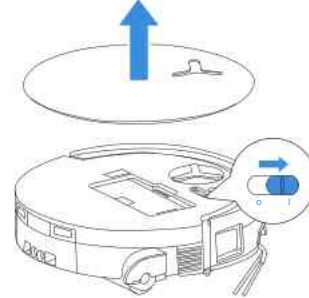

DEEBOT bir görev sırasında istasyona geri döndüğünde, PowerBoost Charging işlemi varsayılan olarak başlayacak ve yaklaşık 5 dakika sürecektir. Ardından DEEBOT standart şarj moduna geçecek ve şarj işlemi tamamlandığında otomatik olarak duracaktır.

DÜZENLİ BAKIM

1 Bakım Sıklığı

DEEBOT'un en iyi performansta çalışmasını sağlamak için aşağıdaki sıklıklarda bakım yapın ve parçaları değiştirin:

Parça	Bakım Sıklığı	Değiştirme Sıklığı
Değiştirilebilir Silindir	/	Her 1-2 ayda bir
Damlama Tepsisi	Her hafta	/
Yan Fırça	Her 2 haftada bir	Her 3-6 ayda bir
Ana Fırça	Her hafta	Her 6-12 ayda bir
Filtre	Her hafta	Her 3-6 ayda bir
Evrensel Teker Düşme Önleyici Sensörler Tampon DEEBOT'taki Şarj Bağlantıları OMNI İstasyonundaki Şarj Bağlantıları Gezinme Modülü Engellerden Kaçınma Modülü	Yaklaşık.her ay	/
Temiz Su Tankı	Her 3 ayda bir	/
Kirli Su Tankı	Her ay	/
İstasyonun Gövdesi ve Tabanı	Her ay	/
Paspas Yıkama Tepsisi	Her 5 ayda bir	
Temizleme Solüsyonu Ünitesi	Her ay	
Toz Haznesi	Her kullanımdan sonra	
Toz Haznesi Filtresi	Her 3-6 ayda bir	Her 3-6 ayda bir/ Birden çok yıkamadan sonra

Not: ECOVACS HOME Uygulamasında veya <https://www.ecovacs.com> adresinde daha fazla aksesuar keşfedin.

DEEBOT BAKIMI

1 Toz Kutusu ve Filtrenin Bakımını Yapın

1. Toz kutusunu çıkarın ve ardından boşaltın.

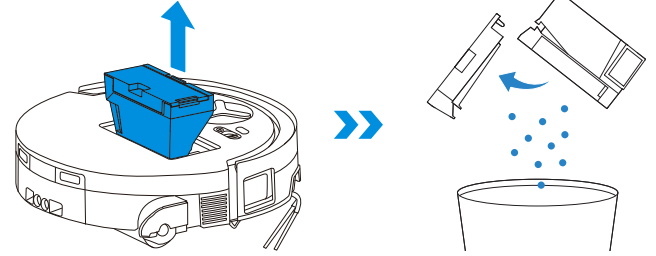

2. Filtre ağını açın ve filtreyi çıkarın.

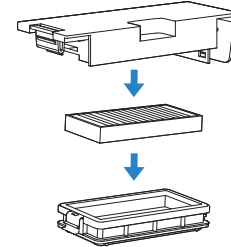

3. Toz kutusunu ve filtreyi suyla durulayın ve su damlacıklarını silkeleyin.

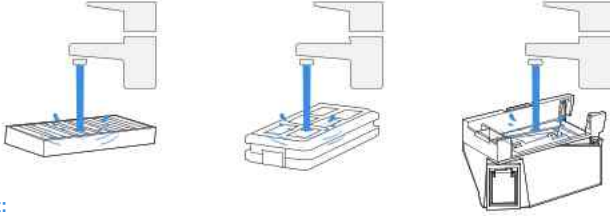

Not:

- Lütfen filtreyi gösterildiği gibi suyla durulayın.
- Filtreyi temizlemek için parmaklarınızı veya fırça kullanmayın.

4. Toz kutusunu ve filtreyi hava ile kurutun.

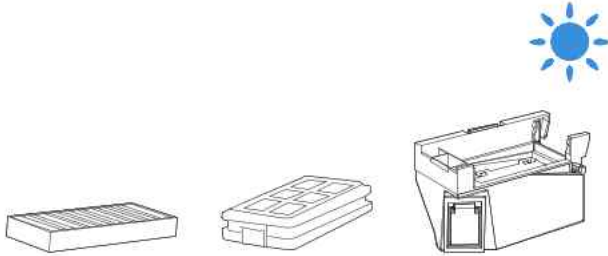

Not: Kullanmadan önce bileşenleri tamamen kurulayın.

2 Ana Fırça ve Yan Fırçanın Bakımını Yapın

Ana Fırçayı Temizleme

1. Ana fırçanın kapağını çıkarın.

Not: DEEBOT'u ters çevirmeden önce damlama tepsisinde kalan suyu lütfen boşaltın.

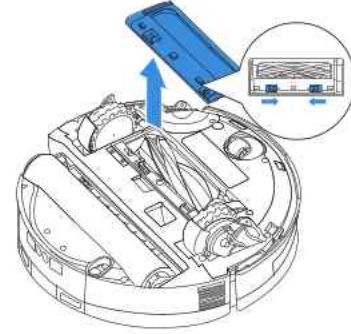

2. Ana fırçayı ve haznesini çıkarın ve temizleyin.



4. Ana fırçayı ve kapağı takın.

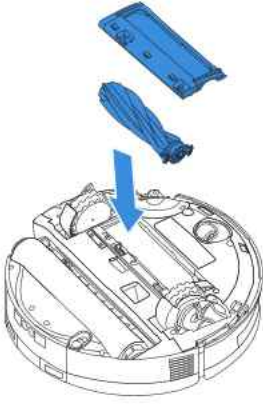

Yan Fırçayı temizleyin

Bir tornavida kullanarak yan fırçayı çıkarın ve temizleyin.

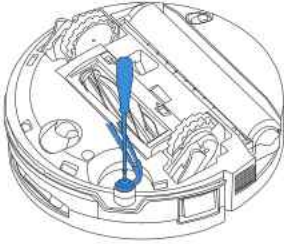

3 Silindir Bileşenlerinin Bakımı

1. Silindir paspasın yan tarafındaki silindir serbest bırakma düğmesine basın, hafifçe kaldırın ve silindir paspası çıkarın.

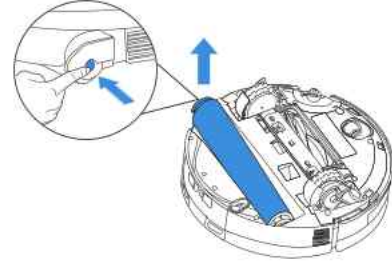

2. Silindir uç kapağını çıkarın, silindir paspası temizleyin ve kurulaayın. Silindir haznesini, sıkılmış nemli bir bezle silin.

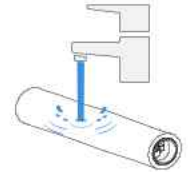
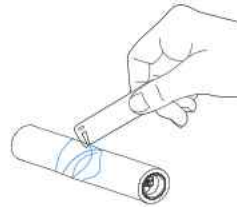
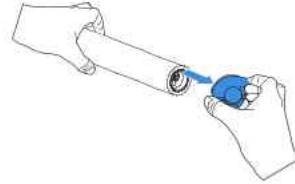

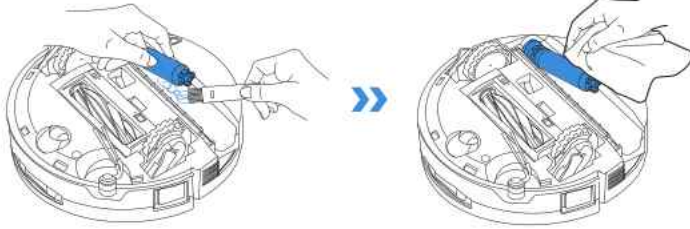

Not:

- Hasarı önlemek için temizlik sırasında silindirik motor bileşenlerini zorla çekmeyin.
- DEEBOT'u suyla yıkamayın.

3. Silindirik uç kapağını yeniden takın ve silindirik paspası motora takın. Paspas yerine yerleştirildikten sonra, silindirik serbest bırakma düğmesini silindirik haznesinin yan tarafındaki olukla hizalayın ve düğmeye basın. "Tık" sesi, paspasın doğru şekilde takıldığını gösterir.

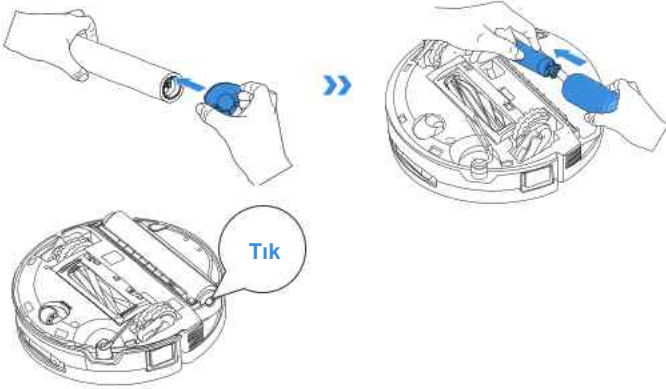

Not: ECOVACS HOME Uygulamasında veya <https://www.ecovacs.com> adresinde daha fazla aksesuar keşfedin.

4 Damlama Tepsisinin Bakımı

1. Damlama tepsisini çıkarmak için serbest bırakma düğmesine basın, ardından temizleyin ve kurulayın.

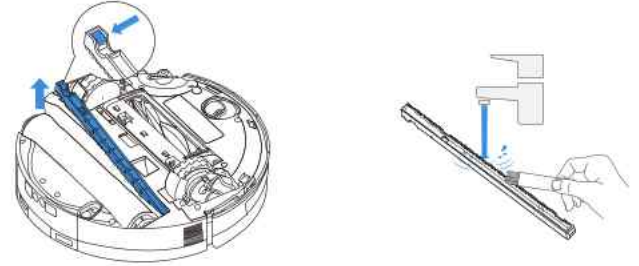

Not: DEEBOT kurutma modunda değilken çevrildiğinde az miktarda artık su dışarı sızabilir.

2. Damlama tepsisini yeniden takın ve düzgün bir şekilde oturana kadar sıkıca bastırın.

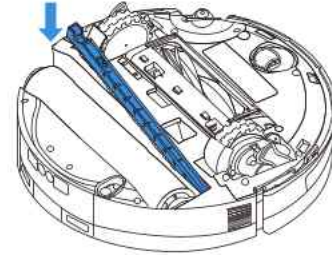

5 Paspas Silindir Kapağını Temizleme

1. Silindir paspası çıkardıktan sonra, paspas silindiri kapağı açma düğmesini sağa kaydırarak kilidi açın.

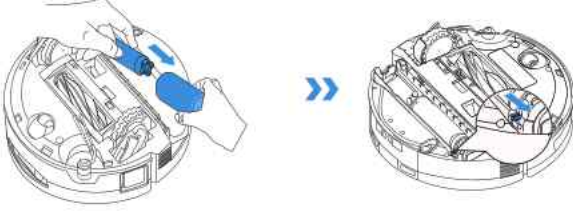

2. Mop silindiri kapağını silindir haznesindeki oluktan tutun, ardından hafifçe çevirip kaldırın.

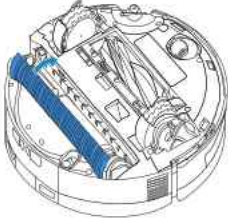

3. Paspas silindiri kapağı temizlenip kurutulduktan sonra, milini silindir haznesinin sol tarafındaki ray ile hizalayın, yeniden takın ve serbest bırakma anahtarını kilitleyin.

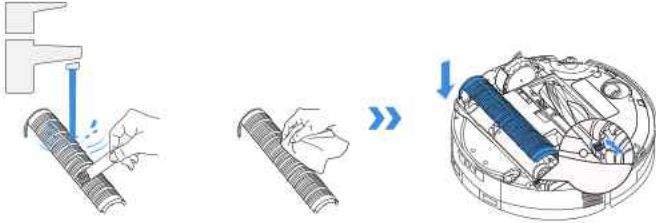

6 Diğer Bileşenlerin Bakımını Yapın

Engellerden Kaçınma Modülü Lensini Temizleme

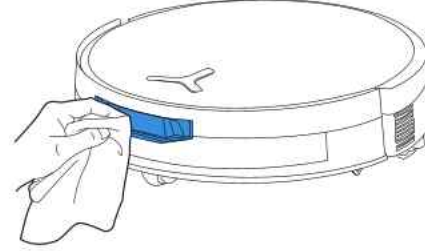

Tamponu temizleyin

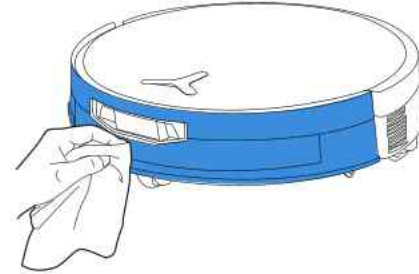

Gezinme Modülünü temizleyin

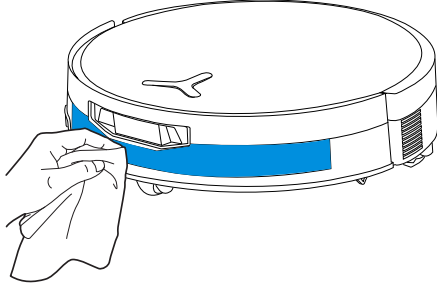

Kenar Sensörünü temizleyin

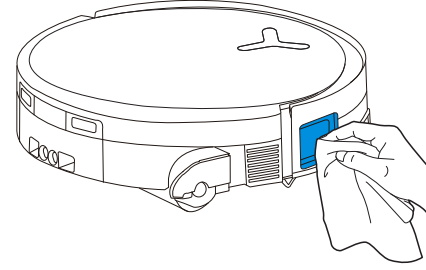

Şarj Bağlantılarını temizleyin

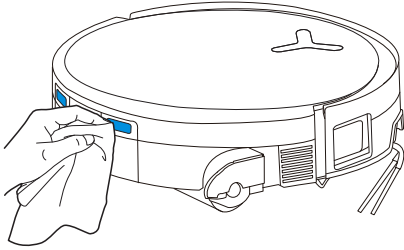

Düşme Önleyici Sensörleri temizleyin

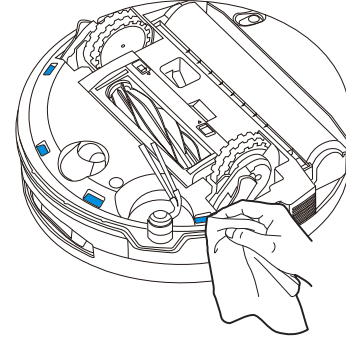

Not:

- Bileşenleri temiz, kuru bir bezle silin. Asla ıslak bez kullanmayın. Nem hasara neden olabileceğinden temizleme spreyleri veya deterjanlar kullanmayın.
- Şarj bağlantıları hassas elektronik bileşenler içerir. Bunları kuru bir bezle temizleyin. Su hasarını önlemek için ıslak bez kullanmayın.

Evrensel Teker temizleyin

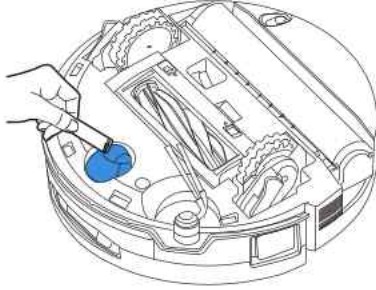

Sürüş Tekerleklerini temizleyin

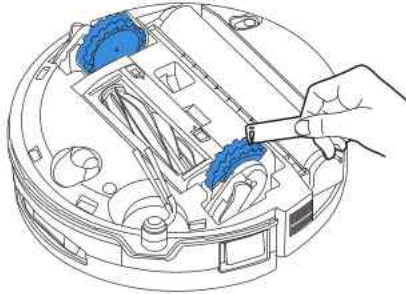

İSTASYON BAKIMI

1 Toz Haznesi ve Filtresinin Bakımı

1. Hazneyi açma düğmesini yukarı kaldırın ve toz haznesini çıkarın.

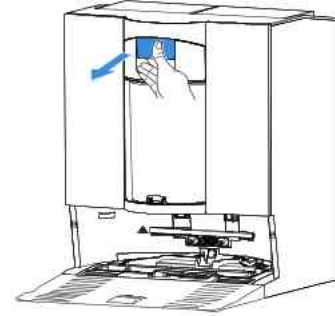

2. Toz haznesinin altını çöp tenekesiyle hizalayın. Toz boşaltma düğmesini hafifçe ileri geri hareket ettirerek çok gözenekli sistemi ve toz haznesinin iç duvarını temizleyin. Alt kapağı açmak ve tozu boşaltmak için düğmeye tıklayana kadar sıkıca basın.



3. Üst kısmı çevirerek açın ve filtreyi çıkarın.

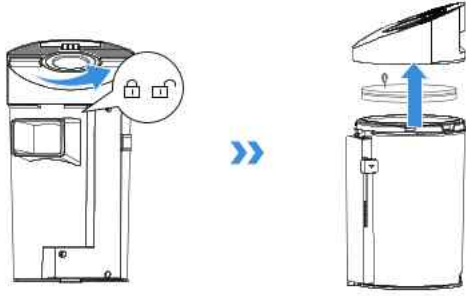

4. Çok gözenekli yapıyı çevirerek çıkarın.

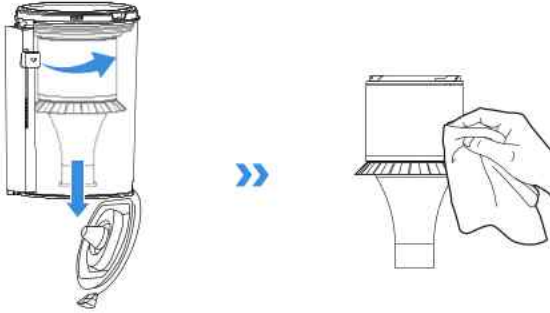

Not: Çok konili yapının yıkanması tavsiye edilmez. Gerekirse, silmek için ıslak bir bez kullanabilir ve kurumaya bırakabilirsiniz.

5. Kabı suyla durulayın veya ıslak bir bezle silin.

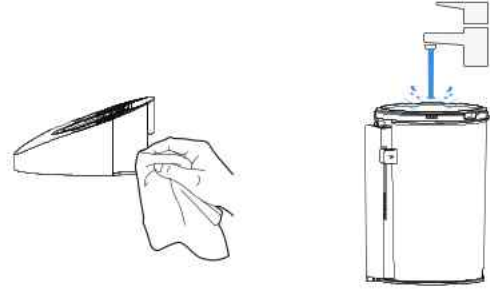

Note: Lütfen tekrar kullanmadan önce toz haznesini havayla kurduğunuzdan emin olun.

6. Toz haznesini ve sünger filtreyi suyla durulayın ve kurutun.

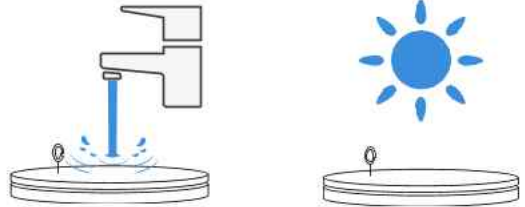

Not: Kullanmadan önce filtreleri tamamen kurulayın.

2 Paspas Yıkama Tepsisinin Bakımını Yapın

1. İstasyon tabanını çıkarın ve temizleyin.

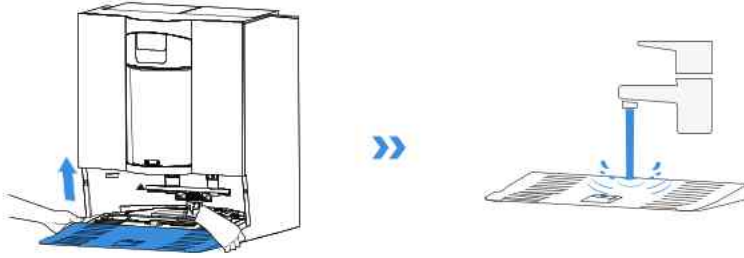

2. Paspas yıkama tepsisini çıkarın. Tepsi üzerindeki mandalı bastırarak filtreyi çıkarın ve temizleyin.

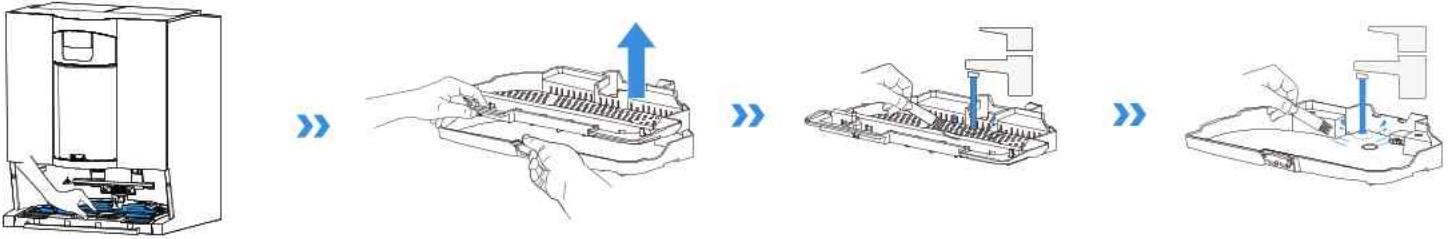

3. Paspas yıkama filtresini, tepsiyi ve istasyon tabanını sırayla yeniden takın. "Tık" sesi, bunların yerine sağlam bir şekilde oturduğunu gösterir.

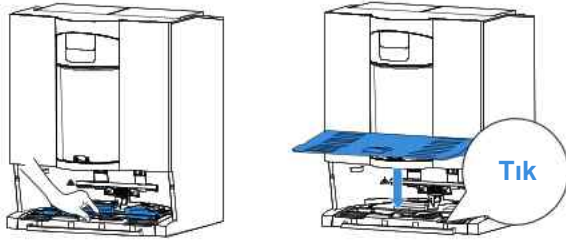

Not: Arızayı önlemek için lütfen tepsiyi ve tabanı doğru şekilde takın.

4 Depolama

Lütfen depolamadan önce DEEBOT'u tamamen şarj edin ve kapatın. Pilin aşırı deşarj olmasını önlemek için lütfen her 1,5 ayda bir şarj edin.

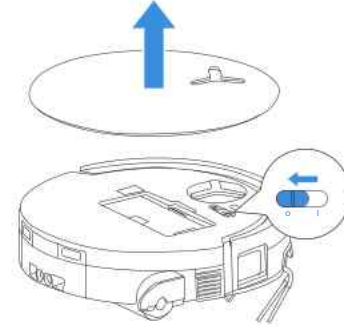

! Lütfen DEEBOT'un KAPALI durumdayken şarj olamayacağını unutmayın.

Not:

- DEEBOT temizlik görevini tamamladıktan sonra, bir sonraki temizlik seansına daha iyi hazırlanmak için kapatılmaması, şarjda tutulması önerilir.
- Pilin aşırı deşarj olması veya uzun süre kullanılmaması durumunda DEEBOT şarj olmayabilir.

Yardım için lütfen ECOVACS ile iletişime geçin. Pili kendi başınıza sökmeyin.
• DEEBOT'u uzun süre kullanmayacaksanız, uygulamadaki Cihaz Yer Değiştirme özelliğini kullanarak DEEBOT'un içindeki temiz suyu boşaltın, istasyonun su tanklarını boş tutun ve silindir paspasları kuru tutun.

SORUN GİDERME

Aşağıdaki olası sorunlar için ilgili çözümlere bakın.

No.	Arıza	Olası Nedeni	Çözüm
1	DEEBOT, ECOVACS HOME Uygulamasına bağlanamıyor.	Yanlış Wi-Fi kullanıcı adı veya parolası girilmiş.	Doğru Wi-Fi kullanıcı adını ve parolasını girin.
		DEEBOT evinizdeki Wi-Fi sinyalinin kapsama alanında değil.	DEEBOT'un evinizdeki Wi-Fi sinyalinin kapsama alanında olduğundan emin olun. Yönlendiriciye mümkün olduğunca yakın durmaya çalışın.
		DEEBOT yapılandırma durumunda değil.	DEEBOT'u Bluetooth ile telefonunuza bağlamak için Reset düğmesine basın. Başarısız olursa, lütfen Reset düğmesine +  basın ve ECOVACS HOME Uygulaması aracılığıyla bağlanın.
		Ev Wi-Fi ağı Wi-Fi listesinde yok.	Wi-Fi adının özel karakterler içerip içermediğini kontrol edin. Lütfen şunlar gibi özel karakterler kullanmayın! @#& ¥%^\.
		Yanlış bir Uygulama yüklendi.	Lütfen ECOVACS HOME Uygulamasını indirin ve yükleyin.
2	Uygulamada mobilya haritası oluşturulamıyor.	Temizlik sırasında DEEBOT'un hareket ettirilmesi haritanın kaybolmasına neden olabilir.	Temizlik sırasında DEEBOT'u hareket ettirmeyin.
		Otomatik temizleme bitmedi.	DEEBOT'un temizlikten sonra otomatik olarak OMNI İstasyonuna döndüğünden emin olun.
		İkinci harita oluşturulduğunda çoklu kat modu etkinleştirilmedi.	Lütfen Uygulamada çoklu kat modunu etkinleştirin.
3	Yan fırça kullanım sırasında yerinden düşüyor.	Yan fırçayı bir tornavida ile takarken, vidanın iyice sıkıldığından emin olun.	
4	Sinyal bulunamadı. İstasyona geri dönemiyor.	OMNI İstasyonu yanlış yerleştirilmiş.	İstasyonu [DEEBOT'u Açma ve Şarj Etme] bölümündeki talimatlara göre doğru şekilde yerleştirin.
		İstasyonun elektriği kesilmiş veya yeri değiştirilmiştir.	OMNI İstasyonunun güç kaynağına bağlı olup olmadığını kontrol edin. OMNI İstasyonunu hareket ettirmeyin.
		DEEBOT OMNI İstasyonundan temizliğe başlamıyor.	DEEBOT'un temizliğe OMNI İstasyonundan başlaması tavsiye edilir.
		Yanaşma yolu tıkalı. Örneğin, istasyonun yerleştirildiği odanın kapısı kapalıdır.	Şarj rotasını açık tutun.

No.	Arıza	Olası Nedeni	Çözüm
5	DEEBOT temizliği bitirmeden önce OMNI İstasyonuna geri döner.	Oda DEEBOT'un yeniden şarj olmak için geri dönmesi gerektirecek kadar büyüktür.	Lütfen otomatik devam ettirmeyi etkinleştirin. Daha fazla ayrıntı için lütfen Uygulama talimatlarını izleyin.
		Oldukça karmaşık ev düzenlerinde, temizlik verimliliği düşebilir ve bu durum tamamlanmamış temizlikle sonuçlanabilir.	Ev düzeninizi sadeleştirin.
6	DEEBOT şarj olamıyor.	DEEBOT AÇIK değil.	DEEBOT'u AÇIN.
		DEEBOT'un şarj bağlantıları OMNI istasyonunun şarj bağlantılarına bağlı değildir.	DEEBOT'un şarj bağlantılarının istasyonun şarj bağlantılarına bağlandığından ve  ışığının yanıp söndüğünden emin olun. DEEBOT'un ve OMNI istasyonunun Şarj Bağlantılarının kirliliği olup olmadığını kontrol edin. Lütfen bu parçaları [DÜZENLİ BAKIM] bölümündeki talimatlara göre temizleyin.
		OMNI İstasyonu güç kaynağına bağlı değil.	1. OMNI istasyonunun güç kaynağına bağlı olduğundan emin olun. 2. Güç bağlandıktan sonra, motor başlatma sesinin duyulduğundan emin olun.
		Taban yerine monte edilmemiştir.	Doğru kurulum için [Hızlı Başlangıç] bölümüne bakın.
7	DEEBOT temizlik sırasında çok gürültülü.	Ana fırçanın, yan fırçanın, toz kutusunun, silindir paspasın vb. düzenli olarak temizlenmesi önerilir.	Ana fırçanın, yan fırçanın, toz kutusunun, silindir paspasın vb. düzenli olarak temizlenmesi önerilir.
		DEEBOT Güçlü Emiş Modunda veya Maksimum Emiş Gücü Modundadır.	Standart veya Sessiz Mod'a geçin. Sessiz Mod, temizlik performansını düşürebilir.
8	DEEBOT çalışırken takılıyor ve duruyor.	DEEBOT yerdeki nesnelere (elektrik kabloları, perdeler, halı saçakları, vb.) dolanmıştır.	DEEBOT kendini kurtarmak için çeşitli yollar deneyecektir. Denemeleri başarısız olursa, engelleri manuel olarak kaldırın ve yeniden başlatın.
		DEEBOT, benzer yükseklikte bir girişi olan mobilyaların altında sıkışmış olabilir.	Lütfen mobilyaları kaldırın, fiziksel bir bariyer koyun veya ECOVACS HOME Uygulaması aracılığıyla sanal sınır belirleyin.
		DEEBOT dar bir alanda sıkışmış durumda.	Evinizi toplayın, fiziksel bir bariyer koyun veya ECOVACS HOME Uygulaması aracılığıyla sanal sınır belirleyin.

No.	Arıza	Olası Nedeni	Çözüm
9	DEEBOT, temizlik sırasında düzensiz bir rota, yanlış hareket, aynı noktaların tekrar tekrar temizlenmesi ve küçük alanların kaçırılması gibi sorunlarla karşılaşabilir.	Geniş bir alan temizlenmemiştir, muhtemelen engellenmiştir.	Kapının açık olduğundan emin olun, terlikler ve dağınık kablolar gibi olası engelleri kaldırın. DEEBOT, temizlik seansı bitmeden önce ek temizlik yapacaktır.
		DEEBOT basamaklara, eşiklere ve kapı barlarına tırmanırken sürüş tekerleri zeminde kayabilir ve bu da DEEBOT'un tüm ev ortamını değerlendirmesini etkileyebilir.	Odanın kapısını kapatın veya Uygulamada bir sanal sınır belirleyin. Ardından DEEBOT'u odaya getirerek ayrı olarak temizleyebilirsiniz.
		Yeni cilalanmış veya parlatılmış zeminlerde ve pürüzsüz fayanslarda, Sürüş tekerleri ile zemin arasında daha az sürtünme olabilir.	Lütfen temizlemeden önce cilanın kurumasını bekleyin.
10	OMNI istasyonuna döndükten sonra DEEBOT toz kutusunu boşaltmıyor.	Otomatik Boşaltma işlevi Uygulamada açılmamıştır.	Otomatik Boşaltma işlevini Uygulamada açın.
		DEEBOT'un istasyona manuel olarak geri taşınması Otomatik Boşaltma işlevini tetiklemeyecektir.	DEEBOT'un OMNI İstasyonuna kendi başına dönmesine izin verilmesi tavsiye edilir. Lütfen elle hareket ettirmeyin.
		Rahatsız Etme modunda DEEBOT, OMNI İstasyonuna döndükten sonra tozu boşaltmayacaktır.	Uygulamada Rahatsız Etme özelliğini kapatın veya toz boşaltma işlemini manuel olarak başlatın.
		İstasyon boş verimlilikte bir düşüş tespit eder.	Toz haznesini ve sünger filtresini [DÜZENLİ BAKIM] bölümüne göre temizleyin, toz toplamayı doğru şekilde kapatın ve istasyona monte edin.
		Toz kutusunun dolu olup olmadığını ve tıkanmaya neden olup olmadığını kontrol edin.	Toz konteynerini [DÜZENLİ BAKIM] bölümüne göre temizleyin.
		Yukarıdaki olası nedenler ihtimal dışı ise, istasyon bileşenlerinde sorun olabilir.	Yardım için lütfen müşteri hizmetleriyle iletişime geçin.
11	Otomatik Boşaltma başarısız.	İstasyon boş verimlilikte bir düşüş tespit eder.	Toz haznesini ve sünger filtreyi [DÜZENLİ BAKIM] bölümüne göre temizleyin, toz toplama ünitesini doğru şekilde kapatın ve istasyona takın.
		Toz kutusunun çıkışı yabancı cisimlerle tıkanmıştır.	Toz kutusunu çıkarın ve çıkıştaki yabancı cisimleri temizleyin.
		Toz haznesi düzgün takılmamış veya sıkıca kapatılmamış.	Toz haznesini doğru şekilde takın ve sıkıca kapatın.

No.	Arıza	Olası Nedeni	Çözüm
12	DEEBOT çalışırken toz sızıntısı meydana gelir.	Toz kutusunun çıkışı yabancı cisimlerle tıkanmıştır.	Toz kutusunu çıkarın ve çıkıştaki yabancı cisimleri temizleyin.
13	Silindir paspas dönmüyor.	Silindir paspas doğru şekilde takılmamış.	Silindir paspası [DÜZENLİ BAKIM] bölümüne göre doğru şekilde takın.
		Silindir paspas yabancı cisimler tarafından engelleniyor.	Silindir paspası [DÜZENLİ BAKIM] bölümüne göre doğru şekilde temizleyin ve takın.
14	Sürüş tekeri sıkışmış.	Sürüş tekerine yabancı cisimler dolanmış veya sürüş tekeri sıkışmış.	Herhangi bir yabancı cisim dolanması veya engellemesi olup olmadığını kontrol etmek için sürüş tekerini döndürün ve bastırın. Herhangi bir yabancı cisim bulunursa, lütfen bunları derhal temizleyin. Bu sorun devam ederse, lütfen yardım için müşteri hizmetleriyle iletişime geçin.
15	Paspas yıkama tepsisi suyla dolu ve boşaltılmıyor. Bir sesli uyarı paspas yıkama tepsisi arızasını bildirir.	Kirli su tankı düzgün takılmamış.	Düzgün takıldığından emin olmak için kirli su tankına hafifçe vurun.
		Kirli su tankındaki sızdırmazlık tapaları düzgün takılmamış.	İki sızdırmazlık tapasının düzgün takıldığından emin olun.
		Paspas yıkama tepsisi düzgün takılmamış.	Paspas yıkama tepsisinin doğru şekilde takıldığından emin olun ve kontrol edin.
		Paspas yıkama tepsisi tabanında su yokken yüzen topun sıkışıp sıkışmadığını kontrol edin.	Yüzen topu tekrar yerine koymak için paspas yıkama tepsisini çıkarın.
		OMNI İstasyonu suyu normal şekilde tahliye edemez.	DEEBOT'u istasyona yerleştirin. Şarj olduğundan emin olduktan sonra  düğmesine çift dokununuz. Sorun devam ederse, lütfen yardım için müşteri hizmetleriyle iletişime geçin.
		Paspas yıkama tepsisinin emiş ağı yabancı cisimlerle veya kirlle tıkanmıştır.	Lütfen paspas yıkama tepsisini ve filtresini temizleyin ve girişinde yabancı cisim bulunmadığından emin olun.
		Yukarıdaki tüm çözümler denendikten sonra sesli uyarı devam eder.	İstasyonu kapatın ve açın. Bu sorun devam ederse, lütfen yardım için müşteri hizmetleriyle iletişime geçin.

Önerilen çözümlere rağmen sorun devam ediyorsa yardım için lütfen müşteri hizmetleri birimimizle iletişime geçin.

TEKNİK ÖZELLİKLER

Model	DEX35		
Anma Girişi	17,8 V === 2 A	Hızlı Şarj Girişi	16,4 V === 10,5 A
Şarj Süresi	Yaklaşık 4 saat		
İstasyon Modeli	CH2541		
İstasyon Anma Girişi	220-240V ~ 50-60 Hz		
İstasyon Nominal Anma Çıkış	17,8 V === 2 A	Hızlı Şarj Çıkışı (Kısa süreli)	16,4 V === 10,5 A
Anma Girişi Akımı (Şarj)	2 A		
Güç (Boşaltma)	650 W		
Güç (Sıcak Suyla Yıkama Paspası)	360 W		
Frekans Bantları	2400-2483,5 MHz		
Ağ Bağlantılı Bekleme Modu Gücü	2,00 W'tan az		

Kablosuz bağlantı modülünün çıkış gücü 100 mW'tan azdır.

Ürün gereksinimleri (işlevsellik ve kullanıcı deneyimi) temelinde, ürünlerimiz ultra düşük güçlü olmayan bir cihaz mimarisi kullanır, bu nedenle kapalı modu ve bekleme modu yoktur. Makine tamamen şarj olduktan sonra, 20 dakika içinde ağ bağlantılı bekleme moduna girecektir. Ağ bağlantılı bekleme modu gücü 1,9 W'tır.

Not: Teknik ve tasarım özellikleri sürekli ürün geliştirme amacıyla değiştirilebilir.

<https://www.ecovacs.com> adresinde daha fazla aksesuar keşfedin.

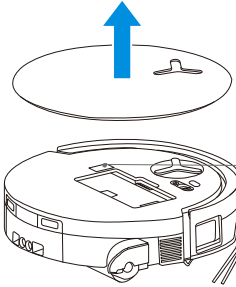

QR kodunu taramak ve kullanım kılavuzunu edinmek için lütfen mobil kamerayı kullanın.

Ecovacs Home Service Robotics Co., Ltd.

No.518 Songwei Road, Wusongjiang Industry Park, Guoxiang Street,
Wuzhong District, Suzhou, Jiangsu, China.